

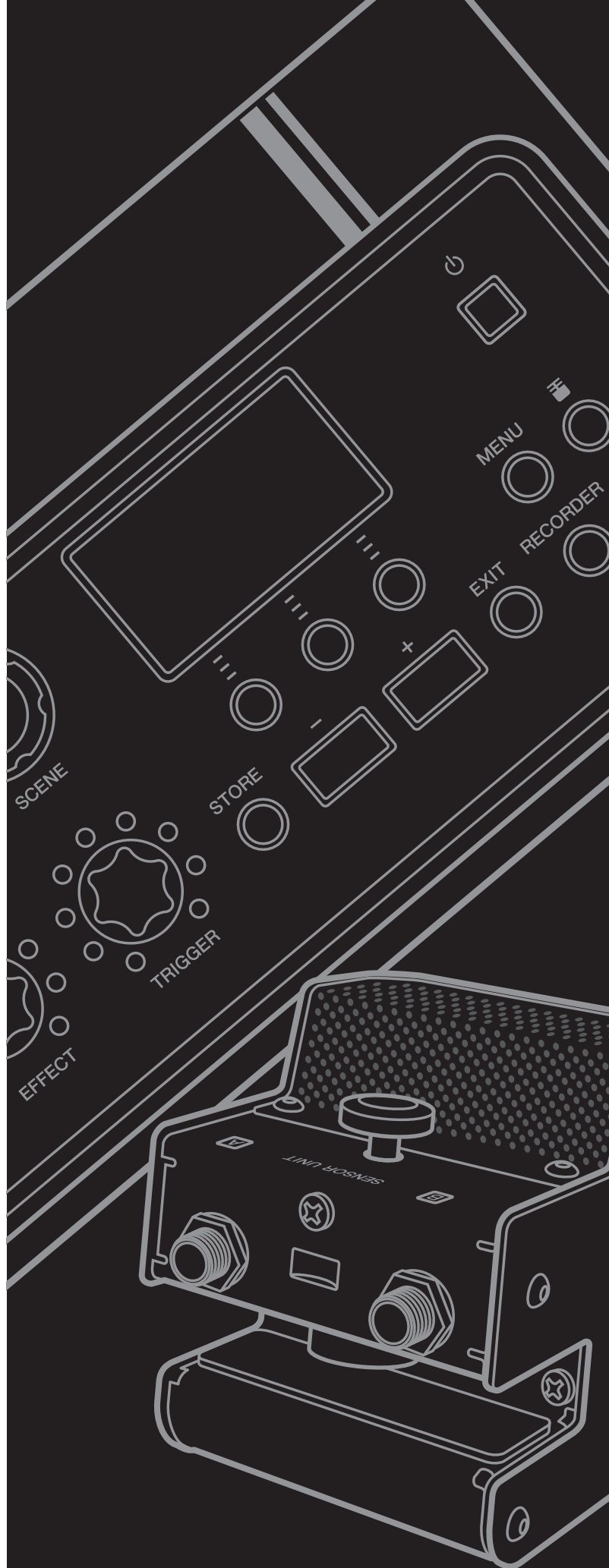

**ЭЛЕКТРОННЫЙ МОДУЛЬ ДЛЯ  
АКУСТИЧЕСКИХ УДАРНЫХ**

# EAD 10

**Руководство пользователя**



**Краткое руководство**

**стр. 6**

**Функции EAD10**

**стр. 10**

# ПРАВИЛА ТЕХНИКИ БЕЗОПАСНОСТИ

## ВНИМАТЕЛЬНО ПРОЧТИТЕ, ПРЕЖДЕ ЧЕМ ПРИСТУПАТЬ К ЭКСПЛУАТАЦИИ

Храните это руководство в надежном и удобном месте, чтобы можно было обращаться к нему в дальнейшем.

## Для блока питания

### ПРЕДУПРЕЖДЕНИЕ

- Этот блок питания можно использовать только с электронными инструментами компании Yamaha. Не используйте его для других целей.
- Предназначен для использования только в помещениях. Не используйте в условиях высокой влажности.

### ВНИМАНИЕ

- Перед настройкой убедитесь, что доступ к используемой розетке не затруднен. При возникновении какого-либо сбоя или неисправности немедленно отключите питание с помощью выключателя на инструменте и отсоедините блок питания от электросети. Учтите, что когда блок питания подсоединен к электросети, минимальный ток присутствует, даже если выключатель питания находится в выключенном положении. Если инструмент не используется в течение длительного времени, отсоедините кабель питания от розетки электросети.

## Для EAD10

### ПРЕДУПРЕЖДЕНИЕ

Во избежание получения серьезных травм вплоть до наступления смерти от удара электрическим током, а также во избежание короткого замыкания, повреждения оборудования, пожара и других инцидентов, всегда соблюдайте основные правила безопасности, перечисленные далее. Они включают принятие следующих мер (не ограничиваясь ими):

#### Источник питания/блок питания

- Кабель питания не должен находиться рядом с источниками тепла, такими как нагреватели и батареи отопления. Кроме того, не допускайте перегибов и других повреждений кабеля, не ставьте на него тяжелые предметы.
- Используйте только то напряжение, на которое рассчитан инструмент. Это напряжение указано на наклейке на инструменте.
- Используйте только указанный тип адаптера (стр. 63). Использование неподходящего адаптера может привести к его перегреву или к повреждению инструмента.
- Периодически проверяйте сетевую вилку адаптера и очищайте ее от накопившейся пыли и грязи.

#### Не открывать

- В инструменте нет компонентов, которые должен обслуживать пользователь. Не следует открывать инструмент и пытаться разбирать его, а также каким-либо образом модифицировать его внутренние компоненты. При возникновении неисправности немедленно прекратите эксплуатацию инструмента и обратитесь за помощью к квалифицированным специалистам центра технического обслуживания корпорации Yamaha.

#### Бережь от воды

- Не держите инструмент там, где он может попасть под дождь, рядом с водой, а также в сырых и влажных помещениях. Не ставьте на него никакие емкости с жидкостью (вазы, бутылки или стаканы), которая может пролиться и попасть в отверстия. В случае попадания жидкости, например воды, в инструмент немедленно отключите питание и отсоедините кабель питания от розетки электросети. Затем обратитесь за помощью к специалистам центра технического обслуживания корпорации Yamaha.
- Ни в коем случае не вставляйте и не вынимайте сетевую вилку инструмента мокрыми руками.

#### Бережь от огня

- Не ставьте на инструмент предметы, являющиеся источником открытого огня, например свечи. Горящий предмет может упасть и стать источником возникновения пожара.

#### Внештатные ситуации

- При возникновении какой-либо из указанных ниже проблем немедленно отключите питание инструмента и отсоедините кабель питания от электросети. Затем обратитесь за помощью к специалистам центра технического обслуживания корпорации Yamaha.
  - Износ или повреждение кабеля питания или вилки.
  - Необычный запах или дым.
  - Попадание в корпус инструмента мелких предметов.
  - Неожиданное прекращение звучания во время использования инструмента.

## **ВНИМАНИЕ**

Во избежание нанесения серьезных травм себе и окружающим, а также повреждения инструмента и другого имущества, всегда соблюдайте основные меры безопасности. Они включают принятие следующих мер (не ограничиваясь ими):

### Источник питания/блок питания

- Не подключайте инструмент к сетевой розетке через тройник вместе с другими устройствами. Это может привести к ухудшению качества звука или перегреву розетки.
- При отключении вилки от инструмента или из розетки обязательно беритесь за вилку, а не за кабель. Иначе можно повредить кабель.
- Отключайте инструмент от электросети, если он не будет использоваться длительное время. Отключать инструмент от электросети следует также во время грозы.

### Сборка

- Внимательно прочитайте прилагаемую документацию, описывающую процесс сборки. Неправильная последовательность сборки может привести к повреждению инструмента или травмам.

### Место установки

- Во избежание случайного падения инструмента не оставляйте его в неустойчивом положении.
- Перед перемещением инструмента отсоедините все кабели во избежание их повреждения или травмы в результате спотыкания.
- При установке инструмента убедитесь в том, что используемая электрическая розетка легко доступна. При возникновении какого-либо сбоя или неисправности немедленно отключите питание инструмента и отсоедините кабель питания от электросети. Даже если переключатель питания выключен, инструмент продолжает в минимальном количестве потреблять электроэнергию. Если инструмент не используется длительное время, отсоедините кабель питания от сетевой розетки.
- При установке EAD10 на подставку хай-хэта используйте входящий в комплект поставки держатель модуля. Используйте только входящие в комплект поставки держателя модуля крыльчатые болты. В противном случае возможно повреждение внутренних компонентов или опрокидывание инструмента.
- При сборке EAD10 крепко затягивайте винт зажима и крыльчатые болты держателя модуля. Также не откручивайте винт зажима и крыльчатые болты держателя модуля слишком быстро. В противном случае элементы могут упасть с основного блока, сенсорного блока или держателя модуля, причинив травму.

### Подключение

- Перед подсоединением инструмента к другим электронным компонентам отключите их питание. Перед включением или отключением питания электронных компонентов установите минимальный уровень громкости.
- Убедитесь также в том, что на всех компонентах установлен минимальный уровень громкости, и во время игры на инструменте постепенно увеличьте громкость до нужного уровня.

### Правила безопасности при эксплуатации

- Не облокачивайтесь на инструмент, не ставьте на него тяжелые предметы и не прикладывайте усилие к кнопкам, переключателям и разъемам.
- Не следует долго пользоваться инструментом/устройством или наушниками с установленным высоким или некомфортным уровнем громкости, так как это может привести к потере слуха. При ухудшении слуха или звоне в ушах обратитесь к врачу.

Корпорация Yamaha не несет ответственности за повреждения, вызванные неправильной эксплуатацией или модификацией инструмента, а также за потерю или повреждение данных.

Всегда выключайте питание инструмента, если инструмент не используется.

Даже если переключатель [  ] (режим ожидания/вкл.) находится в положении режима ожидания (дисплей выключен), инструмент продолжает потреблять электроэнергию на минимальном уровне.

Если инструмент не используется в течение длительного времени, обязательно отсоедините кабель питания от розетки электросети.

## УВЕДОМЛЕНИЕ

Во избежание неисправности или повреждения изделия, повреждения данных или другого имущества соблюдайте приведенные ниже правила техники безопасности.

### ■ Обращение с инструментом

- Не используйте инструмент в непосредственной близости от телевизора, радиоприемника, стереооборудования, мобильного телефона и других электроприборов. В противном случае возможно возникновение шума в инструменте, телевизоре или радиоприемнике. Если инструмент используется вместе с iPad, iPhone или iPod touch, рекомендуется перевести устройство в режим полета, чтобы избежать помех, создаваемых мобильной связью.
- Во избежание деформации панели, повреждения внутренних компонентов и нестабильной работы берегите инструмент от чрезмерной пыли и сильной вибрации и не подвергайте воздействию очень высоких или низких температур (например, не размещайте его под прямыми солнечными лучами, рядом с обогревательными приборами и не держите в машине в дневное время).
- Не кладите на инструмент предметы из винила, пластмассы или резины. Это может привести к обесцвечиванию панели или клавиатуры.

### ■ Техническое обслуживание

- Для чистки инструмента используйте мягкую, сухую или слегка влажную ткань. Не используйте пятновыводители, растворители, спирт, жидкие чистящие средства и чистящие салфетки с пропиткой.

### ■ Сохранение данных

- Системные настройки (справочное руководство (расширенное) (PDF)) сохраняются автоматически и не теряются при отключении питания. Тем не менее, настройки могут быть потеряны из-за неисправности или неправильной эксплуатации. Сохраняйте важные данные на внешнем устройстве, например на флеш-устройстве USB или компьютере (стр. 25 и 30). Перед использованием флеш-устройства USB ознакомьтесь с информацией на стр. 30.
- Изменения сцен и другие данные теряются, если их не сохранить до отключения питания. Кроме того, изменения теряются в случае отключения питания с помощью функции Auto Power Off (Автоматическое отключение питания) (стр. 29). Сохраняйте данные, которые вы не хотите потерять, в основном блоке или на внешнем устройстве, например компьютере или флеш-устройстве USB (стр. 25 и 30). Тем не менее данные, сохраненные в основном блоке, могут быть потеряны из-за неисправности или неправильной эксплуатации. Сохраняйте важные данные на внешнем устройстве, например на флеш-устройстве USB или компьютере (стр. 25 и 30). Перед использованием флеш-устройства USB ознакомьтесь с информацией на стр. 30.
- Во избежание потери данных из-за повреждения флеш-устройства USB рекомендуется сохранять резервные копии важных данных на запасном USB-устройстве или на внешнем устройстве, например на компьютере.

## Информация

### ■ Об авторских правах

- Копирование имеющихся в продаже музыкальных данных, включая данные MIDI и (или) аудиоданные, но не ограничиваясь ими, в любых целях, кроме целей личного пользования, строго запрещено.
- Этот продукт включает компьютерные программы и содержимое, авторские права на которые принадлежат корпорации Yamaha или право на использование которых получено Yamaha по лицензии от других фирм. В соответствии с законами о защите авторских прав и другими соответствующими законами, распространение носителей, на которых сохранено или записано такое содержимое, которое остается полностью аналогичным или очень похожим на хранящееся в данном устройстве, ЗАПРЕЩЕНО.
  - \* Описанное выше содержимое включает компьютерные программы, данные стиля аккомпанемента, данные MIDI и WAV, данные записи тембров, партитуру, данные партитуры и т. п.
  - \* Разрешение со стороны Yamaha не требуется, если вы распространяете носитель, на котором записано ваше выступление или музыкальное произведение, созданное с помощью такого содержимого.

### ■ Об этом руководстве

- Иллюстрации и снимки ЖК-экранов приведены в данном руководстве только в качестве примеров. Действительные изображения на дисплее могут отличаться от иллюстраций в данном руководстве.
- Windows является товарным знаком корпорации Microsoft®, зарегистрированным в США и других странах.
- MacOS, iPhone и iPad являются товарными знаками корпорации Apple Inc., зарегистрированными в США и других странах.
- Названия компаний и продуктов в данном руководстве являются товарными знаками или зарегистрированными торговыми марками соответствующих компаний.
- Названия кнопок, разъемов и других элементов на передней, задней и верхней панелях EAD10 заключаются в квадратные скобки [ ] .

### ■ Последняя версия микропрограммного обеспечения

Время от времени корпорация Yamaha может обновлять микропрограммное обеспечение продукта без предварительного уведомления. Поэтому рекомендуется посещать наш веб-сайт (см. ниже) и обновлять микропрограммное обеспечение EAD10.

<http://download.yamaha.com/>

В данном руководстве пользователя описывается последняя версия микропрограммного обеспечения на момент публикации. Подробные сведения обо всех функциях, добавленных в последних версиях, также будет содержаться на вышеуказанном веб-сайте.

### ■ О пэдах

В руководстве пользователя ссылка на дополнительные внешние пэды, которые могут быть подключены к EAD10, осуществляется по названию модели. Учитывайте, что названия этих моделей соответствуют дате опубликования этого руководства.

Подробное описание моделей, выпущенных позже, доступно на следующем веб-сайте.

<http://download.yamaha.com/>

- \* Корпорация Yamaha сохраняет за собой право на изменение данного URL-адреса в любой момент без предварительного уведомления.



Номер модели, серийный номер, требования к источнику питания и пр. указаны на табличке с названием изделия в нижней части устройства или рядом с ней. Запишите серийный номер в расположенном ниже поле и сохраните данное руководство как подтверждение покупки; это поможет идентифицировать принадлежность устройства в случае кражи.

**Номер модели.**

---

**Серийный номер.**

---

(bottom\_ru\_02)

**OBSERVERA!**

Apparaten kopplas inte ur växelströmskällan (nätet) så länge som den är ansluten till vägguttaget, även om själva apparaten har stängts av.

**ADVARSEL:** Netspændingen til dette apparat er IKKE afbrudt, så længe netledningen sidder i en stikkontakt, som er tændt — også selvom der er slukket på apparatets afbryder.

**VAROITUS:** Laitteen toisiopiiriin kytketty käyttökytkin ei irroita koko laitetta verkosta.

(standby)

# Краткое руководство

## Регулировка громкости и баланс звука

(стр. 13)

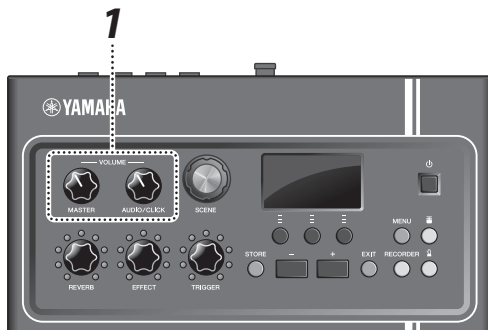

1. Вращайте регуляторы [MASTER VOLUME] (Общая громкость) или [AUDIO/CLICK VOLUME] (Громкость аудио/щелчков).



MASTER

Общая громкость



AUDIO/CLICK

Регулировка громкости входа AUX IN (дополнительный вход) и метронома (щелчки), то есть звуков, не являющихся результатом воспроизведения

Ударьте по всем барабанам и тарелкам, чтобы убедиться, что EAD10 снимает звук.

## Изменение звуков

(стр. 33)

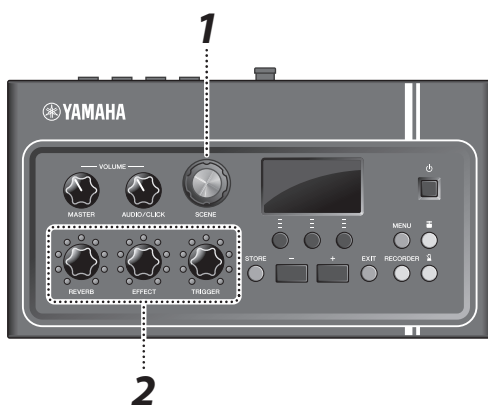

1. Поворачивайте регулятор [SCENE] (Сцена) для выбора разных звуков (сцен).
2. Отрегулируйте уровень с помощью регуляторов [REVERB] (Реверберация), [EFFECT] (Эффект) и [TRIGGER] (Триггер).



REVERB

Настройка глубины реверберации



EFFECT

Настройка глубины эффекта



TRIGGER

Настройка громкости звук триггера (при настройке по умолчанию звук триггера добавляется к звучанию большого барабана)

## Упражнения с метрономом (щелчок)

(стр. 39)

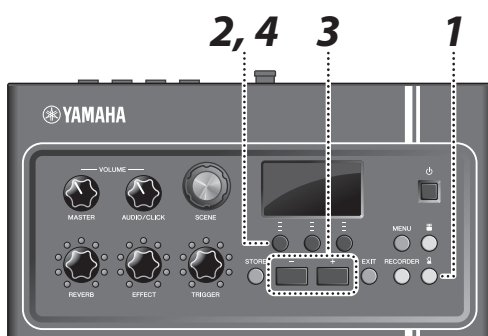

1. Нажмите кнопку [Щелчок].
2. Для запуска метронома нажмите кнопку под значком [M].



3. Настройте темп с помощью кнопок [+] или [-].
4. Для остановки метронома нажмите кнопку [M] еще раз.



## Игра одновременно с композицией из избранного

(стр. 24)

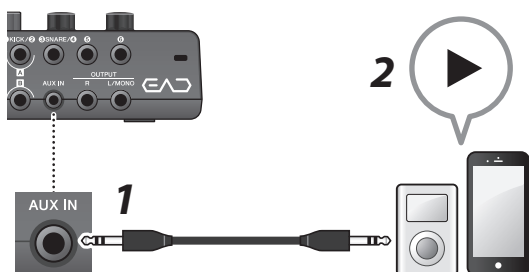

1. Подключите портативный музыкальный плеер к разьему [AUX IN].
2. Начните воспроизведение на своем портативном проигрывателе.
3. Играйте на барабанах, прослушивая композицию через наушники.



## Запись собственного исполнения

(стр. 41)

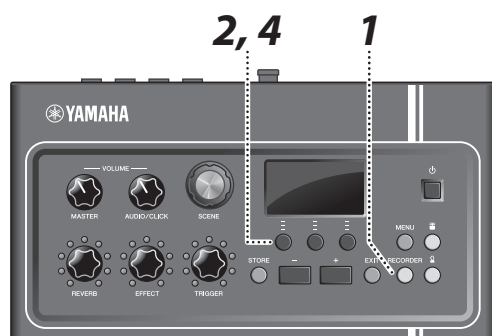

1. Нажмите кнопку [RECORDER] (Записывающее устройство).
2. Нажмите кнопку под значком ●, чтобы начать запись.

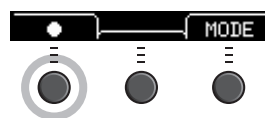

3. Сыграйте на барабанах.
4. Для остановки записи нажмите кнопку под значком ○.

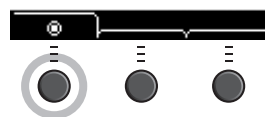

---

<b>ПРАВИЛА ТЕХНИКИ БЕЗОПАСНОСТИ</b>	<b>2</b>
-------------------------------------	----------

---

<b>Краткое руководство</b>	<b>6</b>
----------------------------	----------

---

<b>Дополнительные принадлежности</b>	<b>9</b>
--------------------------------------	----------

---

<b>Функции EAD10</b>	<b>10</b>
Как EAD10 создает звуки.....	11

---

<b>Описание руководств</b>	<b>12</b>
Печатные руководства .....	12
Руководство в электронном виде (PDF).....	12

---

<b>Элементы управления и функции</b>	<b>13</b>
Основной блок .....	13
Сенсорный блок .....	15
О разъемах триггерных входов.....	16

---

<b>Руководство по настройке</b>	<b>17</b>
Установка.....	17
Подключение внешних устройств и расширение возможностей .....	24
Включение и выключение .....	25
Настройка сенсорного блока .....	27
Изменение общих настроек.....	29
Использование флеш-устройств USB .....	30

---

<b>Базовое руководство</b>	<b>32</b>
Исполнение с использованием разных сцен .....	32
Создание собственных сцен .....	35
Использование щелчка (метроном).....	39
Запись собственного исполнения .....	41

---

<b>Руководство по применению</b>	<b>48</b>
Улучшение ударной установки с помощью продаваемых отдельно комплектующих .....	48

---

<b>Справочник</b>	<b>55</b>
Список меню .....	55
Поиск и устранение неисправностей .....	58
Список сообщений.....	61
Технические характеристики.....	63
Предметный указатель.....	64

---

## Добро пожаловать!

Благодарим за покупку данного продукта корпорации Yamaha.

Для максимального использования возможностей EAD10 внимательно прочитайте это руководство пользователя.

После прочтения следует хранить это руководство в надежном месте, чтобы при необходимости им можно было воспользоваться.

### Дополнительные принадлежности

Руководство пользователя (данная книга)

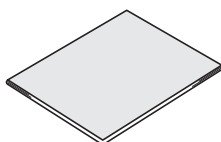

Крыльчатые болты держателя модуля (2 шт.)

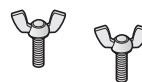

Блок питания

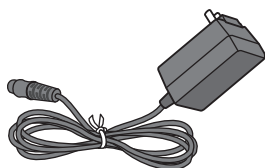

Кабели для подключения (1 пара)



Держатель модуля

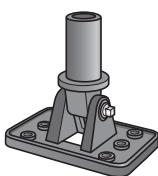

Хомуты для крепления кабелей (3 шт.)

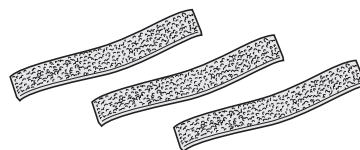

Приклеивающиеся подушечки (2 шт.)

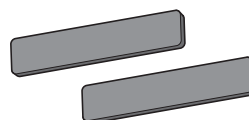

# Функции EAD10

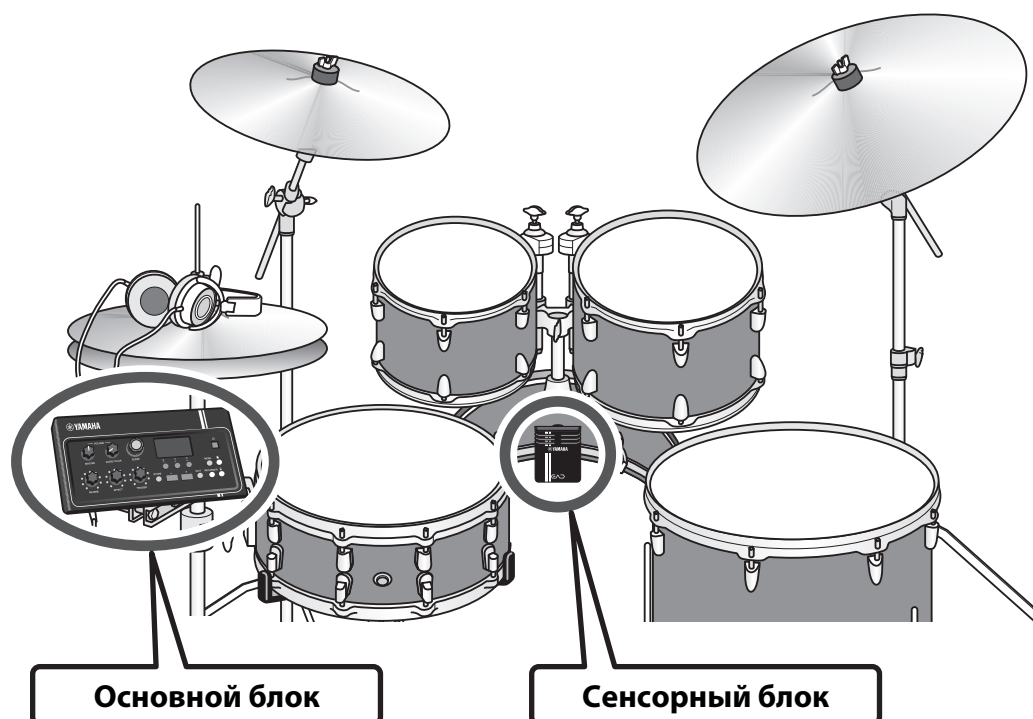

EAD10 позволяет легко изменить звучание акустических ударных на то, которое вам необходимо. Подключите смартфон к EAD10 и наслаждайтесь игрой на ударных под любимую музыку. Кроме того, инструмент можно использовать для других различных задач, таких как обучение, запись исполнения или игра вживую.

## ***Простая настройка и легкий контроль звучания ударных во время игры***

- Сенсорный блок, устанавливаемый на большом барабане, облегчает настройку.
- Встроенный стереомикрофон, настроенный по осям X и Y, обеспечивает высокое качество контроля за всей установкой ударных с естественным балансом и панорамированием.
- Громкие барабаны можно прослушивать с использованием накладных или вставных наушников, обеспечивающих приемлемый уровень звука.

## ***Изменение звучания ударных на необходимое***

- Изменяйте параметры эффектов с помощью всего одного регулятора, легко сохраняйте и загружайте нужные настройки.
- Тон-генератор РСМ позволяет с легкостью изменять звук большого барабана с помощью звука триггера — даже непосредственно в ходе выступления.
- Играйте в самых разных жанрах, от современных до старинных, используя эффекты, свои собственные сэмплы или встроенные звуки триггера.

## ***Использование для записи или в живых выступлениях***

- Запись и воспроизведение с использованием флэш-устройства USB или USB-аудио.
- Левый и правый выходы позволяют с легкостью подключаться к PA.

## ■ Как EAD10 создает звуки

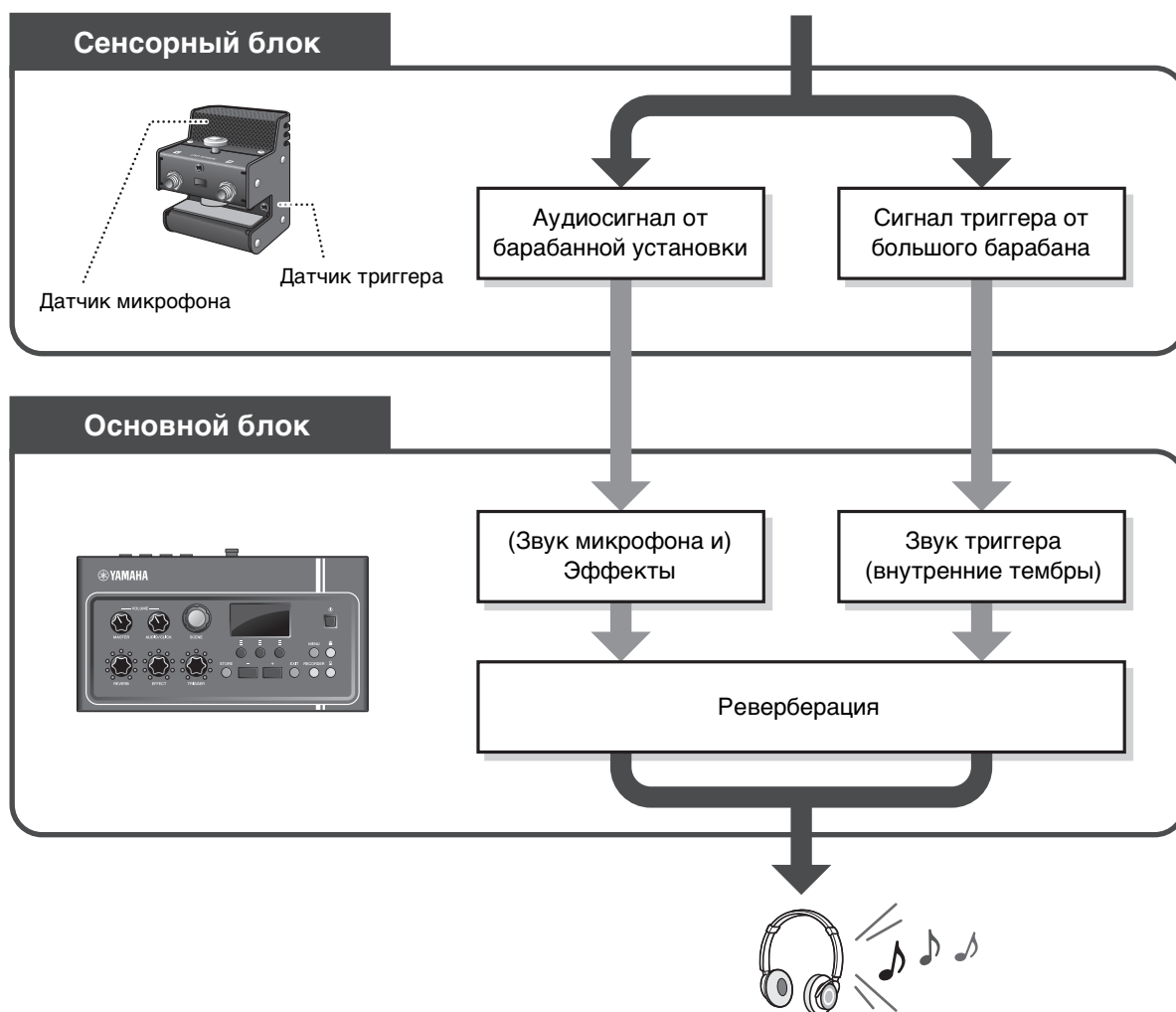

Сенсорный блок отправляет в основной блок два типа сигналов: аудиосигналы, захваченные датчиком микрофона, и сигналы триггера, захваченные датчиком триггера.

Аудиосигнал может быть обработан с помощью эффектов, а сенсор триггера может быть использован для воспроизведения звуков триггера в зависимости от того, как вы играете на ударных.

Дополнительные сведения о звуках триггера, эффектах и реверберации см. в разделе Что такое сцена? (стр. 32).

# Описание руководств

К EAD10 прилагаются следующие руководства. Эти руководства предназначены для пользователей EAD10.

## Печатные руководства



### Руководство пользователя (данная книга)

#### Руководство по настройке

Описывает установку и настройку EAD10 для получения звуков.

#### Базовое руководство

Приводятся основные сведения об эксплуатации EAD10.

#### Руководство по применению

Описываются настройки параметров и дополнительные режимы использования.

#### Справочник

Содержит рекомендации по устранению неисправностей и прочие справочные материалы.

## Руководство в электронном виде (PDF)



### Справочное руководство (расширенное)

В справочном руководстве представлены описания всех функций, доступных при нажатии кнопки [MENU] (Меню).



### Перечень данных

Содержит список названий сцен и эффектов, встроенных в EAD10, а также сведения, относящиеся к MIDI.



### Руководство по подключению iPhone/iPad

Содержит инструкции по подключению смарт-устройств, таких как iPhone и iPad.

Указанные выше руководства в электронном виде можно загрузить на веб-странице Yamaha Downloads. Для этого перейдите по следующей ссылке, введите «EAD10» в поле Model Name (Название модели) и нажмите Search (Поиск).

Сайт Yamaha Downloads: <http://download.yamaha.com/>



# Элементы управления и функции

## Основной блок

### Верхняя панель

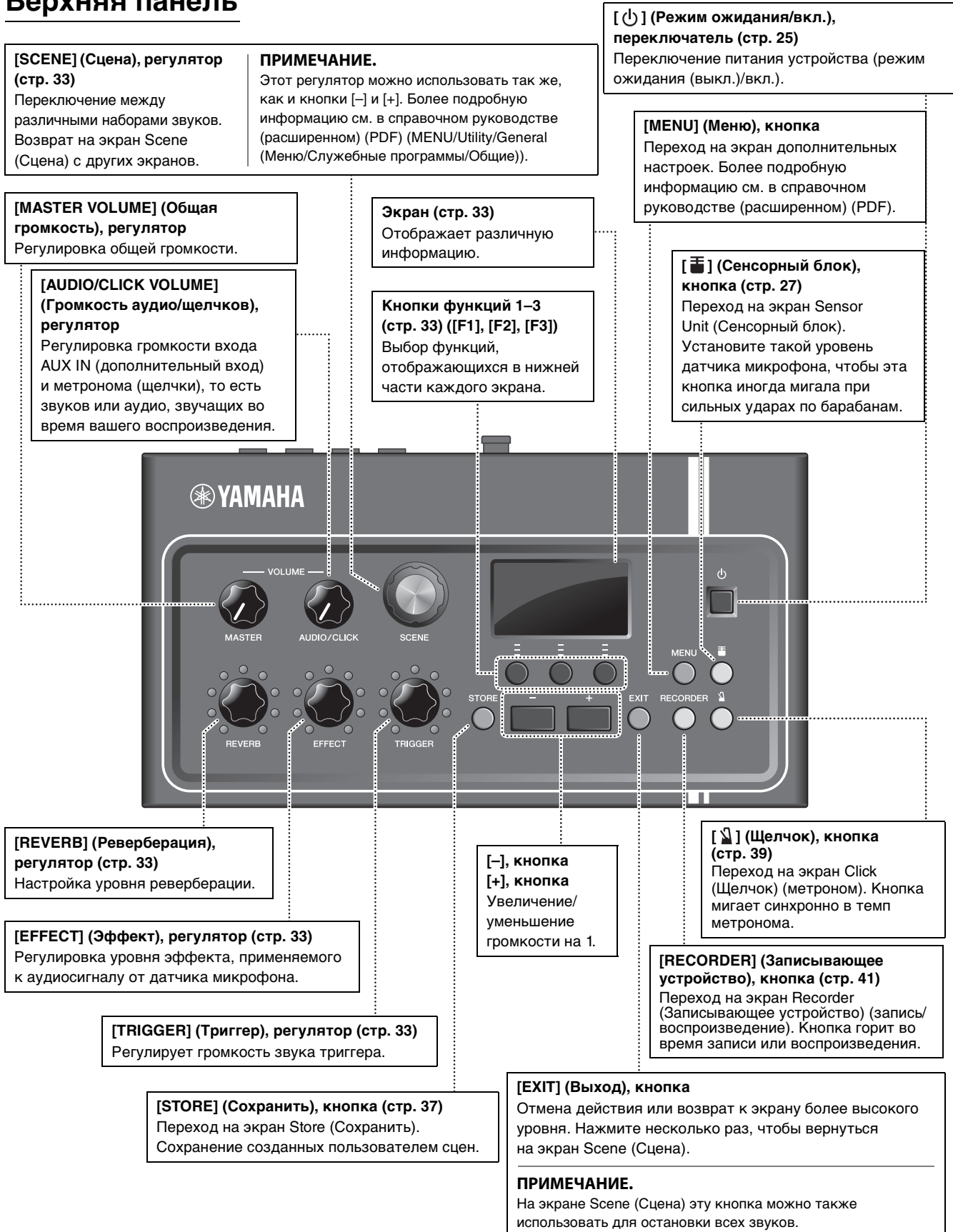

## Задняя панель

**[FOOT SW] (Ножной переключатель), разъем (стр. 48)**  
 Для подключения отдельно приобретаемой ножной педали или ножного переключателя.



FC-5      FC-7      HH65  
и т. д.



**TO SENSOR UNIT [A] (К сенсорному блоку [A]), разъем (стр. 17)**  
 Подключение к разъему [A] сенсорного блока с помощью входящего в комплект входящего в комплект поставки кабеля.

**TO SENSOR UNIT [B] (К сенсорному блоку [B]), разъем**  
 Подключение к разъему [B] сенсорного блока.

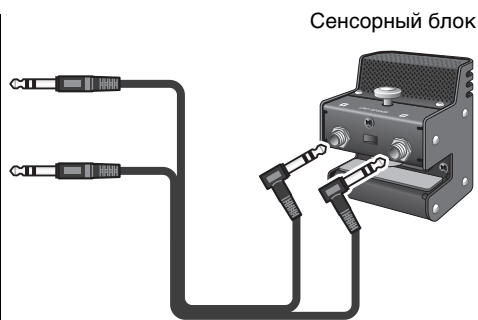

Дополнительные сведения о разъемах [1] KICK/[2] — [6] см. в разделе О разъемах триггерных входов (стр. 16).

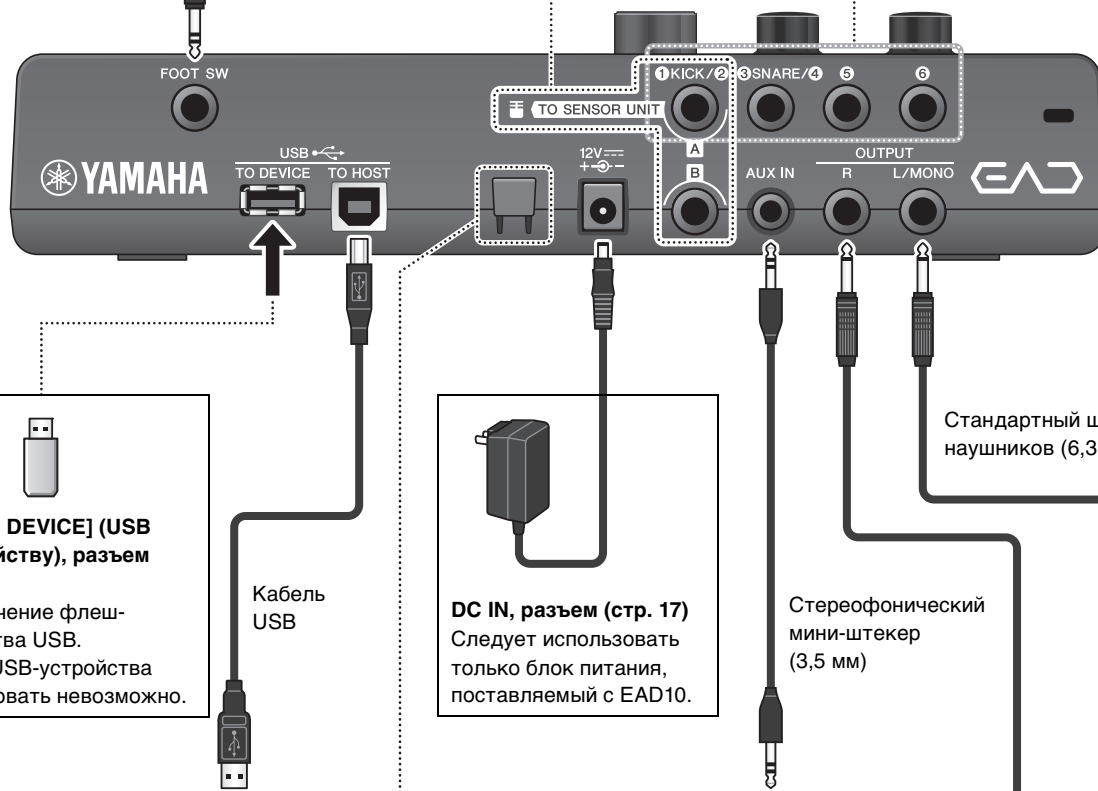

**[USB TO DEVICE] (USB к устройству), разъем (стр. 30)**  
 Подключение флеш-устройства USB. Другие USB-устройства использовать невозможно.

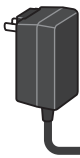

**DC IN, разъем (стр. 17)**  
 Следует использовать только блок питания, поставляемый с EAD10.

Стандартный штекер для наушников (6,3 мм)

Стереофонический мини-штекер (3,5 мм)



**[USB TO HOST] (USB к хосту), разъем (стр. 25)**  
 Подключение компьютера или смарт-устройства, например iPhone или iPad, для отправки и получения цифровых сигналов (аудио и MIDI). Для подключения iPhone или iPad требуются дополнительные компоненты. Дополнительные сведения см. в руководстве по подключению iPhone/iPad (PDF).

**Крюк для кабеля (стр. 17)**  
 Оберните кабель блока питания вокруг этого крюка для предотвращения случайного отсоединения кабеля во время эксплуатации.



Крюк для кабеля

Кабель блока



**[AUX IN] (дополнительный вход), разъем (стр. 17)**  
 Подключение к разъему наушников на смартфоне или портативном музыкальном проигрывателе.



**OUTPUT [R]/[L/MONO], разъемы (стр. 17)**  
 Подключение к активным динамикам или другой аналоговой акустической системе. Эти разъемы являются стандартными выходными разъемами для наушников. Если требуется монофонический выходной сигнал, используйте только разъем [L/MONO].

## Передняя панель

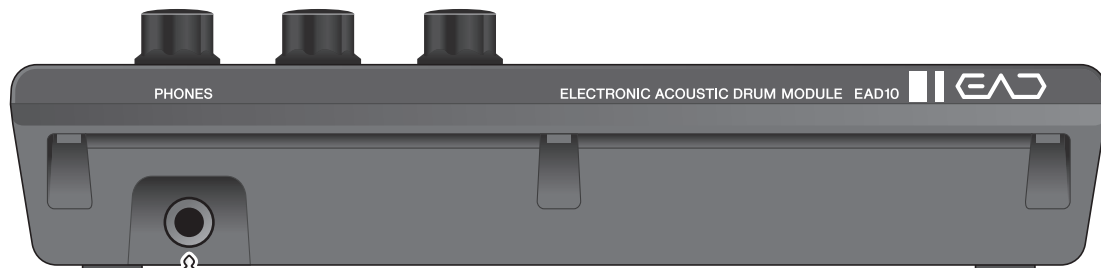

Стандартный разъем для стереофонических наушников (6,3 мм)



**[PHONES] (Наушники), разъем**  
Подключение наушников. Этот выходной разъем является стандартным разъемом для стереофонических наушников (6,3 мм). Если необходимо подключить к разьему [PHONES] (Наушники) наушники со стереофоническим мини-штекером (3,5 мм), необходимо использовать переходник с 3,5 мм на 6,3 мм.

**⚠ ВНИМАНИЕ**

Не используйте наушники при высоком уровне громкости длительное время. Это может привести к потере слуха.

## Сенсорный блок

### УВЕДОМЛЕНИЕ

Не ударяйте по сенсорному блоку барабанными палочками. Это может повредить датчик микрофона и привести к ухудшению его работы.

#### Датчик микрофона

Считывает акустический звук всей ударной установки и преобразовывает его в аудиосигнал.

#### [A], разъем

Подключение к разьему TO SENSOR UNIT [A] (К сенсорному блоку [A]) на задней панели с помощью входящего в комплект поставки кабеля. Передает сигналы сенсора триггера.

#### [B], разъем

Подключение к разьему TO SENSOR UNIT [B] (К сенсорному блоку [B]) на задней панели с помощью входящего в комплект поставки кабеля. Передает сигналы датчика микрофона.

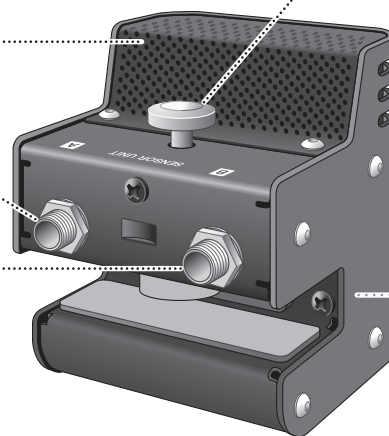

#### Винт зажима (стр. 17)

Удерживает сенсорный блок на обруче большого барабана.

#### Датчик триггера

Преобразовывает вибрации, возникающие при ударе по большому барабану, в триггерный сигнал.

## 0 разъемах триггерных входов

Триггерные сигналы поступают через разъемы триггерных входов. Они используются для подключения продаваемых отдельно принадлежностей к EAD10. Можно подключить до шести пэдов или триггеров ударных. Разъемы [1 KICK/2]–[6] находятся на задней панели основного блока.

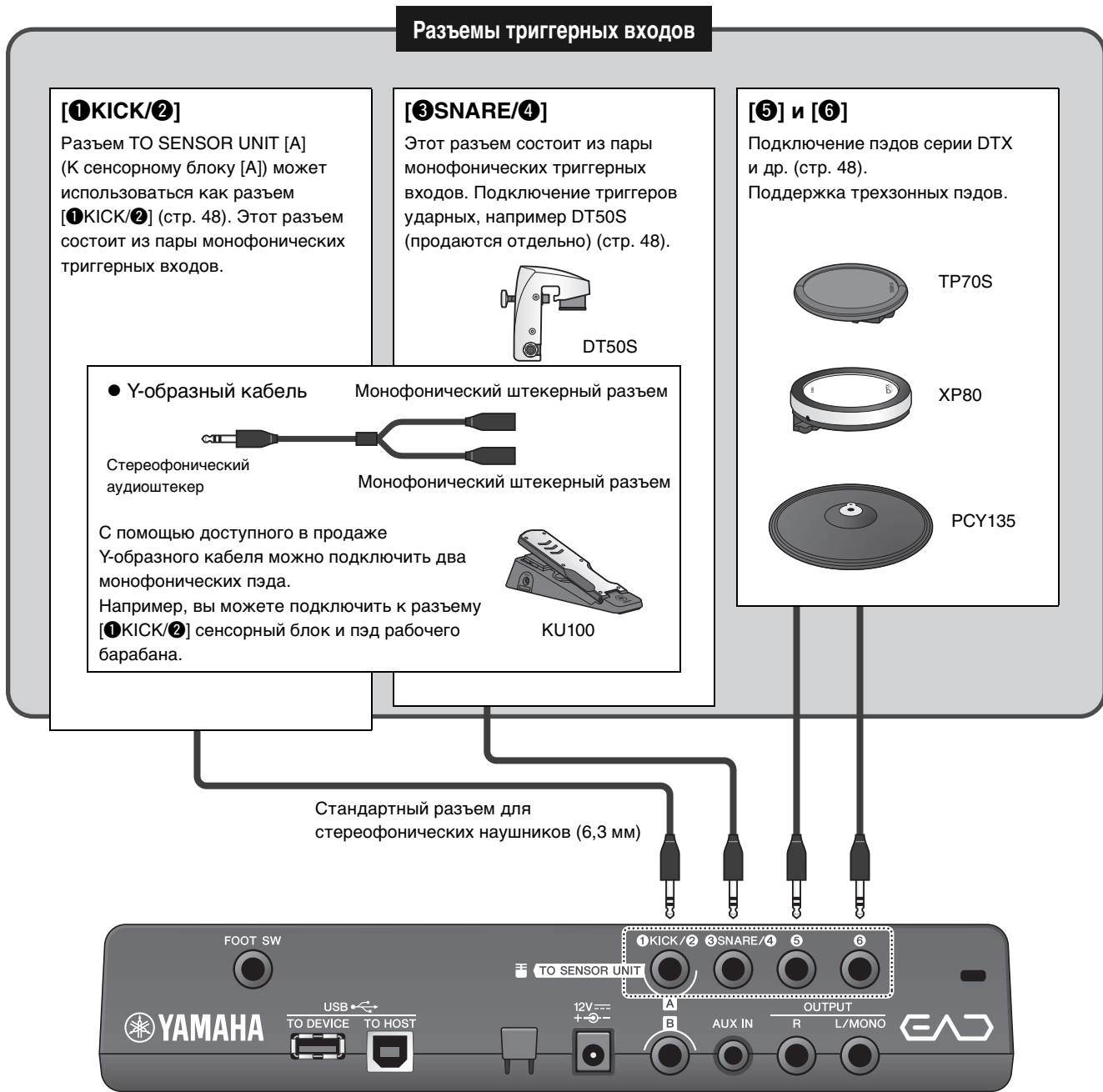

С дополнительными сведениями о продаваемых отдельно принадлежностях, которые можно подключать к разъемам триггерных входов, можно ознакомиться на указанной ниже веб-странице. Дополнительные сведения о подключении продаваемых отдельно принадлежностей см. в разделе Улучшение ударной установки с помощью продаваемых отдельно комплектующих (стр. 48).

Сайт Yamaha Downloads: <http://download.yamaha.com/>

\* Корпорация Yamaha сохраняет за собой право на изменение данного URL-адреса в любой момент без предварительного уведомления.

# Руководство по настройке

Этот раздел содержит информацию о процедуре настройки и о начальных настройках при подготовке к игре.



На этом настройка завершена.

## Установка

### ■ Размещение набора ударных



Большой барабан необходимо размещать в центре набора ударных. Малый барабан, томы и тарелки должны гармонично располагаться вокруг него. Инструменты, находящиеся на расстоянии от сенсорного блока, который установлен на большом барабане, могут звучать с меньшей громкостью. Если инструменты, например тарелки «райд», размещаются слишком близко к сенсорному блоку, звук будет чрезмерно громким и несбалансированным. Использование сенсора в установке со сдвоенным большим барабаном приводит к неравномерности и несбалансированности звука, поэтому не рекомендуется использовать его в данной ситуации.

## ■ Крепление сенсорного блока

Закрепите сенсорный блок на верхней внутренней части обруча большого барабана.

### ● Стандартный прямой обруч

#### Деревянные обручи

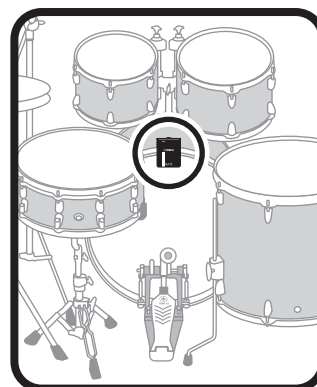
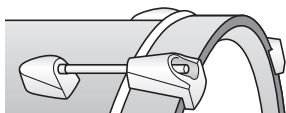

1. Как можно дальше надвиньте сенсорный блок на верхнюю часть обруча большого барабана со стороны ударного пластика.
2. Приподнимите сенсорный блок и, убедившись, что обе поверхности, изображенные на рисунке ниже, касаются обруча, закрутите зажимной винт.

Плотно затяните зажимной винт. Убедитесь, что сенсорный блок надежно закреплен.

#### Вид сбоку

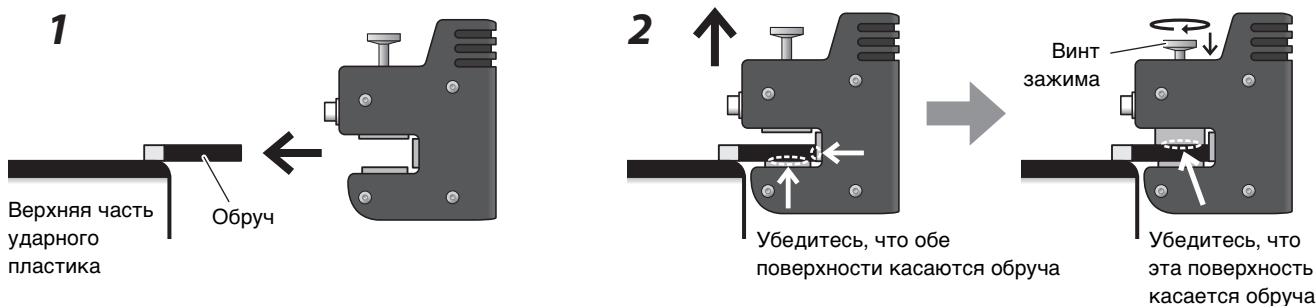

### ● Другие типы обручей

#### Металлические обручи

Неровный тип профиля

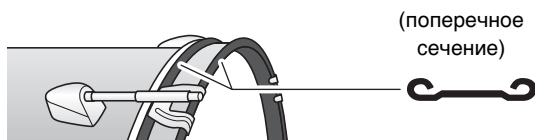

1. Наклейте приклеивающиеся подушечки из комплекта поставки ко внутренней и внешней поверхности обруча.

#### УВЕДОМЛЕНИЕ

Убедитесь, что приклеивающиеся подушечки заполняют неровную поверхность и обеспечивают плотное прилегание датчика. Если не использовать приклеивающиеся подушечки, сенсорный блок может упасть.

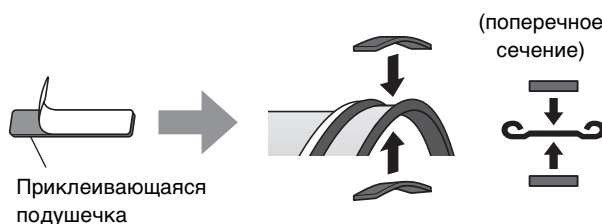

2. Установите датчик с помощью процедуры, используемой для стандартного обруча барабана.

## ■ Установка основного блока

Установите основной блок на стол или подставку хай-хэта.

### ● Установка на плоской поверхности

Разместите основной блок на столе или ровной поверхности.



### ● Установка на подставку для хай-хэта

#### 1. Соедините прилагаемый держатель модуля с отдельно продаваемым кронштейном подставки для тарелки (CSAT924A) и установите его на подставку для хай-хэта.

Затяните барашковые гайки держателя модуля, чтобы плотно закрепить основной блок и держатель модуля. Рекомендуется установить основной блок таким образом, чтобы не зацеплять его коленями.

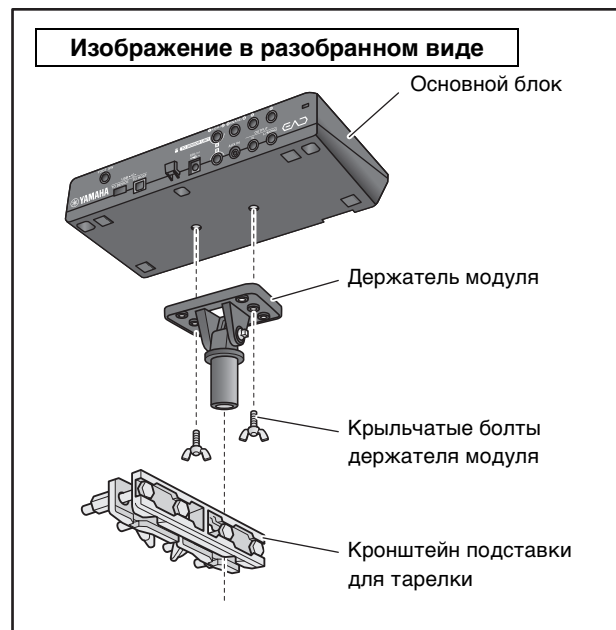
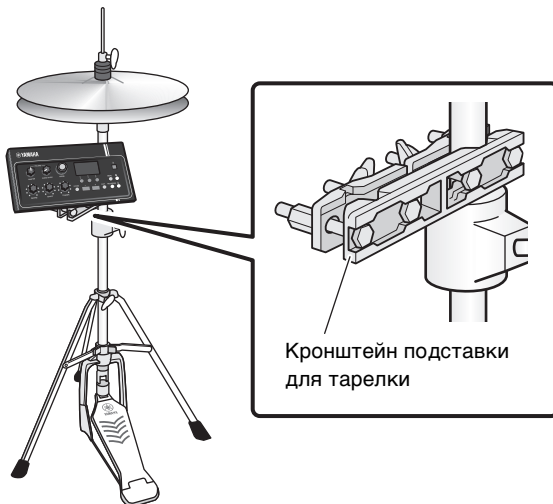



### О держателе модуля

В держателе модуля предусмотрено три набора отверстий. Центральный набор отверстий используется для установки в стандартном положении. Чтобы установить блок со сдвигом вперед, воспользуйтесь задним набором отверстий. Воспользуйтесь передним набором отверстий, чтобы установить блок со сдвигом назад.

**ПРИМЕЧАНИЕ.**

Диаметр держателя модуля — 22,2 мм (7/8 дюйма).

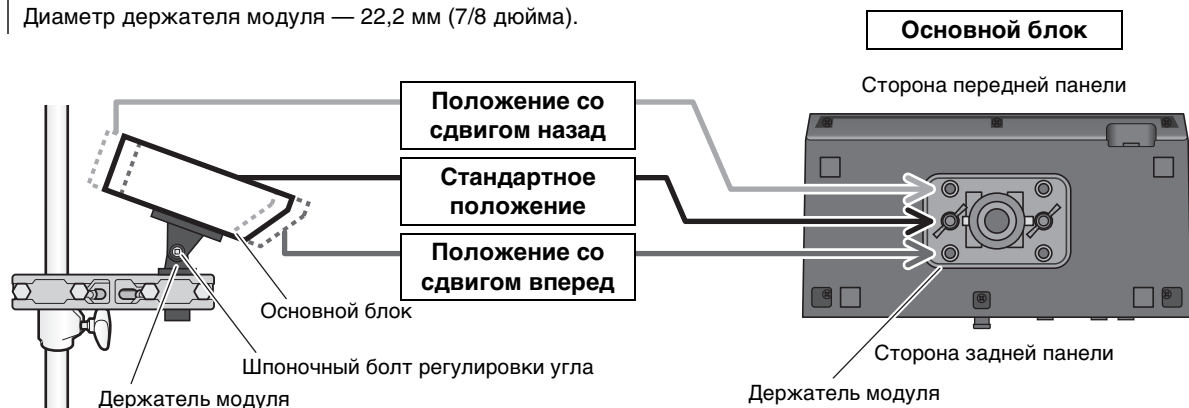

## 2. Рекомендуется установить основной блок таким образом, чтобы он располагался внутри внешнего края тарелки, если смотреть сверху, чтобы не попадать по нему в ходе игры.

Воспользуйтесь ключом для бочки (продается отдельно), чтобы отрегулировать угол наклона основного блока.

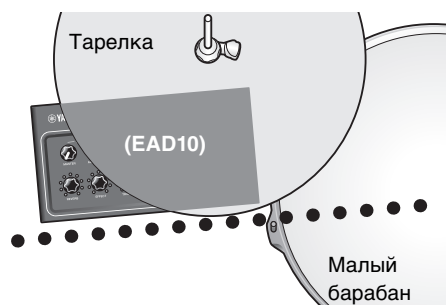

## ■ Подключение кабелей

Подключите прямой штекер к основному блоку, а Г-образный штекер — к сенсорному блоку.

### Кабели для подключения из комплекта поставки

Разъем [A] на задней панели основного блока  
↕  
Разъем [A] на сенсорном блоке

Разъем [B] на основном блоке  
↕  
Разъем [B] на сенсорном блоке

**⚠ ВНИМАНИЕ**  
Не подключайте и не отключайте кабели при включенном питании.





## ■ Меры для защиты от шума

Чтобы устранить причину шума, следует отрегулировать положения компонентов ударной установки заранее. Томы не должны касаться сенсорного блока, а кабели подключения — не должны двигаться рядом с сенсорным блоком во время исполнения.

### ● Проверка места установки сенсорного блока

Убедитесь, что сенсорный блок не касается томов или других инструментов.



### ● Фиксация кабелей

Разместите Г-образные штекеры, подключаемые к сенсорному блоку, повернув их боком. Так можно обеспечить более стабильное положение кабеля.

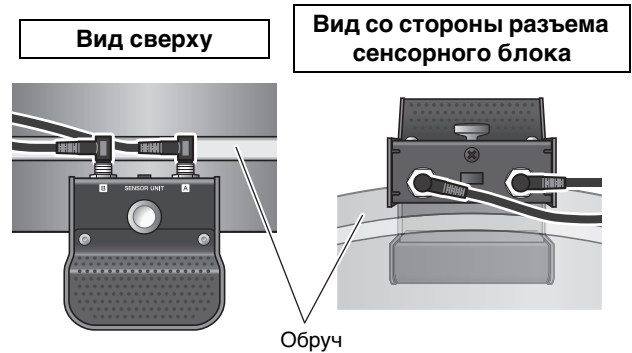

С помощью хомутов крепления кабелей зафиксируйте кабели подключения рядом с сенсорным блоком.

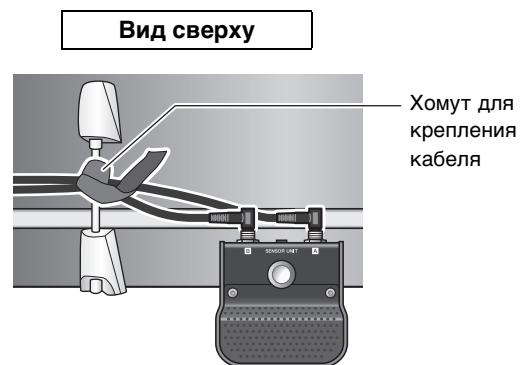

При установке основного блока на подставке хай-хэта рекомендуется использовать хомут для крепления кабеля, чтобы кабели не мешали работе ножной педали.

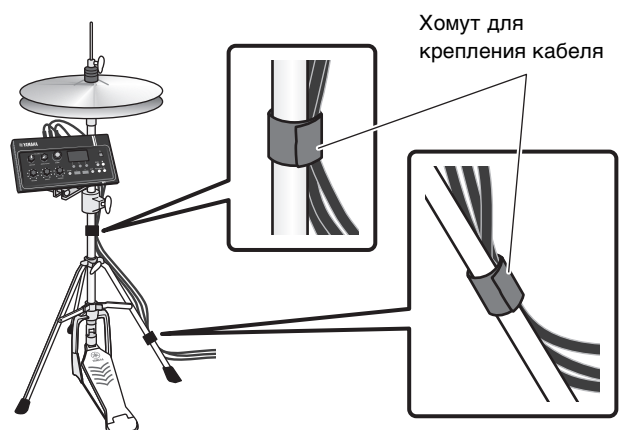

## ■ Подключение блока питания переменного тока

### ⚠ ПРЕДУПРЕЖДЕНИЕ

Используйте только блок питания указанного типа (стр. 63). Использование другого блока питания может привести к поломке, перегреву, возгоранию и другим проблемам. Примите к сведению, что оно также может привести к прекращению действия гарантии.

### ⚠ ВНИМАНИЕ

Разместите основной блок рядом с розеткой переменного тока. В случае обнаружения каких-либо проблем в ходе работы, немедленно выключите питание и отключите блок питания от розетки.

1. Убедитесь, что питание отключено (все индикаторы на панели и подсветка экрана выключены).



2. Только для блоков питания со съёмным штекером: убедитесь, что штекер не подключен.

### ⚠ ПРЕДУПРЕЖДЕНИЕ

- При использовании блока питания со съёмной вилкой не забывайте подключать вилку к блоку питания. Подключение вилки в розетку отдельно от блока может привести к возгоранию или поражению электрическим током.
- Если съёмный штекер отсоединился от блока питания, избегайте контакта с металлическими компонентами штекера и надвиньте блок питания на штекер до щелчка. Также следует избегать контакта штекера с посторонними предметами. Это может привести к поражению электрическим током, короткому замыканию или поломке.



3. Подсоедините блок питания.

### ⚠ ПРЕДУПРЕЖДЕНИЕ

Используйте только указанный блок питания.

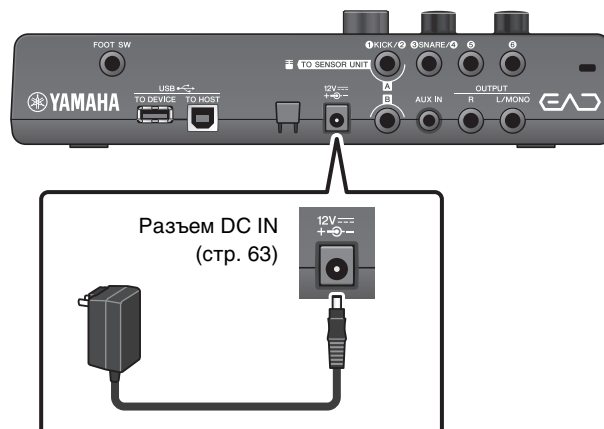

#### 4. Закрепите кабель блока питания, обернув его вокруг крюка для фиксации кабеля.

##### ⚠ ВНИМАНИЕ

Чрезмерный перегиб может привести к повреждению кабеля блока питания и спровоцировать возгорание. Не допускайте чрезмерного перегиба кабеля питания, оборачивая его вокруг крюка.

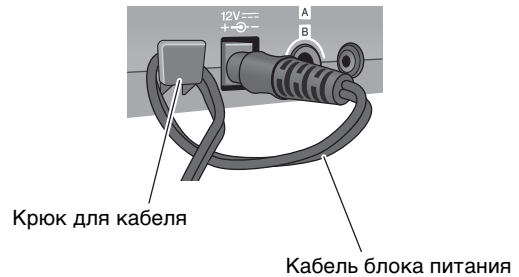

#### 5. Вставьте штекер блока питания в розетку бытовой электросети.

##### ⚠ ВНИМАНИЕ

Даже если переключатель [⏻] (Режим ожидания/вкл.) находится в положении режима ожидания (индикатор питания не горит/дисплей выключен), инструмент продолжает потреблять электроэнергию на минимальном уровне. Если инструмент EAD10 не используется в течение длительного времени, отключите блок питания переменного тока от розетки электросети.

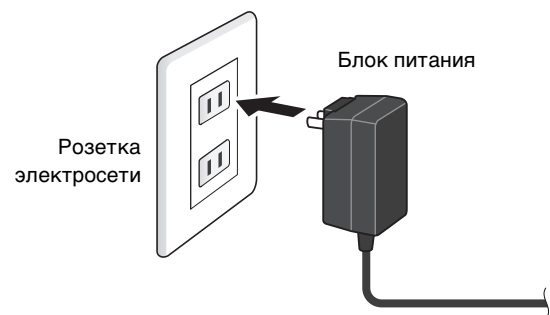

##### ПРИМЕЧАНИЕ.

При отсоединении блока питания выключите инструмент, затем выполните эту процедуру в обратном порядке.

## ■ Подключение наушников

Подсоедините наушники к разъему [PHONES] (Наушники).

##### ⚠ ВНИМАНИЕ

Не используйте наушники при высоком уровне громкости длительное время. Это может привести к потере слуха.

##### ПРИМЕЧАНИЕ.

При использовании наушников открытого или полуоткрытого типа следует учесть следующее.

- Громкость кажется выше действительной из-за того, что при исполнении звук барабанов проникает в наушники.
- В ходе записи или при подключении к акустической системе звук щелчков метронома из наушников может смешиваться с записью или звуком акустической системы.



## Подключение внешних устройств и расширение возможностей

В данном разделе описано, как подключать портативный музыкальный проигрыватель и акустическую систему.

### ■ Подключение портативного музыкального проигрывателя

Вы можете играть и одновременно слушать музыку со смартфона или портативного музыкального проигрывателя.

#### УВЕДОМЛЕНИЕ

Перед подключением кабелей убедитесь, что регуляторы громкости на всех устройствах установлены на минимальное значение.

Подключите смартфон или портативный музыкальный проигрыватель к разъему [AUX IN].



### ■ Подключение к акустической системе

Подключите разъемы OUTPUT [R]/[L/MONO] к акустической системе.

#### ⚠ ВНИМАНИЕ

- Возможно возникновение обратной связи (громкий пронзительный звук или скрип) в зависимости от положения микрофона, а также близости и направления динамиков.
- Учтите, что сцены с использованием эффектов с большим усилением, таких как искажение или компрессия, с большей вероятностью могут вызвать возникновение обратной связи, если динамики расположены слишком близко с ударной установкой или направлены в ее сторону.

#### УВЕДОМЛЕНИЕ

- При подключении других устройств убедитесь, что штекеры используемых кабелей соответствуют разъемам на каждом устройстве.
- Убедитесь, что регуляторы громкости на всех внешних устройствах установлены на минимальное значение.
- При использовании внешнего устройства для вывода звука с основного блока, сначала включайте питание основного блока, а затем — питание внешнего устройства. Выключайте электропитание устройств в обратном порядке. В противном случае возможно повреждение оборудования.



## ■ Подключение компьютера

Если у вас есть компьютер и программное обеспечение DAW, подключите основной блок к компьютеру, и вы сможете осуществлять запись своего исполнения и воспроизводить его на компьютере. Более подробную информацию см. в справочном руководстве (расширенном) (PDF).

### Меры предосторожности при подключении к разъему [USB TO HOST] (USB к хосту)

Подключая компьютер к разъему [USB TO HOST] (USB к хосту), следуйте перечисленным ниже правилам. Их несоблюдение может привести к зависанию компьютера и повреждению или потере данных.

Если компьютер или инструмент завис, перезапустите программное приложение или операционную систему компьютера либо выключите и снова включите питание EAD10.

#### УВЕДОМЛЕНИЕ

- Используйте кабель USB типа AB длиной не более 3 м. Не используйте кабели USB 3.0.
- Прежде чем подключать компьютер к разъему [USB TO HOST] (USB к хосту), отключите энергосберегающие режимы компьютера (режим приостановки или ожидания или спящий режим).
- Выполните следующие действия, прежде чем включить или выключить инструмент, подсоединить кабель USB к разъему [USB TO HOST] (USB к хосту) или отсоединить кабель USB от разъема [USB TO HOST] (USB к хосту).
  - Закройте все открытые на компьютере программные приложения.
- Во время подключения компьютера к EAD10 делайте паузы не менее шести секунд между следующими операциями: (1) между выключением и включением EAD10, а также (2) между подсоединением и отсоединением кабеля USB.

## Включение и выключение

### ■ Включение

#### ⚠ ВНИМАНИЕ

После включения питания запрещается подключать кабели между основным блоком и сенсорным блоком. Это приведет к появлению шума.

1. Поверните регулятор [MASTER VOLUME] (Основная громкость) против часовой стрелки до предела, чтобы максимально снизить громкость основного блока.



2. Нажмите переключатель [⏻] (Режим ожидания/вкл.).

На ЖК-дисплее отображается экран запуска.



Может отличаться от фактических характеристик.

- 3. При подключении к акустической системе:  
включите внешние динамики.**

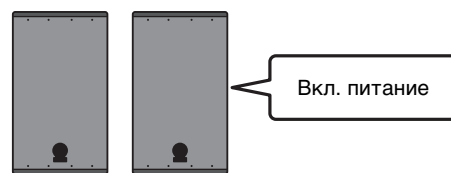

## ■ Выключение

### УВЕДОМЛЕНИЕ

- При выключении питания в основном блоке автоматически сохраняются настройки, поэтому не рекомендуется отключать блок питания до полного выключения экрана ЖК-дисплея.
- Перед выключением питания следует всегда сохранять данные, чтобы не потерять несохраненные данные сцен.

- 1. При подключении к акустической системе:  
выключите внешние динамики.**

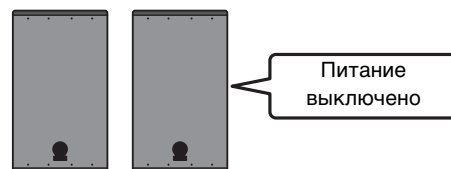

- 2. Поверните регулятор [MASTER VOLUME] (Основная громкость) против часовой стрелки до предела, чтобы снизить громкость до минимума.**



- 3. Нажмите и удерживайте нажатым переключатель [⏻] (Режим ожидания/вкл.).**

EAD10 находится в режиме ожидания, и экран и индикаторы выключены.

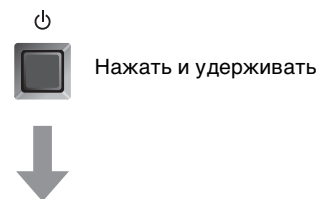

Все выключены

## Настройка сенсорного блока

### ■ О настройках сенсорного блока

Отрегулируйте настройки усиления и чувствительности для датчика микрофона и триггерного датчика, встроенного в сенсорный блок. Усиление можно также отрегулировать с помощью функции Auto Setting (Автоматическая настройка).

Настройка	Экран дисплея	Оптимальное состояние
MIC (Усиление микрофона)		Иногда уровень достигает правого края, а кнопка [  ] (Сенсорный блок) загорается при ударе по всем инструментам ударной установки.
TRG (Усиление триггера)		При громком ударе по большому барабану уровень должен достигать правого края.

### ■ Автоматическая настройка усиления датчика

#### 1. Нажмите кнопку [ ] (Сенсорный блок).

Отобразится экран SENSOR UNIT (Сенсорный блок).

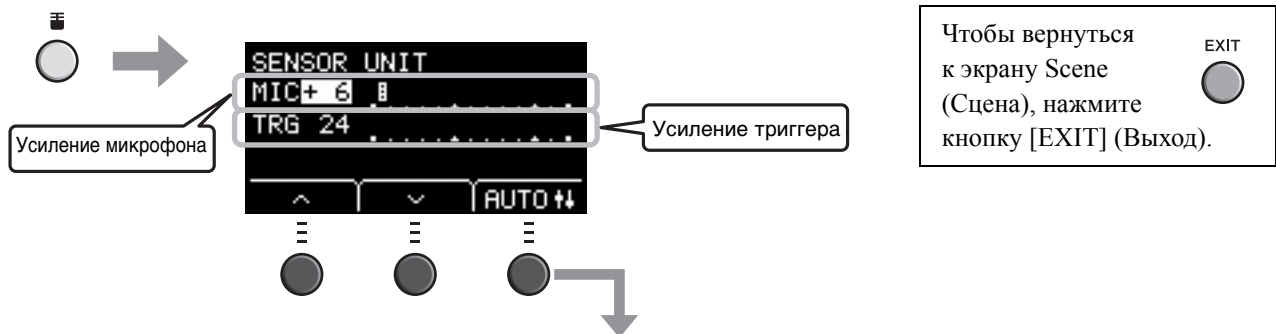

#### Автоматическая настройка

#### 2. Нажмите кнопку под надписью AUTO ([F3]).

#### 3. Ударьте по каждому инструменту ударной установки в восьмиугольном ритме.

Настройка будет завершена после 10 секунд игры на барабанах.

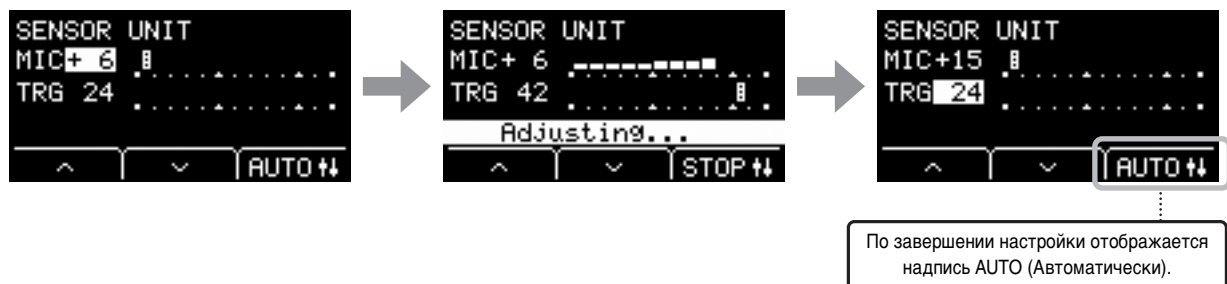

Если потребуется остановить автоматическую настройку до завершения, нажмите кнопку STOP (Стоп).

#### ПРИМЕЧАНИЕ.

Автоматическое распознавание может не сработать в некоторых случаях, например при наличии фонового шума. При ошибке распознавания попробуйте воспользоваться функцией автоматической настройки несколько раз. Точную регулировку следует выполнить вручную. Если автоматическую настройку не удастся выполнить после нескольких попыток, выполните регулировку вручную.

## ■ Ручная настройка сенсорного блока

### 1. Нажмите кнопку [F1] (Сенсорный блок).

Отобразится экран SENSOR UNIT (Сенсорный блок).

Чтобы вернуться к экрану Scene (Сцена), нажмите кнопку [EXIT] (Выход).

EXIT

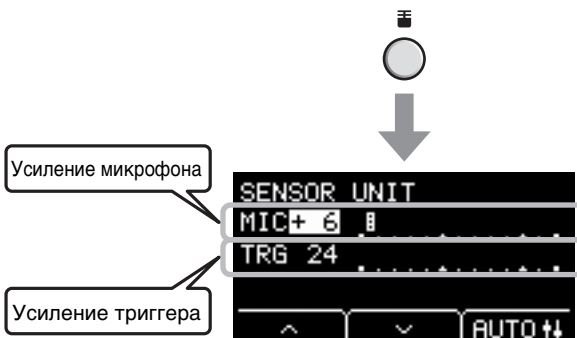

### 2. Для перемещения курсора используйте кнопки под значками ^ или v ([F1] или [F2]).

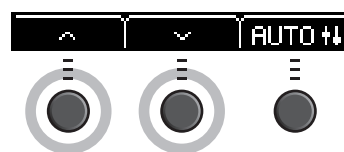

### 3. Отрегулируйте значение с помощью кнопок [+] или [-].



## ● Точная настройка

### 1. На экране SENSOR UNIT (Сенсорный блок) нажмите кнопку под значком v ([F2]).

Откроется экран SENSOR UNIT (Сенсорный блок) (точная настройка).

<b>TRG SENS</b> (Чувствительность триггера)	Чувствительность слабых ударов	Чем больше значение, тем громче звук, производимый при легком ударе.  <b>ПРИМЕЧАНИЕ.</b> • Если значение слишком низкое, звук триггера может не воспроизводиться. • Если значение слишком высокое, удар по малому барабану или томаю может привести к воспроизведению звука триггера большого барабана.
[L]	Усиление микрофона, левый	Отрегулируйте настройки L (Левый) и R (Правый), если вас не устраивает регулировка громкости между левым и правым микрофонами.
[R]	Усиление микрофона, правый	<b>ПРИМЕЧАНИЕ.</b> То же самое значение отображается в настройке [L] (Левый) на экране SENSOR UNIT (Сенсорный блок) (точная настройка) и в настройке MIC (Микрофон) на экране SENSOR UNIT (Сенсорный блок).

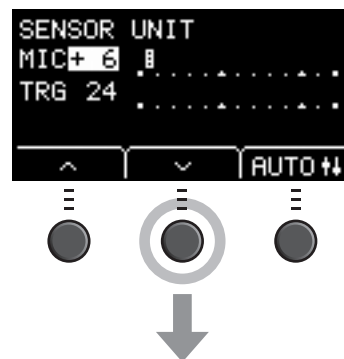

Экран SENSOR UNIT (Сенсорный блок)

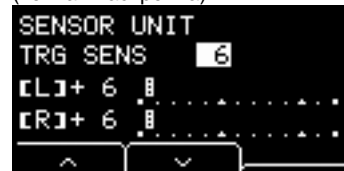

Экран SENSOR UNIT (Сенсорный блок) (точная настройка)





2. Для перемещения курсора используйте кнопки под значками  или  ([F1] или [F2]).

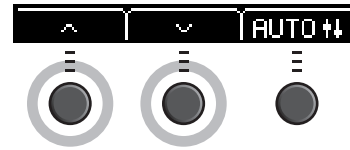

3. Отрегулируйте значение с помощью кнопку [+] или [-].



## Изменение общих настроек

### ■ Автоматическое отключение питания

Функция автоматического отключения питания служит для автоматического выключения основного блока, если в течение определенного периода времени на нем не выполняются никакие операции. Заводская настройка по умолчанию — 30 минут.

#### УВЕДОМЛЕНИЕ

- Когда функция автоматического отключения питания выключает основной блок, происходит потеря всех несохраненных данных. Всегда сохраняйте данные перед выключением питания.
- В некоторых режимах работы функция автоматического отключения питания не выключает основной блок по истечении заданного периода времени. Поэтому рекомендуется всегда выключать основной блок вручную по окончании его использования.
- Если ожидается, что в течение определенного времени основной блок не будет использоваться, когда к нему подключены внешние аудиоустройства или акустическая система, рекомендуется полностью убрать громкость на внешних устройствах. Также можно отключить функцию автоматического отключения питания, чтобы основной блок оставался включенным.

#### ПРИМЕЧАНИЕ.

Чтобы вместо 30 минут установить другое значение для таймера автоматического отключения, войдите в настройки с помощью кнопки [MENU] (Меню). (MENU/Utility/General (Меню/Служебные программы/Общие))

### ● Отмена функции автоматического отключения питания

Удерживая нажатой кнопку [STORE] (Сохранить), нажмите кнопку [⏻] (Режим ожидания/вкл.), чтобы отключить автоматическое выключение. Функция останется отключенной, пока не будет задано новое время автоматического отключения питания.

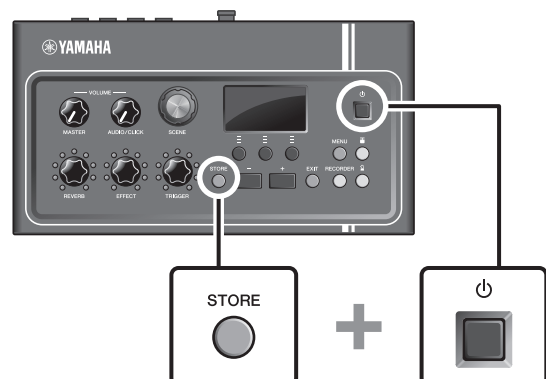

## ■ Восстановление заводских настроек основного блока по умолчанию

С помощью функции Factory Reset (Восстановления заводских настроек) можно восстановить заводские настройки основного блока, даже если вы случайно перезаписали их.

### УВЕДОМЛЕНИЕ

При восстановлении заводских настроек все выполненные пользователем настройки перезаписываются соответствующими настройками по умолчанию. Перед восстановлением заводских настроек следует сохранить важные для пользователя данные на флеш-устройстве USB. Более подробную информацию см. в справочном руководстве (расширенном) (PDF). (MENU/File (Меню/Файл))

## ● Выполнение функции Factory Reset (Восстановления заводских настроек)

Нажав и удерживая нажатыми кнопки [-] and [+], нажмите кнопку [⏻] (Режим ожидания/вкл.), чтобы выполнить восстановление заводских настроек.

### ПРИМЕЧАНИЕ.

Восстановление заводских настроек можно выполнить также с помощью кнопки [MENU] (Меню).

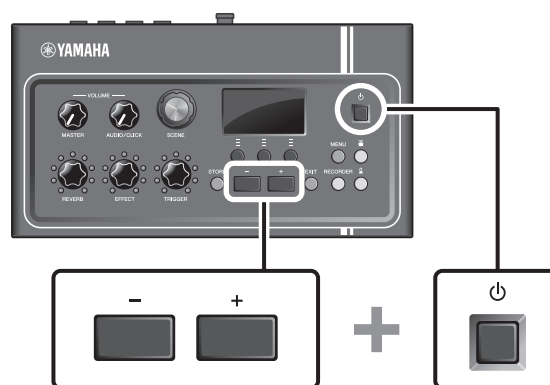

## Использование флеш-устройств USB

Подключите флеш-устройство USB к разъему [USB TO DEVICE] (USB к устройству) на задней панели основного блока, чтобы записать ваше исполнение непосредственно на флеш-устройство USB. Вы также можете сохранить настройки основного блока и загрузить настройки с флеш-устройства USB.

## ■ Подключение флеш-устройства USB к основному блоку

### Техника безопасности при использовании разъема [USB TO DEVICE] (USB к устройству)

Соблюдайте перечисленные ниже важные меры предосторожности при подключении USB-устройства к этому разъему.

### ПРИМЕЧАНИЕ.

Для получения дополнительных сведений об использовании флеш-устройства USB обратитесь к руководству пользователя этого устройства.

## ● Совместимые USB-устройства

### Только флеш-устройства USB

Пройдите по указанной ниже ссылке, чтобы просмотреть список совместимых флеш-устройств USB.

<http://download.yamaha.com/>

#### **ПРИМЕЧАНИЕ.**

- Использовать другие USB-устройства, такие как концентратор USB, мышь или компьютерная клавиатура, нельзя.
- USB-устройство нельзя подключить к разъему [USB TO DEVICE] (USB к устройству) с помощью кабеля USB.

#### **УВЕДОМЛЕНИЕ**

**Максимальные номинальные характеристики разъема [USB TO DEVICE] (USB к устройству) — 5 В / 500 мА. Не подключайте USB-устройства с характеристиками выше этих значений, так как это может повредить инструмент.**

---

## ● Подключение флеш-устройства USB

При подключении USB-устройства к разъему [USB TO DEVICE] (USB к устройству) убедитесь, что его разъем соответствует разъему на EAD10, и проверьте правильность ориентации. Разъем EAD10 соответствует требованиям стандарта USB 1.1. Также можно использовать USB-устройства стандарта USB 2.0 и USB 3.0. Однако скорость передачи данных будет соответствовать стандарту USB 1.1.

#### **УВЕДОМЛЕНИЕ**

- Не подсоединяйте и не отсоединяйте USB-устройство во время воспроизведения, записи или выполнения операций с файлами (такими как сохранение, копирование, удаление и форматирование), а также при обращении к нему. Несоблюдение этих правил может привести к зависанию инструмента или повреждению USB-устройства и данных.
  - Между подключением и отключением USB-устройства (и наоборот) должно пройти несколько секунд.
- 

## ● Форматирование флеш-устройства USB

Перед использованием некоторых флеш-устройств USB, их необходимо отформатировать с помощью этого инструмента. Сведения о форматировании флеш-устройства USB см. в справочном руководстве (расширенном) (PDF). (MENU/File/Format (Меню/Файл/Форматирование))

#### **УВЕДОМЛЕНИЕ**

**При форматировании все ранее записанные данные удаляются. Убедитесь, что на формируемом флеш-устройстве USB нет каких-либо важных данных.**

---

## ● Защита данных (защита от записи)

Чтобы предотвратить непреднамеренное удаление данных, применяйте защиту от записи, предусмотренную на флеш-устройствах USB. При сохранении данных на флеш-устройство USB не забудьте сначала отключить защиту от записи.

# Базовое руководство

## Исполнение с использованием разных сцен

### ■ Что такое сцена?

Сцена включает группу назначенных настроек для реверберации, эффектов и звуков триггера. В основном блоке имеются встроенные сцены, с помощью которых можно вносить изменения в общее звучание.

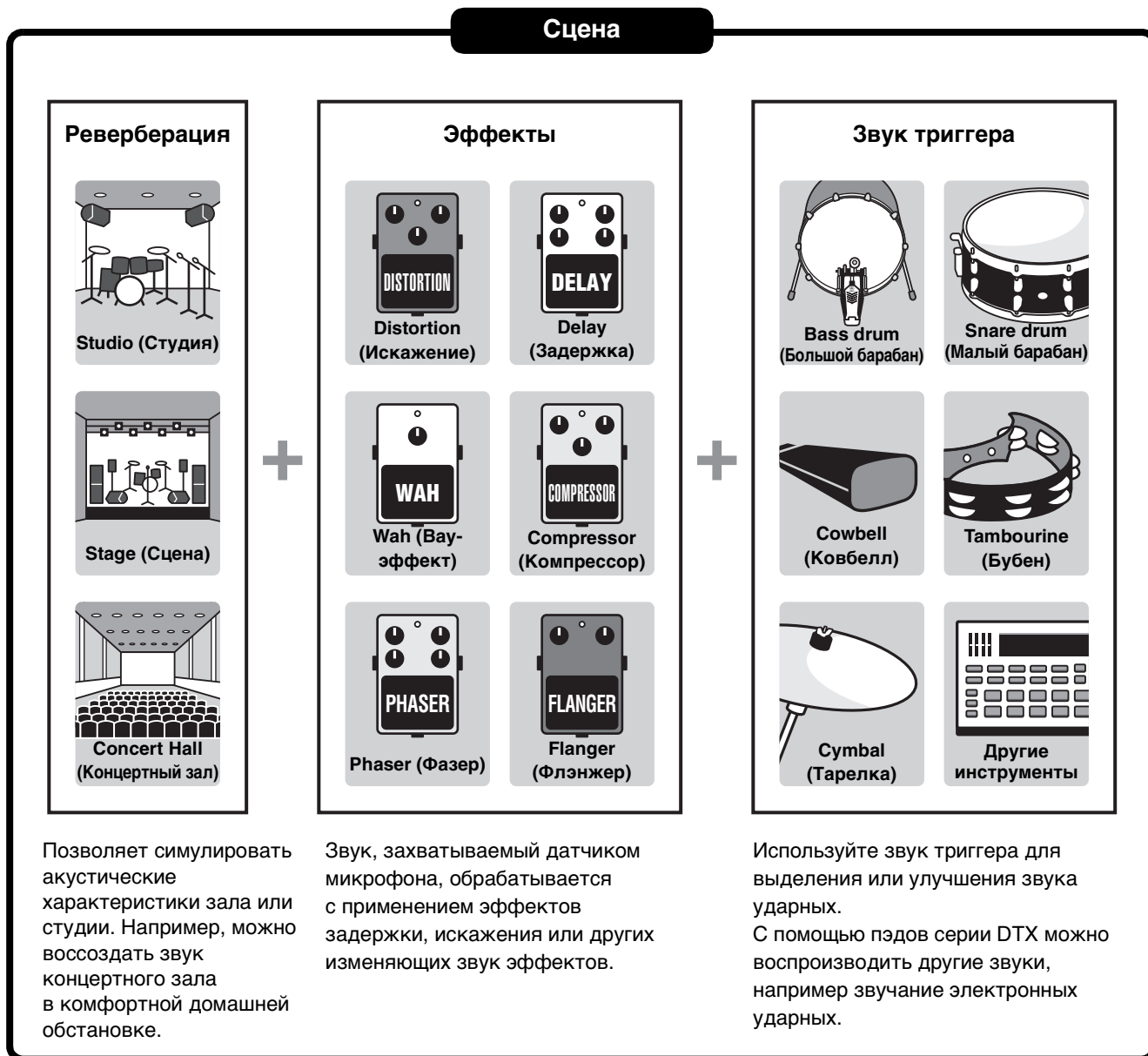

Вы можете сохранять настройки сцены в виде пользовательских сцен и загружать их, поворачивая регулятор [SCENE] (Сцена). (стр. 35)

Для использования на живых выступлениях сцены можно сортировать и сохранять в любом порядке, а затем загружать их, с помощью регулятора [SCENE] (Сцена) или пэда. Более подробную информацию см. в справочном руководстве (расширенном) (PDF). (MENU/Job/Scene, MENU/Utility/PadFunction (Меню/Задание/Сцена, Меню/Служебные программы/Функция пэда)

## ■ Основные операции со сценами

Переключение типа сцены.  
Возврат на экран Scene (Сцена)  
с других экранов.

### ПРИМЕЧАНИЕ.

На перечисленных ниже экранах регулятор можно использовать вместо кнопок [-] и [+] без возврата к экрану Scene (Сцена):

- такие экраны, как Store (Сохранение), где он используется для выбора номера сцены;
- экран ввода названия.

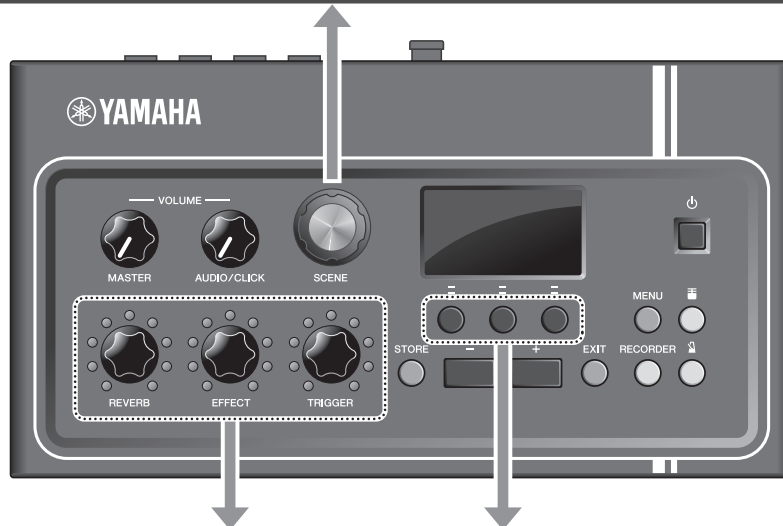

**Регулировка громкости**  
реверберации, эффекта или звука  
триггера.

**Изменение типа** реверберации,  
эффекта или звука триггера.

## ■ Обозначения на экране Scene (Сцена)

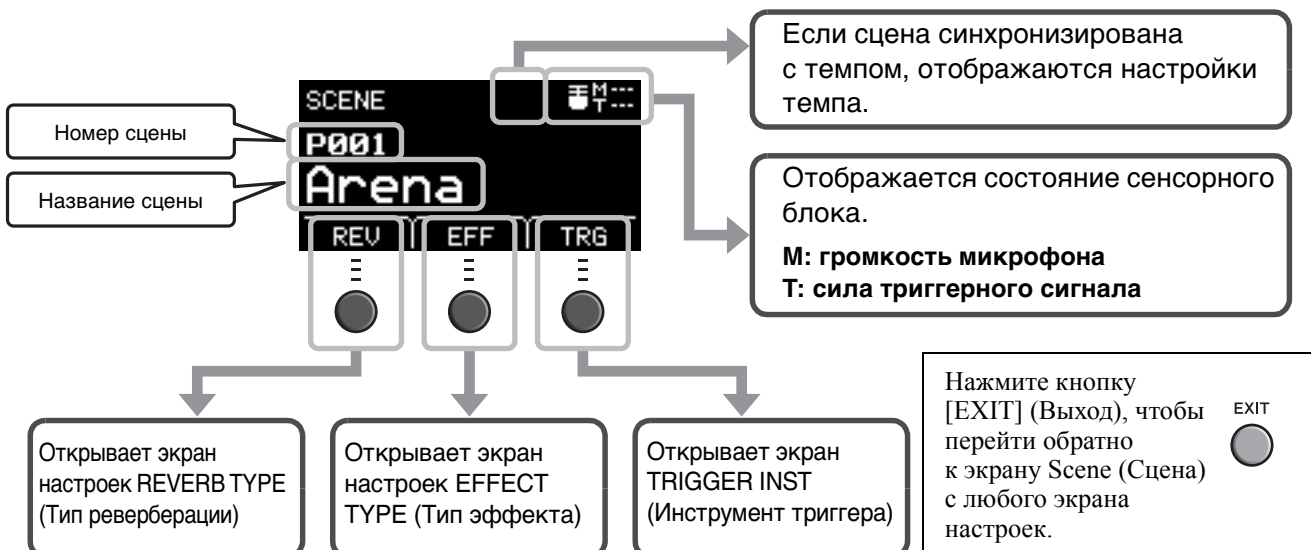

### УВЕДОМЛЕНИЕ

О значке

Значок отображается в левом верхнем углу экрану после изменения настроек сцены. Это служит напоминанием о том, что настройки сцены изменены, но еще не сохранены (Store (Сохранение)). Значок исчезнет после сохранения настроек (стр. 37). Если сменить сцену без сохранения настроек, изменения настроек будут утеряны.



## ■ Выбор сцены

### 1. Поверните регулятор [SCENE] (Сцена).



## ■ Изменение параметров сцен

### ● Регулировка уровней реверберации и эффектов, а также громкости звука триггера

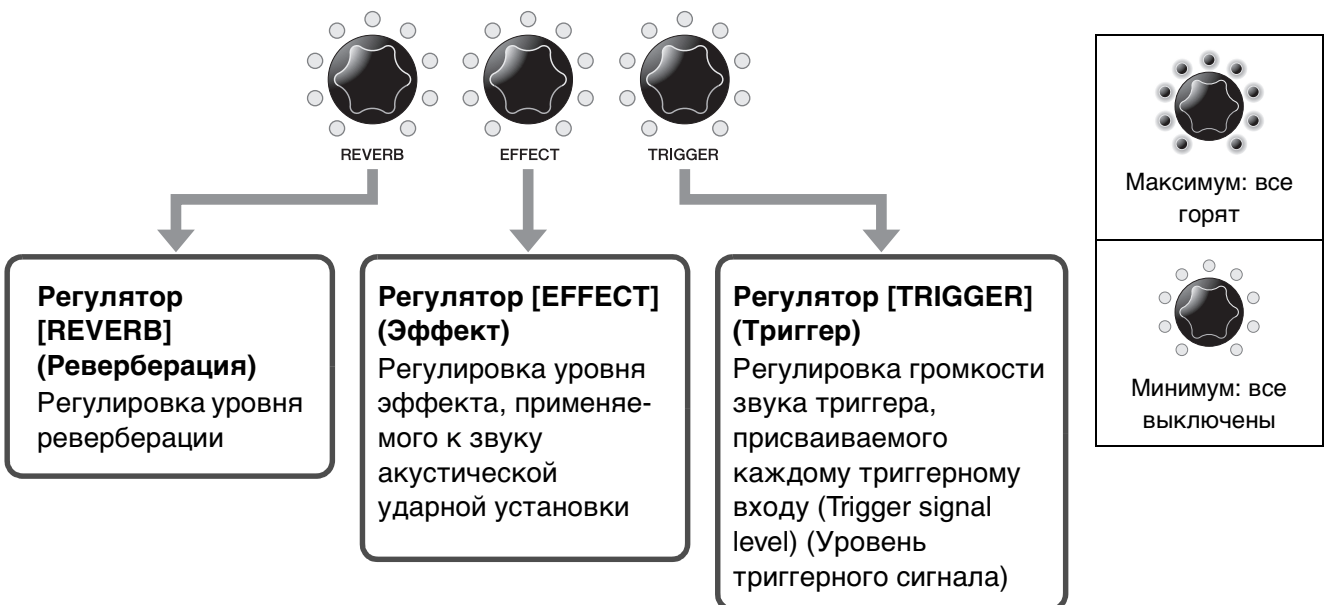

Если после редактирования сменить сцену без сохранения, внесенные изменения будут утеряны.

## Создание собственных сцен

Можно также создать собственную сцену, внося изменения во встроенную сцену.



**ПРИМЕЧАНИЕ.**

Для проверки звука триггера поверните регулятор [TRIGGER] (Триггер) по часовой стрелке, чтобы увеличить громкость.

### Изменение типа реверберации

1. Нажмите кнопку под REV ([F1]).

Откроется экран REVERB TYPE (Тип реверберации).



2. Используйте кнопки [-] or [+] для выбора нужного типа реверберации.



### Изменение типа эффекта

1. Нажмите кнопку под EFF ([F2]).

Откроется экран EFFECT TYPE (Тип эффекта).



2. Используйте кнопки [-] or [+] для выбора нужного типа эффекта.



Для изменения темпа синхронизируемых по темпу эффектов используйте кнопки [F1] и [F2].



### Изменение звука триггера

- Изменение звука триггера большого барабана (установка по умолчанию)

1. Нажмите кнопку под TRG ([F3]).

Откроется экран TRIGGER INST (Инструмент триггера).



Название звука триггера

Номер звука триггера

2. Используйте кнопки [-] или [+], чтобы выбрать нужный номер звука триггера.



### О функции BYPASS (Обход)

Если выбрать BYPASS (Обход) ([F3]) на любом из экранов, световые индикаторы соответствующего регулятора начнут приглушенно мигать, а эффект не будет применен. Каждое нажатие кнопки [F3] включает и выключает функцию обхода. Если выбрать BYPASS (Обход), когда регулятор находится в минимальном положении, два световых индикатора под регулятором начнут приглушенно мигать.



## ■ Дополнительные настройки звука триггера

При установке триггера барабана на малый барабан или при добавлении пэда серии DTX для проигрывания звуков триггера вам потребуется назначить звук триггера для каждого устройства. В этом разделе описывается, как изменять категории инструментов для присваивания различных звуков триггера, как прослушивать звуки триггера, а также как отключать звук триггера с помощью функции BYPASS (Обход).

1. Нажмите кнопку под TRG ([F3]).

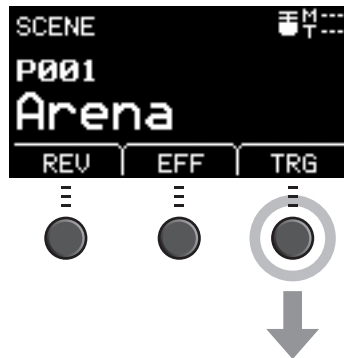

### Переключение пэда

Ударьте по дополнительному пэду (продается отдельно), чтобы выбрать пэд, звук которого вы хотите изменить. Убедитесь, что название пэда, отображаемое в правом верхнем углу экрана, изменилось.

Откроется экран TRIGGER INST (Инструмент триггера).



### Переключение категории инструментов

2. Нажмите кнопку под ([F1]), чтобы переместить курсор на Category (Категория) (название категории инструмента).
3. Используйте кнопки [-] or [+] для выбора нужной категории инструментов.



Затем переместите курсор на номер звука триггера, выполнив действия, описанные в шаге 2, затем выберите звук триггера, выполнив действия, описанные в шаге 3.

### Прослушивание звуков

2. Нажмите кнопку под ([F2]). Звук триггера можно прослушать.

Если вы хотите внести более точные изменения в настройки, нажмите кнопку [MENU] (Меню). Более подробную информацию см. в справочном руководстве (расширенном) (PDF). (MENU/Scene Edit/Inst (Меню/Редактирование сцены/Инструмент) или MENU/Scene Edit/Voice (Меню/Редактирование сцены/Тембр).)



## ■ Использование импортированных звуков (.WAV)

Аудиофайлы (.WAV) можно импортировать в EAD10, чтобы использовать их в качестве звуков триггера.

Более подробную информацию об импортировании аудиофайлов см. в справочном руководстве (расширенном) (PDF). (MENU/Job/Wave (Меню/Задание/Wave)

Подробнее об использовании USB-устройства хранения данных, см. в разделе «Использование флеш-устройств USB» (стр. 30).

## ■ Сохранение сцены под новым названием

### 1. Нажмите кнопку [STORE] (Сохранить).

Открывается экран STORE (Сохранение).



### 2. Нажмите кнопку под NAME ([F2]), чтобы открыть экран NAME (Название).



### 3. С помощью кнопок под значками < или > ([F1] или [F3]) выберите положение символа, а затем выберите букву с помощью кнопок [-] или [+].

Для сцены можно назначить название длиной до 10 символов.

**ПРИМЕЧАНИЕ.**

Символы можно также выбирать с помощью регулятора [SCENE] (Сцена).

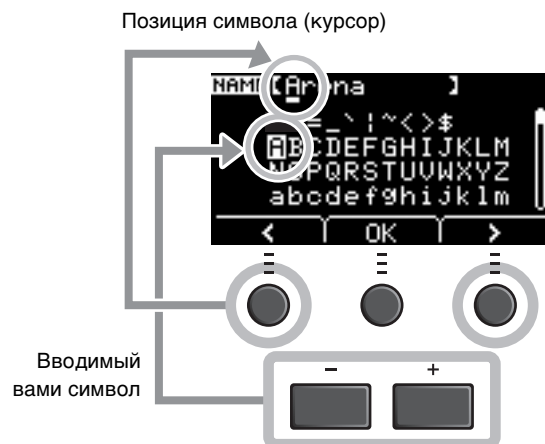

4. После ввода всех символов нажмите кнопку под надписью OK ([F2]), чтобы вернуться на экран STORE (Сохранение).

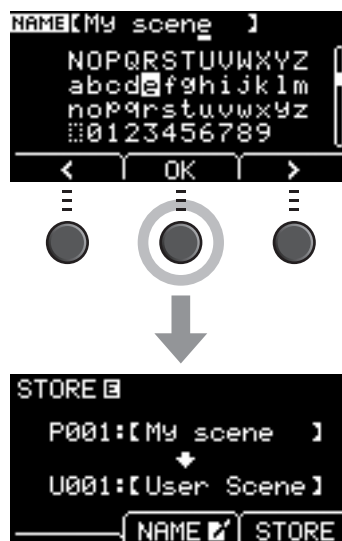

5. С помощью кнопок [-] и [+] выберите номер пользовательской сцены, под которым вы хотите сохранить свою сцену.



**ПРИМЕЧАНИЕ.**

Для внесения изменений можно также воспользоваться регулятором[SCENE] (Сцена).

6. После подтверждения нового номера и названия сцены нажмите кнопку под надписью STORE (Сохранить) ([F3]).

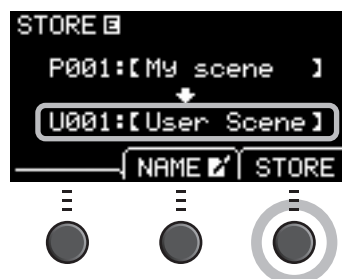

**ПРИМЕЧАНИЕ.**

Измененную сцену нельзя сохранять в качестве встроенной сцены.

**УВЕДОМЛЕНИЕ**

При перезаписи сцены текущие настройки сцены заменяются новыми. Прежде чем перезаписывать сцену, убедитесь что она не содержит незаменимых настроек.

При выборе номера сцены, который уже соответствует сцене, отображается сообщение «Overwrite?» (Перезаписать?). Если требуется перезаписать сцену при сохранении, нажмите кнопку под надписью YES (Да) ([F1]). Если вы не хотите перезаписывать сцену, нажмите кнопку под надписью NO (Нет) ([F3]) и вернитесь на предыдущий экран, чтобы выбрать другой номер сцены.

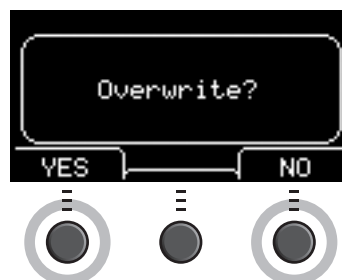

Когда операция сохранения завершится, вы вернетесь на экран Scene (Сцена).

# Использование щелчка (метроном)

Установка темпа, громкости, типа звука и т. п. щелчка (метроном).

## 1. Нажмите кнопку [CLICK] (Щелчок).

**Изменение темпа**

-      +

Медленнее      Быстрее

↓

Открывается экран  
CLICK (Щелчок).

CLICK  
↓ = 120

CLICK    VOL/BEAT    TAP

Чтобы вернуться к предыдущему экрану или на экран Scene (Сцена), нажмите кнопку [EXIT] (Выход).

EXIT

**Запуск и остановка щелчка**

**2. Нажмите кнопку под значком [CLICK] ([F1]) для запуска щелчка.**

Кнопка [CLICK] (Щелчок) мигает синхронно в темп звука щелчка.

**3. Нажмите кнопку под значком [CLICK] ([F1]), чтобы остановить щелчок.**

**ПРИМЕЧАНИЕ.**  
Для запуска и остановки щелчка также можно нажать кнопку [CLICK] (Щелчок).

**Настройка уровней громкости щелчков метронома и типов звуков**

**2. Нажмите кнопку под надписью VOL/BEAT ([F2]).**

Открывается экран VOLUME/BEAT (Громкость/доля).

VOLUME/BEAT

ACC.    ↓    ↓    ↓    BEAT

0    9    0    0    4

<    >    VOICE

(Продолжение на следующей странице.)

**Установка темпа нажатием кнопки (Tap Tempo (Собственный темп))**

Задайте нужный темп, нажимая на кнопку.

**2. Нажмите кнопку под надписью TAP ([F3]).**

Открывается экран TAP.

TAP

↓ = 120

↓ TAP

**3. Нажмите кнопку под ↓ TAP ([F3]) не менее трех раз.**

↓ TAP

Заданный темп определяется и отображается на экране.

**ПРИМЕЧАНИЕ.**  
Темп можно также установить, ударив по большому барабану или пэду, подключенному к разъемам триггерного входа.

**↓** (Начало на предыдущей странице)

Экран VOLUME/BEAT (Громкость/доля)



Установка громкости					Установка тактового размера
ACC.					BEAT
Акценты	Четвертые ноты	Восьмые ноты	Шестнадцатые ноты	Триоли из восьмых	Размеры (1/4–16/4, 1/8–16/8, 1/16–16/16)

Для размеров 3/8, 6/8, 9/8, 12/8, 15/8 можно настраивать только акценты, четвертные с точкой, восьмые и шестнадцатые ноты.

**Настройка громкости для отдельных долей щелчков метронома**

- Для перемещения курсора используйте кнопки под значками < или > ([F1] или [F2]).
- Отрегулируйте уровень громкости с помощью кнопок [+] или [-].



**Изменение звуков щелчков метронома**

- Нажмите кнопку под надписью VOICE (Тембр) ([F3]).

Открывается экран CLICK VOICE (Тембр метронома).

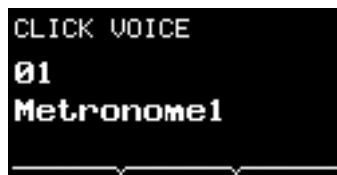

- Для изменения звуков щелчков метронома используйте кнопки [+] и [-].



# Запись собственного исполнения

Используйте EAD10 для записи собственного исполнения. Если к инструменту подключено флеш-устройство USB, аудио записывается на него.

## ■ Запись в основной блок (когда к разъему не подключено флеш-устройство USB)

### 1. Нажмите кнопку [RECORDER] (Записывающее устройство).

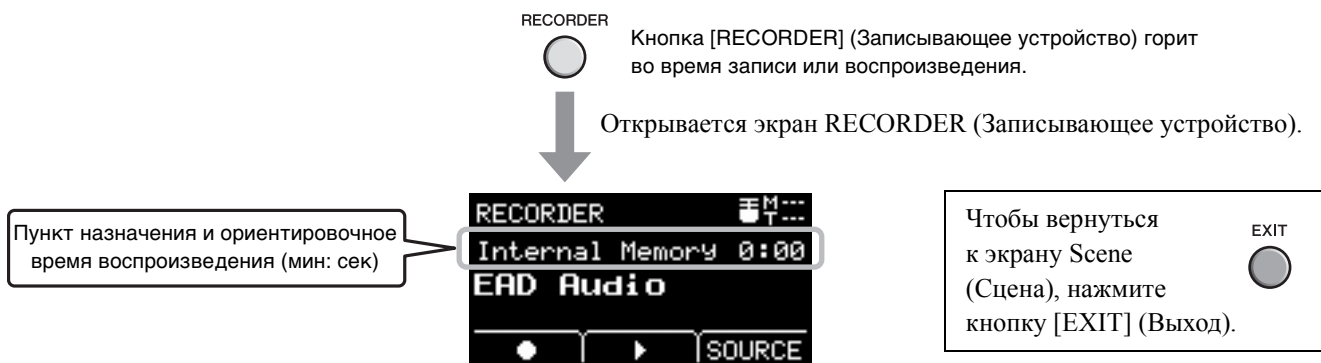

### Запись

- Нажмите кнопку под значком ● ([F1]), чтобы начать запись.

Во время записи отображается надпись «Now recording...» (Идет запись) с указанием ориентировочного времени записи (мин:сек).

- Сыграйте на барабанах.
- Завершив исполнение, нажмите кнопку под значком ◎ ([F1]), чтобы остановить запись.

### Воспроизведение

**ПРИМЕЧАНИЕ.**  
Не отображается, если нет записанных композиций.

- Нажмите кнопку ► ([F2]), чтобы начать воспроизведение.
- Для остановки воспроизведения нажмите кнопку ■ ([F2]).

### Переключение на запись со входа AUX IN

Изменение настроек при записи аудио с разъема [AUX IN].  
Дополнительную информацию см. в разделе «Переключение на запись со входа AUX IN» на стр. 43.

- УВЕДОМЛЕНИЕ**
- Если ваше исполнение уже записано в основной блок, при повторной записи в основной блок предыдущая запись будет удалена.
  - Если выключить питание, записанное в основной блок EAD10 исполнение будет потеряно. Экспортируйте данные записанного исполнения, которое вы хотите сохранить.

- ПРИМЕЧАНИЕ.**
- Время записи в основной блок равно примерно 1 минуте 30 секундам.
  - Нажмите кнопку [MENU] (Меню), чтобы открыть экран Job (Задание), на котором можно выполнить экспорт записи в виде аудиофайла. Более подробную информацию см. в справочном руководстве (расширенном) (PDF). (MENU/Job/Recorder/Export Audio (Меню/Задание/Записывающее устройство/Экспорт аудио))

## ■ Запись на флеш-устройство USB

### 1. Подключите флеш-устройство USB к разъему [USB TO DEVICE] (USB на устройство) на задней панели.

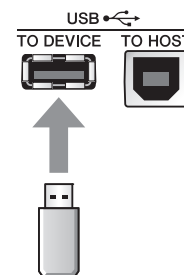

#### Если подключено флеш-устройство USB

- Можно записывать до 30 минут аудиоданных за один раз.
- При начале новой записи создается новый файл.
- Чтобы наложить звук исполнения на композицию, которая воспроизводится в настоящий момент, одновременно нажмите Playback (Воспроизведение) и Record (Запись).

### 2. Нажмите кнопку [RECORDER] (Записывающее устройство).

RECORDER Открывается экран RECORDER (USB) (Записывающее устройство (USB)).

Номер песни и ориентировочное время воспроизведения (мин:с)

Имя файла



Чтобы вернуться к экрану Scene (Сцена), нажмите кнопку [EXIT] (Выход).



#### Переключение на запись со входа AUX IN

Изменение настроек при записи аудио с разъема [AUX IN].  
Дополнительную информацию см. в разделе «Переключение на запись со входа AUX IN» на стр. 43.

#### Запись

### 3. Нажмите кнопку под значком ● ([F1]), чтобы начать запись.

Во время записи отображается надпись «Now recording...» (Идет запись) с указанием ориентировочного времени записи (мин:сек).

### 4. Сыграйте на барабанах.

### 5. Завершив исполнение, нажмите кнопку под значком ○ ([F1]), чтобы остановить запись.

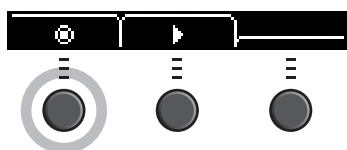

Открывается экран RECORDER SAVE (Записывающее устройство: сохранить).

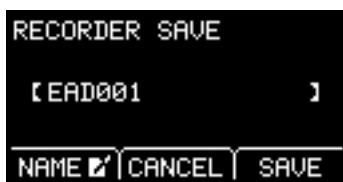

### 6. Нажмите кнопку под надписью SAVE (Сохранить) ([F3]), чтобы сохранить файл.

Если сохранять файл не требуется, нажмите кнопку под надписью CANCEL (Отмена) ([F2]).



#### ПРИМЕЧАНИЕ.

Для изменения имени файла нажмите кнопку под надписью NAME (Имя) ([F1]) и введите новое имя. (стр. 37)

#### Воспроизведение

#### ПРИМЕЧАНИЕ.

Не отображается, если нет записанных композиций.

### 3. Выберите композицию для воспроизведения с помощью кнопок [+] и [-].



#### ПРИМЕЧАНИЕ.

Можно распознавать до 100 композиций.

### 4. Чтобы начать воспроизведение, нажмите кнопку под значком ▶ ([F2]).

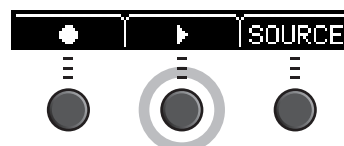

### 5. Для остановки воспроизведения нажмите кнопку под значком ■ ([F2]).

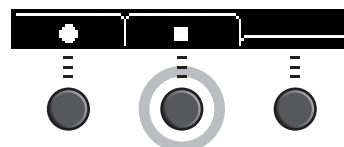

## ■ Переключение на запись со входа AUX IN

Для записи с разъема [AUX IN] необходимо сменить источник входного сигнала.

1. Нажмите кнопку [RECORDER] (Записывающее устройство).



2. Нажмите кнопку под надписью SOURCE (Источник) ([F3]).

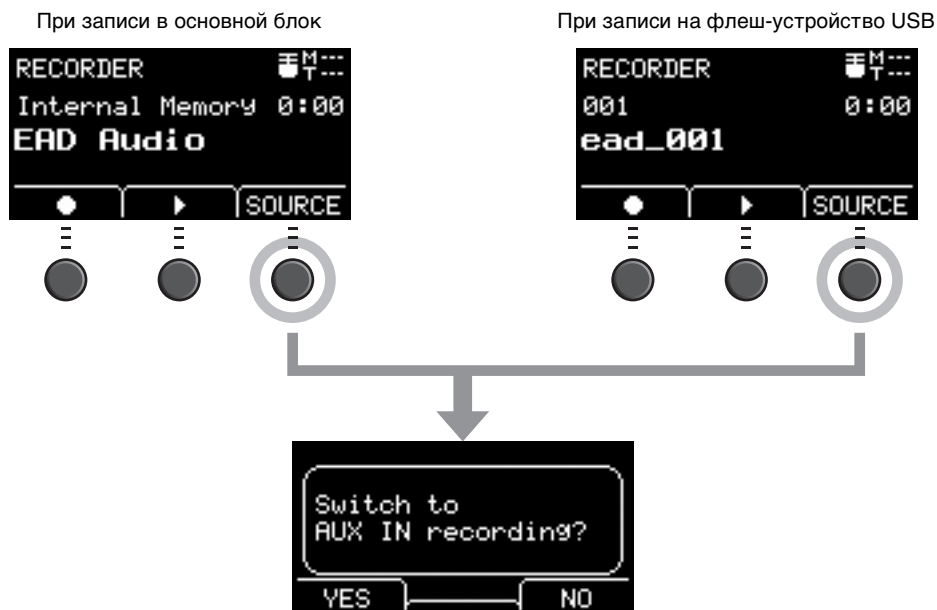

Отображается запрос на подтверждение операции.

3. Нажмите кнопку под надписью YES ([F1]).

Производится выбор записи со входа AUX IN.

### ПРИМЕЧАНИЕ.

При записи со входа AUX IN ваше исполнение не воспроизводится и не записывается.



После завершения записи EAD10 возвращается к обычным настройкам записи.

## ■ Запись вашего исполнения с наложением на композицию аккомпанемента

Вы можете записать свое исполнение с наложением на композицию аккомпанемента, импортированную с флеш-устройства USB, и сохранить свое исполнение в сочетании с композицией аккомпанемента в виде одного аудиофайла.

**ПРИМЕЧАНИЕ.**

Если играть одновременно с дорожкой, подаваемой на вход Aux, будет записано только ваше исполнение.

### ● Подготовка композиции аккомпанемента (аудиофайл)

#### • Импорт данных с компьютера

Сохраните аудиофайл (.WAV), хранящийся на компьютере, в корневой каталог флеш-устройства USB.

**Требования к аудиофайлу:** формат WAV, 16 бит, 44,1 кГц, стерео.

**ПРИМЕЧАНИЕ.**

- Некоторые аудиофайлы могут не воспроизводиться даже при соблюдении вышеуказанных требований.
- EAD10 не распознает аудиофайлы, которые находятся в папках.

#### • Импорт с разъема [AUX IN]

Подключите портативный музыкальный плеер или другое аналогичное устройство к разъему [AUX IN] на задней панели и подготовьте композицию для воспроизведения.

### Запись композиции аккомпанемента

- 1. Подключите флеш-устройство USB к разъему [USB TO DEVICE] (USB на устройство) на задней панели, а затем подключите портативный музыкальный плеер к разъему [AUX IN].**

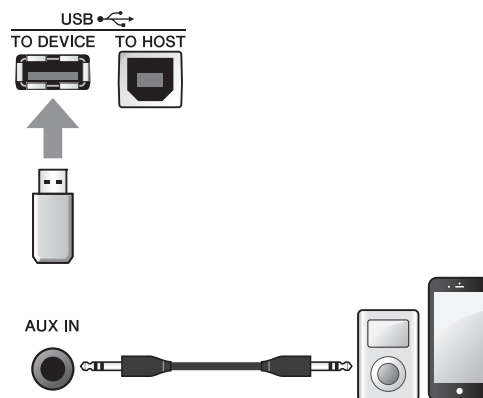

- 2. Нажмите кнопку [RECORDER] (Записывающее устройство).**

Открывается экран RECORDER (USB) (Записывающее устройство (USB)).





### 3. Нажмите кнопку под надписью SOURCE (Источник) ([F3]).

Появится экран подтверждения с сообщением «Switch to AUX IN recording?» (Переключить на запись со входа AUX IN?).

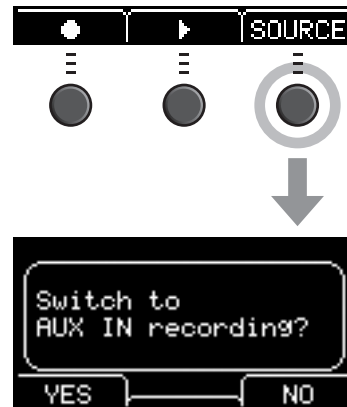

### 4. Нажмите на кнопку под надписью YES (Да) ([F1]), чтобы переключиться на запись со входа AUX IN.

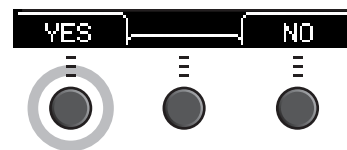

### 5. Нажмите кнопку под значком ● ([F1]) на EAD10, чтобы начать запись и одновременно нажмите кнопку воспроизведения на портативном музыкальном плеере, чтобы начать воспроизведение композиции аккомпанемента.

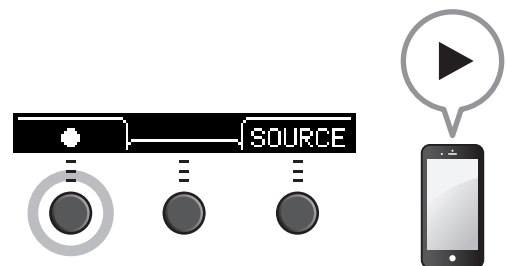

### 6. После окончания воспроизведения песни нажмите кнопку под значком ⊙ ([F1]), чтобы остановить запись.

Открывается экран RECORDER SAVE (Записывающее устройство: сохранить).



### 7. Нажмите кнопку под надписью SAVE (Сохранить) ([F3]), чтобы сохранить файл.

Если сохранять файл не требуется, нажмите кнопку под надписью CANCEL (Отмена) ([F2]).



#### ПРИМЕЧАНИЕ.

Для изменения имени файла нажмите кнопку под надписью NAME (Имя) ([F1]) и введите новое имя. (стр. 37)

**После этого записанная готовая к использованию внешняя композиция окажется на флеш-устройстве USB.**

**● Запись своего исполнения одновременно с композицией аккомпанемента**

**1.** Используйте кнопки [-] or [+] для выбора подготовленного аккомпанемента.



**2.** Нажмите кнопку под значком ● ([F1]) и кнопку под значком ► ([F2]), чтобы начать запись и воспроизведение.

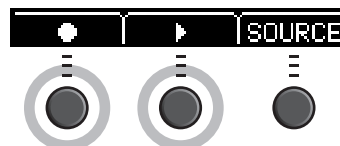

**3.** Сыграйте на барабанах.

**4.** Завершив исполнение, нажмите кнопку под значком ◎ ([F1]), чтобы остановить запись.

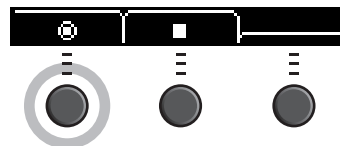

**ПРИМЕЧАНИЕ.**

Нажатие кнопки под значком ■ ([F2]) отключает воспроизведение аккомпанемента, но запись продолжается.

**Вы только что записали свое исполнение с наложением на композицию на флеш-устройстве USB.**

## ■ Запись с использованием приложений на смарт-устройствах

### ПРИМЕЧАНИЕ.

Чтобы устранить риск шумов от вашего iPhone или iPad при использовании совместно с EAD10, устройство необходимо перевести в режим полета, а затем включить Wi-Fi.

### УВЕДОМЛЕНИЕ

Убедитесь, что устройство iPad или iPhone лежит на устойчивой поверхности, чтобы избежать его падения и возможной поломки.

Приложения, совместимые с EAD10, позволяют сделать работу более удобной и приятной.

Подробные сведения о подключении см. в руководстве по подключению iPhone/iPad (PDF) на веб-сайте Yamaha.

Подробные сведения о совместимых смарт-устройствах и приложениях см. на указанном ниже веб-сайте.

<http://download.yamaha.com/>

## ■ Запись на компьютер

Вы можете записать свое исполнение с помощью программного обеспечения DAW, подключив инструмент к компьютеру.

### Что такое программное обеспечение DAW?

DAW — сокращение от Digital Audio Workstation (цифровая звуковая рабочая станция); обозначает такие приложения, как Cubase, которые можно использовать для записи, редактирования и микширования аудиоданных на компьютере.

Более подробную информацию о подключении к компьютеру см. в справочном руководстве (расширенном) (PDF).

Дополнительную информацию о том, как использовать программное обеспечение DAW, см. в руководстве пользователя соответствующего программного обеспечения DAW.

## Улучшение ударной установки с помощью продаваемых отдельно комплектующих

Продающиеся отдельно комплектующие можно подключать ко входному гнезду триггера или гнезду ножного переключателя на основном блоке, после чего можно воспроизводить звуки триггера или переключать функции. Продающиеся отдельно комплектующие можно использовать следующим образом.

### Подключение разъемам [①KICK/②]–[⑥]

Продающиеся отдельно комплектующие	Варианты применения
------------------------------------	---------------------

#### Триггер барабана

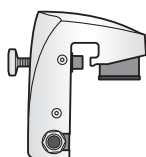

- Подключите триггер ударных к акустическому барабану и извлекайте звук из EAD10 (в том числе свои собственные сэмплы) во время игры на барабане. EAD10 будет изменять громкость звука в зависимости от силы ваших ударов.

→ стр. 50

#### Пэд (\*1)

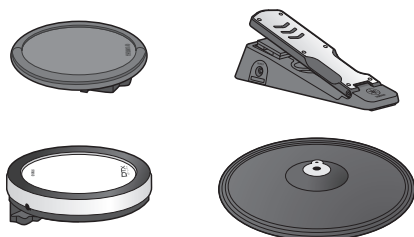

- Играйте на EAD10 как на модуле электронных барабанов.
- Пэды можно также использовать для выполнения других задач, например для переключения комплектов, включения и выключения функций и др.

→ стр. 52





#### (\*1) О пэдах

В руководстве пользователя ссылка на продаваемые отдельно внешние пэды, которые можно подключать к EAD10, осуществляется по названию модели. Учитывайте, что названия этих моделей соответствуют дате опубликования этого руководства. Подробное описание моделей, выпущенных позже, доступно на следующем веб-сайте.

<http://download.yamaha.com/>

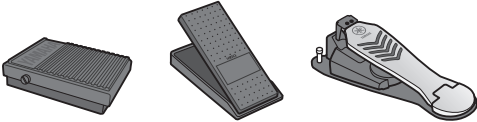
\* Корпорация Yamaha сохраняет за собой право на изменение данного URL-адреса в любой момент без предварительного уведомления.

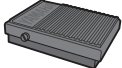
## Подключение к разъему [FOOT SW] (Ножной переключатель)

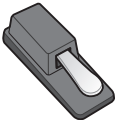
Продающиеся отдельно комплектующие	Варианты применения
<p><b>Педаль</b></p> 	<ul style="list-style-type: none"> <li>● Переключение функций</li> <li>● Воспроизведение звуков триггера</li> </ul> <p>Выберите педаль в соответствии со своими потребностями.</p>
<p>→ стр. 54</p>	<ul style="list-style-type: none"> <li>● Включение и выключение</li> </ul> <div style="display: flex; justify-content: space-around; align-items: center;"> <div style="text-align: center;"> <p>FC4</p>  </div> <div style="text-align: center;"> <p>FC-5</p>  </div> </div>
	<ul style="list-style-type: none"> <li>● Регулировка громкости (сохраняет положение после отпускания)</li> </ul> <div style="text-align: center;"> <p>FC-7</p>  </div>
	<ul style="list-style-type: none"> <li>● Включение и выключение</li> <li>● Воспроизведение звуков триггера</li> </ul> <div style="text-align: center;"> <p>HH65</p>  </div>
	<ul style="list-style-type: none"> <li>● Включение и выключение</li> <li>● Регулировка громкости (педаль возвращается в исходное положение после отпускания)</li> <li>● Воспроизведение звуков триггера</li> </ul> <div style="text-align: center;"> <p>FC3</p>  </div>

**ПРИМЕЧАНИЕ.**

- В этом руководстве термин FC3 относится к FC3 и всем остальным аналогичным продуктам, например FC3A.
- В этом руководстве термин FC4 относится к FC4 и всем остальным аналогичным продуктам, например FC4A.

\* Могут быть недоступны в некоторых регионах. Уточните у местного торгового представителя Yamaha.

## ■ Использование триггеров барабанов для воспроизведения звуков триггеров с помощью акустических барабанов (с модулями триггеров)

Присоедините триггер барабана (продается отдельно) к малому барабану или тому. Подключите триггер к основному блоку. В результате вы сможете воспроизводить звуки триггера в соответствии с синхронизацией и интенсивностью каждого удара. Например, вы сможете накладывать встроенные звуки барабанов для улучшения звучания или другие звуки инструментов, такие как перкуссия или звуковые эффекты.

### Примеры подключения триггера барабана



## ● Процедура

### Пример. Подключение триггера барабана DT50S

#### 1. Выключите основной блок.

Убедитесь, что основной блок выключен, прежде чем выполнять подключение.



#### 2. Прикрепите DT50S между двумя стержнями натяжения на малом барабане.

##### ПРИМЕЧАНИЕ.

Расположите триггер барабана как можно дальше от барабанщика во избежание случайного удара.

Дополнительные сведения см. в руководстве пользователя DT50S.

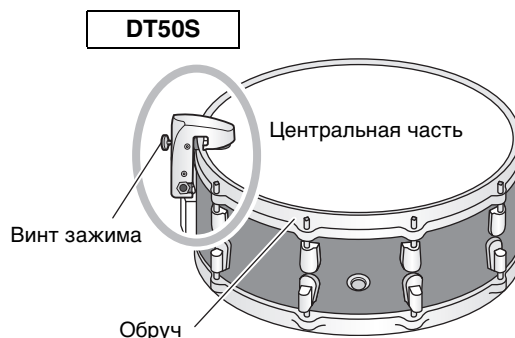

**3. Подключите DT50S к гнезду [3 SNARE/4] на задней панели основного блока.**

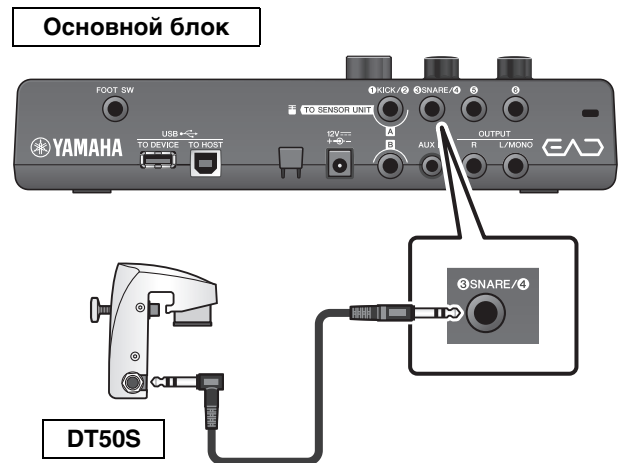

**4. Нажмите кнопку [MENU] (Меню), чтобы выполнить нужные настройки для использования DT50S.**

Когда DT50S подключен к разъему [3 SNARE/4], настройки можно оставить без изменений. Если подключен какой-либо другой триггер, выполните следующие настройки.

- **Укажите тип подключенного триггера.**  
Выберите нужный пэд в списке типов пэдов.  
Более подробную информацию см. в справочном руководстве (расширенном) (PDF). (MENU/Trigger/Pad Type)
- **Укажите функцию подключенного триггера**  
Воспроизведите звуки триггера (стр. 35)



**На этом настройка завершена.**

## ■ Использование электронных пэдов ударных для воспроизведения звуков или управления функциями (с помощью дополнительных пэдов)

Вы можете воспроизводить звуки ударных, перкуссионных инструментов или другие звуки, а также управлять функциями с помощью пэдов (продаются отдельно), подключенных к основному блоку.

### Пример подключения пэда

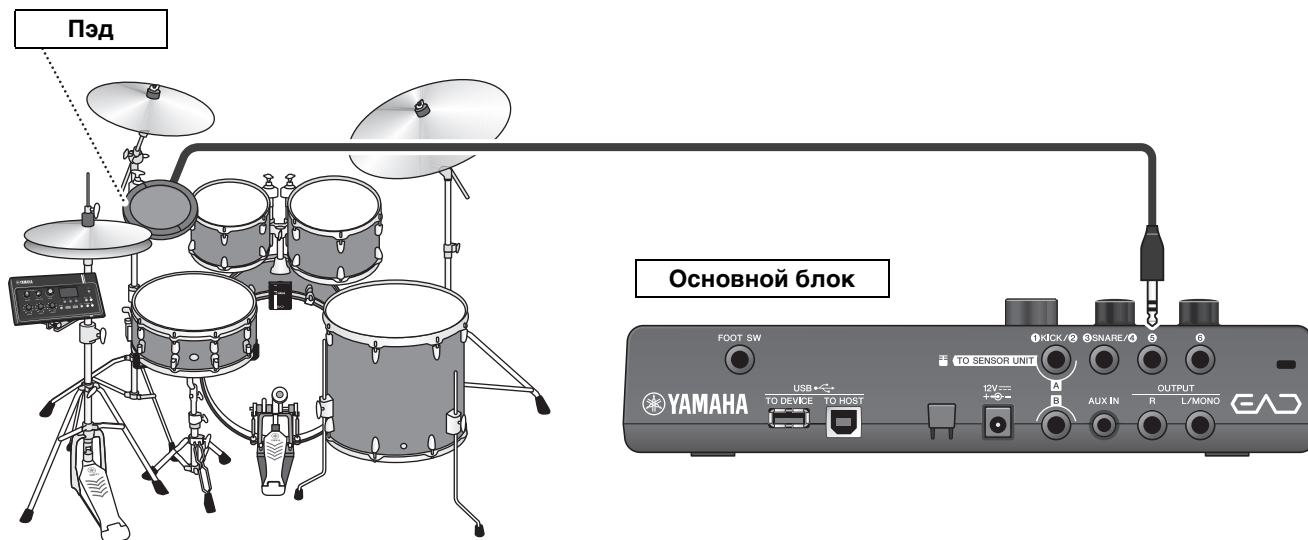

## ● Процедура

### Пример. Подключение TP70S

#### 1. Выключите основной блок.

Убедитесь, что основной блок выключен, прежде чем выполнять подключение.



Все выключены

#### 2. Прикрепите пэд.

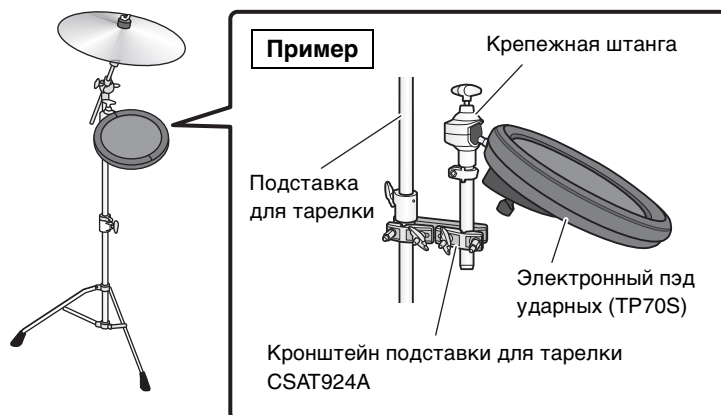



### 3. Подключите TP70S к разъему [5] или [6] на задней панели основного блока.

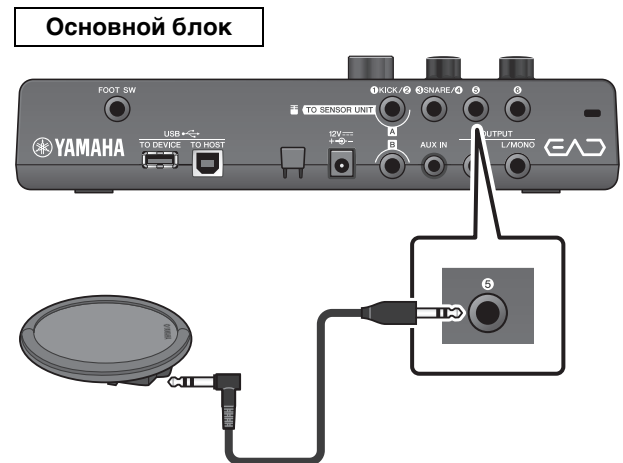

### 4. Включите основной блок.



### 5. Нажмите кнопку [MENU] (Меню), чтобы выполнить нужные настройки для использования TP70S.

Если TP70S подключен к разъему [5] или [6], настройки можно оставить без изменений. Если подключен какой-либо другой пэд, выполните следующие настройки.

- **Укажите тип подключенного пэда.**  
Выберите нужный пэд в списке типов пэдов.  
Более подробную информацию см. в справочном руководстве (расширенном) (PDF). (MENU/Trigger/Pad Type)
- **Укажите функцию подключенного пэда**
  - Воспроизведите звуки триггера (стр. 35)
  - Переключите функции (см. справочное руководство (расширенное) (PDF) (MENU/Utility/PadFunction (Меню/Служебные/Функция пэда))).



На этом настройка завершена.

## ■ Использование педали для воспроизведения звуков или управления функциями (Ножная педаль или ножной контроллер)

К разъему [FOOT SW] можно подключить ножную педаль для выполнения различных функций.

### ● Процедура Пример. Подключение HH65

#### 1. Выключите основной блок.

Убедитесь, что основной блок выключен, прежде чем выполнять подключение.



#### 2. Подключите вилку педали к разъему [FOOT SW] на задней панели основного блока.

Вставьте другой конец кабеля, прилагаемого к HH65, в разъем [OUTPUT] на HH65.

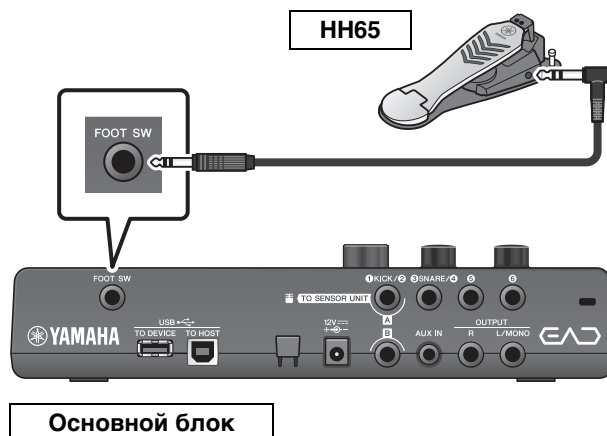

#### 3. Включите основной блок.



#### 4. Чтобы выполнить первичную настройку, нажмите кнопку [MENU].

После подключения HH65 настройки можно оставить без изменений. Если подключена какая-либо другая педаль, выполните следующие настройки.

- **Укажите тип подключенной педали.**  
Выберите подключенную педаль в разделе MENU/Trigger/FootSwSelect (Меню/Триггер/Выбор ножного переключателя).
- **Укажите функцию подключенной педали.**
  - Укажите функцию подключенной педали (MENU/Utility/PadFunction (Меню/Служебные/Функция пзда)).
  - Выберите звук триггера (для воспроизведения звуков) (стр. 35)



На этом настройка завершена.

## Список меню

### MENU

#### Scene Edit

##### Inst

- Category ..... Категория инструмента
- InstNumber ..... Номер инструмента
- InstTune ..... Настройка инструмента
- InstDecay ..... Затухание инструмента
- InstPan ..... Панорама инструмента

##### Voice

- Category ..... Категория тембра
- VoiceNumber ..... Номер тембра
- VoiceTune ..... Настройка тембра
- VoiceDecay ..... Затухание тембра
- VoicePan ..... Панорама тембра
- VoiceFilter ..... Частота среза фильтра тембра
- VoiceQ ..... Резонанс фильтра тембра (Q)
- VoiceAltGrp ..... Альтернативная группа тембров
- VoiceHoldMode ..... Режим удержания тембра
- MessageType ..... Выбор типа MIDI-сообщения

##### Effect

- ReverbType ..... Тип реверберации
- ReverbSend ..... Передача реверберации
- RevReturn ..... Сигнал после применения реверберации
- Mic RevSend ..... Передача сигнала микрофона, обработанного реверберацией
- TriggerRevSend ..... Передача звука триггера, обработанного реверберацией
  - Voice RevSend ..... Передача тембра звука триггера, обработанного реверберацией
- MicEffType ..... Тип эффекта микрофона
- MicEffDepth ..... Глубина эффекта микрофона
- TrgEffType ..... Тип звукового эффекта триггера
- TrgEffSend ..... Передача звукового эффекта триггера и баланс сухого сигнала
- TrgEffReturn ..... Возврат звукового эффекта триггера
- TrgEffToRev ..... Передача эффекта тембра триггера, обработанного реверберацией

##### Volume

- Scene Volume ..... Общая громкость сцены
  - Mic Volume ..... Громкость микрофона
  - TriggerVolume ..... Общая громкость звука триггера
    - Inst Volume ..... Громкость инструмента звука триггера
    - Voice Volume ..... Громкость тембра звука триггера

##### Tempo

- Tempo ..... Темп выбранной сцены

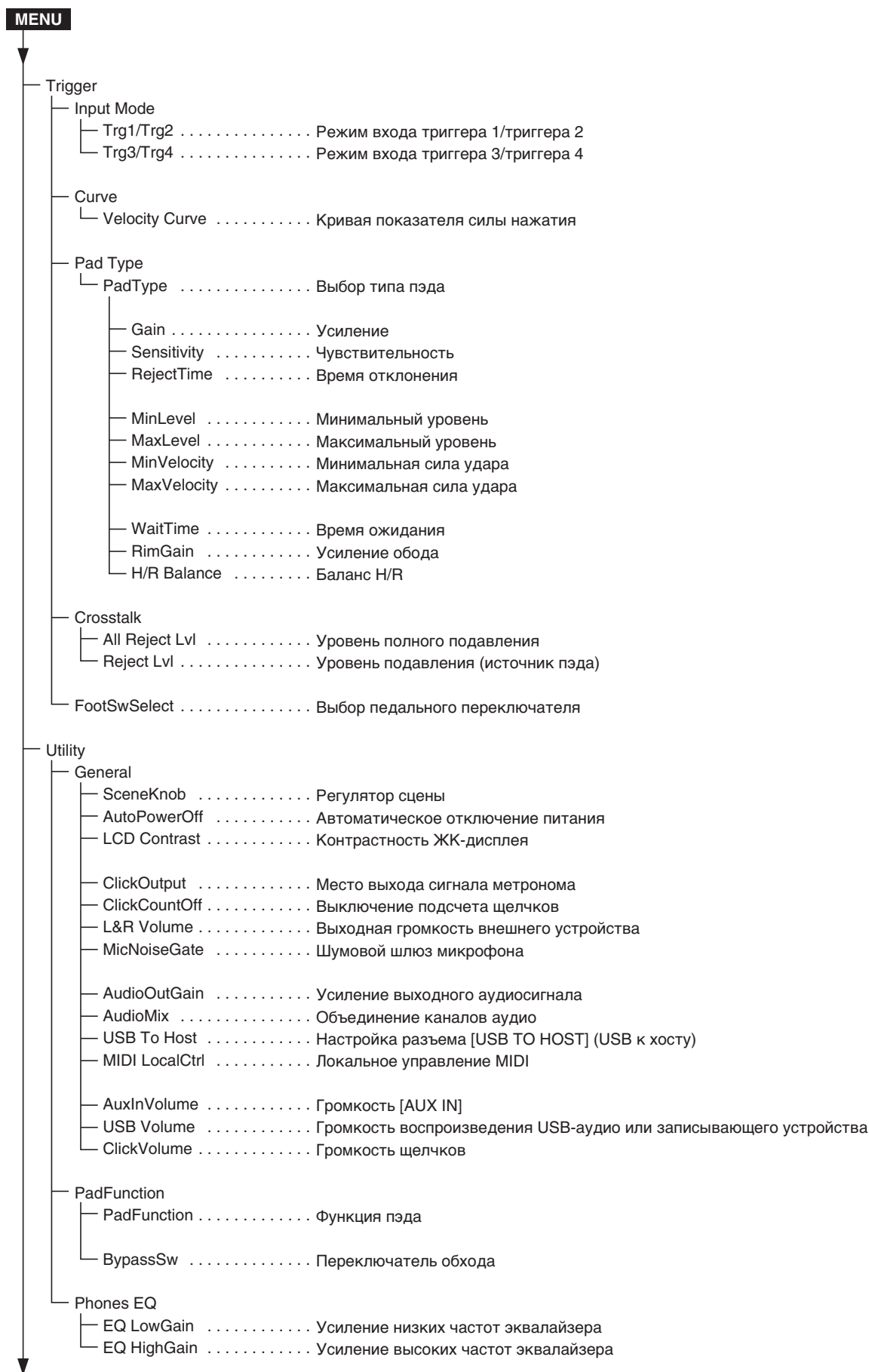

**MENU**

- Job
  - Scene
    - Recall .....Загрузка
    - Sort .....Сортировка
    - Exchange .....Обмен
    - Clear .....Очистка
  - Wave
    - Import .....Импорт выбранного аудиофайла
    - Import All .....Импорт всех аудиофайлов
    - Delete .....Удаление выбранного аудиофайла
    - Delete All .....Удаление всех аудиофайлов
    - Optimize .....Оптимизация памяти
    - Memory Info .....Информация о памяти
  - Recorder
    - Export Audio .....Экспорт аудио
- File
  - Save .....Сохранение файла
  - Load .....Загрузка файла
  - Rename .....Переименование файла
  - Delete .....Удаление файла
  - Format .....Форматирование флеш-устройства USB
  - Memory Info .....Информация о памяти флеш-устройства USB
- Factory Reset .....Восстановление заводских настроек

## Поиск и устранение неисправностей

Симптом	Возможная причина	Решение	Справочная страница
Нет звука	EAD10 не включен.	Убедитесь, что питание включено.	стр. 25
	Громкость не включена.	Проверьте положение регулятора [MASTER VOLUME] (Общая громкость).	стр. 13
	Неправильно подключен кабель. или Кабель поврежден.	Убедитесь, что сенсорный блок и основной блок подключены надлежащим образом с использованием стереофонического кабеля.	стр. 17
		Убедитесь, что используемые кабели находятся в исправном состоянии.	
		Убедитесь в правильности подключения основного блока к наушникам или другому аудиоустройству, такому как усилитель и (или) динамики.	
Убедитесь, что кабель A подключен к разъему [A], а кабель B — к разъему [B].	стр. 13		
Нет звука	Неправильно установлена громкость.	Проверьте положение регулятора [MASTER VOLUME] (Общая громкость). Проверьте питание и настройку громкости внешних устройств.	стр. 13
<b>Плохая регулировка громкости</b>			
Плохая регулировка громкости между звуком микрофона и звуком триггера		Отрегулируйте громкость звука триггера. Если неполадку не удается устранить, отрегулируйте усиление микрофона.	стр. 34 стр. 28
Плохая регулировка громкости между входом AUX IN и вашим исполнением		Отрегулируйте громкость устройства, подключенного к разъему [AUX IN]. Отрегулируйте положение регулятора [AUDIO/CLICK VOLUME] (Громкость аудио/щелчков).	стр. 13
Плохая регулировка громкости между воспроизведением из флеш-памяти USB и вашим исполнением		Отрегулируйте положение регулятора [AUDIO/CLICK VOLUME] (Громкость аудио/щелчков).	стр. 13
Тарелки звучат тихо, низкий уровень громкости некоторых барабанов		Инструменты, находящиеся на большом расстоянии от сенсорного блока, могут звучать с меньшей громкостью. Проверьте положение барабанов и тарелок в ударной установке.	стр. 17
Звук триггера от большого барабана не воспроизводится	Триггер настроен неправильно.	Попробуйте воспользоваться автоматической настройкой сенсорного блока.	стр. 27
	Неправильно прикреплен сенсорный блок.	Убедитесь, что сенсорный блок правильно прикреплен к обручу.	стр. 17

Симптом	Возможная причина	Решение	Справочная страница
Результаты изменения настроек почти не заметны	Слишком низкий уровень реверберации или низкая громкость эффекта или звука триггера	Поверните регуляторы [REVERB] (Реверберация), [EFFECT] (Эффект) или [TRIGGER] (Триггер) вправо, чтобы отрегулировать глубину или громкость.	стр. 33
	Слишком низкое усиление микрофона	Попробуйте воспользоваться автоматической настройкой сенсорного блока.	стр. 27
	Триггер настроен неправильно		
	Низкий уровень громкости используемых наушников	Используйте более мощные наушники, наушники, полностью закрывающие уши, или вставные наушники.	стр. 23
Слышен шум	Шум от микрофона	Зафиксируйте кабели, проходящие вблизи от сенсорного блока, входящей в комплект поставки лентой, чтобы они не двигались.	стр. 17
		Убедитесь, что сенсорный блок правильно прикреплен к обручу.	
		Зафиксируйте кабель, подключенный к разъему [B] (кабель датчика микрофона) основного блока, входящей в комплект поставки лентой, чтобы он не двигался.	
При одиночном ударе воспроизводятся несколько звуков (двойной триггер)	Происходит двойное срабатывание триггеров	Убедитесь, что сенсорный блок правильно прикреплен к обручу.	стр. 17
		Чем дольше вибрирует большой барабан, тем больше вероятность двойного срабатывания триггеров. Настройте большой барабан так, чтоб он воспроизводил более короткий звук. Попробуйте отключить или настроить звук мембраны или заменить ее.	
Продающиеся отдельно пэды не воспроизводят звук или Затруднена генерация звука		Убедитесь, что тип пэда настроен правильно.	Справочное руководство (расширенное) (PDF)
Звук генерируется без удара по пэду Звук воспроизводится пэдом, по которому не наносился удар	Возникают перекрестные помехи	Увеличьте значение минимального уровня громкости звука триггера. Однако, слишком высокое значение этого параметра может вызвать отсутствие отклика при слабых ударах. Измените настройку нужным образом.	стр. 33 Справочное руководство (расширенное) (PDF)
		Звук триггера от большого барабана сопровождается перекрестными помехами	стр. 27
		Если при ударе по малому барабану издает звук и большой барабан, установите малый барабан дальше от сенсорного блока. Увеличение расстояния между ними может способствовать решению проблемы.	стр. 17

Симптом	Возможная причина	Решение	Справочная страница
Звук искажается	Слишком высокий уровень усиления микрофона	Нажмите кнопку [  ] и отрегулируйте параметры датчика микрофона.	стр. 27
	Выбран слишком высокий уровень основной громкости	Поверните регулятор [MASTER VOLUME] (Общая громкость) влево.	стр. 13
	Применяется эффект	Отрегулируйте искажение (или другие параметры эффекта).	стр. 13
Не удается выполнить запись в основной блок Не удается выполнить запись на флеш-устройство USB.	Не удается выполнить запись аудио с разъема AUX IN	Звук вашего исполнения и аудио с разъема AUX IN невозможно записывать одновременно. Аудио с разъема AUX IN сначала необходимо записать в основной блок, затем вы сможете наложить свое исполнение на композицию.	стр. 41
	Не удается выполнить запись метронома	В EAD10 не предусмотрена функция записи метронома.	
	Недостаточно свободного места на флеш-устройстве USB	Проверьте объем доступной памяти на флеш-устройстве USB.	
	На флеш-устройстве USB используется защита от записи	Отключите защиту от записи на флеш-устройстве USB.	
Аудиофайлы, записанные на флеш-устройство USB, звучат тихо при воспроизведении на основном блоке		Установите громкость на нужный уровень во время записи. Отрегулируйте положение регулятора [AUDIO/CLICK VOLUME] (Громкость аудио/щелчков) во время воспроизведения.	Запись: справочное руководство (расширенное) (PDF) Воспроизведение: стр. 13
На основном блоке не удается воспроизвести аудиофайлы, сохраненные на флеш-устройстве USB или Воспроизведение аудиофайлов, сохраненных на флеш-устройстве USB, останавливается на середине композиции	Неподдерживаемый формат файла	Проверьте формат файла или частоту сэмплирования.	стр. 63
	Неудовлетворительная работа флеш-устройства USB	Рекомендуется использовать флеш-устройство USB с объемом памяти 4 ГБ и больше. Дополнительную информацию см. в списке совместимых USB-устройств на веб-сайте корпорации Yamaha.	*1
Происходит непредвиденное выключение питания	Включена функция автоматического отключения питания	Выключите функцию автоматического отключения питания.	стр. 29
Устройство не включается	Не подключен блок питания	Проверьте, подключен ли блок питания.	стр. 22
Изменения, внесенные в сцену, пропали	Была выбрана другая сцена до сохранения изменений	Воспользуйтесь функцией Recall (Загрузка) для вызова измененного содержимого.	стр. 34

\* 1 См. веб-сайт <http://download.yamaha.com/>

\* URL-адрес может быть изменен без уведомления.



## Список сообщений

Сообщение	Описание
Are you sure? (Выполнить операцию?)	Запрос на подтверждение выполнения операции.
Auto power off disabled. (Автоматическое отключение питания деактивировано.)	Отображается, когда кнопка [STORE] (Сохранить) удерживается при включении питания, и информирует пользователя о том, что функция автоматического отключения питания выключена.
Backup error. (Сбой резервного копирования.)	Отображается при сбое записи данных в флеш-ПЗУ. Если данные не были сохранены должным образом при выключении устройства, это сообщение отображается при следующем включении питания. После отображения сообщения об ошибке автоматически выполняется восстановление заводских настроек.
Cancel AUX IN recording? (Отменить запись AUX IN?)	Отображается при нажатии кнопки SOURCE (Источник), когда записывающее устройство выполняет запись с разъема AUX IN. Нажмите кнопку YES (Да) ниже, чтобы вернуться к обычному экрану записывающего устройства.
Canceled. (Отменено.)	Отображается после отмены операции.
Can't use RECORDER now. (Невозможно использовать записывающее устройство в данный момент.)	Невозможно использовать записывающее устройство, так как для параметра USB To Host (USB к хосту) установлено значение Audio (Аудио). Проверьте параметр USB To Host (USB к хосту).
Completed. (Завершено.)	Отображается по завершении операций сохранения сцены, загрузки/сохранения файлов и других заданий.
Connecting USB device... (Подключение USB-устройства...)	Отображается при подключении к USB-устройству.
Excessive demand for USB power. (Чрезмерное потребление мощности USB.)	Потребляемая мощность USB-устройства превышает установленное значение.
Factory Reset initializing... (Инициализация восстановления заводских настроек...)	Отображается при включении, если было выполнено восстановление заводских настроек.
File already exists. (Файл уже существует.)	Файл с таким именем уже существует.
File not found. (Файл не найден.)	Выбранный тип файла не найден.
Illegal file. (Недопустимый файл.)	Отображается при загрузке файла, если основной блок не может обработать целевой файл или не поддерживает аудиофайл.
Incompatible USB device. (Несовместимое USB-устройство.)	Отображается, когда к разъему [USB TO DEVICE] (USB к устройству) подключено неподдерживаемое USB-устройство.
Invalid USB device. (Недопустимое USB-устройство.)	USB-устройство неисправно. Отформатируйте USB-устройство еще раз.
No data. (Нет данных.)	Отображается, если при использовании записывающего устройства или связанных с WAV-файлами параметров в разделе Job (Задание) целевые данные не существуют.
No response from USB device. (Нет ответа от USB-устройства.)	Нет ответа от USB-устройства.
Now importing... (Выполняется импорт...)	Отображается во время импорта WAV-файла.
Now loading... (Выполняется загрузка...)	Отображается при загрузке файла.
Now processing... (Выполняется обработка...)	Отображается при сохранении сцены или выполнении задания. Отображается во время завершения обработки после отмены операций загрузки или сохранения файла.
Now saving... (Идет сохранение...)	Отображается при сохранении файла.
Now switching audio driver. (Выполняется переключение аудиодрайвера.)	Отображается, если разъем [USB TO HOST] (USB к хосту) подключен к компьютеру или другому устройству и выполняется следующая операция. Изменение значения параметра USB To Host (USB к хосту) на MIDI или MIDI + audio (MIDI + аудио). Переход на экран записывающего устройства или выход из него, когда для параметра USB To Host (USB к хосту) установлено значение auto (Автоматически).
Overwrite? (Перезаписать?)	Отображается при сохранении файла на USB-устройство, на котором уже имеется файл с таким же именем. Отображается при попытке повторно выполнить операцию сохранения уже сохраненной ранее пользовательской сцены.

## Список сообщений

Сообщение	Описание
Please stop recorder. (Остановите записывающее устройство.)	Отображается при выполнении операции, ведущей к выходу из записывающего устройства, когда записывающее устройство выполняет воспроизведение или запись. Остановите записывающее устройство и повторите попытку.
Recording time limit exceeded. (Превышен предел времени записи.)	Время записи составляет около полутора минут для внутренней памяти и около 30 минут для флеш-устройства USB.
Read only file. (Файл только для чтения.)	Отображается, если во время операций с файлами выбран файл с атрибутом «Только для чтения».
Sample is too long. (Сэмпл слишком длинный.)	Сэмпл слишком длинный, загрузка невозможна.
Sample is too short. (Сэмпл слишком короткий.)	Сэмпл слишком короткий, загрузка невозможна.
Switch to AUX IN recording? (Переключиться на запись со входа AUX IN?)	Отображается при нажатии кнопки под надписью Source (Источник) во время использования записывающего устройства. Нажмите кнопку под надписью YES (Да) и переключитесь на запись с разъема [AUX IN].
USB connection terminated. (USB-подключение разорвано.)	Отображается, если соединение с USB-устройством было потеряно из-за аномального электрического тока. Отсоедините USB-устройство и нажмите кнопку под надписью OK.
USB device's transfer speed too slow. (Слишком низкая скорость передачи USB-устройства.)	Отображается, если скорость передачи данных на USB-устройство недостаточна. Сведения об устройствах, проверенных и одобренных для работы с EAD10, см. в списке совместимых USB-устройств <sup>(*)</sup> на веб-сайте корпорации Yamaha.
USB device full. (USB-устройство заполнено.)	Отображается, если USB-устройство переполнено и на нем невозможно сохранить файлы. Используйте новое USB-устройство или освободите пространство, удалив ненужные файлы с переполненного устройства.
USB device not ready. (USB-устройство не готово.)	Отображается, если USB-устройство неправильно подключено к основному блоку.
USB device read/write error. (Ошибка при чтении с USB-устройства или записи на него.)	Отображается в случае ошибки при чтении данных с USB-устройства или записи на него.
USB device write protected. (USB-устройство защищено от записи.)	Отображается, если используется USB-устройство с защитой от записи.
USB transmission error. (Ошибка передачи по USB.)	Отображается в случае ошибки при обмене данными с USB-устройством.
Wave memory full. (Волновая память заполнена.)	Отображается, если волновая память заполнена и невозможно выполнить операции импорта, задания или загрузки.

\* 1 См. веб-сайт <http://download.yamaha.com/>

\* URL-адрес может быть изменен без уведомления.

## Технические характеристики

### Основной блок

Блок тон-генератора	Сцены		Встроенные: 50 Пользовательские: 200
	Реверберация		11
	Эффекты		Микрофон: 21, Триггер: 10
	Звуки триггера	Тон-генератор	AWM2
Максимальная полифония		64	
Тембры		757	
Устройство записи	Время записи	Внутренняя память	Около 1 мин 30 с
		Флеш-устройство USB	Около 30 мин/файл
	Формат	Запись/воспроизведение	WAV (44,1 кГц, 16 бит, стерео)
Аудиофайлы	Ограничение для импорта		До 100
	Частота сэмплирования при воспроизведении		44,1 кГц
	Волновая память		32 МБ
	Максимальный размер загружаемого сэмпла		1 монофонический сэмпл: 1,75 МБ 1 стереофонический сэмпл: 3,5 МБ
	Формат сэмпла		WAV (16 бит)
Метроном	Темп		30–300 ударов в минуту, функция Tap Tempo (Собственный темп)
	Тактовые размеры		1/4–16/4, 1/8–16/8, 1/16–16/16
	Подразделы		Акценты, четвертые, восьмые, шестнадцатые ноты и триоли из восьмых
Функции	Регулировка чувствительности триггера, USB-аудио/MIDI, эквалайзер наушников		
Интерфейс управления	Экран		Полный ЖК-дисплей с точечной матрицей (128 × 64 точек)
	Другие контроллеры	Регуляторы	MASTER VOLUME (Общая громкость), AUDIO/CLICK VOLUME (Громкость аудио/щелчков), SCENE (Сцена), REVERB (Реверберация), EFFECT (Эффект), TRIGGER (Триггер)
Кнопки		MENU, Sensor Unit (Сенсорный блок), кнопка метронома, RECORDER (Записывающее устройство), EXIT (Выход), STORE (Сохранить), функциональные кнопки 1–3, –, +, режим ожидания/вкл.	
Подключение	Входящий постоянный ток		DC IN (12 В)
	Наушники		PHONES (Наушники) (стандартный стереофонический разъем)
	AUX IN		AUX IN (стереофонический мини-разъем)
	Выход		OUTPUT L/MONO, R (ВЫХОД, ЛЕВЫЙ/МОНО, ПРАВЫЙ) (стандартный разъем для наушников)
	USB		USB TO DEVICE (USB к устройству) USB TO HOST (USB к хосту)
	Вход датчика	Для датчика триггера	A (стандартный стереофонический разъем)
		Для датчика микрофона	B (стандартный стереофонический разъем)
	Триггерный вход	Стерео (L: триггер, R: триггер)	① KICK/② (также служит как A), ③ SNARE/④ (стандартный стереофонический разъем)
		3-зонный (L: триггер, R: переключатель на ободке)	⑤, ⑥ (стандартный стереофонический разъем)
	Ножная педаль		FOOT SW (Ножной переключатель) (стандартный стереофонический разъем)
Источник питания	Источник питания		PA-150 (или аналогичный, рекомендованный к применению корпорацией Yamaha)
	Потребляемая мощность		10 Вт (при использовании блока питания PA-150)
	Автоматическое отключение питания		Есть
Размеры/масса	Размеры (Ш × Г × В)	Ширина × глубина × высота	260 × 138 × 63 мм
	Масса	Только основной блок	654 г

### Сенсорный блок

Типы сенсоров	Микрофон		Микрофон с высоким уровнем звукового давления, 2 шт.
	Триггер		Исключительно для большого барабана, 1 шт.
Подключение	Выходы датчиков	Для датчика триггера	A (стандартный разъем для наушников)
		Для датчика микрофона	B (стандартный стереофонический разъем)
Размеры/масса	Размеры (Ш × Г × В)	Ширина × глубина × высота	76 × 78 × 88 мм
	Масса	Только сенсорный блок	464 г

### Другое



Дополнительные принадлежности	Руководство пользователя (эта книга), PA-150 (или его эквивалент, рекомендованный к применению корпорацией Yamaha)*, держатель модуля, крыльчатые болты держателя модуля (2 шт.), кабели для подключения (1 пара), кабельные ленты (3 шт.), приклеивающиеся подушечки (2 шт.) * Может не входить в комплект поставки в вашем регионе. Уточните у местного торгового представителя Yamaha.		
Принадлежности, продаваемые отдельно (могут быть недоступны в некоторых регионах).	<ul style="list-style-type: none"> <li>• Кронштейн подставки для тарелки (CSAT924A)</li> <li>• С дополнительными сведениями о других доступных принадлежностях можно ознакомиться на веб-сайте <a href="http://download.yamaha.com">http://download.yamaha.com</a>.</li> </ul>		

\* В содержании данного руководства приведены последние на момент публикации технические характеристики.

Для получения последней версии руководства посетите веб-сайт корпорации Yamaha и загрузите файл с руководством. Так как технические характеристики, оборудование и отдельно продаваемые принадлежности могут различаться в разных странах, обратитесь за информацией к представителю корпорации Yamaha в своем регионе.

## Предметный указатель

### Символы

- [  ] (Щелчок), кнопка ..... 13
- [  ] (Сенсорный блок), кнопка..... 13, 27
- [  ] (Режим ожидания / вкл.),  
переключатель ..... 13, 25
- [-], кнопка,[+] кнопка ..... 13

### Цифры

- [  ] [  ] ..... 16
- [  ] [  ] ..... 16
- [  ] ..... 16
- [  ] ..... 16

### A — Z

- [A], разъем ..... 15
- [AUDIO/CLICK VOLUME]  
(Громкость аудио/щелчков),  
регулятор..... 13
- [AUX IN] (Дополнительный вход),  
разъем ..... 14
- [B], разъем ..... 15
- BYPASS (Обход)..... 35
- DC IN, разъем ..... 14
- [EFFECT] (Эффект), регулятор .... 13
- [EXIT] (Выход), кнопка ..... 13
- [F1], [F2], [F3]..... 13
- [FOOT SW] (Ножной  
переключатель), разъем ..... 14
- iPhone/iPad ..... 47
- [L] (Усиление микрофона, левый) .... 28
- [MASTER VOLUME] (Общая  
громкость), регулятор ..... 13
- [MENU] (Меню), кнопка ..... 13
- MIC ..... 27
- OUTPUT [R]/[L/MONO], разъемы.... 14
- [PHONES] (Наушники), разъем ..... 15
- [R] (Усиление микрофона,  
правый)..... 28
- [RECORDER] (Устройство записи),  
кнопка ..... 13
- [REVERB] (Реверберация),  
регулятор..... 13
- [SCENE] (Сцена), регулятор, ..... 13
- Store (Сохранение)..... 33
- [STORE] (Сохранить),  
кнопка ..... 13, 37
- Tap Tempo (Собственный темп) .... 39
- TO SENSOR UNIT [A]  
(К сенсорному блоку) ..... 14
- TO SENSOR UNIT [B]  
(К сенсорному блоку) ..... 14
- TRG ..... 27
- TRG SENS  
(Чувствительность триггера)..... 28
- [TRIGGER] (Триггер), регулятор ... 13
- [USB TO DEVICE] (USB  
к устройству), разъем ..... 14, 30

- [USB TO HOST] (USB к хосту),  
разъем..... 14, 25
- .WAV ..... 37
- Y-образный кабель ..... 16

### A

- Автоматическая настройка..... 27
- Автоматическое отключение  
питания ..... 29
- Акустическая система..... 24
- Аудиосигнал ..... 11
- Аудиофайл ..... 37, 44

### Б

- Блок питания ..... 9, 22

### В

- Верхняя панель ..... 13
- Винт зажима ..... 15
- Внутренние тембры ..... 11
- Восстановление заводских  
настроек ..... 30
- Встроенная сцена ..... 34

### Д

- Датчик микрофона ..... 15
- Датчик триггера..... 15
- Деревянные обручи ..... 18
- Держатель модуля ..... 9, 20

### З

- Задняя панель ..... 14
- Запись со входа AUX IN..... 43
- Звук микрофона ..... 11
- Звук триггера..... 32
- Значок E ..... 33

### И

- Импортированные звуки ..... 37
- Источник входного сигнала..... 43

### К

- Кабели для подключения..... 9
- Кнопки функций 1–3..... 13
- Композиция аккомпанемента ..... 44
- Компьютер..... 25, 47
- Крыльчатые болты держателя  
модуля..... 9
- Крюк для кабеля ..... 14

### М

- Металлические обручи..... 18
- Метроном..... 39

### Н

- Набор ударных ..... 17
- Наушники..... 23
- Ножная педаль ..... 54
- Ножной контроллер ..... 54

### О

- Обруч..... 18
- Основной блок ..... 10, 13

### П

- Педаль..... 49
- Передняя панель..... 15
- Пользовательская сцена ..... 34
- Портативный музыкальный  
проигрыватель ..... 24
- Приклеивающиеся подушечки..... 9
- Программное обеспечение DAW .. 47
- Продающиеся отдельно  
комплектующие ..... 48
- Пэд ..... 48, 52

### Р

- Разъемы триггерных входов ... 14, 16
- Реверберация..... 11, 32

### С

- Сенсорный блок ..... 10, 15, 27
- Сцена..... 32

### Т

- Темп..... 39
- Триггер барабана ..... 48, 50
- триггерный сигнал ..... 11

### У

- Усиление ..... 27
- Усиление микрофона ..... 27
- Усиление триггера..... 27
- Установки со сдвоенным большим  
барабаном ..... 17

### Ф

- Флеш-устройство USB ..... 30, 42

### Х

- Хомуты для крепления кабелей .... 9

### Щ

- Щелчок ..... 39

### Э

- Экран..... 13
- Экран Scene (Сцена)..... 33
- Эффекты..... 11, 32

# ДЛЯ ЗАМЕТОК

# Important Notice: Guarantee Information for customers in European Economic Area (EEA) and Switzerland

<p><b>Important Notice: Guarantee Information for customers in EEA* and Switzerland</b></p> <p>For detailed guarantee information about this Yamaha product, and Pan-EEA* and Switzerland warranty service, please either visit the website address below (Printable file is available at our website) or contact the Yamaha representative office for your country. * EEA: European Economic Area</p>	English
<p><b>Wichtiger Hinweis: Garantie-Information für Kunden in der EWR* und der Schweiz</b></p> <p>Für nähere Garantie-Information über dieses Produkt von Yamaha, sowie über den Pan-EWR*- und Schweizer Garantieservice, besuchen Sie bitte entweder die folgend angegebene Internetadresse (eine druckfähige Version befindet sich auch auf unserer Webseite), oder wenden Sie sich an den für Ihr Land zuständigen Yamaha-Vertrieb. *EWR: Europäischer Wirtschaftsraum</p>	Deutsch
<p><b>Remarque importante: informations de garantie pour les clients de l'EEE et la Suisse</b></p> <p>Pour des informations plus détaillées sur la garantie de ce produit Yamaha et sur le service de garantie applicable dans l'ensemble de l'EEE ainsi qu'en Suisse, consultez notre site Web à l'adresse ci-dessous (le fichier imprimable est disponible sur notre site Web) ou contactez directement Yamaha dans votre pays de résidence. * EEE : Espace Economique Européen</p>	Français
<p><b>Belangrijke mededeling: Garantie-informatie voor klanten in de EER* en Zwitserland</b></p> <p>Voor gedetailleerde garantie-informatie over dit Yamaha-product en de garantieservice in heel de EER* en Zwitserland, gaat u naar de onderstaande website (u vind een afdrukbaar bestand op onze website) of neemt u contact op met de vertegenwoordiging van Yamaha in uw land. * EER: Europese Economische Ruimte</p>	Nederlands
<p><b>Aviso importante: información sobre la garantía para los clientes del EEE* y Suiza</b></p> <p>Para una información detallada sobre este producto Yamaha y sobre el soporte de garantía en la zona EEE* y Suiza, visite la dirección web que se incluye más abajo (la versión del archivo para imprimir esta disponible en nuestro sitio web) o póngase en contacto con el representante de Yamaha en su país. * EEE: Espacio Económico Europeo</p>	Español
<p><b>Avviso importante: informazioni sulla garanzia per i clienti residenti nell'EEA* e in Svizzera</b></p> <p>Per informazioni dettagliate sulla garanzia relativa a questo prodotto Yamaha e l'assistenza in garanzia nei paesi EEA* e in Svizzera, potete consultare il sito Web all'indirizzo riportato di seguito (è disponibile il file in formato stampabile) oppure contattare l'ufficio di rappresentanza locale della Yamaha. * EEA: Area Economica Europea</p>	Italiano
<p><b>Aviso importante: informações sobre as garantias para clientes da AEE* e da Suíça</b></p> <p>Para obter uma informação pormenorizada sobre este produto da Yamaha e sobre o serviço de garantia na AEE* e na Suíça, visite o site a seguir (o arquivo para impressão está disponível no nosso site) ou entre em contato com o escritório de representação da Yamaha no seu país. * AEE: Área Económica Européia</p>	Português
<p><b>Σημαντική σημείωση: Πληροφορίες εγγύησης για τους πελάτες στον ΕΟΧ* και Ελλάδα</b></p> <p>Για λεπτομερείς πληροφορίες εγγύησης σχετικά με το παρόν προϊόν της Yamaha και την κάλυψη εγγύησης σε όλες τις χώρες του ΕΟΧ και την Ελλάδα, επισκεφτείτε την παρακάτω ιστοσελίδα (Εκτυπώσιμη μορφή είναι διαθέσιμη στην ιστοσελίδα μας) ή απευθυνθείτε στην αντιπροσωπεία της Yamaha στη χώρα σας. * ΕΟΧ: Ευρωπαϊκός Οικονομικός Χώρος</p>	Ελληνικά
<p><b>Viktigt: Garantiinformation för kunder i EES-området* och Schweiz</b></p> <p>För detaljerad information om denna Yamahaprodukt samt garantiservice i hela EES-området* och Schweiz kan du antingen besöka nedanstående webbadress (en utskriftsvänlig fil finns på webbplatsen) eller kontakta Yamahas officiella representant i ditt land. * EES: Europeiska Ekonomiska Samarbetsområdet</p>	Svenska
<p><b>Viktig merknad: Garantiinformasjon for kunder i EØS* og Sveits</b></p> <p>Detaljert garantiinformasjon om dette Yamaha-produktet og garantiservice for hele EØS-området* og Sveits kan fås enten ved å besøke nettstedene nedenfor (utskriftsversjon finnes på våre nettsider) eller kontakte Yamahas kontoret i landet der du bor. *EØS: Det europeiske økonomiske samarbeidsområdet</p>	Norsk
<p><b>Vigtig oplysning: Garantioplysninger til kunder i EØO* og Schweiz</b></p> <p>De kan finde detaljerede garantioplysninger om dette Yamaha-produkt og den fælles garantiserviceordning for EØO* (og Schweiz) ved at besøge det websted, der er angivet nedenfor (der findes en fil, som kan udskrives, på vores websted), eller ved at kontakte Yamahas nationale repræsentationskontor i det land, hvor De bor. * EØO: Det Europæiske Økonomiske Område</p>	Dansk
<p><b>Tärkeä ilmoitus: Takuutiedot Euroopan talousalueen (ETA)* ja Sveitsin asiakkaille</b></p> <p>Tämän Yamaha-tuotteen sekä ETA-alueen ja Sveitsin takuuta koskevat yksityiskohtaiset tiedot saatte alla olevasta nettiosoitteesta. (Tulostettava tiedosto saatavissa sivustollamme.) Voitte myös ottaa yhteyttä paikalliseen Yamaha-edustajaan. *ETA: Euroopan talousalue</p>	Suomi
<p><b>Ważne: Warunki gwarancyjne obowiązujące w EOG* i Szwajcarii</b></p> <p>Aby dowiedzieć się więcej na temat warunków gwarancyjnych tego produktu firmy Yamaha i serwisu gwarancyjnego w całym EOG* i Szwajcarii, należy odwiedzić wskazaną poniżej stronę internetową (Plik gotowy do wydruku znajduje się na naszej stronie internetowej) lub skontaktować się z przedstawicielstwem firmy Yamaha w swoim kraju. * EOG — Europejski Obszar Gospodarczy</p>	Polski
<p><b>Důležité oznámení: Záruční informace pro zákazníky v EHS* a ve Švýcarsku</b></p> <p>Podrobné záruční informace o tomto produktu Yamaha a záručním servisu v celém EHS* a ve Švýcarsku naleznete na níže uvedené webové adrese (soubor k tisku je dostupný na našich webových stránkách) nebo se můžete obrátit na zastoupení firmy Yamaha ve své zemi. * EHS: Evropský hospodářský prostor</p>	Česky
<p><b>Fontos figyelemztetés: Garancia-információk az EGT* területén és Svájcban élő vásárlók számára</b></p> <p>A jelen Yamaha termékre vonatkozó részletes garancia-információk, valamint az EGT*-re és Svájcra kiterjedő garanciális szolgáltatás tekintetében keresse fel webhelyünket az alábbi címen (a webhelyen nyomtatható fájl is talál), vagy pedig lépjen kapcsolatba az országában működő Yamaha képviselői irodával. * EGT: Európai Gazdasági Térség</p>	Magyar
<p><b>Oluline märkus: Garantiiteave Euroopa Majanduspiirkonna (EMP)* ja Šveitsi klientidele</b></p> <p>Täpsemat teabe saamiseks selle Yamaha toote garantii ning kogu Euroopa Majanduspiirkonna ja Šveitsi garantiiteeninduse kohta, külastage palun veebisaiti alljärgneval aadressil (meie saidil on saadaval printitav fail) või pöörduge Teie regiooni Yamaha esinduse poole. * EMP: Euroopa Majanduspiirkond</p>	Eesti keel
<p><b>Svarīgs paziņojums: garantijas informācija klientiem EEZ* un Šveicē</b></p> <p>Lai saņemtu detalizētu garantijas informāciju par šo Yamaha produktu, kā arī garantijas apkalpošanu EEZ* un Šveicē, lūdzam, apmeklējiet zemāk norādīto tīmekļa vietnes adresi (tīmekļa vietnē ir pieejams drukājams fails) vai sazinieties ar jūsu valsti apkalpojošo Yamaha pārstāvniecību. * EEZ: Eiropas Ekonomikas zona</p>	Latviešu
<p><b>Dėmesio: informacija dėl garantijos pirkejams EEE* ir Šveicarijoje</b></p> <p>Jei reikia išsamios informacijos apie šį „Yamaha“ produktą ir jo techninę priežiūrą visoje EEE* ir Šveicarijoje, apsilankykite mūsų svetainėje toliau nurodytu adresu (svetainėje yra spausdintinas failas) arba kreipkitės į „Yamaha“ atstovybę savo šaliai. * EEE – Europos ekonominė erdvė</p>	Lietuvių kalba
<p><b>Dôležité upozornenie: Informácie o záruke pre zákazníkov v EHP* a Švajčiarsku</b></p> <p>Podrobné informácie o záruke týkajúce sa tohto produktu od spoločnosti Yamaha a garančnom servise v EHP* a Švajčiarsku nájdete na webovej stránke uvedenej nižšie (na našej webovej stránke je k dispozícii súbor na tlač) alebo sa obráťte na zástupcu spoločnosti Yamaha vo svojej krajine. * EHP: Európsky hospodársky priestor</p>	Slovenčina
<p><b>Pomembno obvestilo: Informacije o garanciji za kupce v EGP* in Švici</b></p> <p>Za podrobnejše informacije o tem Yamahinem izdelku ter garancijskem servisu v celotnem EGP in Švici, obiščite spletno mesto, ki je navedeno spodaj (natisljiva datoteka je na voljo na našem spletnem mestu), ali se obrnite na Yamahinega predstavnika v svoji državi. * EGP: Evropski gospodarski prostor</p>	Slovenščina
<p><b>Важно съобщение: Информация за гаранцията за клиенти в ЕИП* и Швейцария</b></p> <p>За подробна информация за гаранцията за този продукт на Yamaha и гаранционното обслужване в паневропейската зона на ЕИП* и Швейцария или посетете посочения по-долу уеб сайт (на нашия уеб сайт има файл за печат), или се свържете с представителния офис на Yamaha във вашата страна. * ЕИП: Европейско икономическо пространство</p>	Български език
<p><b>Notificarea importantă: Informații despre garanție pentru clienții din SEE* și Elveția</b></p> <p>Pentru informații detaliate privind acest produs Yamaha și serviciul de garanție Pan-SEE* și Elveția, vizitați site-ul la adresa de mai jos (fișierul imprimabil este disponibil pe site-ul nostru) sau contactați biroul reprezentanței Yamaha din țara dumneavoastră. * SEE: Spațiul Economic European</p>	Limba română

<http://europe.yamaha.com/warranty/>

URL\_4



For details of products, please contact your nearest Yamaha representative or the authorized distributor listed below.

Подробные сведения об инструменте можно получить у местного представителя корпорации Yamaha или уполномоченного дистрибьютора, указанного в следующем списке.

## NORTH AMERICA

### CANADA

**Yamaha Canada Music Ltd.**  
135 Milner Avenue, Toronto, Ontario M1S 3R1, Canada  
Tel: +1-416-298-1311

### U.S.A.

**Yamaha Corporation of America**  
6600 Orangethorpe Avenue, Buena Park, CA 90620, U.S.A.  
Tel: +1-714-522-9011

## CENTRAL & SOUTH AMERICA

### MEXICO

**Yamaha de México, S.A. de C.V.**  
Av. Insurgentes Sur 1647 Piso 9, Col. San José Insurgentes, Delegación Benito Juárez, México, D.F., C.P. 03900, México  
Tel: +52-55-5804-0600

### BRAZIL

**Yamaha Musical do Brasil Ltda.**  
Rua Fidêncio Ramos, 302 – Cj 52 e 54 – Torre B – Vila Olímpia – CEP 04551-010 – São Paulo/SP, Brazil  
Tel: +55-11-3704-1377

### ARGENTINA

**Yamaha Music Latin America, S.A., Sucursal Argentina**  
Olga Cossetini 1553, Piso 4 Norte, Madero Este-C1107CEK, Buenos Aires, Argentina  
Tel: +54-11-4119-7000

### PANAMA AND OTHER LATIN AMERICAN COUNTRIES/

### CARIBBEAN COUNTRIES

**Yamaha Music Latin America, S.A.**  
Edif. Torre Banco General, F7, Urb. Marbella, Calle 47 y Aquilino de la Guardia, Panama, P.O.Box 0823-05863, Panama, Rep.de Panama  
Tel: +507-269-5311

## EUROPE

### THE UNITED KINGDOM/IRELAND

**Yamaha Music Europe GmbH (UK)**  
Sherbourne Drive, Tilbrook, Milton Keynes, MK7 8BL, U.K.  
Tel: +44-1908-366700

### GERMANY

**Yamaha Music Europe GmbH**  
Siemensstrasse 22-34, 25462 Rellingen, Germany  
Tel: +49-4101-303-0

### SWITZERLAND/LIECHTENSTEIN

**Yamaha Music Europe GmbH, Branch Switzerland in Thalwil**  
Seestrasse 18a, 8800 Thalwil, Switzerland  
Tel: +41-44-3878080

### AUSTRIA/CZECH REPUBLIC/HUNGARY/

### ROMANIA/SLOVAKIA/SLOVENIA

**Yamaha Music Europe GmbH, Branch Austria**  
Schleiergasse 20, 1100 Wien, Austria  
Tel: +43-1-60203900

### POLAND

**Yamaha Music Europe GmbH Sp.z o.o. Oddział w Polsce**  
ul. Wielicka 52, 02-657 Warszawa, Poland  
Tel: +48-22-880-08-88

### BULGARIA

**Dinacord Bulgaria LTD.**  
Bul. Iskarsko Schose 7 Targowski Zentar Ewropa 1528 Sofia, Bulgaria  
Tel: +359-2-978-20-25

### MALTA

**Olimpus Music Ltd.**  
Valletta Road, Mosta MST9010, Malta  
Tel: +356-2133-2093

### NETHERLANDS/BELGIUM/

### LUXEMBOURG

**Yamaha Music Europe, Branch Benelux**  
Clarissenhof 5b, 4133 AB Vianen, The Netherlands  
Tel: +31-347-358040

### FRANCE

**Yamaha Music Europe**  
7 rue Ambroise Croizat, Zone d'activités de Pariest, 77183 Croissy-Beaubourg, France  
Tel: +33-1-6461-4000

### ITALY

**Yamaha Music Europe GmbH, Branch Italy**  
Via Tinelli N.67/69 20855 Gerno di Lesmo (MB), Italy  
Tel: +39-039-9065-1

### SPAIN/PORTUGAL

**Yamaha Music Europe GmbH Ibérica, Sucursal en España**  
Ctra. de la Coruna km. 17,200, 28231 Las Rozas de Madrid, Spain  
Tel: +34-91-639-88-88

### GREECE

**Philippos Nakas S.A. The Music House**  
19th klm. Leof. Lavriou 190 02 Peania – Attiki, Greece  
Tel: +30-210-6686260

### SWEDEN

**Yamaha Music Europe GmbH Germany filial Scandinavia**  
JA Wettergrensgata 1, 400 43 Göteborg, Sweden  
Tel: +46-31-89-34-00

### DENMARK

**Yamaha Music Denmark, Filial of Yamaha Music Europe GmbH, Tyskland**  
Generatorvej 8C, ST. TH., 2860 Søborg, Denmark  
Tel: +45-44-92-49-00

### FINLAND

**F-Musiikki Oy**  
Antaksentie 4  
FI-01510 Vantaa, Finland  
Tel: +358 (0)96185111

### NORWAY

**Yamaha Music Europe GmbH Germany - Norwegian Branch**  
Grimi Næringspark 1, 1332 Østerås, Norway  
Tel: +47-6716-7800

### ICELAND

**Hljóðfaerahusid Ehf.**  
Sidumula 20  
IS-108 Reykjavik, Iceland  
Tel: +354-525-5050

### CROATIA

**Euro Unit D.O.O.**  
Slakovec 73  
40305 Nedelisce  
Tel: +38540829400

### RUSSIA

**Yamaha Music (Russia) LLC.**  
Room 37, entrance 7, bld. 7, Kievskaya street, Moscow, 121059, Russia  
Tel: +7-495-626-5005

### OTHER EUROPEAN COUNTRIES

**Yamaha Music Europe GmbH**  
Siemensstrasse 22-34, 25462 Rellingen, Germany  
Tel: +49-4101-303-0

## AFRICA

**Yamaha Music Gulf FZE**  
JAFZA-16, Office 512, P.O.Box 17328, Jebel Ali FZE, Dubai, UAE  
Tel: +971-4-801-1500

## MIDDLE EAST

### TURKEY

**Yamaha Music Europe GmbH Merkezi Almany Türkiye İstanbul Şubesi**  
Maslak Meydan Sodak, Spring Giz Plaza Bagimsiz Böl. No:3, Sariyer Istanbul, Turkey  
Tel: +90-212-999-8010

### CYPRUS

**Nakas Music Cyprus Ltd.**  
Nikis Ave 2k  
1086 Nicosia  
Tel: +357-22-511080  
**Major Music Center**  
21 Ali Riza Ave. Ortakoy  
P.O.Box 475 Nicosia, Cyprus  
Tel: (392) 227 9213

### OTHER COUNTRIES

**Yamaha Music Gulf FZE**  
JAFZA-16, Office 512, P.O.Box 17328, Jebel Ali FZE, Dubai, UAE  
Tel: +971-4-801-1500

## ASIA

### THE PEOPLE'S REPUBLIC OF CHINA

**Yamaha Music & Electronics (China) Co., Ltd.**  
2F, Yunhedasha, 1818 Xinzha-lu, Jingan-qu, Shanghai, China  
Tel: +86-400-051-7700

### HONG KONG

**Tom Lee Music Co., Ltd.**  
11/F., Silvercord Tower 1, 30 Canton Road, Tsimshatsui, Kowloon, Hong Kong  
Tel: +852-2737-7688

### INDIA

**Yamaha Music India Private Limited**  
P-401, JMD Megapolis, Sector-48, Sohna Road, Gurgaon-122018, Haryana, India  
Tel: +91-124-485-3300

### INDONESIA

**PT. Yamaha Musik Indonesia (Distributor)**  
Yamaha Music Center Bldg. Jalan Jend. Gatot Subroto Kav. 4, Jakarta 12930, Indonesia  
Tel: +62-21-520-2577

### KOREA

**Yamaha Music Korea Ltd.**  
8F, Dongsung Bldg. 21, Teheran-ro 87-gil, Gangnam-gu, Seoul, 06169, Korea  
Tel: +82-2-3467-3300

### MALAYSIA

**Yamaha Music (Malaysia) Sdn. Bhd.**  
No.8, Jalan Perbandaran, Kelana Jaya, 47301 Petaling Jaya, Selangor, Malaysia  
Tel: +60-3-78030900

### SINGAPORE

**Yamaha Music (Asia) Private Limited**  
Block 202 Hougang Street 21, #02-00, Singapore 530202, Singapore  
Tel: +65-6740-9200

### TAIWAN

**Yamaha Music & Electronics Taiwan Co., Ltd.**  
2F., No.1, Yuandong Rd., Banqiao Dist., New Taipei City 22063, Taiwan (R.O.C.)  
Tel: +886-2-7741-8888

### THAILAND

**Siam Music Yamaha Co., Ltd.**  
3, 4, 15, 16th Fl., Siam Motors Building, 891/1 Rama 1 Road, Wangmai, Pathumwan, Bangkok 10330, Thailand  
Tel: +66-2215-2622

### VIETNAM

**Yamaha Music Vietnam Company Limited**  
15th Floor, Nam A Bank Tower, 201-203 Cach Mang Thang Tam St., Ward 4, Dist.3, Ho Chi Minh City, Vietnam  
Tel: +84-8-3818-1122

### OTHER ASIAN COUNTRIES

<http://asia.yamaha.com>

## OCEANIA

### AUSTRALIA

**Yamaha Music Australia Pty. Ltd.**  
Level 1, 99 Queensbridge Street, Southbank, VIC 3006, Australia  
Tel: +61-3-9693-5111

### NEW ZEALAND

**Musik Works LTD**  
P.O.BOX 6246 Wellesley, Auckland 4680, New Zealand  
Tel: +64-9-634-0099

### COUNTRIES AND TRUST TERRITORIES IN PACIFIC OCEAN

<http://asia.yamaha.com>

