

YAMAHA  
ЦИФРОВАЯ СТАНЦИЯ



ЦИФРОВАЯ СТАНЦИЯ

# Tyros



TYROS



*Руководство пользователя*



# SPECIAL MESSAGE SECTION

**PRODUCT SAFETY MARKINGS:** Yamaha electronic products may have either labels similar to the graphics shown below or molded/stamped facsimiles of these graphics on the enclosure. The explanation of these graphics appears on this page. Please observe all cautions indicated on this page and those indicated in the safety instruction section.

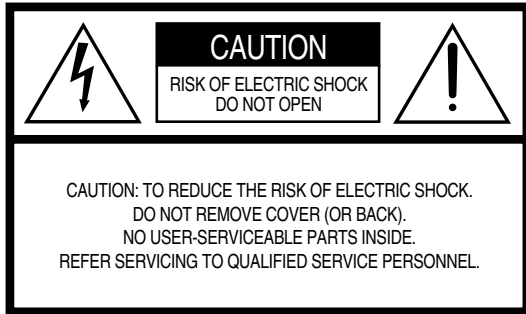

The exclamation point within the equilateral triangle is intended to alert the user to the presence of important operating and maintenance (servicing) instructions in the literature accompanying the product.

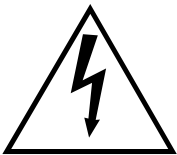

The lightning flash with arrowhead symbol, within the equilateral triangle, is intended to alert the user to the presence of uninsulated “dangerous voltage” within the product’s enclosure that may be of sufficient magnitude to constitute a risk of electrical shock.

**IMPORTANT NOTICE:** All Yamaha electronic products are tested and approved by an independent safety testing laboratory in order that you may be sure that when it is properly installed and used in its normal and customary manner, all foreseeable risks have been eliminated. **DO NOT** modify this unit or commission others to do so unless specifically authorized by Yamaha. Product performance and/or safety standards may be diminished. Claims filed under the expressed warranty may be denied if the unit is/has been modified. Implied warranties may also be affected.

**SPECIFICATIONS SUBJECT TO CHANGE:** The information contained in this manual is believed to be correct at the time of printing. However, Yamaha reserves the right to change or modify any of the specifications without notice or obligation to update existing units.

**ENVIRONMENTAL ISSUES:** Yamaha strives to produce products that are both user safe and environmentally friendly. We sincerely believe that our products and the production methods used to produce them, meet these goals. In keeping with both the letter and the spirit of the law, we want you to be aware of the following:

**Battery Notice:** This product MAY contain a small non-rechargeable battery which (if applicable) is soldered in place. The average life span of this type of battery is approximately five years. When replacement becomes necessary, contact a qualified service representative to perform the replacement.

**Warning:** Do not attempt to recharge, disassemble, or incinerate this type of battery. Keep all batteries away from children. Dispose of used batteries promptly and as regulated by applicable laws. Note: In some areas, the servicer is required by law to return the defective parts. However, you do have the option of having the servicer dispose of these parts for you.

**Disposal Notice:** Should this product become damaged beyond repair, or for some reason its useful life is considered to be at an end, please observe all local, state, and federal regulations that relate to the disposal of products that contain lead, batteries, plastics, etc.

**NOTICE:** Service charges incurred due to lack of knowledge relating to how a function or effect works (when the unit is operating as designed) are not covered by the manufacturer’s warranty, and are therefore the owners responsibility. Please study this manual carefully and consult your dealer before requesting service.

**NAME PLATE LOCATION:** The graphic below indicates the location of the name plate. The model number, serial number, power requirements, etc., are located on this plate. You should record the model number, serial number, and the date of purchase in the spaces provided below and retain this manual as a permanent record of your purchase.

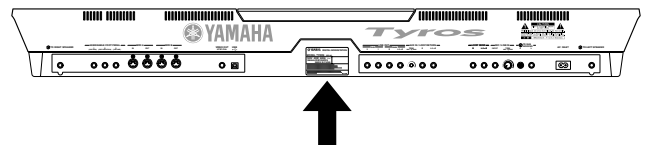

**Model** \_\_\_\_\_

**Serial No.** \_\_\_\_\_

**Purchase Date** \_\_\_\_\_

# IMPORTANT SAFETY INSTRUCTIONS

## INFORMATION RELATING TO PERSONAL INJURY, ELECTRICAL SHOCK, AND FIRE HAZARD POSSIBILITIES HAS BEEN INCLUDED IN THIS LIST.

**WARNING-** When using any electrical or electronic product, basic precautions should always be followed. These precautions include, but are not limited to, the following:

- 1.** Read all Safety Instructions, Installation Instructions, Special Message Section items, and any Assembly Instructions found in this manual **BEFORE** making any connections, including connection to the main supply.
- 2.** **Main Power Supply Verification:** Yamaha products are manufactured specifically for the supply voltage in the area where they are to be sold. If you should move, or if any doubt exists about the supply voltage in your area, please contact your dealer for supply voltage verification and (if applicable) instructions. The required supply voltage is printed on the name plate. For name plate location, please refer to the graphic found in the Special Message Section of this manual.
- 3.** This product may be equipped with a polarized plug (one blade wider than the other). If you are unable to insert the plug into the outlet, turn the plug over and try again. If the problem persists, contact an electrician to have the obsolete outlet replaced. Do **NOT** defeat the safety purpose of the plug.
- 4.** Some electronic products utilize external power supplies or adapters. Do **NOT** connect this type of product to any power supply or adapter other than one described in the owners manual, on the name plate, or specifically recommended by Yamaha.
- 5.** **WARNING:** Do not place this product or any other objects on the power cord or place it in a position where anyone could walk on, trip over, or roll anything over power or connecting cords of any kind. The use of an extension cord is not recommended! If you must use an extension cord, the minimum wire size for a 25' cord (or less) is 18 AWG. **NOTE:** The smaller the AWG number, the larger the current handling capacity. For longer extension cords, consult a local electrician.
- 6.** **Ventilation:** Electronic products, unless specifically designed for enclosed installations, should be placed in locations that do not interfere with proper ventilation. If instructions for enclosed installations are not provided, it must be assumed that unobstructed ventilation is required.
- 7.** **Temperature considerations:** Electronic products should be installed in locations that do not significantly contribute to their operating temperature. Placement of this product close to heat sources such as; radiators, heat registers and other devices that produce heat should be avoided.
- 8.** This product was **NOT** designed for use in wet/damp locations and should not be used near water or exposed to rain. Examples of wet/damp locations are; near a swimming pool, spa, tub, sink, or wet basement.
- 9.** This product should be used only with the components supplied or; a cart, rack, or stand that is recommended by the manufacturer. If a cart, rack, or stand is used, please observe all safety markings and instructions that accompany the accessory product.
- 10.** The power supply cord (plug) should be disconnected from the outlet when electronic products are to be left unused for extended periods of time. Cords should also be disconnected when there is a high probability of lightning and/or electrical storm activity.
- 11.** Care should be taken that objects do not fall and liquids are not spilled into the enclosure through any openings that may exist.
- 12.** Electrical/electronic products should be serviced by a qualified service person when:
  - a. The power supply cord has been damaged; or
  - b. Objects have fallen, been inserted, or liquids have been spilled into the enclosure through openings; or
  - c. The product has been exposed to rain; or
  - d. The product does not operate, exhibits a marked change in performance; or
  - e. The product has been dropped, or the enclosure of the product has been damaged.
- 13.** Do not attempt to service this product beyond that described in the user-maintenance instructions. All other servicing should be referred to qualified service personnel.
- 14.** This product, either alone or in combination with an amplifier and headphones or speaker/s, may be capable of producing sound levels that could cause permanent hearing loss. **DO NOT** operate for a long period of time at a high volume level or at a level that is uncomfortable. If you experience any hearing loss or ringing in the ears, you should consult an audiologist. **IMPORTANT:** The louder the sound, the shorter the time period before damage occurs.
- 15.** Some Yamaha products may have benches and/or accessory mounting fixtures that are either supplied as a part of the product or as optional accessories. Some of these items are designed to be dealer assembled or installed. Please make sure that benches are stable and any optional fixtures (where applicable) are well secured **BEFORE** using. Benches supplied by Yamaha are designed for seating only. No other uses are recommended.

## СОХРАНИТЕ ЭТО РУКОВОДСТВО

# МЕРЫ БЕЗОПАСНОСТИ

## **ВНИМАТЕЛЬНО ПРОЧИТАЙТЕ, ПРЕЖДЕ ЧЕМ ПРИСТУПАТЬ К ЭКСПЛУАТАЦИИ**

\* Сохраните это руководство, чтобы можно было обратиться к нему в дальнейшем.

### **ПРЕДУПРЕЖДЕНИЕ**

Во избежание серьезных травм и даже смерти от удара электрическим током, короткого замыкания, повреждения оборудования, пожара и других опасностей строго соблюдайте следующие основные меры безопасности.

#### **Электропитание/кабель питания**

- Используйте только напряжение, соответствующее инструменту. Нужное напряжение указано на инструменте.
- Периодически проверяйте вилку электроинструмента и удаляйте с нее грязь и пыль.
- Используйте только кабель питания и разъем, входящие в комплект поставки.
- Кабель питания не должен находиться рядом с источниками тепла (нагревателями, радиаторами и др.). Не допускайте также чрезмерного сгибания и повреждения кабеля, не ставьте на него тяжелые предметы и держите его в таком месте, где на него нельзя наступить, задеть ногой или что-нибудь по нему перекатить.

#### **Не открывать**

- В инструменте нет компонентов, которые должен обслуживать пользователь. Не разбирайте и не изменяйте внутренние компоненты.

#### **Бережь от воды**

- Берегите инструмент от дождя, не используйте его рядом с водой, в условиях сырости и повышенной влажности; не ставьте на него емкости с жидкостью, которая может попасть в отверстия.
- Никогда не вставляйте и не вынимайте вилку электроинструмента мокрыми руками.

#### **Бережь от огня**

- Не ставьте на инструмент горячие предметы, например свечи. Горящий предмет может упасть и вызвать пожар.

#### **При внештатных ситуациях**

- В случае износа и повреждения кабеля питания или разъема, а также при внезапном исчезновении звука во время эксплуатации, при появлении необычного запаха и дыма немедленно отключите электропитание, выньте вилку из розетки и обратитесь за помощью к специалистам центра технического обслуживания корпорации Yamaha.

### **ВНИМАНИЕ!**

Во избежание нанесения серьезных травм себе и окружающим, а также повреждения инструмента и другого имущества всегда соблюдайте следующие основные меры безопасности.

#### **Электропитание/кабель питания**

- При отключении вилки от инструмента или от электророзетки беритесь за вилку, а не за кабель. В противном случае можно повредить кабель.
- Отключайте инструмент от электросети, если планируете не использовать его в течение длительного времени, а также во время грозы.
- Не подключайте инструмент к одной электрической розетке с другими устройствами (например, через тройник). Это может привести к снижению качества звука или перегреву розетки.

#### **Место установки**

- Во избежание деформации панели и повреждения внутренних компонентов берегите инструмент от пыли и сильной вибрации и не используйте его при очень высокой или низкой температуре (например, на солнце, рядом с нагревателем или в машине днем).
- Не используйте инструмент в непосредственной близости от телевизора, радиоприемника, стереооборудования, мобильного телефона и других электроприборов. Иначе в инструменте, телевизоре или радиоприемнике может возникать шум.
- Во избежание случайного падения инструмента не оставляйте его в неустойчивом положении.
- Перед перемещением инструмента отсоедините все кабели.
- Используйте только подставку, специально предназначенную для инструмента. Для крепления стойки или подставки используйте только винты, поставляемые в комплекте. Иначе можно повредить внутренние компоненты или инструмент может упасть.
- Не загромождайте вентиляционные отверстия инструмента, это может помешать вентиляции и может привести к перегреву.

## Подключение

- Перед подключением инструмента к другим электронным компонентам отключите их питание. Перед включением или отключением электронных компонентов установите минимальный уровень громкости. Убедитесь также в том, что на всех компонентах установлен минимальный уровень громкости, и во время игры на инструменте постепенно увеличьте громкость до нужной.

## Обслуживание

- Для чистки инструмента пользуйтесь мягкой сухой тканью. Никогда не используйте пятновыводители, растворители, жидкие очистители или чистящие салфетки с пропиткой.

## Меры безопасности при эксплуатации

- Не вставляйте пальцы или руки в отверстия на инструменте.
- Никогда не засовывайте и не роняйте бумагу, металлические и прочие предметы в отверстия на панели и клавиатуре. Если это произошло, немедленно выключите питание и отсоедините инструмент от электросети. Затем обратитесь за помощью к специалистам центра технического обслуживания корпорации Yamaha.
- Не кладите на инструмент предметы из винила, пластмассы или резины: это может вызвать выцветание панели или клавиатуры.
- Не облакачивайтесь на инструмент, не ставьте на него тяжелые предметы и не прикладывайте слишком большой силы при пользовании кнопками, выключателями и разъемами.

- Не следует долго работать с высоким или некомфортным уровнем громкости, так как это может привести к потере слуха. При потере слуха или звоне в ушах обратитесь к врачу.

## Сохранение данных

### Сохранение и резервное копирование данных

- При отключении питания инструмента данные из оперативной памяти теряются (см. стр. 65). Сохраните данные на диске User, дискете или дополнительных жестких дисках. Сохраненные данные могут быть потеряны из-за неисправности или неправильной работы. Сохраняйте важные данные на дискете или дополнительном жестком диске.
- При изменении параметров на странице экрана данные о настройке системы (перечисленные в таблице параметров поставляемого отдельно буклета Data List) после выхода сохраняются автоматически. Однако если перед отключением питания не была выполнена надлежащая процедура выхода из соответствующего экрана, все эти изменения будут утрачены.

### Резервное копирование на дискету

- Чтобы данные не пропали из-за повреждения носителя, рекомендуется сохранять наиболее важные данные на двух дискетах.

### Меры безопасности при работе с данными

НИКОГДА не выключайте питание синтезатора TYROS, когда на диске USER/FD/HD выполняются операции с данными, например сохранение, удаление или копирование, до полного завершения операции. (Обязательно подождите, пока не исчезнет указанное ниже сообщение.) Отключение питания во время этих операций приводит к потере данных, сохраняемых или копируемых на соответствующий носитель.

Во время таких операций особенно важно сохранять подачу питания к диску USER. Отключение питания во время сохранения/удаления/копирования данных на диске USER может привести к потере ВСЕХ данных на этом диске (при следующем включении питания) — а не только данных, с которыми выполнялась операция. Другими словами, выполняя операции сохранения/удаления/копирования только с данными песен на диске USER и отключив питание до завершения операции, можно потерять ВСЕ данные на диске USER — в том числе все тембры, стили, банки мультитемов и настройки регистрационной памяти, которые были сохранены на диске USER.



Now executing.  
(Don't turn off the power now,  
otherwise the data may be damaged.)

**Корпорация Yamaha не несет ответственности за повреждения, вызванные неправильной эксплуатацией или модификацией инструмента, а также за потерянные или испорченные данные.**

Всегда выключайте инструмент после окончания работы.



## Использование дисковода и дискет

### Техника безопасности

Бережно обращайтесь с дискетами и дисководом. Выполняйте все указанные меры предосторожности.

### Совместимые типы дискет

Можно использовать дискеты 3,5" 2DD и 2HD.

### Вставка и извлечение дискет

- Чтобы вставить дискету в дисковод, сделайте следующее:
  - Держите дискету наклейкой вверх, а шторкой вперед по направлению к щели дисковода. Осторожно вставьте дискету в щель и мягко толкните вперед – послышится щелчок, и выскочит кнопка дисковода.

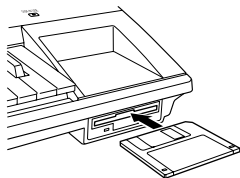

### ПРИМЕЧАНИЕ

- При включении синтезатора TYROS под щель дисковода загорается светодиодный индикатор. Это означает, что дисковод готов к работе.

- Чтобы вынуть дискету, сделайте следующее:
  - Прежде чем вынимать дискету, убедитесь, что дисковод перестал работать (индикатор под дисководом не горит). Медленно нажмите кнопку дисковода до упора, и дискета выскочит автоматически. Когда дискета полностью освободится, осторожно выньте ее.

### ИДЕТ РАБОТА С ДИСКЕТОЙ

Этот индикатор загорается при операциях с дискетой (запись, воспроизведение, форматирование и т. д.).

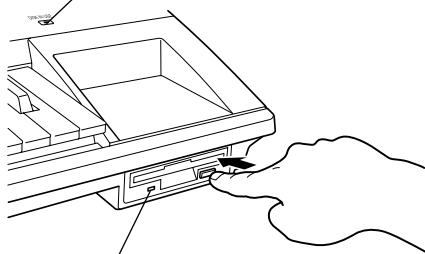

Эта лампочка горит всегда, когда включено питание, независимо от операций с дискетой.

- Никогда не вынимайте дискету и не отключайте питания во время записи, чтения и воспроизведения. Это может привести к повреждению дискеты, а иногда и дисковода.
- Если нажать кнопку извлечения дискеты слишком быстро или не до конца, дискета может выйти неправильно. Кнопка дисковода может застрять на полпути и дискета выйдет из дисковода только на несколько миллиметров. В этом случае не пытайтесь вытащить дискету. Применение силы может привести к повреждению дисковода или самой дискеты. Чтобы вытащить дискету, попробуйте нажать кнопку еще раз или вставьте дискету обратно в дисковод и повторите процедуру извлечения.
- Прежде чем отключать питание, убедитесь, что в дисководе не осталась дискета. Дискета, находящаяся в дисководе длительное время, может покрыться пылью и грязью, а это может вызвать ошибки при чтении или записи.

### Очистка магнитной головки дисковода

- Головку дисковода необходимо регулярно чистить. Инструмент оснащен магнитной головкой высокой точности, на которой после длительного использования собирается слой магнитных частиц с дискет, что может со временем привести к ошибкам при чтении и записи данных.
- Чтобы поддерживать дисковод в рабочем состоянии, корпорация Yamaha рекомендует раз в месяц пользоваться имеющейся в продаже специальной дискетой для сухой чистки головок. Выяснить, есть ли в продаже такие дискеты, можно у местного представителя корпорации Yamaha.
- Никогда не вставляйте в дисковод ничего, кроме дискет. Посторонние предметы могут повредить дисковод или дискету.

### Сведения о дискетах

- При работе с дискетами соблюдайте следующие правила:
  - Не ставьте на дискеты тяжелые предметы, не сгибайте их и не применяйте силу. Когда дискеты не используются, храните их в защитных футлярах.
  - Не подвергайте дискеты воздействию прямого солнечного света, высоких или низких температур и избыточной влажности. Избегайте попадания на них пыли и жидкости.
  - Не следует открывать шторку дискеты и прикасаться к внутренним частям гибкого диска.
  - Не оставляйте дискеты в тех местах, где они могут подвергнуться воздействию магнитных полей телевизоров, динамиков, электромоторов и тому подобных устройств. Магнитные поля могут вызвать частичную или полную потерю данных и сделать дискету непригодной для использования.
  - Никогда не используйте дискеты с деформированной шторкой или внешним покрытием.
  - Не наклеивайте на дискету ничего, кроме специальных наклеек. Прикрепляйте наклейки в специально предназначенном для этого месте.
- Для защиты данных на дискете выполните следующие действия (защелка для защиты от записи).
  - Чтобы защитить важные данные от случайного стирания, переместите защелку в положение защиты (чтобы отверстие было открыто).

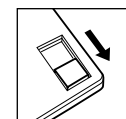
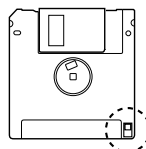

Защита включена (отверстие открыто, и запись невозможна).

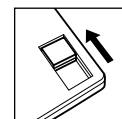

Защита выключена (отверстие закрыто, и запись разрешена)

- Резервное копирование данных
  - Для обеспечения максимальной безопасности данных корпорация Yamaha рекомендует хранить наиболее важных данных на двух дискетах. Это позволит быстро восстановить данные при потере или повреждении одной из дискет. Для создания резервной дискеты используйте функцию Disk Copy (см. стр. 157).

# Поздравляем!

Вы стали счастливым обладателем великолепного электронного музыкального инструмента. Синтезатор TYROS корпорации Yamaha сочетает самую совершенную технологию генерации звука с современной цифровой электроникой, что обеспечивает великолепное качество звука самых разных музыкальных инструментов.

Чтобы максимально использовать возможности синтезатора TYROS и его огромный исполнительский потенциал, внимательно читайте это руководство, пробуя различные, описанные в нем функции.

Сохраните руководство в надежном месте, чтобы использовать его в дальнейшем.

---

## Комплект поставки

---

- Синтезатор TYROS
- Кабель питания x 1
- Пюпитр и скобы
- Компакт-диск
- Руководство пользователя (эта книга), буклет Data List, Руководство по установке
- USB-кабель

### ■ Компакт диск

На прилагающемся компакт-диске содержится специальное программное обеспечение для работы с синтезатором TYROS. В это ПО входят программа Voice Editor, которая является простым и понятным средством редактирования для синтезатора TYROS, и программа File Utility, которая позволяет легко перемещать данные между запоминающим устройством, подключенным к синтезатору TYROS, и компьютером. Дополнительные сведения см. в отдельном «Руководстве по установке» или в интерактивных справочниках, поставляемых вместе с ПО.

#### **ВНИМАНИЕ!**

- *НЕ воспроизводите дорожку 1 (Track 1) (на которой содержатся данные программ) на проигрывателе аудио компакт-дисков. Это может повредить аудио-оборудование и динамики, а также слух.*

- Фотографии клавиесина, бандонеона, различных видов цимбал и музыкальной шкатулки, изображаемые на дисплеях синтезатора TYROS, любезно предоставлены музеем Gakkigaku Shiryokan (Собрание старинных музыкальных инструментов) музыкального колледжа Kunitachi.
- Следующие инструменты, изображаемые на дисплеях синтезатора TYROS, доступны для обозрения в музее музыкальных инструментов Namamatsu: балафон, джендер, калимба, канун, сантур, гамелан, арфа, колокольчик, волынка, банджо, карильон, мандолина, уд, флейта Пана, пунджи, рабаб, шанаи, ситар, стальной барабан, тамбра.
- Данный продукт произведен по лицензии, защищенной патентами США No.5231671, No.5301259, No.5428708, а также патентом No.5567901, принадлежащим IVL Technologies Ltd.
- Растровые шрифты, используемые в данном инструменте, предоставлены компанией Ricoh Co., Ltd. и являются ее собственностью.
- Apple и Macintosh являются охраняемыми товарными знаками корпорации Apple Computer.
- IBM-PC/AT является охраняемым товарным знаком корпорации International Business Machines.
- Windows является охраняемым товарным знаком корпорации Microsoft®.
- Все остальные товарные знаки являются собственностью соответствующих владельцев.

Иллюстрации и снимки ЖК-экранов приведены в руководстве пользователя только в качестве примеров, в действительности все может выглядеть несколько иначе.



## GM System Level 1

«GM System Level 1» — это стандарт, определяющий аранжировку тембров в тон-генераторе и выполняемые им MIDI-функции, обеспечивая воспроизведение с тем же самым звуком на всех тон-генераторах, совместимых со стандартом GM, независимо от производителя и модели. На тон-генераторах и данных, совместимых со стандартом «GM System Level 1», есть логотип GM.



## GM System Level 2

«GM System Level 2» — это улучшенный вариант стандарта «GM System Level 1», повышающий совместимость данных. Он обеспечивает улучшенную полифонию, обладает большим выбором тембров, расширяет параметры тембров и делает возможным интегрированную обработку эффектов. На тон-генераторах и на данных, совместимых со стандартом «GM System Level 2», есть логотип GM2.



## XG

Формат XG расширяет аранжировку тембров стандарта «GM System Level 1», чтобы они соответствовали постоянно растущим требованиям современного оборудования, обеспечивая большую выразительность при сохранении совместимости. «XG» очень сильно расширяет возможности стандарта «GM System Level 1», определяя способы расширения или изменения тембров, а также структуру и тип эффектов. Когда песни с логотипом «XG» воспроизводятся на тон-генераторе с этим же логотипом, наслаждение великолепным звучанием музыки вам гарантировано.



## XF

Формат XF корпорации Yamaha усовершенствует стандарт SMF увеличивая функциональность и возможности дальнейшего расширения. При воспроизведении файла в формате XF, содержащего текст, синтезатор TYROS может выводить на экран тексты песен.



## Vocal Harmony

«Vocal Harmony» — встроенная технология цифровой обработки звука для автоматического добавления соответствующей гармонии к ведущему голосу при исполнении песни. Технология Vocal Harmony позволяет изменять характер и тембр ведущего голоса, а также дополнительных голосов для создания разнообразных эффектов гармонизации вокала.



## DOC

«DOC» — это формат тембров, обеспечивающий совместимость данных с различными инструментами Yamaha и MIDI-устройствами, включая инструменты серии Clavinova.



## Style File Format

Style File Format (SFF)— разработанный Yamaha формат файла стиля, в котором используется уникальная система преобразования, позволяющая автоматически создавать высококачественный аккомпанемент на основе большого количества типов аккордов. В синтезаторе TYROS формат SFF заложен в память, с его помощью считываются дополнительные диски со стилями SFF и создаются стили SFF с использованием функции Style Creator.

В этом продукте использованы компьютерные программы и данные, авторские права на которые принадлежат корпорации Yamaha или получены ею по лицензии от других фирм. К таким материалам, защищенным авторскими правами, относятся без ограничения все ПО компьютера, файлы стилей, файлы MIDI, данные WAVE и звукозаписи. Любое несанкционированное использование таких программ и содержимого, выходящее за рамки личного использования, запрещено соответствующими законами. Любое нарушение авторских прав преследуется по закону. НЕ СОЗДАВАЙТЕ, НЕ РАСПРОСТРАНЯЙТЕ И НЕ ИСПОЛЬЗУЙТЕ НЕЗАКОННЫЕ КОПИИ.

Копирование программного обеспечения, имеющегося в продаже, разрешено лишь для личного использования.



# Как пользоваться этим руководством

## Начало работы ..... стр. 20

Прежде чем перейти к другим разделам, обязательно прочитайте этот раздел. В нем рассказывается о том, как начать работу с синтезатором TYROS.

## Обзор ..... стр. 24

Если вы не любите читать длинные руководства и хотите немедленно начать играть на синтезаторе TYROS, прочитайте этот раздел.

## Содержание ..... стр. 10

## Список применений ..... стр. 12

Этот индекс организован по функциям и применениям, а не по отдельным словам, что дает возможность быстро и просто найти, как выполнить определенную операцию или описание интересующей вас темы.

## Панель управления и разъемы ..... стр. 16

Раздел рассказывает обо всех кнопках и элементах управления TYROS.

## Основные операции ..... стр. 60

Раздел посвящен основам работы и организации данных синтезатора TYROS в файлы и основным операциям с использованием ЖК-дисплея.

## Иерархия функций ..... стр. 75

В этом списке приведена иерархия функций синтезатора TYROS, что дает возможность быстро определить отношения различных функций и быстро обнаружить нужную информацию.

## Справочник ..... стр. 78

Ознакомившись с предыдущими разделами, просмотрите этот справочник по всем функциям. Не надо читать все сразу, он предназначен для справки по той функции или возможности, которая вас заинтересует.

## Устранение неполадок ..... стр. 164

Если синтезатор TYROS работает не так, как должен, или у вас возникли проблемы со звуком или выполнением каких-либо операций, обратитесь к этому разделу, прежде чем обращаться к представителю корпорации Yamaha или в сервисный центр. Здесь приведены наиболее распространенные проблемы и очень просто и доступно описаны способы их решения.

## Словарь ..... стр. 166

Сюда вошли важные слова и технические термины, которые не полностью объяснены в этом руководстве.

## Буклет Data List (отдельно)

Здесь содержатся различные важные списки, например: таблица прямого доступа, таблица аккордов для воспроизведения стиля, список тембров, список стилей, список типов эффектов, таблица формат MIDI-данных, таблица характеристик MIDI-интерфейса.

## Руководство по установке (отдельно)

Вместе с синтезатором TYROS поставляется различное ПО (на компакт-диске), которое позволяет использовать компьютер вместе с синтезатором для записи, хранения данных и т. д. В этом руководстве содержатся инструкции по установке прилагаемого ПО.

# Содержание

|   |    |
|---|----|
| Использование дисковода и дискет.....   | 6  |
| Поздравляем!.....                       | 7  |
| Комплект поставки.....                  | 7  |
| Логотипы на панели.....                 | 8  |
| Как пользоваться этим руководством..... | 9  |
| Содержание.....                         | 10 |
| Список применений.....                  | 12 |
| Панель управления и разъемы.....        | 16 |
| Верхняя панель и разъемы.....           | 16 |
| Задняя панель и разъемы.....            | 18 |

## Начало работы **20**

|   |    |
|---|----|
| Источник питания.....                             | 20 |
| Внешние динамики.....                             | 20 |
| Пюпитр.....                                       | 21 |
| Включение и выключение питания.....               | 22 |
| Как поднимать и как закрывать панель дисплея..... | 23 |

## Обзор **24**

|   |    |
|---|----|
| Включение и демонстрационные песни.....             | 24 |
| Включение питания и просмотр главного экрана.....   | 24 |
| Проигрывание демонстрационных песен.....            | 24 |
| Воспроизведение тембров.....                        | 26 |
| Выбор тембра (RIGHT1) и игра на клавиатуре.....     | 26 |
| Одновременная игра двумя или тремя тембрами.....    | 27 |
| Разные тембры для правой и левой руки.....          | 28 |
| Параметр Octave (транспонирование на октаву).....   | 28 |
| Органье регистры.....                               | 29 |
| Создание библиотеки тембров.....                    | 30 |
| Выбор стиля игры — автоаккомпанемент (ACMP).....    | 32 |
| Игра мелодии правой рукой и аккордов левой.....     | 32 |
| Части стиля.....                                    | 34 |
| Настройка в одно касание.....                       | 36 |
| Изменение баланса громкости стиля и клавиатуры..... | 36 |
| Использование партий стиля и смена тембров.....     | 37 |
| Воспроизведение стилей с дискет.....                | 37 |
| Мультипэды.....                                     | 38 |
| Использование мультипэдов.....                      | 38 |
| Функция Chord Match.....                            | 38 |
| Эффекты для тембров.....                            | 39 |
| Эффект Harmony для мелодии правой руки.....         | 39 |
| Вызов удачного аккомпанемента — Music Finder.....   | 40 |
| Выбор музыкального жанра из списка записей.....     | 40 |
| Поиск идеальных настроек по ключевым словам.....    | 41 |
| Создание библиотеки любимых записей.....            | 42 |

|   |    |
|---|----|
| Воспроизведение песни.....                          | 43 |
| Воспроизведение песен с дискеты.....                | 43 |
| Использование меток позиции в песнях.....           | 44 |
| Изменение баланса громкости песни и клавиатуры..... | 45 |
| Использование партий песни.....                     | 45 |
| Пение с микрофоном.....                             | 46 |
| Подключение микрофона.....                          | 46 |
| Пение песен с микрофоном.....                       | 46 |
| Обработка голоса с помощью эффектов Harmony.....    | 47 |
| Обучение игре и вокалу — функция Guide.....         | 48 |
| Выбор меню функции Guide.....                       | 48 |
| Игра с помощью функции Follow Lights.....           | 49 |
| Упражнения в пении — функция Vocal Cue Time.....    | 50 |
| Хранение параметров — регистрационная память.....   | 51 |
| Сохранение в регистрационной памяти.....            | 51 |
| Сохранение данных из памяти в разделе USER.....     | 52 |
| Загрузка набора параметров из памяти.....           | 53 |
| Запись исполнения — функция Song Recording.....     | 54 |
| Запись методом Quick Recording.....                 | 54 |
| Запись методом Multi Recording.....                 | 56 |
| Подключение к компьютеру.....                       | 58 |
| Начальная установка.....                            | 58 |
| Программа Voice Editor.....                         | 59 |
| Программа File Utility.....                         | 59 |

## Основные операции — организация данных **60**

|   |    |
|---|----|
| Элементы управления на экране.....                      | 60 |
| Справка и сообщения на экране.....                      | 61 |
| Функция DIRECT ACCESS — быстрый выбор экранов.....      | 62 |
| Основная структура файла, папки и раздела памяти.....   | 62 |
| Операции с папками и файлами.....                       | 66 |
| Создание новой папки.....                               | 67 |
| Выбор (открытие) папки или файла.....                   | 67 |
| Копирование папок и файлов (копирование и вставка)..... | 68 |
| Перемещение папок и файлов (вырезание и вставка).....   | 68 |
| Удаление папок и файлов.....                            | 69 |
| Сохранение файлов.....                                  | 69 |
| Присвоение имен файлам и папкам.....                    | 70 |
| Варианты экрана Open/Save.....                          | 71 |
| Выделение элементов на экране.....                      | 73 |
| Кнопки панели.....                                      | 73 |
| Клавиатура.....   | 74 |
| Части клавиатуры и их функции.....                      | 74 |
| Включение/выключение функции Synchro Start.....         | 74 |
| Иерархия функций.....                                   | 75 |

**Справочник 78**

|   |            |
|---|------------|
| <b>Тембры</b> .....                                     | <b>78</b>  |
| Тембры и партии клавиатуры.....                         | 78         |
| Типы тембров.....                                       | 79         |
| Тембровые эффекты.....                                  | 81         |
| Изменение высоты звука на синтезаторе TYROS.....        | 82         |
| <b>Органые регистры (Sound Creator)</b> .....           | <b>83</b>  |
| Функция Sound Creator и тембры Organ Flutes.....        | 83         |
| <b>Создание тембров (Sound Creator)</b> .....           | <b>85</b>  |
| Функция Sound Creator и обычные тембры.....             | 86         |
| <b>Воспроизведение песни</b> .....                      | <b>88</b>  |
| Отображение нот.....                                    | 88         |
| Отображение текста песен.....                           | 90         |
| Положение песни.....                                    | 91         |
| Параметры, связанные с воспроизведением песни.....      | 92         |
| <b>Song Creator (цифровая запись)</b> .....             | <b>94</b>  |
| Настройки режима записи (для перезаписи).....           | 95         |
| Изменение данных для каждого канала.....                | 96         |
| Пошаговая запись данных аккорда — Event List.....       | 98         |
| Пошаговая запись нот — Event List.....                  | 100        |
| Запись сообщений System Exclusive — Event List.....     | 106        |
| Запись текста песен — Event List.....                   | 106        |
| <b>Воспроизведение стиля</b> .....                      | <b>108</b> |
| Типы аккордовой аппликатуры.....                        | 108        |
| Функция Fade In/Out.....                                | 109        |
| Функция Tempo.....                                      | 109        |
| Функции Synchro Start и Synchro Stop.....               | 110        |
| Программируемая функция One Touch Setting (OTS).....    | 110        |
| Быстрый выбор стиля.....                                | 111        |
| Настройки, связанные с воспроизведением стиля.....      | 112        |
| <b>Функция Style Creator (цифровая запись)</b> .....    | <b>114</b> |
| Основные настройки и запись каждой партии.....          | 116        |
| Пошаговая запись нот при помощи функции Event List..... | 117        |
| Компоновка стиля из существующих фраз.....              | 118        |
| Функции Groove и Dynamics.....                          | 118        |
| Изменение данных для каждого канала.....                | 120        |
| Установка параметров файла SMF.....                     | 120        |
| Запись собственного стиля на внешнем секвенсоре.....    | 122        |
| <b>Мультипэды</b> .....                                 | <b>124</b> |
| Изменение мультипэдов с помощью экрана Open/Save.....   | 124        |
| Создание/изменение мультипэда (цифровая запись).....    | 124        |
| <b>Функция Music Finder</b> .....                       | <b>126</b> |
| Редактирование записей в функции Music Finder.....      | 126        |
| Сохранение записей функции Music Finder в файле.....    | 126        |
| <b>Регистрационная память</b> .....                     | <b>128</b> |
| Функция Freeze.....                                     | 128        |
| Функция Registration Sequence.....                      | 128        |
| <b>Использование микрофона</b> .....                    | <b>130</b> |
| Изменение эффекта Vocal Harmony.....                    | 130        |
| Настройка функции Talk.....                             | 132        |
| Общие настройки микрофона.....                          | 132        |

|   |            |
|---|------------|
| <b>Микшерный пульт</b> .....                            | <b>134</b> |
| Настройки партии.....                                   | 135        |
| Функция Song Auto Revoice.....                          | 136        |
| Эффекты.....  | 136        |
| Эквалайзер (EQ).....                                    | 139        |
| Эффект Master Compressor.....                           | 140        |
| Настройки Line Out.....                                 | 140        |
| <b>MIDI</b> .....                                       | <b>142</b> |
| MIDI-параметры системы.....                             | 146        |
| Параметры передачи MIDI-сообщений.....                  | 146        |
| Параметры приема MIDI-сообщений.....                    | 147        |
| Основной тон аккорда при воспроизведении стиля.....     | 148        |
| Тип аккорда при воспроизведении стиля.....              | 148        |
| Настройки MFC10.....                                    | 148        |
| <b>Настройка общих параметров — меню Function</b> ..... | <b>150</b> |
| Настройка звука — функция Tune.....                     | 150        |
| Функция Voice Set.....                                  | 151        |
| Настройки функции Video Out.....                        | 151        |
| Функция Controller.....                                 | 152        |
| Эффекты Harmony и Echo.....                             | 154        |
| Другие параметры — функция Utility.....                 | 156        |

**Приложение 160**

|   |            |
|---|------------|
| <b>Установка динамиков</b> .....        | <b>160</b> |
| <b>Установка жесткого диска</b> .....   | <b>162</b> |
| <b>Устранение неполадок</b> .....       | <b>164</b> |
| <b>Глоссарий</b> .....                  | <b>166</b> |
| <b>Технические характеристики</b> ..... | <b>168</b> |
| <b>Предметный указатель</b> .....       | <b>170</b> |

## До включения питания

|  |        |
|--|--------|
| ● Установка пюпитра .....              | 21     |
| ● Подключение наушников .....          | 16     |
| ● Включение и выключение питания ..... | 22, 24 |

## Прослушивание на синтезаторе TYROS

|   |    |
|---|----|
| ● Воспроизведение демонстрационных песен .....        | 24 |
| ● Воспроизведение песен                               |    |
| • Воспроизведение песни с диска .....                 | 43 |
| • Включение и выключение партий (каналов) песни ..... | 45 |
| • Настройка баланса между песней и клавиатурой .....  | 45 |
| ● Воспроизведение стилей                              |    |
| • Воспроизведение предустановленных стилей .....      | 32 |
| • Включение и выключение партий (каналов) стиля ..... | 37 |
| • Настройка баланса между стилем и клавиатурой .....  | 36 |
| • Воспроизведение стиля с дискеты .....               | 37 |
| ● Воспроизведение мультитэдов .....                   | 38 |

## Игра на клавиатуре

|   |         |
|---|---------|
| ● Выбор тембра (RIGHT1) и игра на клавиатуре .....  | 26      |
| ● Одновременная игра двумя или тремя тембрами .....   | 27      |
| ● Игра разными тембрами для левой и правой руки .....   | 28      |
| ● Четыре части клавиатуры (RIGHT1, 2, 3 и LEFT) .....   | 74      |
| ● Игра в тембре барабанов/ударных .....   | 79      |
| ● Игра в мега-тембрах .....   | 80      |
| ● Функции Initial touch и Aftertouch .....  | 81, 154 |
| ● Настройка чувствительности к силе нажатия .....   | 154     |
| ● Включение и выключение функции Initial Touch для каждой части клавиатуры (RIGHT1, 2, 3, LEFT) ..... | 154     |
| ● Включение и выключение функции Aftertouch для каждой части клавиатуры (RIGHT1, 2, 3, LEFT) .....    | 154     |
| ● Настройка регулятора модуляции для каждой из частей клавиатуры (RIGHT 1, 2, 3, LEFT) .....          | 154     |

## Упражнение в игре на клавиатуре

|   |     |
|---|-----|
| ● Использование метронома .....                           | 156 |
| ● Вывод на экран нот песни во время воспроизведения ..... | 88  |
| Партитура .....   |     |
| Функция Guide .....                                       | 49  |

## Выбор программ и настроек для синтезатора TYROS

|   |     |
|---|-----|
| ● Тембры .....                          | 26  |
| ● Стили .....                           | 32  |
| ● Банки мультитэдов .....               | 38  |
| ● Песни .....                           | 43  |
| ● Записи экрана Music Finder .....      | 40  |
| ● Банки регистрационной памяти .....    | 53  |
| ● Номера регистрационной памяти .....   | 53  |
| ● Номера настройки в одно касание ..... | 36  |
| ● Типы эффектов Harmony/Echo .....      | 154 |
| ● Шаблоны MIDI .....                    | 145 |
| ● Типы эффектов .....                   | 138 |
| ● Типы эффекта Vocal Harmony .....      | 47  |
| ● Типы общего эквалайзера .....         | 139 |
| ● Типы эффекта Master Compressor .....  | 140 |

## Использование ЖК-дисплея

- Использование основного дисплея ..... 24
- Просмотр текстов песен на ЖК-дисплее ..... 46, 90
- Просмотр партитуры песен на ЖК-дисплее ..... 50, 88
- Просмотр содержимого дисплея на отдельном ТВ-мониторе ..... 18, 151

## Игра аккордами — функция автоаккомпанемента (ACMP)

- Выбор и проигрывание стиля ..... 32
- Обучение игре определенными типами аккордов ..... функция Chord Tutor ..... 108
- Обучение игре аккордами (указанию аккордов) для воспроизведения стиля ..... функция Chord Fingering ..... 108
- Применение автоматической гармонизации или эхо к мелодиям,  
проигрываемым правой рукой ..... функция Harmony/Echo ..... 39, 154
- Автоматическое изменение аккордов мультипэдов  
при игре левой рукой ..... функция Chord Match ..... 38

## Мгновенный выбор пользовательского набора параметров

- Вызов наиболее подходящих настроек панели ..... функция Music Finder ..... 40, 126
- Изменение настроек в соответствии со стилем ..... функция One Touch Setting (OTS) ..... 36, 110
- Сохранение и вызов пользовательских  
настроек панели ..... регистрационная память ..... 51, 128

## Создание звуков, стилей, песен и т. д.

- Данные, которые можно создать при помощи функций синтезатора TYROS ..... 63 - 65
- Создание собственных тембров ..... функция Sound Creator ..... 85
- Создание собственных тембров духового органа ..... функция Sound Creator ..... 83
- Создание собственных стилей ..... функция Style Creator ..... 114
  - Компоновка собственного стиля из существующих образцов ..... 118
  - Запись образца ритма ..... 116
  - Запоминание параметров функции One Touch Setting, содержащейся в стиле ..... 110
- Создание собственных песен
  - Запись игры на клавиатуре ..... 54 - 57
  - Ввод нот друг за другом ..... 98 - 105
  - Ввод и редактирование текста ..... 106
  - Ввод в песню меток ..... 44, 106
- Создание собственных мультипэдов ..... 124
- Создание банка регистрационной памяти ..... 52 - 53
- Создание новых записей для функции Music Finder ..... 126
- Создание новых типов эффекта Vocal Harmony ..... 130
- Создание новых типов эффектов ..... 138
- Создание пользовательских настроек общего эквалайзера ..... 139
- Создание пользовательских настроек эффекта Master Compressor ..... 140
- Присваивание имени созданным данным ..... 70
- Сохранение созданных данных как файла ..... 69

## Устройство и структура синтезатора TYROS

- Различные типы данных/файлов, управляемых синтезатором TYROS ..... 63 - 65
- Файлы и папки ..... 63
- Цветовая кодировка лампочек на кнопках ..... 73
- Структура памяти ..... 63 - 65
- Основные операции ..... 60 - 74
- Части тон-генератора ..... 134
- Структура эффектов ..... 136

## Настройка высоты звука

- Настройка высоты звука всего синтезатора TYROS ..... функция Master Tune ..... 150
- Настройка отдельных нот клавиатуры ..... функция Scale Tune ..... 150
- Настройка октавы клавиатуры ..... 28, 135
- Транспонирование нот (функции Master Transpose, Keyboard Transpose, Song Transpose) ..... 82, 135
- Настройка кнопки [TRANSPOSE] на независимое управление отдельными частями ..... 154
- Использование колесного регулятора PITCH BEND ..... 82
- Использование колесного регулятора MODULATION ..... 82

## Использование педалей

- Подключение педалей к синтезатору TYROS ..... 18
- Закрепление за каждой педалью определенных функций ..... 152
- Использование педали для изменения номеров регистрационной памяти ..... функция Registration Sequence ..... 128

## Пение с подключенным микрофоном

- Подключение микрофона к синтезатору TYROS ..... 46
- Автоматическое применение к голосу исполнителя эффекта Vocal Harmony ..... эффект Vocal Harmony ..... 47
- Применение эффектов к голосу исполнителя ..... 130
- Пение текста, появляющегося на дисплее ..... 46
- Пение текста, появляющегося на отдельном ТВ-мониторе ..... 90
- Пение с использованием функции Guide и воспроизведения песни ..... 50
- Использование функции Talk Setting ..... 132
- Настройка функции Song Transpose на высоту, удобную для пения ..... 135
- Настройка функции Keyboard Transpose на высоту, удобную для пения ..... 135

## Советы по «живому» исполнению и его техника

- Закрепление за педалями определенных операций/функций ..... 152
- Вызов номеров регистрационной памяти в порядке ..... функция Registration Sequence ..... 128
- Использование педали для изменения номеров регистрационной памяти ..... 128
- Использование дополнительного ножного переключателя MFC10 с синтезатором TYROS ..... 148
- Использование функции Fade In/Out ..... 109
- Использование меток позиции песни для быстрого перемещения по песне и закольцованным участкам ..... 44

## Советы по исполнению в группе и его техника

- Независимое транспонирование высоты звука песни и клавиатуры в соответствии с голосом исполнителя ..... 135
- Настройка общей громкости синтезатора TYROS в соответствии с другими инструментами ..... 150
- Синхронизация синтезатора TYROS с другими MIDI-инструментами ..... 146

## О MIDI

- MIDI-события при нажатии клавиш (игра на клавиатуре) ..... 142
- Изменения MIDI-программы (выбор тембров) ..... 142
- MIDI-события в песнях, стилях и мультипэдах ..... 142



## Подключение к синтезатору TYROS внешнего оборудования

- Подключение комплекта дополнительных динамиков ..... 160
- Подключение внешнего аудиооборудования и оборудования для создания эффектов ..... 19
- Подключение MIDI-инструментов и устройств ..... 143
- Подключение дополнительного ножного переключателя MFC10 ..... 148
- Подключение компьютера через USB-порт ..... 58
- Подключение отдельного ТВ-монитора ..... 151

## Компьютерные приложения

- Что можно делать с MIDI, используя компьютер и синтезатор TYROS ..... 58
- Подключение компьютера к синтезатору TYROS при помощи USB-кабеля ..... 58
- Использование программы Voice Editor ..... 58
- Использование программы File Utility ..... 58

## Использование дискет и дисков — варианты хранения данных

- Установка дополнительного жесткого диска в синтезатор TYROS ..... 162
- Форматирование дополнительного жесткого диска ..... 157
- Форматирование дискет ..... 157
- Резервное копирование дискеты (копирование с одной дискеты на другую) ..... 157

## Другие советы

- Регистрация имени владельца синтезатора TYROS ..... 158
- Импорт любимого изображения для использования в качестве фона основного дисплея ..... 158
- Импорт любимого изображения для использования в качестве фона экрана текста песен ..... 90
- Импорт значков для обозначения тембра/стиля/песни на экране Open/Save ..... 70
- Отображение номеров выбора банка и программы в окне выбора тембров  
(Экран Open/Save для тембров) ..... 156
- Указание аккордов воспроизведения стиля с внешнего MIDI-инструмента ..... 148

# Панель управления и разъемы

## ■ Верхняя панель и разъемы

### Пюпитр

TYROS снабжен пюпитром, который можно прикрепить к инструменту, как показано на рисунке. См. стр. 21.

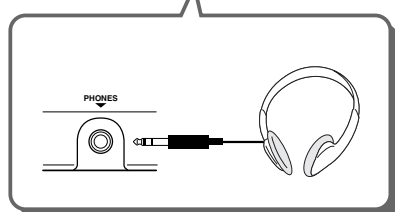
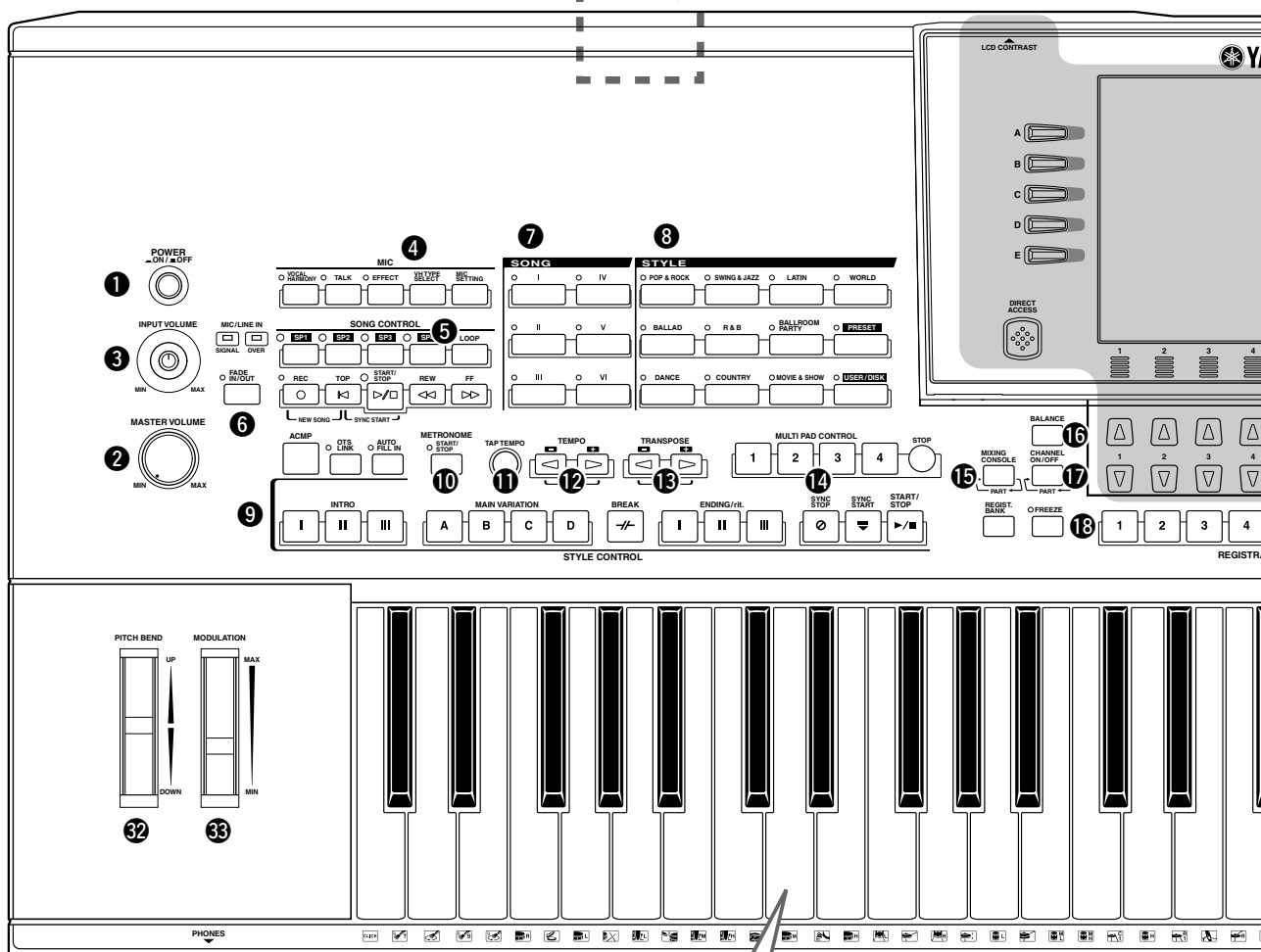
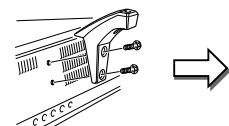

### Клавиатура

Клавиатура синтезатора TYROS может реагировать на силу нажатия (функции Initial touch и After touch), что позволяет естественно и точно контролировать уровень тембров, нажимая на клавиши с разной силой – совсем как на акустическом инструменте. См. стр. 81.

- |                                    |         |                                     |         |
|------------------------------------|---------|-------------------------------------|---------|
| 1 Переключатель POWER ON/OFF ..... | 22, 24  | 10 Кнопка METRONOME .....           | 156     |
| 2 Регулятор MASTER VOLUME .....    | 22      | 11 Кнопка TAP .....                 | 109     |
| 3 Регулятор INPUT VOLUME .....     | 46, 130 | 12 Кнопка TEMPO .....               | 109     |
| 4 Кнопки MIC .....                 | 130     | 13 Кнопка TRANSPOSE .....           | 82      |
| 5 Кнопки SONG CONTROL .....        | 43      | 14 Кнопки MULTI PAD .....           | 38, 124 |
| 6 Кнопки FADE IN/OUT .....         | 109     | 15 Кнопка MIXING CONSOLE .....      | 134     |
| 7 Кнопки SONG .....                | 43, 72  | 16 Кнопка BALANCE .....             | 36, 45  |
| 8 Кнопки STYLE .....               | 32, 111 | 17 Кнопка CHANNEL ON/OFF .....      | 37, 45  |
| 9 Кнопки STYLE CONTROL .....       | 34      | 18 Кнопки REGISTRATION MEMORY ..... | 51, 128 |

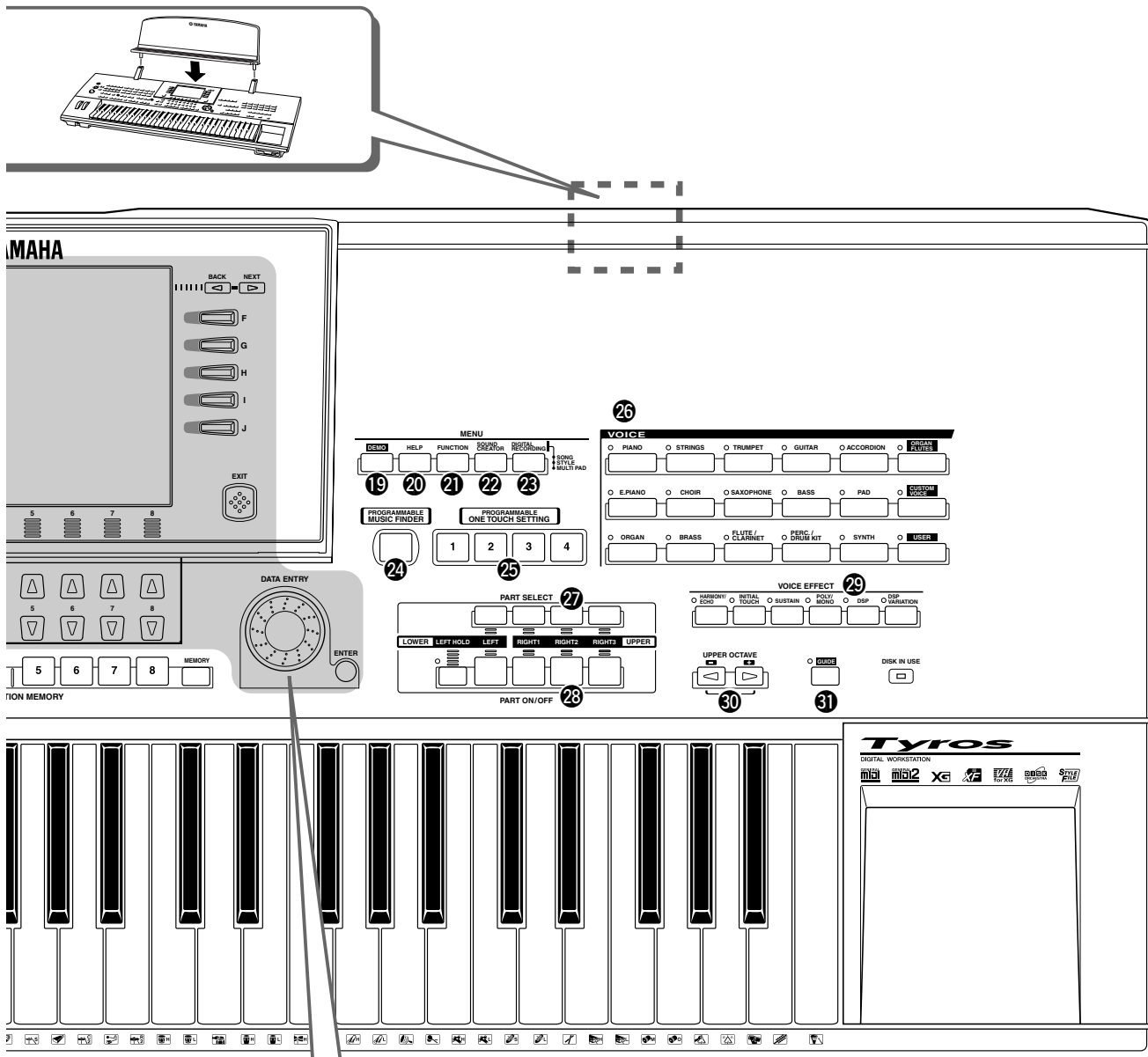

**ЖК-дисплей, элементы управления и кнопки**

- Контрастность ЖК-дисплея
- Кнопки (A-J)
- Кнопки (1-8) вверх/вниз
- Кнопка DIRECT ACCESS
- Кнопка EXIT
- Диск DATA ENTRY
- Кнопка ENTER

**См. стр. 23, 60.**

**Дисковод**

В синтезатор TYROS встроен дисковод, позволяющий сохранять на дискетах важные данные и считывать их оттуда. Синтезатор TYROS совместим с различными форматами дискет, что позволяет воспроизводить песни с имеющихся в продаже дискет XG, GM, DOC и Disklavier Piano Soft.

**См. стр. 6.**

|   |              |                                     |        |
|---|--------------|-------------------------------------|--------|
| <b>19</b> Кнопка DEMO.....                            | 24           | <b>27</b> Кнопки PART SELECT .....  | 26, 78 |
| <b>20</b> Кнопка HELP .....                           | 61           | <b>28</b> Кнопки PART ON/OFF .....  | 26, 78 |
| <b>21</b> Кнопка FUNCTION.....                        | 150          | <b>29</b> Кнопки VOICE EFFECT ..... | 39, 81 |
| <b>22</b> Кнопка SOUND CREATOR.....                   | 29, 83, 85   | <b>30</b> Кнопки UPPER OCTAVE ..... | 28     |
| <b>23</b> Кнопка DIGITAL RECORDING .....              | 94, 116, 124 | <b>31</b> Кнопка GUIDE .....        | 48     |
| <b>24</b> Кнопка PROGRAMMABLE MUSIC FINDER.....       | 40, 126      | <b>32</b> Диск PITCH BEND.....      | 82     |
| <b>25</b> Кнопки PROGRAMMABLE ONE TOUCH SETTING ..... | 36, 110      | <b>33</b> Диск MODULATION.....      | 82     |
| <b>26</b> Кнопки VOICE .....                          | 26, 79       |                                     |        |

## ■ Задняя панель и разъемы

### ВАЖНО!

• Так как в синтезаторе TYROS нет встроенных динамиков, контролировать его звук можно только через внешнее аудиооборудование. Также можно использовать наушники.

### ВНИМАНИЕ!

• Перед подключением убедитесь, что переключатель POWER находится в положении OFF (кнопка не нажата). Если во время подключения кнопка POWER нажата, можно повредить внешнее оборудование, например усилитель или динамики.

Для установки дополнительного набора динамиков. См. стр. 20.

Для установки прилагаемого пюпитра. См. стр. 21.

### ВНИМАНИЕ!

#### Вентиляционное отверстие

• Не размещайте предметы на вентиляционном отверстии инструмента, это может помешать вентиляции внутренних компонентов и привести к перегреву.

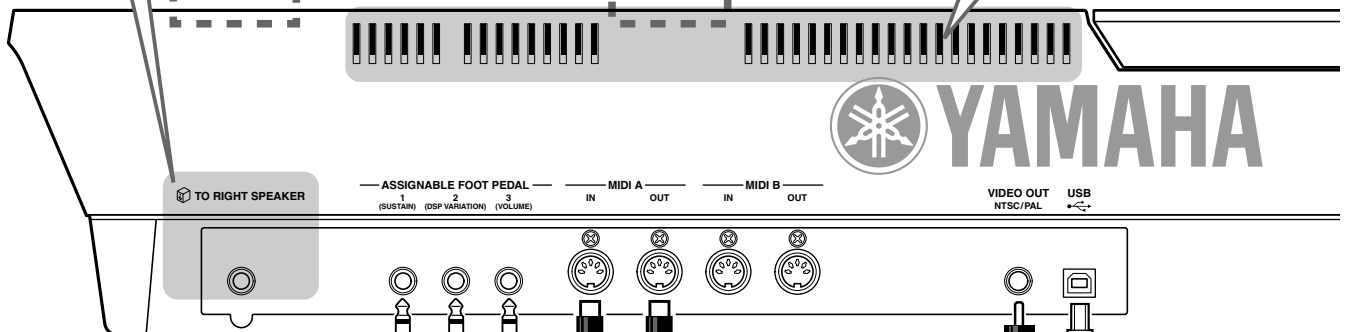

К этим разъемам можно подключить один или два педальных переключателя Yamaha FC4 или FC5 для контроля за сустейном и множеством других важных функций. Дополнительный педальный переключатель Yamaha FC7, подключенный к одному из этих разъемов, можно использовать для управления громкостью и множеством других важных функций.

См. стр. 152.

Современные функции MIDI являются могучим средством, расширяющим возможности исполнения и создания музыкальных произведений.

См. стр. 148.

### ВАЖНО!

• По умолчанию TYROS передает на внешний монитор сигнал в стандарте «PAL». У вас может использоваться другой стандарт, и настройки надо будет изменить. (Например, в Северной Америке в основном используется стандарт NTSC.) Посмотрите, какой стандарт используется вашим телевизором или видеомонитором. Если не «PAL», то выберите на дисплее VIDEO OUT настройку «NTSC» (стр. 151).

TYROS можно подключить к телевизору или видеомонитору, чтобы просматривать тексты и аккорды на большом экране.

См. стр. 151.

Штекер RCA/VIDEO IN

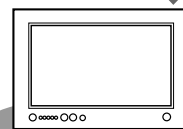

Подключение к компьютеру через USB-порт

См. стр. 58.

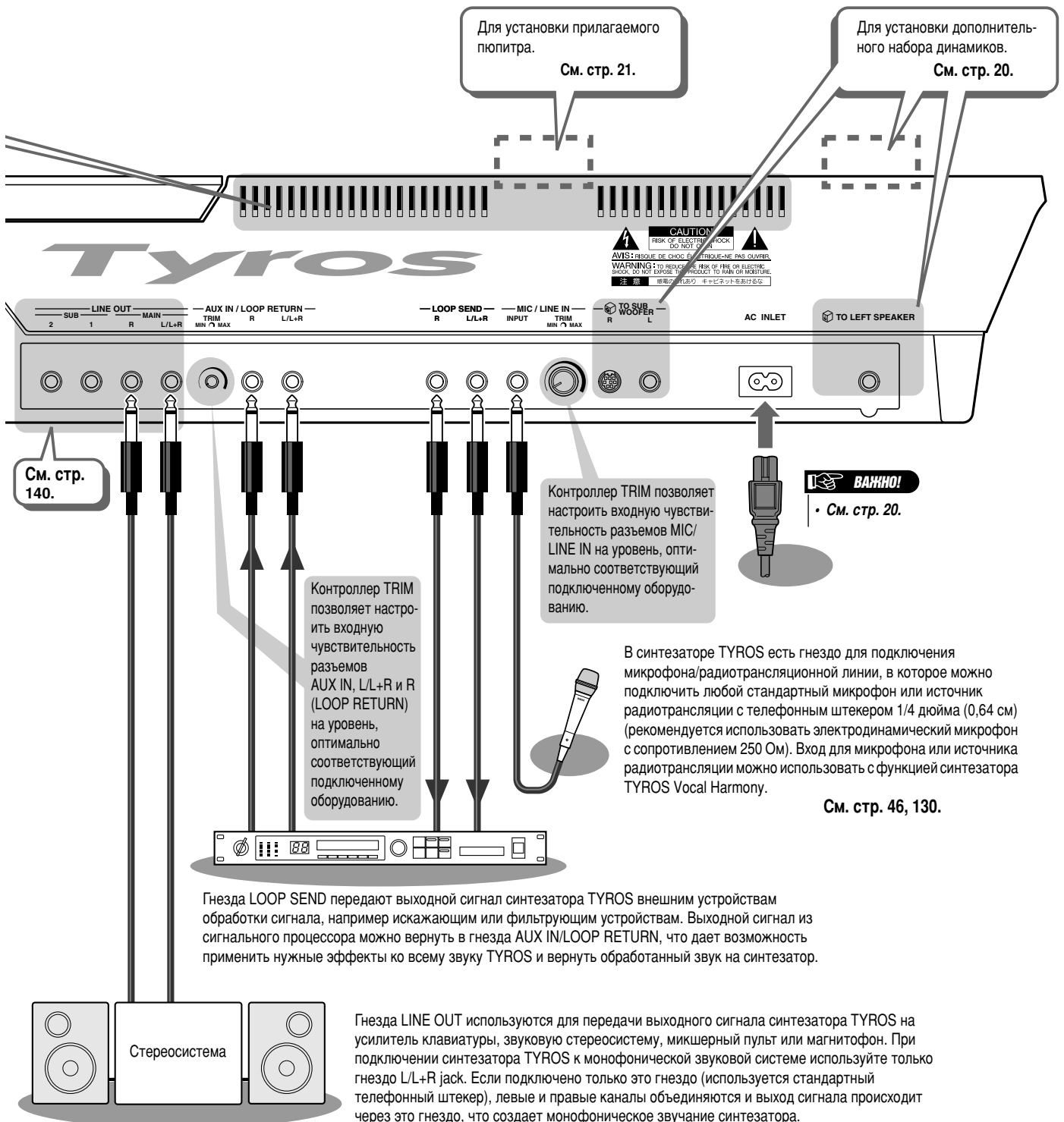

# Начало работы

Этот раздел содержит информацию о настройке синтезатора TYROS и подготовке к игре. Обязательно внимательно прочитайте этот раздел, прежде чем включать питание.

## Источник питания

**1** Убедитесь, что переключатель POWER ON/OFF синтезатора TYROS установлен в положение OFF.

**2** Подключите кабель питания к разъему AC INLET на задней панели инструмента.

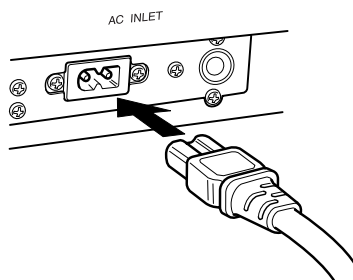

**3** Подключите другой конец кабеля питания к розетке переменного тока. Убедитесь, что синтезатор TYROS отвечает требованиям к электрическому напряжению для страны или региона, где он будет использоваться.

### **⚠ ПРЕДУПРЕЖДЕНИЕ**

- Убедитесь, что синтезатор TYROS рассчитан на напряжение, применяемое в регионе, где он будет использоваться (как перечислено на задней панели). Подключение инструмента к неподходящему источнику питания может серьезно повредить его и даже привести к поражению током!

### **⚠ ПРЕДУПРЕЖДЕНИЕ**

- Используйте только кабель питания, входящий в комплект поставки TYROS. При потере или повреждении кабеля замените его у местного дилера корпорации Yamaha. Использование другого кабеля может привести к пожару и поражению током!

### **⚠ ПРЕДУПРЕЖДЕНИЕ**

- Тип кабеля питания, поставляемого с синтезатором TYROS, может быть разным в зависимости от страны, в которой сделана покупка (на вилке может быть контакт заземления). Неправильное подключение заземленного провода может привести к поражению электрическим током. НЕ передвигайте вилку кабеля, поставляемого с синтезатором TYROS. Если вилка не входит в розетку, вызовите электрика для установки розетки нужного типа. Не используйте переходники без заземляющего провода.

## Внешние динамики

Так как в синтезаторе TYROS нет встроенных динамиков, используйте внешние динамики, например дополнительную систему динамиков TRS-MS01, специально разработанную для синтезатора TYROS. Инструкции по установке системы динамиков TRS-MS01 на синтезатор TYROS см. на стр. 160.

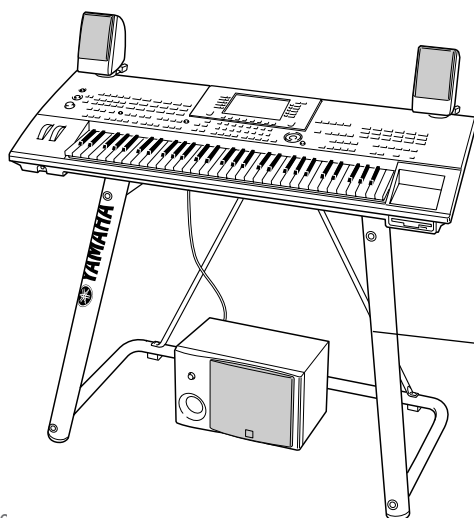

Дополнительная подставка для клавиатуры L-7S.



# Пюпитр

Перед выполнением следующих инструкций убедитесь в наличии всех частей (две скобы и один пюпитр, изображенные ниже). Также понадобится крестовая отвертка.

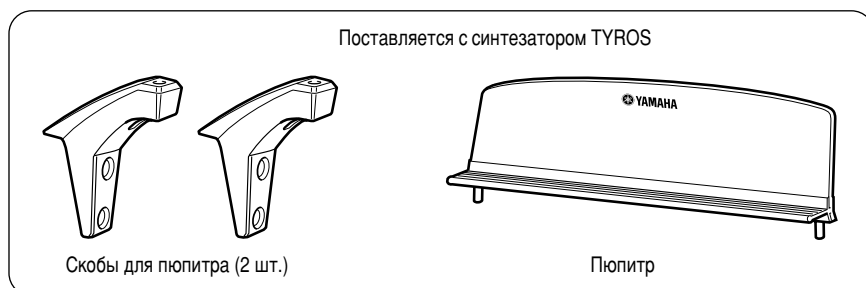

- 1** Крестовой отверткой выверните четыре винта на задней панели синтезатора TYROS.



- 2** При помощи винтов, которые вы вывернули в шаге 1, закрепите две скобы на задней панели синтезатора TYROS.

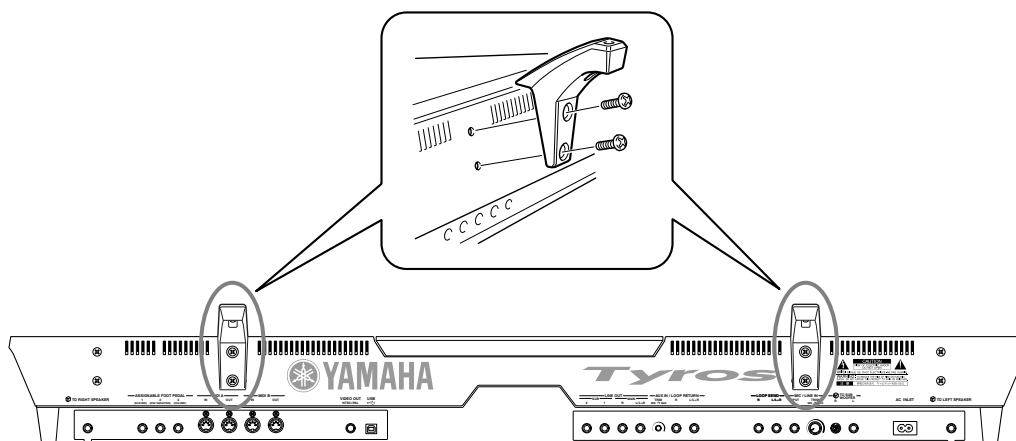

- 3** Прикрепите пюпитр к скобам.

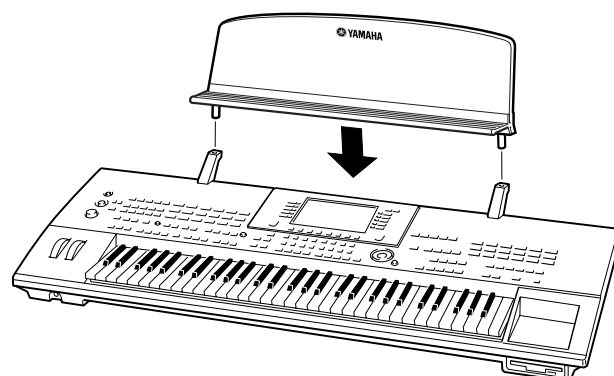

# Включение и выключение питания

## Включение питания

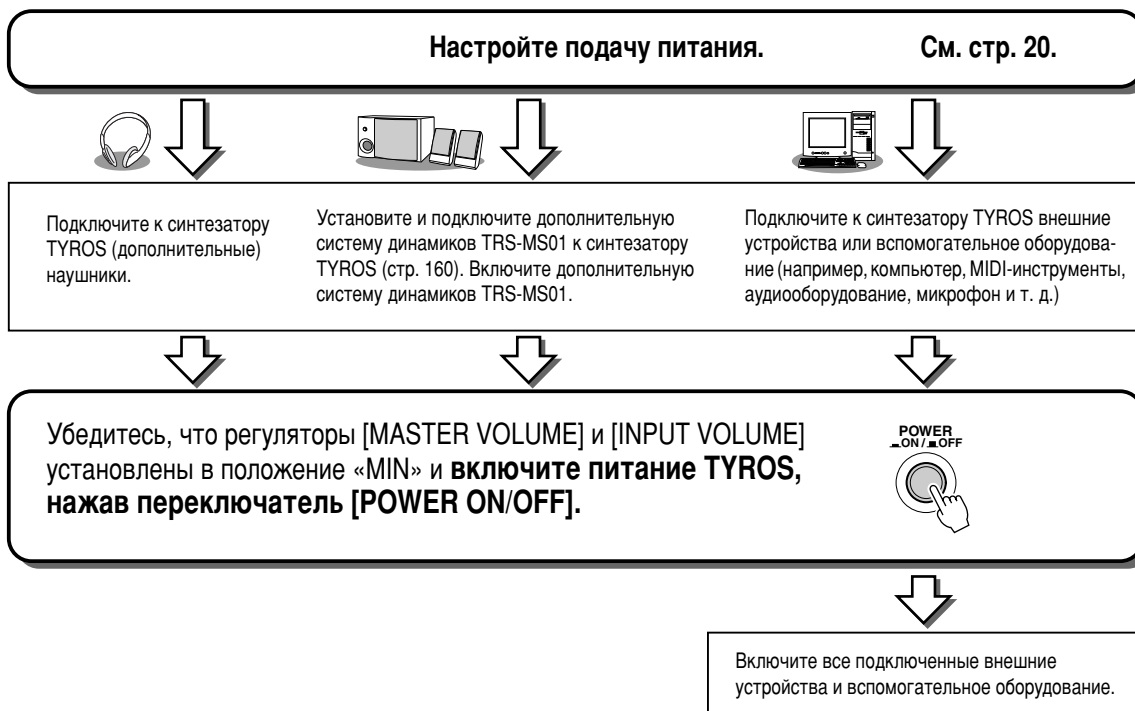

## Выключение питания



# Как поднимать и как закрывать панель дисплея

В синтезаторе TYROS есть полусъемная панель дисплея, которую можно наклонять и регулировать, в четырех точках фиксации, чтобы добиться наиболее удобного угла просмотра.

## ■ Чтобы поднять панель дисплея .....

Откройте замок, расположенный на торце панели дисплея. Приподнимите панель и наклоните ее на себя.

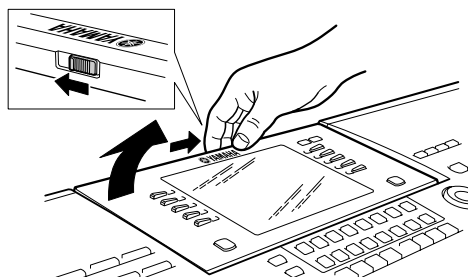

По мере наклона будут раздаваться щелчки, каждый из этих щелчков соответствует одной из четырех позиций фиксации. Когда вы добились нужного положения, отпустите панель. Панель плавно опустится в ближайшую позицию фиксации.

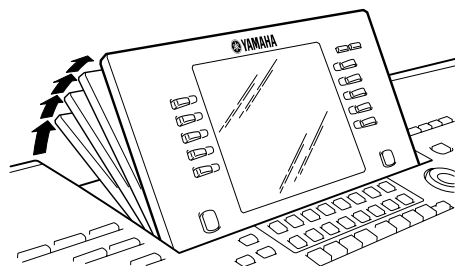

## ■ Чтобы закрыть панель дисплея .....

Чтобы опустить панель и закрыть ее, осторожно потяните ее на себя. Когда панель займет вертикальное положение, наклоняйте ее от себя до тех пор, пока она не встанет на место и не закроется.

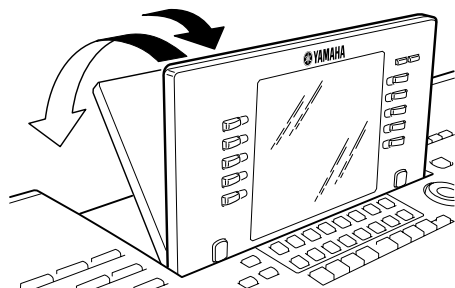

### Настройка контрастности ЖК-дисплея

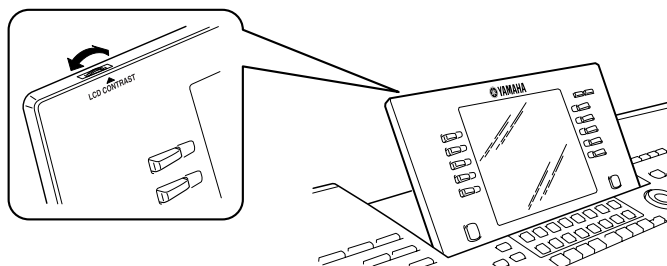

## Включение и демонстрационные песни

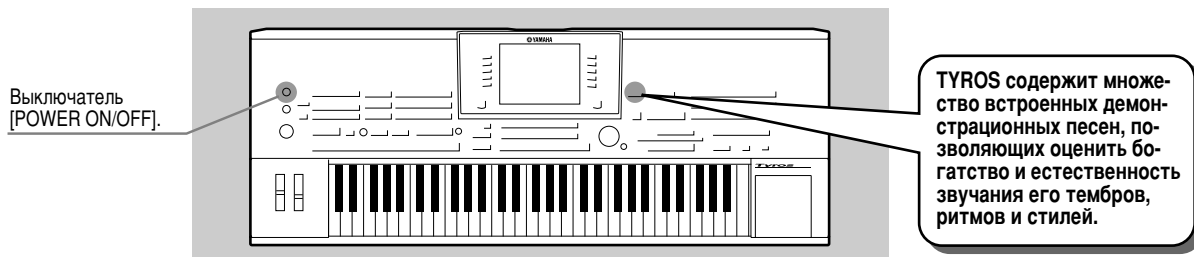

### Включение питания и просмотр главного экрана

После установки и подключения инструмента включите его кнопкой [POWER ON/OFF] (стр. 22). После заставки появляется главный экран с основными параметрами и важной информацией об инструменте. Части главного экрана изображены на рисунке. Указаны также номера соответствующих страниц.

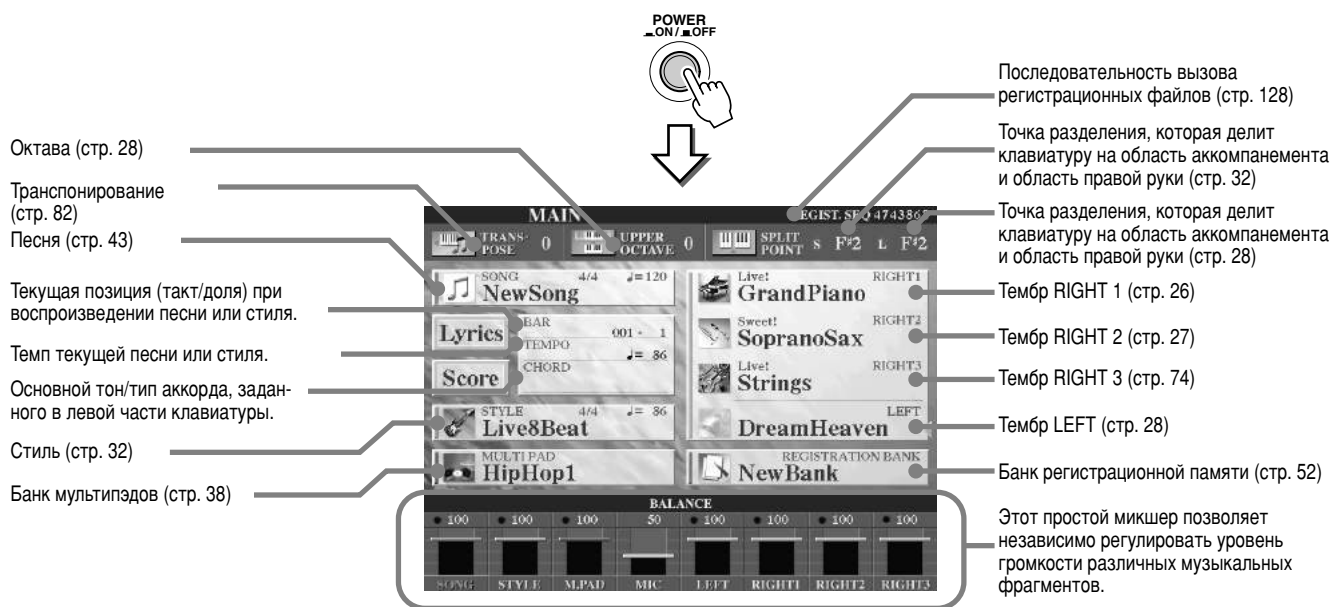

### Проигрывание демонстрационных песен

Демонстрационные песни наглядно показывают возможности TYROS, его функции и операции. В некотором смысле это интерактивный мини-учебник с образцами звучания музыкальных фраз и объяснениями для пользователя.

TYROS может отображать текст на нескольких языках. Текст используется в режиме Demos (Демонстрационные песни), Help (Справка, стр. 61) и Display Messages (Экранные сообщения, стр. 62). Перед проигрыванием песни выберите нужный язык следующим образом.

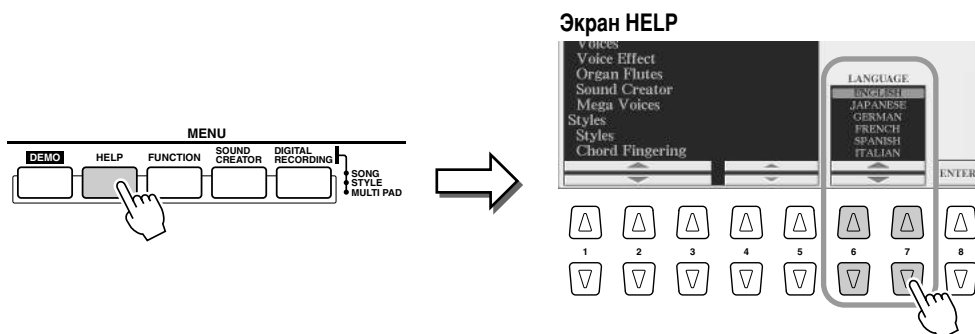

Чтобы вызвать экран Демо и начать проигрывать демонстрационные песни, нажмите кнопку [DEMO]. Для остановки песни и возврата к главному экрану нажмите [EXIT]. В зависимости от экрана, на котором вы находитесь, иногда приходится нажимать кнопку [EXIT] несколько раз.

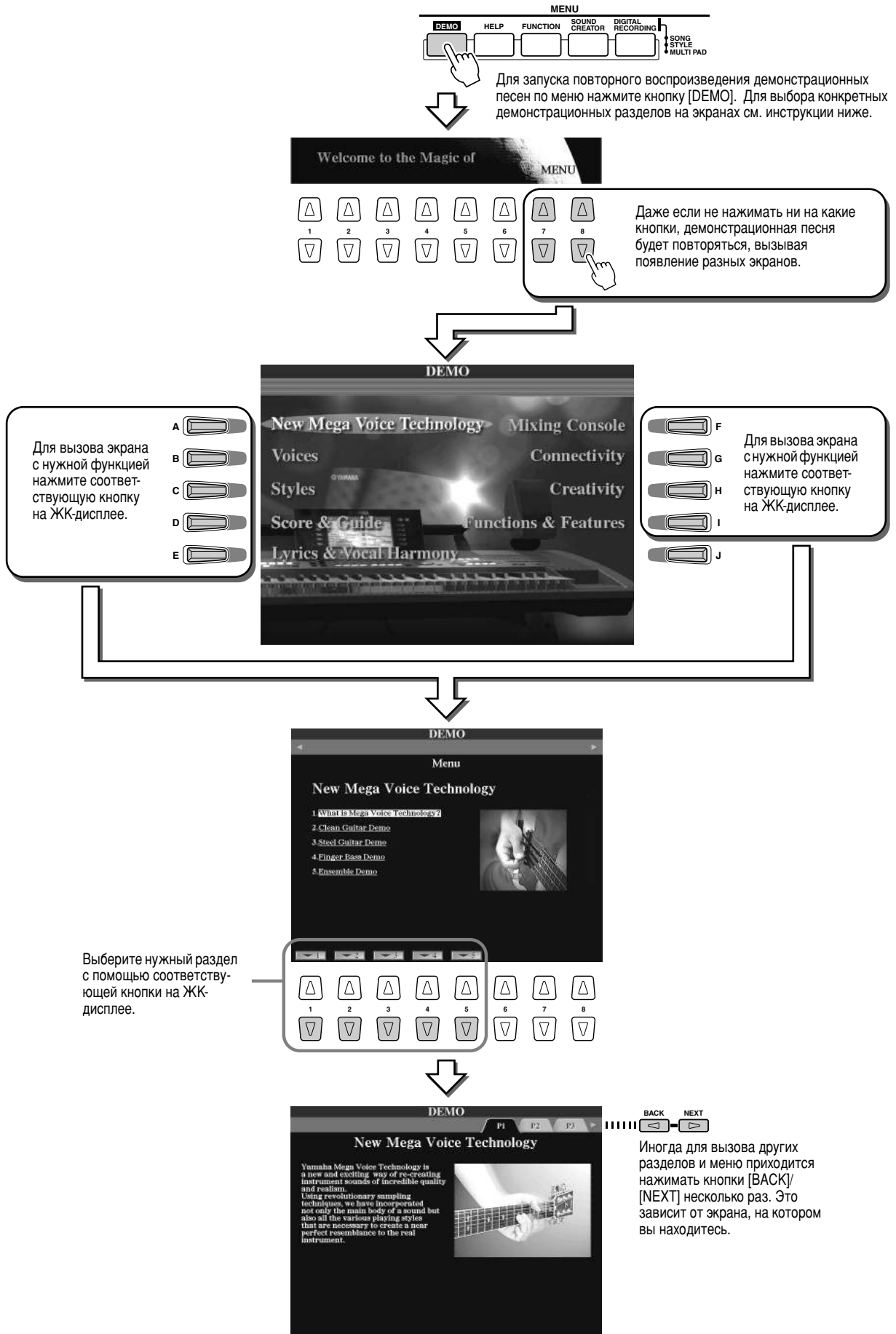

# Воспроизведение тембров

См. стр. 78 →

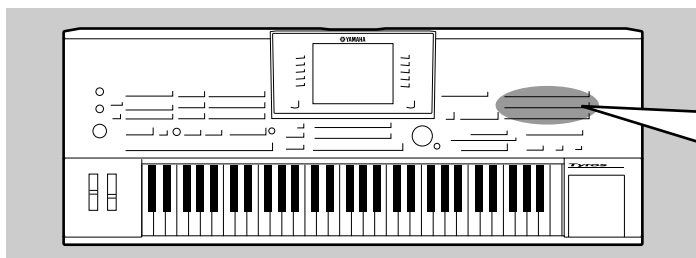

TYROS предоставляет огромный выбор тембров музыкальных инструментов. Попробуйте сами воспроизвести различные тембры, руководствуясь надписями над кнопками тембров на панели или списком тембров в отдельном буклете Data List.

## Выбор тембра (RIGHT1) и игра на клавиатуре

▶ **1** Включите партию RIGHT1 с помощью кнопки [PART ON/OFF].

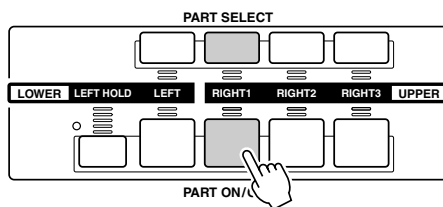

▶ **2** Вызовите экран выбора тембров с помощью одной из кнопок [VOICE].

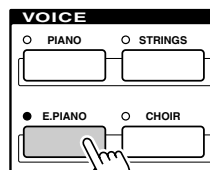

В этом примере выбран тембр Galaxy EP — один из тембров категории E.PIANO.

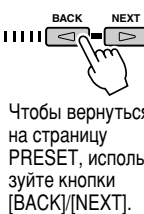

Чтобы вернуться на страницу PRESET, используйте кнопки [BACK]/[NEXT].

**ПРИМЕЧАНИЕ**

Показанный здесь экран выбора тембра называется экраном «Open/Save» (Открыть/Сохранить) для тембра. У этого экрана есть два варианта: 1) экран прямого выбора (показанный слева) и 2) экран цифрового ввода, который позволяет ввести номер нужного тембра (номер файла в папке). Дополнительные сведения см. на стр. 71.

▶ **3** Выберите тембр.

В этом примере выбран тембр JazzChorus.



**ПРИМЕЧАНИЕ**

Этот тембр называется RIGHT 1. Дополнительные сведения о тембре RIGHT1 см. на стр. 74.

▶ **4** Играйте в выбранном тембре.

*Попробуйте!*

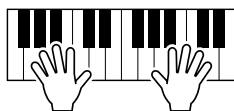



## Одновременная игра двумя или тремя тембрами

- **1** Включите партию RIGHT2 с помощью кнопки [PART ON/OFF].

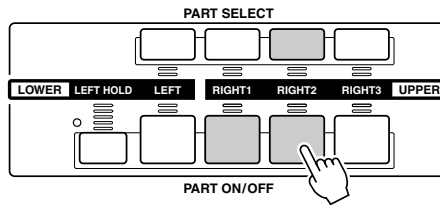

**ПРИМЕЧАНИЕ**  
• Здесь выбран тембр RIGHT 2. Дополнительные сведения о тембре RIGHT2 см. на стр. 74.

- **2** Вызовите экран выбора тембров с помощью одной из кнопок [VOICE].

См. шаг 2 на стр. 26. В этом шаге нажмите кнопку [PAD].

- **3** Выберите тембр.

См. шаг 3 на стр. 26. В этом шаге выберите тембр Insomnia.

- **4** Играйте в выбранных тембрах.

*Попробуйте!*

Тембр, выбранный в качестве RIGHT1 (стр. 26), и тембр, выбранный здесь, будут звучать одновременно в виде двухголосия.

Так же можно установить тембр RIGHT 3 с помощью кнопки [RIGHT3].



### Попробуйте другие тембры...

| Категория   | Название тембра                      | Комментарий   |
|-------------|--------------------------------------|---|
| Piano       | Live! GrandPiano                     | Стереосэмплированный звук рояля с натуральным звучанием по всей клавиатуре.   |
| E.Piano     | Galaxy EP                            | Богатое и динамичное звучание электрического пианино типа DX.   |
|             | Cool! E.Piano                        | Четыре сэмпла с разным динамическим диапазоном. Реалистичные и выразительные изменения тембра.                                      |
| Organ       | Cool! JazzOrgan                      | Сэмпл органа с настоящим эффектом хорового вибрато.   |
|             | Rotor Organ                          | Сэмпл органа с реалистичным эффектом вращающегося динамика.   |
| Accordion   | Musette                              | Реалистичное звучание аккордеона во французском стиле.  |
|             | Sweet Harmonica                      | Чрезвычайно естественное звучание гармоники с эффектом вибрато.   |
| Guitar      | Live! SteelGuitar                    | Стереосэмплированная гитара с переключением скорости нажатия по диапазону и манере игры.  |
|             | Cool! JazzGuitar                     | Динамичная традиционная джазовая гитара.  |
|             | Lead Guitar                          | Задумчивый звук гитары с эффектом естественного искажения.  |
| Strings     | Live! Strings                        | Богатый стереосэмплированный струнный оркестр.  |
|             | Live! Allegro                        | Богатый стереосэмплированный струнный оркестр с быстрой атакой.   |
|             | Sweet Violin                         | Прекрасная скрипка-соло с естественным вибрато.   |
| Trumpet     | Sweet Trump                          | Выразительный звук трубы с естественным вибрато.  |
|             | Sweet MutedTrump                     | Приглушенный джазовый звук трубы с естественным вибрато.  |
| Brass       | Live! HyperBrass                     | Стереосэмплированный мощный звук духовых инструментов.  |
|             | Live! FrenchHorns                    | Стереосэмплированный ансамбль подлинных оркестровых валторн.  |
| Saxophone   | Sweet AltoSax                        | Спокойное звучание альт-саксофона с естественным вибрато.   |
|             | Sweet SopranoSax                     | Сопрано-саксофон с естественным вибрато и выразительным звучанием. Воспроизводит длинные ноты.                                      |
|             | Sweet Oboe                           | Реалистичный звук гобоя с естественным вибрато.   |
| Flute       | Sweet Flute                          | Флейта с естественным вибрато. Очень выразительное звучание. Для реалистичного полного звучания следует играть в энергичной манере. |
|             | Sweet PanFlute                       | Звук пан-флейты (сиринкса) с естественным вибрато.  |
| Choir&Pad   | Live!Gospel                          | Стереофоническое хоровое звучание с характерным плавным вибрато.  |
|             | DreamHeaven                          | Прекрасный синтезированный звук.  |
| Synthesizer | Matrix                               | Выразительное синтезированное звучание. Хорошо воспроизводит длинные ноты.  |
| Percussion  | Live! StandardKit                    | Стереосэмплированные барабаны с переключением скорости нажатия клавиш (до четырех уровней). Попробуйте также Live! Фанк-набор.      |
|             | Live! BrushKit                       | Стереосэмплированная игра щетками на барабанах. Попробуйте также барабаны «том-том» и тарелки.                                      |
|             | Live! CubanKit/<br>Live! PopLatinKit | Стереосэмплированная перкуссия с различными стилями игры.   |

## Разные тембры для правой и левой руки

- ▶ **1** Включите партию левой руки (LEFT) с помощью соответствующей кнопки [PART ON/OFF].

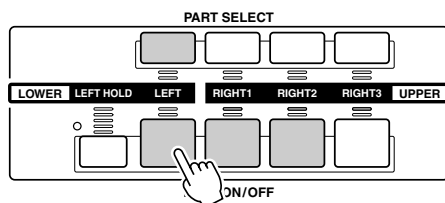

- ▶ **2** Вызовите экран выбора тембров с помощью одной из кнопок [VOICE].

См. шаг 2 на стр. 26. В этом шаге нажмите кнопку [BASS].

- ▶ **3** Выберите тембр.

См. шаг 3 на стр. 26. В этом шаге выберите тембр FingerBass.

- ▶ **4** Играйте в выбранных тембрах.

*Попробуйте!*

Левая рука играет одним тембром, а правая — другим(и).

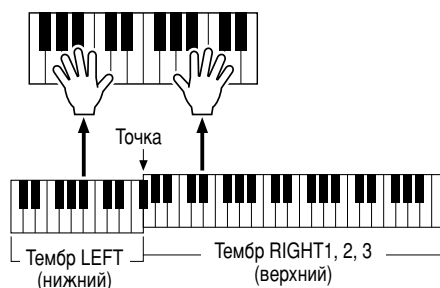

Тембры RIGHT 1 - 3 предназначены для игры правой рукой. Тембр LEFT предназначен для игры левой рукой.

### ПРИМЕЧАНИЕ

- Точка на клавиатуре, которая разделяет тембры LEFT и RIGHT1 - 3, называется точкой разделения. Инструкции по установке такой точки см. на стр. 112.

## Параметр Octave (транспонирование на октаву)

Кнопка [UPPER OCTAVE] позволяет одновременно транспонировать партии RIGHT1, RIGHT2 и RIGHT3 на октаву вверх или вниз.

### ПРИМЕЧАНИЕ

- Для отмены транспонирования нажмите одновременно кнопки [+ ] и [- ].

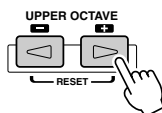

## Органые регистры

Современная технология цифрового моделирования, используемая в TYROS, позволяет воссоздать легендарное звучание традиционных органов. Как и на традиционном органе, можно создавать свой собственный звук, увеличивая и уменьшая длину труб регистров.

- **1** Чтобы вызвать экран для выбора тембра органа (органной флейты), нажмите кнопку [ORGAN FLUTES].

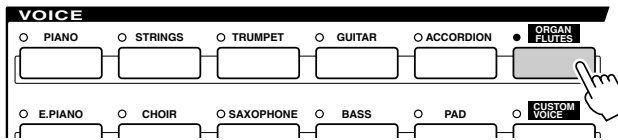

- **2** Выберите нужный органый тембр и начните игру. *Попробуйте!*

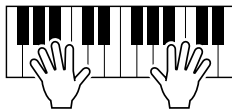

- **3** Чтобы вызвать экран для настройки параметров тембра Organ Flutes, нажмите кнопку [SOUND CREATOR]. Для настройки регистров пользуйтесь кнопками [1] - [8] на ЖК-дисплее.

Установите регистр 16' или 5 1/3' с помощью кнопки [D] на ЖК-дисплее. Выберите нужный регистр (16' или 5 1/3') с помощью кнопки [E] на ЖК-дисплее.

Эти кнопки позволяют выбрать нужную страницу параметров.

**ВНИМАНИЕ!**  
Если нужно сохранить параметры, сохраните их в качестве пользовательского тембра (User Voice), прежде чем выберете другой тембр или выключите инструмент.

Настройки регистров определяют основной тон звучания органых регистров. Использование длины в футах в качестве характеристики регистров — это дань традиции. Сам термин возник в эпоху старинных органов, где источником звука был набор труб разной длины.

- **4** Попробуйте сыграть тембрами других органых регистров.

## Создание библиотеки тембров

Синтезатор TYROS имеет обширный набор высококачественных тембров, соответствующих звучанию самых разных инструментов, и поэтому подходит для воспроизведения практически любого музыкального произведения. Сначала может показаться, что тембров слишком много. Поэтому синтезатор снабжен новой функцией, позволяющей отобрать понравившиеся тембры и хранить их в одном легкодоступном месте.

Для начала следует ознакомиться с разделами памяти инструмента и содержимым экрана Open/Save (см. ниже). Более подробную информацию см. на стр. 63. В данный момент достаточно запомнить, что «USER drive» и «FD drive» — это области («дисководы») памяти, в которых можно собирать и хранить важные данные.

### ● Разделы памяти (дисководы)

|        |  |
|--------|--|
| PRESET | Внутренняя память (дисковод), куда загружаются заранее запрограммированные тембры.         |
| USER   | Внутренняя память (дисковод), где можно читать и записывать данные.                        |
| FD     | Акроним от «Floppy Disk». Используется для операций с дисководом дискет синтезатора TYROS. |

### ПРИМЕЧАНИЕ

- Кроме этих трех разделов памяти, или «дисководов», можно использовать дисковод HD (жесткий диск), если он установлен.

- **Экран Open/Save** ..... С помощью этого экрана можно выбрать (открыть) различные файлы — файлы тембров (стр. 26 - 29), стилей (стр. 32), песен (стр. 43) и банков регистрационной памяти (стр. 52), а также сохранить различные файлы в разделе памяти USER или на дискете.

### ▶ 1 Нажмите кнопку [USER], чтобы вызвать экран Open/Save для раздела USER.

В этом случае можно выбрать любую часть клавиатуры (RIGHT 1 - 3).

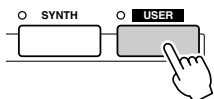

### ▶ 2 С этого экрана создайте новую папку, где будете хранить свои любимые тембры.

Нажмите кнопку [NEW] на ЖК-дисплее (седьмую по счету в нижнем ряду).

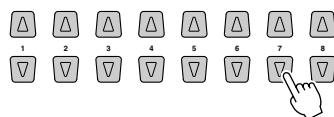

Нажмите кнопку [OK] на ЖК-дисплее (восьмую в верхнем ряду).

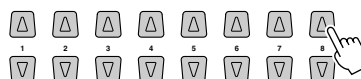

Новой папке можно присвоить имя в окне, которое появится в нижней части ЖК-экрана. Дополнительные сведения о присвоении имен см. на стр. 70.

Новая папка создана.

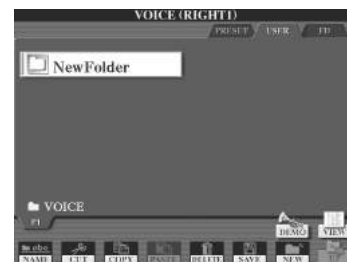

### ▶ 3 Скопируйте свои любимые тембры из раздела памяти PRESET в пользовательский раздел памяти USER.

В этом случае можно выбрать любую часть клавиатуры (RIGHT 1 - 3).

Нажмите кнопку [COPY] на ЖК-дисплее (третью в нижнем ряду).

Выберите тембры, которые хотите скопировать.

Нажмите кнопку [NEXT].

Нажмите кнопку [OK] на ЖК-дисплее (седьмую в нижнем ряду).

Выберите папку, созданную в шаге 2.

Тембр из раздела памяти PRESET копируется в пользовательский раздел USER.

### ▶ 4 Повторите шаг 3 несколько раз, чтобы скопировать все нужные вам тембры.

Точно так же можно скопировать тембры из раздела PRESET в раздел FD.



# Выбор стиля игры — автоаккомпанемент (АСМР)

См. стр. 108 →

Функция автоаккомпанемента позволяет создать на клавиатуре полноценное оркестровое звучание. Чтобы воспользоваться ею, достаточно просто брать аккорды левой рукой. Выбранный стиль аккомпанемента будет автоматически вам подыгрывать, мгновенно реагируя на смену аккорда. Пользуясь функцией автоаккомпанемента, даже исполнитель сольных партий может получить музыкальное сопровождение полноценного оркестра.

TYROS предлагает целый ряд стилей аккомпанемента с разными ритмическими рисунками и в различных музыкальных жанрах. Попробуйте сами воспроизвести различные стили, руководствуясь надписями над кнопками стилей на панели или списком стилей в отдельном буклете Data List.

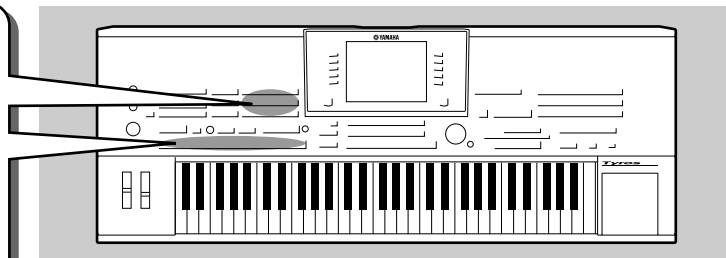

## Игра мелодии правой рукой и аккордов левой

- ▶ **1** Нажмите одну из кнопок [STYLE] для вызова экрана выбора стиля.

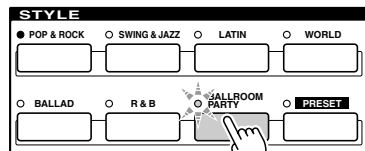

Выбрана категория стилей BALLROOM PARTY.



### ПРИМЕЧАНИЕ

- Этот экран выбора стиля называется экраном «Open/Save» (Открыть/Сохранить) для стиля. У этого экрана есть два варианта: 1) экран прямого выбора (показанный слева) и 2) экран цифрового ввода, который позволяет ввести номер нужного стиля (номер файла в папке). Дополнительные сведения см. на стр. 71.

- ▶ **2** Выберите стиль.



Выбран стиль Swingfox.

- ▶ **3** Включите автоаккомпанемент.

Нажмите кнопку автоаккомпанемента [АСМР], чтобы загорелся ее индикатор. Заданная левая часть клавиатуры используется теперь для автоаккомпанемента. Взятые там аккорды автоматически распознаются и служат основой для создания полностью автоматического аккомпанемента в выбранном стиле. Для выключения автоаккомпанемента нажмите кнопку [АСМР] еще раз.

### ПРИМЕЧАНИЕ

- АСМР – это сокращение от английского слова ACCOMPANIMENT.

### ПРИМЕЧАНИЕ

- Более подробно о точке разделения см. на стр. 74 и 112.



- ▶ **4** Включите синхронный запуск.

Для включения синхронного запуска (в режиме ожидания) нажмите кнопку [SYNC START]. Загорится индикатор. Для выключения синхронного запуска нажмите кнопку [SYNC START] еще раз.

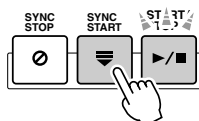

### ПРИМЕЧАНИЕ

- При включенной функции синхронного запуска кнопка [START/STOP] мигает синхронно с темпом игры (стр. 109).



## ► 5 Воспроизведение стиля начинается, как только вы берете аккорд левой рукой.

Попробуйте, например, сыграть до-мажорное трезвучие (см. ниже).

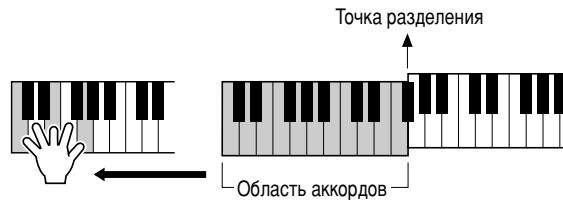

### ПРИМЕЧАНИЕ

- Кнопка [START/STOP] мигает синхронно с ритмом игры. Первая доля мигает красным цветом, а остальные — зеленым.

## ► 6 Попробуйте сыграть еще несколько аккордов левой рукой, а мелодию — правой.

*Попробуйте!*

Информацию о вводе аккордов см. на стр. 108 и в таблице аппликатуры аккордов в отдельном буклете Data List.

В центре главного экрана будут отображаться тип и основной тон аккорда, который вы играете левой рукой.

## ► 7 Для остановки стиля нажмите кнопку [START/STOP].

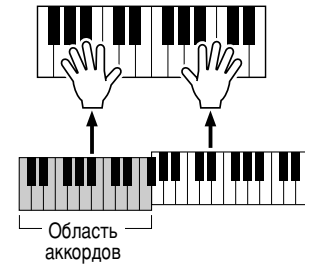
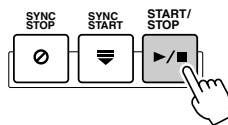

### Попробуйте игру другими стилями...

| Категория     | Название стиля | Комментарий  |
|---------------|----------------|--|
| Pop&Rock      | Live8Beat      | Современная область «живых звуков» со звучанием мегагитар. Если вы хотите звучать, как настоящий оркестр, попробуйте этот стиль.   |
|               | Unplugged 1    | Одно из популярных современных течений предполагает отключение электрогитары и игру на ней традиционным акустическим способом. Послушайте, как точно воссоздается звук, НЕ отключая TYROS!   |
| Ballad        | PowerBallad    | Фантастические звуки высочайшего качества — послушайте, как естественно звучат новые струнные во вступлении INTRO II.  |
|               | 6-8SlowRock1   | Никто не может остаться равнодушным к музыке 50-х годов — музыке, пережившей поколения. Послушайте вступление INTRO III — оно навеет мысли о прошлом.  |
|               | EasyBallad     | Этот плавный размеренный стиль подойдет для многих популярных мелодий. Вступление INTRO III демонстрирует яркий новый звук валторны.   |
| Dance         | Ibiza2002      | Сочетание барабана, басов и синтетических тембров — новая струя с залитого солнцем острова.  |
| Swing&Jazz    | BigBandFast1   | Искрящиеся новые звуки хорошо подходят для воссоздания атмосферы золотого века биг-бэнда. Ритм этого стиля и чувство, что вы играете за целый ансамбль, наверняка доставят вам удовольствие.   |
|               | Dixieland1     | Закройте глаза и послушайте традиционный стиль диксиленда. Вы почувствуете, что попали в Нью Орлеан, на родину джаза. Чтобы получить полное представление о стиле дикси, послушайте основную часть D (Main D).   |
| R&B           | JazzFunk       | Этот жанр появился в конце семидесятых годов и включает в себя все основные ритмы джаза и стиля фанк. Познакомьтесь также со звучанием новой мегагитары в сочетании с медными духовыми инструментами и саксофоном. Трудно поверить, что все эти звуки рождаются на клавиатуре. |
| Country       | ModCntryBld1   | Современный качественный звук в стиле кантри. Этот стиль демонстрирует новые звуковые возможности, реализуемые с помощью мощного тон-генератора TYROS.   |
| Latin         | BrazilianSamba | Эти очень реалистичные сэмплы с ударными хорошо передают особенности латиноамериканского музыкального стиля. Проследите за вариациями ритма при переходе между главными частями A – D.   |
| BallroomParty | PubPiano       | С помощью этого стиля можно воссоздать у себя дома атмосферу старомодных музыкальных вечеров.  |
| Movie&Show    | MovieSwing     | Любимые мелодии из кинофильмов создают настроение. Вступление INTRO III демонстрирует сочетание струнных и валторн, характерное для музыкального сопровождения кинофильмов.  |
| World         | Flamenco       | Пламенный испанский танец. Послушайте фантастический звук мегагитары — трудно поверить, что он создается на клавиатуре!  |
|               | IrishDance     | Этот подлинный кельтский шедевр дополняется сложными и захватывающими ритмами традиционной ирландской музыки.  |

## ■ Функция Stop Accompaniment (Остановка аккомпанемента)

Если включен автоаккомпанемент, а синхронный запуск выключен, можно проигрывать аккорды на левой части клавиатуры при остановленном стиле, и тем не менее слышать аккорды аккомпанемента. В этом режиме, который называется «Stop Accompaniment», будут распознаваться все аккорды, взятые с правильной аппликатурой (стр. 108), а ЖК-экран будет показывать основной тон и тип аккорда. Поскольку TYROS правильно распознает аккорд, можно использовать функцию Chord Match (стр. 38) с мультипэдами или эффектом гармонизации (стр. 39) без воспроизведения стиля.



## Части стиля

TYROS предлагает каждый стиль в виде нескольких композиций (частей), позволяющих менять аранжировку аккомпанемента в зависимости от исполняемой песни. Эти части называются Intro, Main, Break и Ending. Чередую эти части во время исполнения, можно создавать динамические элементы профессиональной аранжировки.

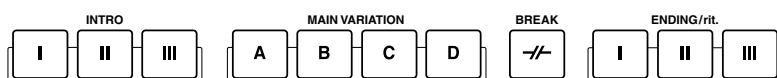

### ПРИМЕЧАНИЕ

• Для некоторых стилей есть не все эти части. Если конкретная часть для данного стиля существует (содержит данные), индикатор горит зеленым светом. В противном случае индикатор выключен (стр. 73).

- **INTRO** ..... Вступление. После вступления начинается основная часть стиля. Длина вступления зависит от выбранного стиля. TYROS предлагает три разных вступления.
- **MAIN** ..... Основная часть песни. Состоит из ритмико-мелодических фигур длиной в несколько тактов, которые воспроизводятся до тех пор, пока не будет нажата кнопка другой части. Основная часть существует в 4 вариантах (Main A – D), и гармония звука при воспроизведении стиля меняется в зависимости от аккордов, которые вы играете левой рукой.
- **FILL IN** ..... Вставки. Они обогащают ритмический рисунок аккомпанемента и позволяют ввести брейки, что делает ваше исполнение еще более профессиональным. Включите [AUTO FILL IN], а затем просто нажмите одну из кнопок MAIN (A, B, C, D) во время игры, и выбранная вставка будет исполнена автоматически (AUTO FILL), украшая автоаккомпанемент. После вставки происходит плавный переход к основной части (A, B, C, D). Есть четыре варианта вставок, специально предназначенных для переходов к разным основным частям. Даже если функция [AUTO FILL] выключена и вы нажмете кнопку части, проигрываемой в данный момент, будет автоматически исполнена вставка, после чего произойдет возврат к этой же самой основной части.
- **BREAK** ..... Брейк. Позволяет обогатить ритмический узор аккомпанемента динамическими паузами (брейками), чтобы сделать исполнение еще более профессиональным.
- **ENDING** ... Эта часть используется в конце песни. Когда она заканчивается, воспроизведение стиля автоматически прекращается. Длина концовки (в тактах) зависит от выбранного стиля. TYROS предлагает 3 концовки.

► **1-4** Выберите стиль (стр. 32).

► **5** Включите [AUTO FILL IN].

► **6** Нажмите одну из кнопок [INTRO].

► **7** Воспроизведение вступления (INTRO) начнется сразу, как только вы сыграете аккорд левой рукой.

В этом примере сыграйте до-мажорное трезвучие (как показано ниже).

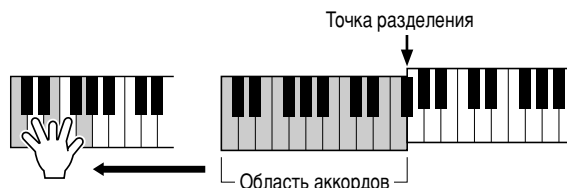

После вступления автоматически начинается основная часть.

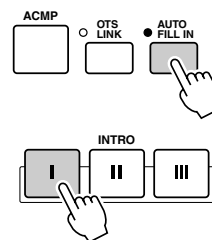

► **8** Нажмите одну из кнопок области аккомпанемента (см. диаграмму аккомпанемента на следующей стр.) *Попробуйте!*

После проигрывания соответствующей вставки автоматически воспроизводится основная часть.

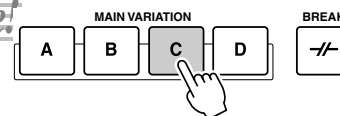

► **9** Нажмите одну из кнопок [ENDING].

Начнется воспроизведение концовки. Когда концовка закончится, воспроизведение стиля автоматически прекратится.

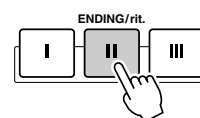

## ■ Диаграмма структуры аккомпанемента.

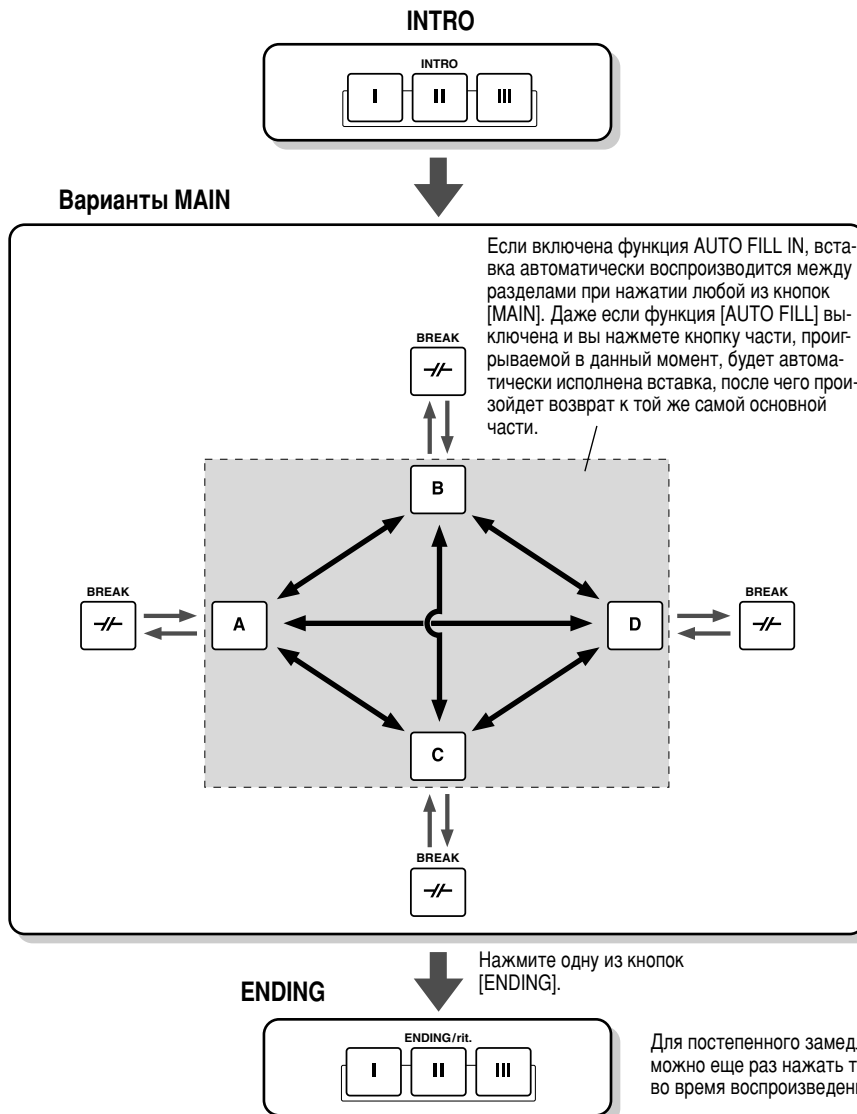

### ПРИМЕЧАНИЕ

- Индикаторы загораются в соответствии с цветовой кодировкой, описанной ниже.
  - **Индикатор выключен**  
Эта часть стиля не содержит данных и не может быть воспроизведена.
  - **Зеленый**  
Часть содержит данные и может быть воспроизведена.
  - **Красный**  
При воспроизведении стиля обозначает часть, проигрываемую в данный момент. Если прекратить воспроизведение стиля, красный индикатор обозначает часть, на которой произошла остановка.
  - **Красный (мигающий)**  
Обозначает часть, которая будет проигрываться после той, чья лампочка горит немигающим красным цветом.

### ПРИМЕЧАНИЕ

- Во время проигрывания вставки индикатор основной части (MAIN A/B/C/D), к которой затем произойдет переход, мигает. Во время проигрывания вставки следующую основную часть можно поменять, нажав соответственно кнопку MAIN [A], [B], [C] или [D].
- Часть INTRO не обязательно должна звучать в начале. Можно вставить ее в середине исполнения, просто нажав кнопку [INTRO].
- Используя брейки, необходимо следить за временем. Если нажать кнопку [BREAK] слишком близко к концу такта (например, после последней восьмой), брейк будет воспроизведен со следующего такта. То же относится и к автоматическим вставкам (Auto Fill-In).
- Чтобы продолжить воспроизведение стиля после концовки, просто нажмите кнопку [INTRO] во время воспроизведения концовки.
- Если включена функция [AUTO FILL IN] и во время проигрывания концовки нажать одну из кнопок [MAIN], немедленно начнет воспроизводиться вставка, которая затем перейдет в часть MAIN.
- Если при воспроизведении стиля нажать кнопку [SYNC START], воспроизведение прекратится и включится функция синхронного запуска.
- Воспроизведение стиля можно начать с раздела ENDING вместо INTRO.

## ■ Другие удобные элементы управления

- **Fade in/out** ..... Кнопка [FADE IN/OUT] позволяет получить плавное нарастание и убывание звука в начале и в конце аккомпанемента. Это относится и к воспроизведению песен. стр. 109
- **Tap** ..... Можно начать автоаккомпанемент в любом темпе, «отбивая» темп с помощью кнопки [TAP TEMPO]. стр. 109
- **Syncro Stop** ..... Если включена функция Synchro Stop (синхронная остановка), аккомпанемент останавливается, если в области автоаккомпанемента нет нажатых клавиш. Как только будет сыгран какой-нибудь аккорд или нота, аккомпанемент возобновится. стр. 110

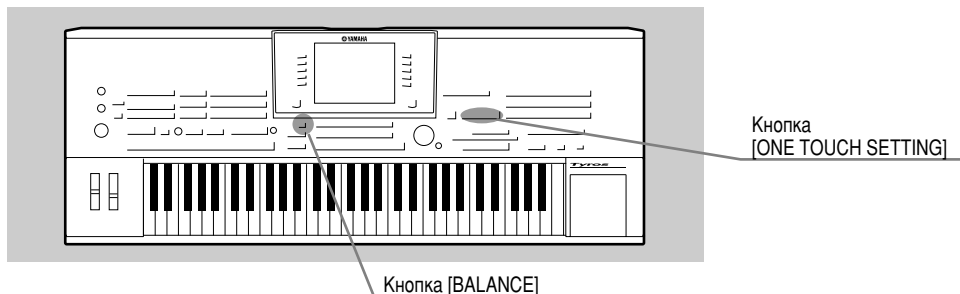

## Настройка в одно касание

Мощная и удобная функция One Touch Setting позволяет установить на панели набор параметров, наиболее соответствующих стилю (номер тембра и т. д.), нажатием всего одной кнопки.

► **1** Выберите стиль.

► **2** Нажмите одну из кнопок [ONE TOUCH SETTING].

Автоаккомпанемент и синхронный запуск включатся автоматически. Кроме того, нажатием всего одной кнопки можно вызвать из памяти и установить набор параметров, наиболее подходящих текущему стилю (тембров, эффектов и т. д.).

► **3** Стиль запускается сразу, как только вы берете аккорд в разделе автоаккомпанемента.

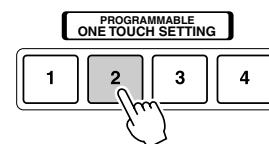

► **4** Попробуйте другие мгновенные настройки.

*Попробуйте!*

► **5** Чтобы прекратить воспроизведение стиля, нажмите кнопку STYLE [START/STOP] или одну из кнопок [ENDING].

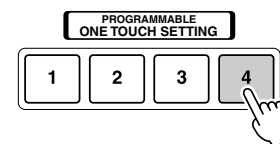

Можно создавать собственные настройки One Touch Setting (стр. 110).

## Изменение баланса громкости стиля и клавиатуры

Нажмите кнопку [BALANCE], и в нижней части ЖК-экрана появится окно микшера.

Баланс между громкостью воспроизведения стиля и громкостью игры правой рукой на клавиатуре можно регулировать с помощью кнопок [2], [5], [6], [7] и [8] на ЖК-дисплее.

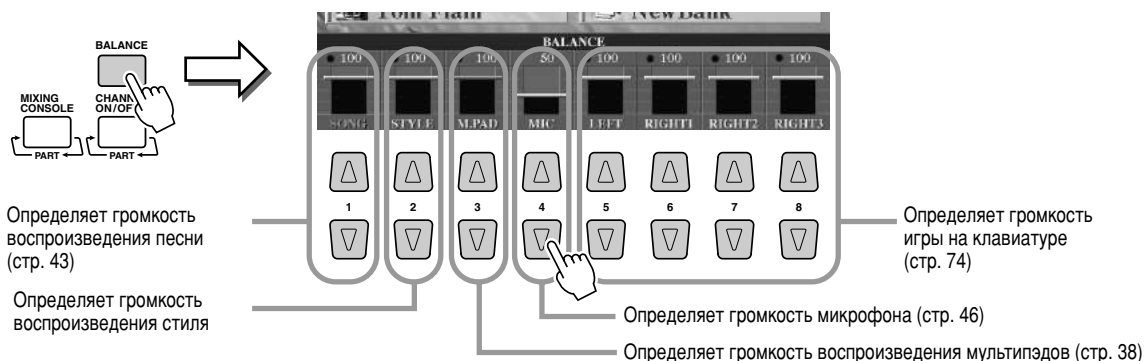

## Использование партий стиля и смена тембров

Нажмите кнопку [CHANNEL ON/OFF], и в нижней части ЖК-экрана появится соответствующее окно. Во время воспроизведения стиля можно включать и выключать каждую партию (канал) с помощью нижних кнопок [1] - [8] на ЖК-дисплее.

Если нажать одну из верхних кнопок [1] - [8] на ЖК-дисплее, появится экран, на котором можно выбрать и изменить тембр для соответствующей партии (канала). Попробуйте заменить тембр, используемый по умолчанию, каким-нибудь другим.

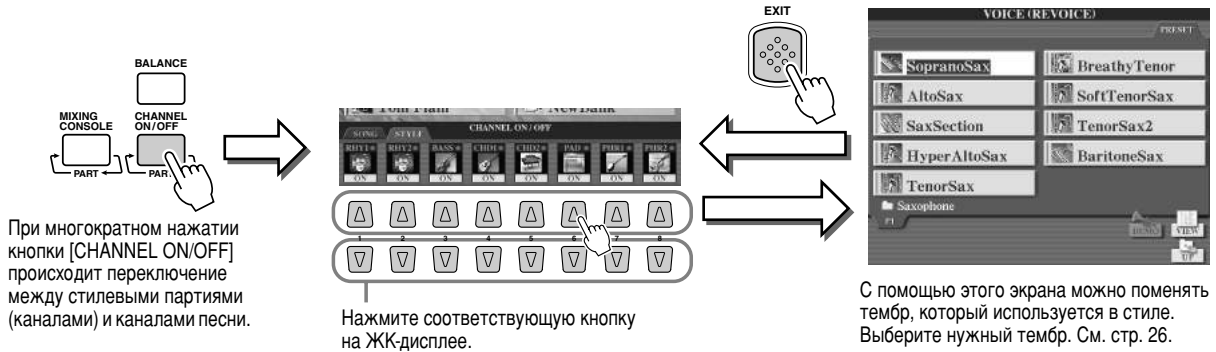

## Воспроизведение стилей с дискет

TYROS может проигрывать стилевые файлы, записанные на дискетах.

Так как TYROS совместим с форматом Style File, он может прямо воспроизводить стилевые файлы с коммерческих дискет с логотипом Style File (стр. 8). TYROS может так же воспроизводить стилевые файлы, созданные на различных клавиатурах Yamaha, например CVP-209/207/205/203/201, PSR-2000/1000, PSR-8000, PSR-9000 и 9000Pro.

- ▶ **1** Вставьте дискету со стилевым файлом в дисковод.
- ▶ **2** Нажмите одну из кнопок STYLE, а затем кнопку [NEXT], чтобы выбрать дисковод FD и посмотреть, какие файлы имеются на дискете.
- ▶ **3** Выберите и проиграйте нужный стиль (стр. 32).

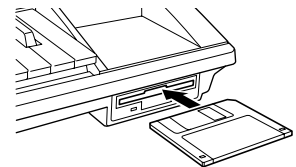

*Попробуйте!*

### ПРИМЕЧАНИЕ

- Поскольку для чтения данных с дискеты требуется время, в шаге 3 иногда приходится немного подождать, пока TYROS начнет воспроизводить стиль.

### Подсказка — удобный способ выбора стиля

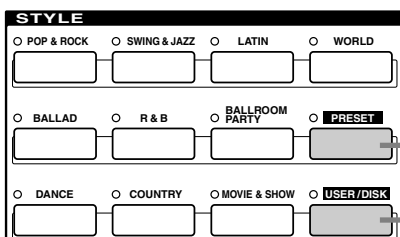

В инструкциях на стр. 32 предполагается, что эта кнопка включена. Если включена кнопка [PRESET] (а кнопка [USER] выключена), нажмите любую из кнопок STYLE с надписями, чтобы вызвать готовые стилевые файлы для соответствующей категории.

#### Стр. 111

Если включена кнопка [USER] (а кнопка [PRESET] выключена), нажмите любую из кнопок STYLE с надписями для вызова корневого каталога раздела памяти USER.

**Примечание.** Корневой каталог вызывается по умолчанию. Если на TYROS установлен жесткий диск, можно настроить кнопки STYLE для вызова любого каталога дисковода.

#### Стр. 111

# Мультипэды

См. стр. 124 →

Мультипэды – это короткие ритмические и мелодические фразы, встроенные в синтезатор. Их использование придает разнообразие и усиливает впечатление от игры на клавиатуре.

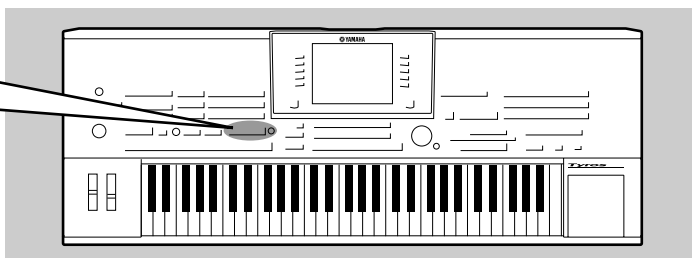
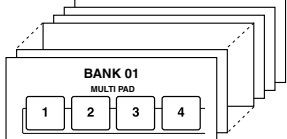

## Использование мультипэдов

### 1 Выберите банк мультипэдов.

Нажмите кнопку [E] на ЖК-дисплее для вызова экрана Open/Save и выбора банка мультипэдов.

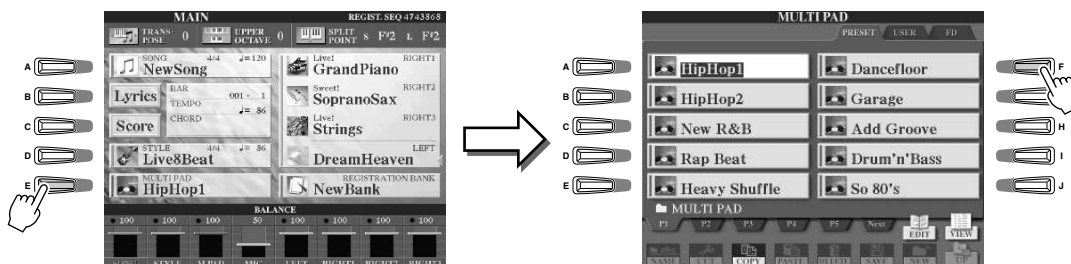

### 2 Нажмите одну из кнопок мультипэдов.

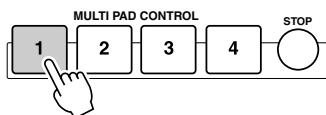

Сразу после нажатия кнопки начинается полное воспроизведение соответствующей фразы (в данном случае для Pad 1). Чтобы остановить воспроизведение, нажмите и отпустите кнопку [STOP].

#### ● Цвет мультипэдов

- Зеленый: означает, что соответствующий пэд содержит данные (фразу).
- Красный: означает, что идет воспроизведение соответствующего пэда.

#### ● Данные мультипэдов

Данные мультипэдов бывают двух типов. Одни воспроизводятся всего один раз. Другие будут воспроизводиться, пока не будет нажата кнопка [STOP].

#### ● Остановка воспроизведения мультипэдов

- Чтобы остановить проигрывание всех пэдов, нажмите и отпустите кнопку [STOP].
- Чтобы прервать воспроизведение определенных пэдов, нажмите кнопку [STOP] и, не отпуская ее, нажмите кнопки пэдов, которые хотите остановить.

#### ПРИМЕЧАНИЕ

- Для воспроизведения определенной фразы в текущем темпе достаточно нажать соответствующую кнопку мультипэда.
- Одновременно можно воспроизводить до четырех мультипэдов.
- Если нажать кнопку пэда, а затем во время проигрывания соответствующей фразы нажать ту же кнопку еще раз, фраза будет остановлена и начнет проигрываться заново с самого начала.

## Функция Chord Match

Многие музыкальные фразы, содержащиеся в мультипэдах, являются мелодическими или аккордовыми, и с их помощью можно автоматически менять аккорды во время исполнения, как если бы вы делали это левой рукой. Если воспроизводится стиль и включен автоаккомпанемент [ACMP], просто сыграйте аккорд левой рукой и нажмите кнопку любого из мультипэдов. Функция Chord Match автоматически изменит высоту звука в соответствии с аккордами, которые вы играете. Пользоваться этой функцией можно и при выключенном стиле (когда включена функция Stop Accompaniment, стр. 33). Имейте в виду, что на некоторые мультипэды функция Chord Match не влияет.

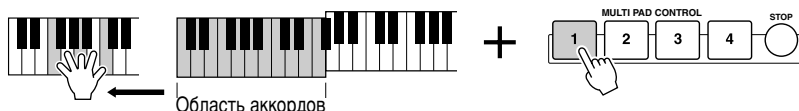

В этом примере фраза, соответствующая кнопке 2, будет перед воспроизведением транспонирована в тональность фа мажор. Попробуйте сыграть другие аккорды, когда воспроизводите фразы из мультипэдов.

# Эффекты для тембров

См. стр. 81, 154 →

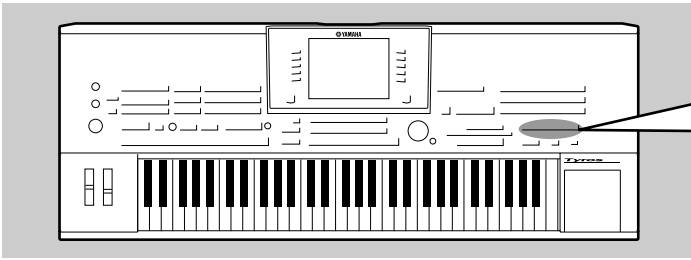

TYROS имеет сложную многопроцессорную систему эффектов, придающих вашему исполнению чрезвычайную глубину и выразительность. Эту систему эффектов можно включать и выключать с помощью следующих кнопок.

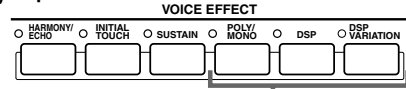

Эти три вида эффектов можно использовать на части клавиатуры, действующей в данный момент (RIGHT1, 2, 3 или LEFT).

- **HARMONY/ECHO** .... См. ниже.
- **INITIAL TOUCH** ..... Включает или выключает чувствительность к силе нажатия клавиш. Если чувствительность отключена (OFF), громкость звучания нот не зависит от силы нажатия клавиш.
- **SUSTAIN** ..... Этот эффект все ноты в верхней (UPPER) части клавиатуры (RIGHT1, 2, 3) заставляет звучать дольше.
- **POLY/MONO** ..... Этот эффект определяет, каким будет звучание тембра для части клавиатуры: одноголосным (последовательное чередование отдельных нот) или полифоническим.
- **DSP** ..... Включает и выключает эффекты независимо от частей клавиатуры — RIGHT 1, RIGHT 2, RIGHT 3 или LEFT.
- **DSP VARIATION** ..... С помощью этой кнопки можно получить разные вариации эффекта DSP. Например, можно изменить скорость вращения (медленно/быстро) для эффекта вращающегося динамика.

## Эффект Harmony для мелодии правой руки

Среди эффектов, влияющих на тембр, наиболее выразительным является эффект Harmony. Он автоматически добавляет гармоничные созвучия к нотам, проигрываемым правой рукой, создавая более полный и профессиональный звук.

- ▶ **1** Включите кнопку [Harmony/Echo].
- ▶ **2** Убедитесь, что задействована часть RIGHT 1 (стр. 26), и включите [ACMP] и [SYNC START] (стр. 32).
- ▶ **3** Сыграйте аккорд левой рукой для включения стиля (стр. 33) и несколько нот в правой части.

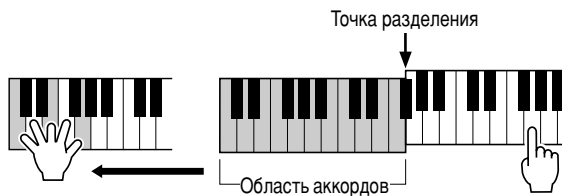

В этом примере к нотам, которые играют в правой части клавиатуры, автоматически добавляется трезвучие до мажор (аккорд, который играет левой рукой).

Пользоваться эффектом Harmony можно и при выключенном стиле — когда включена функция Stop Accompaniment (стр. 33). Достаточно взять аккорд левой рукой и, не отпуская его, сыграть мелодию правой.

### Попробуйте применить эффект Harmony/Echo к некоторым из тембров, указанных ниже...

Многие тембры автоматически настроены на использование типа эффекта Harmony/Echo, лучше всего сочетающегося с данным тембром. Попробуйте сыграть этими тембрами, играя аккорды левой рукой, а мелодию — правой, и послушайте, как действуют эффекты Harmony и Echo.

| Категория          | Тембр                 | Тип эффекта Harmony/Echo | Категория            | Тембр        | Тип эффекта Harmony/Echo |
|--------------------|-----------------------|--------------------------|----------------------|--------------|--------------------------|
| Piano (фортепиано) | Live! Grand           | Standard Trio            | Guitar (гитара)      | CrunchGtr    | RockDuet                 |
|                    | Accordion (аккордеон) | Tutti Accrd              |                      | Country Trio | PedalSteel               |
| Strings (струнные) | Live! Strs            | Block                    | Saxophone (саксофон) | MoonLight    | Full Chord               |
|                    | ChamberStrs           | 4-way Open               | Percussion (ударные) | Vibraphone   | Trill                    |
|                    | Harp                  | Strum                    |                      | Timpani      | Tremolo                  |



# Вызов удачного аккомпанемента — Music Finder

См. стр. 126 ➔

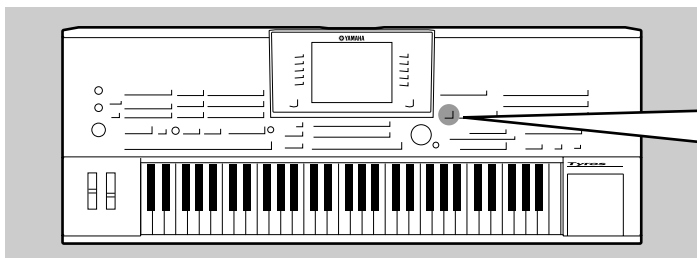

Если вы хотите играть в каком-нибудь музыкальном жанре, но не знаете, какой стиль и тембр выбрать, функция Music Finder поможет вам их найти. Выберите музыкальный жанр среди «записей», входящих в Music Finder, и TYROS автоматически настроит панель для игры в этом музыкальном стиле.

## Выбор музыкального жанра из списка записей

### 1 Чтобы вызвать экран Music Finder, нажмите кнопку [MUSIC FINDER].

Экран Music Finder показывает различные записи, каждая из которых содержит готовые установки для той или иной песни или музыкального жанра.

Каждая запись состоит из 4 элементов:

- **MUSIC** ..... Название песни или музыкального жанра, для которых предназначена запись. Это позволяет быстро найти нужный музыкальный стиль.
- **STYLE** ..... Готовые параметры стиля.
- **BEAT** ..... Тактовый размер.
- **TEMPO** ..... Темп.



Если требуется, нажмите кнопку [BACK]/[NEXT] для вызова страницы ALL. На этой странице приведен список всех записей синтезатора TYROS с готовыми установками.

### 2 Выберите записи в списке.

Поверните диск управления [DATA ENTRY], чтобы курсор оказался на списке записей (Record list). Как только высветится название нужной песни или музыкального жанра, нажмите кнопку [ENTER] для вызова соответствующей настройки Music Finder. Вызванная панельная настройка запрограммирована как настройка в одно касание (One Touch Setting).

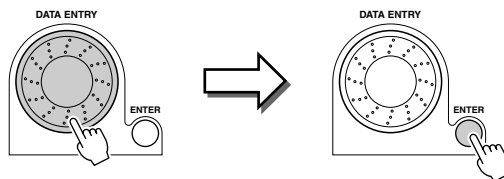

### 3 Играйте в выбранном стиле.

*Попробуйте!*





## Поиск идеальных настроек по ключевым словам

Функция Music Finder синтезатора TYROS имеет более 1000 различных записей, т. е. возможности функции огромны, но иногда трудно найти нужный набор параметров. В этом случае поможет функция Search (Поиск). Она позволяет быстро и легко найти нужные записи.

- ▶ **1** Для вызова экрана Search нажмите кнопку [SEARCH1] на ЖК-дисплее (кнопку [I]) на экране Music Finder.

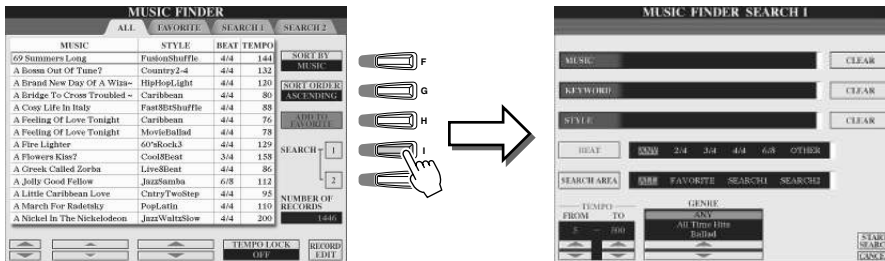

- ▶ **2** Введите критерии поиска и начните поиск.

Нажмите одну из этих кнопок для вызова окна поиска по музыкальному жанру или ключевому слову. Текст вводится точно так же, как имена файлов (см. стр. 70). После выбора музыкального жанра или ключевого слова нажмите кнопку [OK] на ЖК-дисплее, чтобы вернуться к текущему экрану.

Эта кнопка служит для вызова экрана Style. После выбора стиля нажмите кнопку [EXIT], чтобы вернуться к текущему экрану. Эта функция позволяет найти все песни, в которых используется определенный стиль аккомпанемента..

Нажмите эту кнопку, чтобы задать тактовый размер. Нажатие кнопки переводит на следующий пункт. Если выбрать размер Any (любой), поиск будет осуществляться по всем записям независимо от тактового размера.

С помощью этой кнопки можно выбрать область поиска. Поиск можно еще более сузить, если выбрать параметр SEARCH 1 или 2.

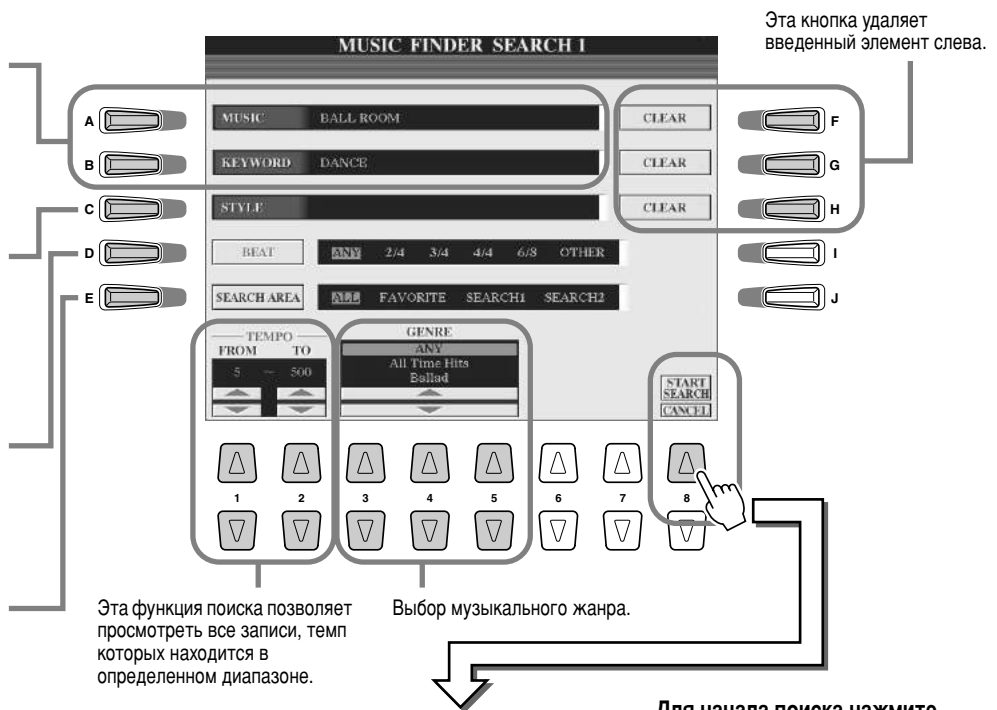

Эта функция поиска позволяет просмотреть все записи, темп которых находится в определенном диапазоне.

Выбор музыкального жанра.

**ПРИМЕЧАНИЕ**

- Чтобы еще более сузить область поиска или найти другой музыкальный жанр, воспользуйтесь экраном SEARCH-2.



Для начала поиска нажмите кнопку [START/SEARCH] на ЖК-дисплее. Появится экран Search 1 с результатами поиска.

- ▶ **3** Выберите нужную запись из списка на экране SEARCH1 и сыграйте мелодию в этом стиле.

*Попробуйте!*

# Создание библиотеки любимых записей

На основе записей Music Finder можно создать папку любимых записей, чтобы быстро вызывать наиболее часто используемые стили и настройки.

| MUSIC                       | STYLE         | BEAT | TEMPO | SORT BY |
|-----------------------------|---------------|------|-------|---------|
| 69 Summers Long             | FusionShuffle | 4/4  | 144   | MUSIC   |
| A Bossa Out Of Time?        | Country2-4    | 4/4  | 133   | MUSIC   |
| A Brand New Day Of A White  | HighSchool    | 4/4  | 130   | MUSIC   |
| A Bridge To Cross Troubled  | Caribbean     | 4/4  | 80    | MUSIC   |
| A Coozy Life In Italy       | FunkShuffle   | 4/4  | 98    | MUSIC   |
| A Feeling Of Love Tonight   | Caribbean     | 4/4  | 76    | MUSIC   |
| A Feeling Of Love Tonight   | MovieBallad   | 4/4  | 79    | MUSIC   |
| A Fire Lighter              | 6/8Soul       | 4/4  | 129   | MUSIC   |
| A Flowers Kiss?             | CoolBeat      | 3/4  | 138   | MUSIC   |
| A Grook Called Zaria        | LiveBeat      | 4/4  | 86    | MUSIC   |
| A Jolly Good Fellow         | JazzSamba     | 6/8  | 112   | MUSIC   |
| A Little Caribbean Love     | CountryStep   | 4/4  | 95    | MUSIC   |
| A March For Ratschitz       | PopLatin      | 4/4  | 110   | MUSIC   |
| A Nickel In The Nickelodeon | JazzWaltzSlow | 4/4  | 200   | MUSIC   |

| MUSIC              | STYLE          | BEAT | TEMPO | SORT BY |
|--------------------|----------------|------|-------|---------|
| At Once Ballad     | PowerBallad    | 4/4  | 68    | MUSIC   |
| At The Core        | SoulShuffle    | 4/4  | 114   | MUSIC   |
| At The Shore       | AcousticJazz   | 4/4  | 174   | MUSIC   |
| Atlanta White Rose | GaySwing       | 4/4  | 112   | MUSIC   |
| Atlanta White Rose | Salsa          | 4/4  | 174   | MUSIC   |
| Atonal Flame       | NewCountry     | 4/4  | 82    | MUSIC   |
| Ave Maria No More  | CountryBeat    | 4/4  | 115   | MUSIC   |
| Bay Bee Girl       | FunkHighop     | 4/4  | 122   | MUSIC   |
| Baby, I Love You   | Montana        | 4/4  | 200   | MUSIC   |
| Baylun Rivers      | ClubSalsa      | 4/4  | 122   | MUSIC   |
| Beard-Song         | ChristmasWaltz | 3/4  | 140   | MUSIC   |
| Beard-Song         | CoolBeat       | 3/4  | 158   | MUSIC   |
| Back On The Road   | 6-8Soul        | 4/4  | 110   | MUSIC   |
| Back On The Road   | Soul           | 2/4  | 110   | MUSIC   |

| MUSIC                     | STYLE         | BEAT | TEMPO | SORT BY |
|---------------------------|---------------|------|-------|---------|
| Christmas Jingle          | Slowfox       | 4/4  | 194   | MUSIC   |
| Clavin's Waltz            | DiscoLatin    | 3/4  | 188   | MUSIC   |
| Clavin's Song             | MiddleSwing   | 4/4  | 108   | MUSIC   |
| Clavin's Song             | SimpleSamba   | 4/4  | 122   | MUSIC   |
| Classic Canon             | SwingWaltz    | 4/4  | 72    | MUSIC   |
| Classical Maria           | HeartBeat     | 6/8  | 60    | MUSIC   |
| Classical Maria           | JazzPop       | 4/4  | 66    | MUSIC   |
| Classical Maria           | PolkaPop      | 4/4  | 108   | MUSIC   |
| Clavinova Mini?           | BigBandJumbo  | 3/4  | 143   | MUSIC   |
| Clean The Windows Now     | JazzWaltzSlow | 4/4  | 206   | MUSIC   |
| Clock Rock                | JazzClub      | 4/4  | 176   | MUSIC   |
| Colour Me Bossa Nova Blue | CountryBallad | 4/4  | 102   | MUSIC   |
| Come Along With Me        | SoulBrother   | 4/4  | 136   | MUSIC   |
| Come Home, Be Walkabout   | IrishDances   | 4/4  | 108   | MUSIC   |

Чтобы добавить нужную запись на свою страницу Favorite (Избранное), нажмите кнопку [H]. (Чтобы действительно добавить запись, подтвердите операцию, нажав [YES].)

Нажмите кнопку [BACK]/[NEXT], чтобы вызвать страницу FAVORITE и убедиться в том, что указанная запись добавлена.

| MUSIC            | STYLE         | BEAT | TEMPO | SORT BY |
|------------------|---------------|------|-------|---------|
| 69 Summers Long  | FusionShuffle | 4/4  | 144   | MUSIC   |
| Back On The Road | 6-8Soul       | 4/4  | 110   | MUSIC   |
| Christmas Jingle | Slowfox       | 4/4  | 194   | MUSIC   |

## Другие удобные функции

Ниже описаны другие полезные функции Music Finder. Ими можно пользоваться на всех страницах функции Music Finder.

| MUSIC            | STYLE         | BEAT | TEMPO | SORT BY |
|------------------|---------------|------|-------|---------|
| 69 Summers Long  | FusionShuffle | 4/4  | 144   | MUSIC   |
| Back On The Road | 6-8Soul       | 4/4  | 110   | MUSIC   |
| Christmas Jingle | Slowfox       | 4/4  | 194   | MUSIC   |

- F — Сортировка записей по параметрам.
  - G — Изменение порядка следования записей (по возрастанию или убыванию). Порядок следования определяется вышеуказанным параметром сортировки.
  - H —
  - I —
  - J —
- Число записей на текущей странице.

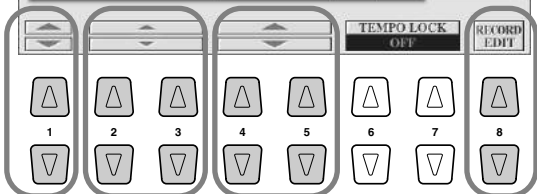

Нажмите эту кнопку для создания новой записи в результате редактирования текущей.  
**Стр. 126**

Эти наборы кнопок используются, когда список записей отсортирован по стилям (STYLE). Для перемещения курсора вверх или вниз и выбора новой записи используйте соответственно кнопками «вверх» или «вниз». Чтобы перейти к первой записи в списке, нажмите кнопки «вверх» и «вниз» одновременно.

Эти кнопки не зависят от параметра сортировки. Для перемещения курсора вверх или вниз и выбора новой записи используйте соответственно кнопками «вверх» или «вниз».

Для сортировки списка записей по названиям (MUSIC) пользуйтесь этими кнопками. Для перемещения курсора вверх или вниз в алфавитном порядке и выбора новой записи пользуйтесь соответственно кнопками «вверх» или «вниз». Чтобы перейти к первой записи в списке, нажмите кнопки «вверх» и «вниз» одновременно.

# Воспроизведение песни

См. стр. 88 →

На синтезаторе TYROS можно воспроизводить песни, записанные в формате MIDI. Это не только встроенные демонстрационные песни, но и коммерческие записи на дискетах, а также песни, созданные вами с помощью функции Song Recording (стр. 54) или Song Creator (стр. 94). (Сведения о совместимости записей см. на стр. 8.)

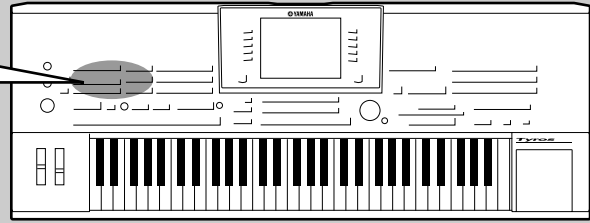

## Воспроизведение песен с дискеты

- ▶ **1** Вставьте дискету с песней в формате MIDI в дисковод.

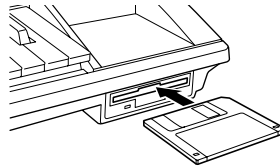

### ВАЖНО!

- Обязательно ознакомьтесь с разделом «Использование дисковода и дискет» (стр. 6).

- ▶ **2** Для вызова экрана выбора песен нажмите одну из кнопок [SONG].

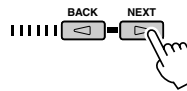
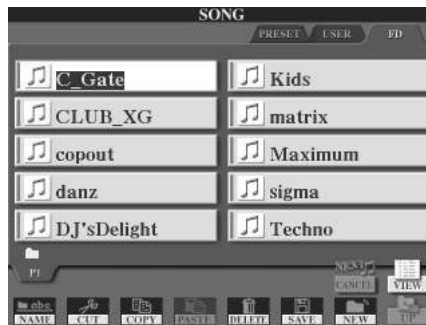
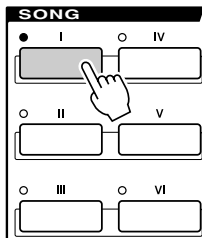

Чтобы вызвать страницу дисковода (FD), используйте кнопки [BACK]/[NEXT].

### ПРИМЕЧАНИЕ

- Показанный здесь экран выбора песен называется экраном Open/Save (Открыть/Сохранить) для песни. У этого экрана есть два варианта: 1) экран прямого выбора (показанный слева) и 2) экран цифрового ввода, который позволяет выбрать тембр путем ввода номера песни. Дополнительные сведения см. на стр. 71.

- ▶ **3** Выберите песню на дискете.

Песня выбирается так же, как тембр или стиль.

- ▶ **4** Чтобы начать воспроизведение, нажмите кнопку SONG CONTROL [START/STOP].

С помощью этой кнопки можно записать мелодию, исполняемую на клавиатуре, в формате MIDI. Стр. 54

Если нажать эту кнопку во время воспроизведения песни, песня начнется сначала. Если нажать эту кнопку, когда песня остановлена, произойдет возврат к началу песни.

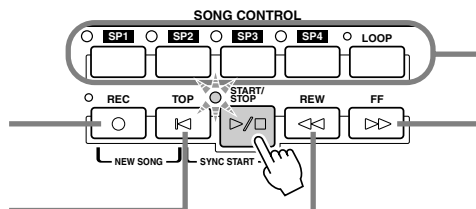

С помощью этих кнопок можно ставить метки в файле песен — для быстрого поиска или циклического воспроизведения записей.

### Стр. 44

Если нажать и быстро отпустить эту кнопку, произойдет переход на один такт вперед. Если держать — быстрая прокрутка вперед. Нажмите эту кнопку для вызова окна SONG POSITION (Позиция в песне) на ЖК-экране.

Если нажать и быстро отпустить эту кнопку, произойдет возврат на один такт назад. Если держать — быстрая прокрутка назад. Нажмите эту кнопку для вызова окна SONG POSITION (Позиция в песне) на ЖК-экране.

- ▶ **5** Чтобы остановить песню, нажмите кнопку SONG CONTROL [START/STOP] еще раз.

## ■ Просмотр слов и партитуры песни

- Если данные о песне содержат слова, их можно просмотреть на основном экране с помощью кнопки [Lyrics] на ЖК-дисплее ..... Стр. 46
- Можно также просмотреть партитуру песни на основном экране с помощью кнопки [Score] на ЖК-дисплее ..... Стр. 49

## Использование меток позиции в песнях

Внутри песен можно ставить метки (SP 1 — SP 4). Это позволяет не только переходить из одной точки в другую внутри песен, но и создавать удобные циклы для воспроизведения, т. е. динамически компоновать песни «на лету» во время собственного исполнения.

### ■ Переход по меткам.....

#### ▶ 1 Выберите песню и начните воспроизводить ее с самого начала.

Если нужно, нажмите кнопку [TOP], а затем [START/STOP].

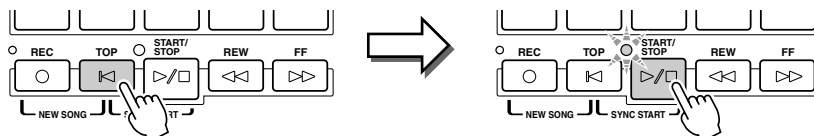

#### ▶ 2 Во время проигрывания песни дважды щелкните одну из кнопок [SP] в том месте, где хотите поставить метку.

Во время проигрывания песни метки ставятся с помощью одной из четырех кнопок [SP1] — [SP4] (кнопку нужно нажать дважды и быстро). Кнопка загорится зеленым цветом, а метка будет установлена на 1-й доле соответствующего такта.

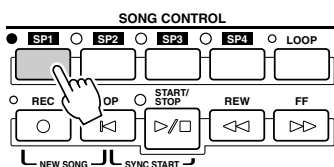

Если с помощью этой кнопки уже была введена метка, лампочка будет гореть зеленым или красным цветом. Двойной щелчок по этой кнопке перенесет метку в другое место песни.

Таким же образом можно поставить и другие метки. На рисунке приведен пример размещения меток в песне.



#### ▶ 3 Остановите воспроизведение.

#### ▶ 4 Теперь, когда метки установлены в шаге 2, попробуйте использовать их для переходов внутри песни.

*Попробуйте!*

##### ● Переход по метке и запуск воспроизведения

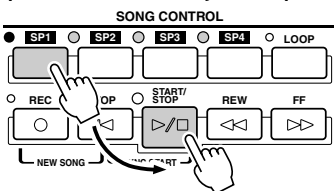

В этом примере проигрывание песни начнется с начала такта, где находится метка [SP1] (установленная в шаге 2).

##### ● Переход к метке во время воспроизведения

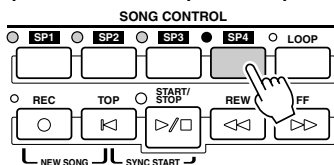

В этом примере песня проигрывается до конца текущего такта, а затем происходит переход к указанной метке — в начало такта, заданного кнопкой [SP4] в шаге 2. Пока переход не произошел, можно его отменить, нажав эту же кнопку ([SP4]) еще раз. (Но будьте внимательны и не щелкните кнопку дважды).

#### ▶ 5 Остановите воспроизведение.

### ■ Использование меток для циклического воспроизведения.....

Попробуйте использовать метки, установленные на шаге 2, для циклического повтора отдельных «частей» песни.

#### ▶ 1 Вернитесь к началу песни, в которой установили метки, и включите воспроизведение.

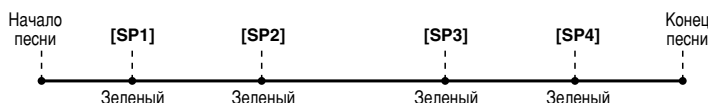

#### 📌 ПРИМЕЧАНИЕ

- Еще один способ поставить метку — это остановить песню в нужном месте и дважды щелкнуть одну из кнопок [SP1] - [SP4]. Независимо от того, как создана метка (во время проигрывания песни или остановки), она всегда находится в начале текущего такта.

#### ⚠ ВНИМАНИЕ!

- Созданные метки можно сохранить в разделе памяти USER, на дискете (FD) или на жестком диске (HD), если он установлен. Если не сохранить метки, они будут утеряны, как только вы выберете другую песню или выключите устройство. Более подробные сведения о сохранении песен см. в шаге 8 на стр. 55.

#### 📌 ПРИМЕЧАНИЕ

- При переходах по меткам будьте внимательны и нажимайте кнопки [SP1] — [SP4] только один раз. Двойное нажатие изменит положение метки.

Когда будет пройдена точка [SP1], кнопка [SP1] меняет цвет с зеленого на красный.

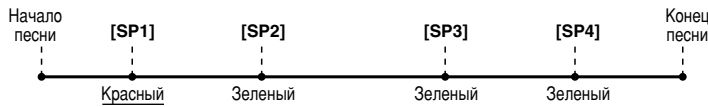

## ▶ 2 После перехода через точку [SP1] нажмите кнопку [LOOP].

Воспроизведение дойдет до точки [SP2], а затем вернется в [SP1] и, как показано на рисунке, будет повторяться по кругу.

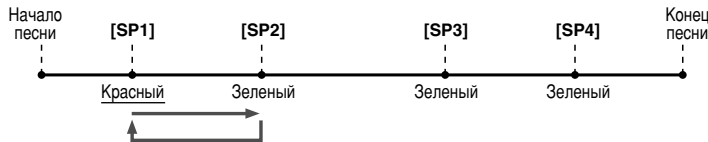

## ▶ 3 Для отмены циклического воспроизведения нажмите кнопку [LOOP] еще раз.

Цикл, включенный в шаге 2, будет выполняться до тех пор, пока вы не выключите его, нажав еще раз кнопку [LOOP]. После выключения цикла метка [SP2] будет пройдена, и воспроизведение песни продолжится в направлении метки [SP3]. (После прохождения метки [SP2] кнопка [SP2] меняет цвет с зеленого на красный.)

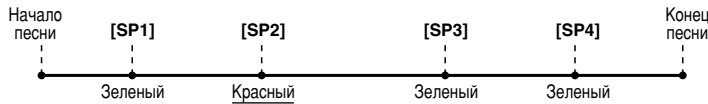

## ▶ 4 Еще раз нажмите кнопку [LOOP], не доходя до метки [SP3].

Нажав в этом месте кнопку [LOOP], вы создадите еще один цикл — на этот раз между метками [SP2] и [SP3] (см. рисунок).

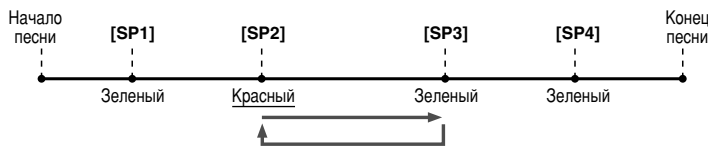

## ▶ 5 Остальные «части» песни, ([SP2] - [SP3] и [SP3] — конец), можно запустить по кругу таким же способом, повторяя шаги 3 и 4.

## ▶ 6 Остановите воспроизведение.

# Изменение баланса громкости песни и клавиатуры

Нажмите кнопку [BALANCE], и в нижней части ЖК-экрана появится окно микшера (см. стр. 36). Громкость воспроизведения песни и игры правой рукой на клавиатуре можно регулировать с помощью кнопок [1], [5], [6], [7] и [8].

# Использование партий песни

Нажмите кнопку [CHANNEL ON/OFF], и в нижней части ЖК-экрана появится соответствующее окно. Во время воспроизведения песни можно включать и выключать каждую часть (канал) с помощью нижних кнопок [1] - [8] на ЖК-дисплее.

При повторном нажатии кнопки [CHANNEL ON/OFF] происходит переключение между партиями (каналами) стиля и каналами песни.

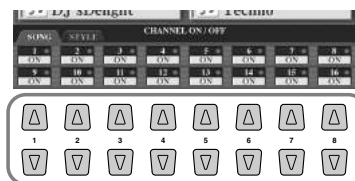
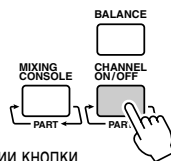

Нажмите кнопку на ЖК-дисплее того канала, который вы хотите включить или выключить.



# Пение с микрофоном

См. стр. 130 →

В TYROS есть входной разъем для подключения других источников звука (например, микрофона, электрогитары или проигрывателя компакт-дисков) и объединения их с игрой на синтезаторе. И это еще не все. С помощью функции Vocal Harmony (стр. 47) можно применять эффекты гармонизации или эхо, чтобы разнообразить звучание голоса или гитары. TYROS можно использовать в качестве караоке и для подпевания. Во время пения с автоаккомпанементом или одновременно с воспроизведением песни можно применять к голосу различные эффекты DSP.

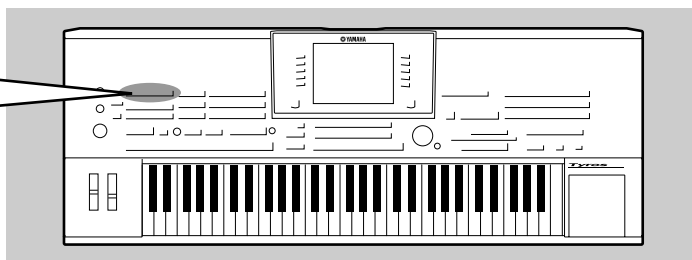

## Подключение микрофона

- ▶ **1** Переведите указатели [TRIM] на задней панели и [INPUT VOLUME] на передней панели в положение MIN.

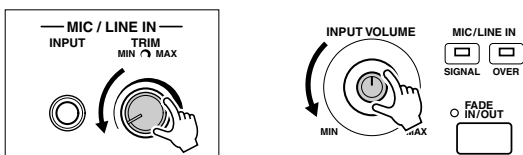

**ПРИМЕЧАНИЕ**

• Во избежание эффекта фона и других помех держите микрофон как можно дальше от динамиков.

- ▶ **2** Подключите микрофон к разьему MIC/LINE IN.

В разьем MIC/LINE можно вставить четвертьдюймовый телефонный штекер.

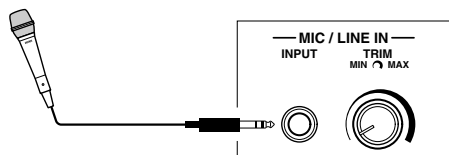

**ВАЖНО!**

• Разьем MIC/LINE IN очень чувствителен. Он может быть источником помех и шума, когда к нему ничего не подключено. Чтобы не появлялся шум, устанавливайте INPUT VOLUME на минимум, если к этому разьему ничего не подключено.

- ▶ **3** Включите питание.

- ▶ **4** Во время пения через микрофон отрегулируйте указатели [TRIM] на задней панели и [INPUT VOLUME] на передней панели.

- Поскольку уровень входного сигнала от микрофона может быть низким, поставьте [TRIM] в положение MAX.
- Отрегулируйте уровень сигнала, проверяя индикаторы OVER и SIGNAL.

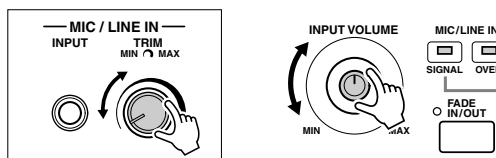

Индикаторы OVER включаются, если уровень входного сигнала слишком высок. Поверните регулятор INPUT VOLUME в такое положение, чтобы этот индикатор не горел. Индикатор SIGNAL загорается при поступлении аудиосигнала.

**ПРИМЕЧАНИЕ**

• Поставьте регулятор [INPUT VOLUME] в положение MIN перед следующими действиями:

- Подключение микрофона
- Отключение микрофона
- Выключение питания

• Микрофон может исказить звук, даже если индикатор OVER не горит. В этом случае установите указатель [TRIM] на задней панели ближе к положению MIN и поверните [INPUT VOLUME] до получения нужного уровня.

• Так как уровень входного сигнала от микшера или аудиоаппаратуры может быть достаточно высоким, установите [TRIM] на задней панели близко к положению MIN.

## Пение песен с микрофоном

Если у встроенной песни есть слова, можно проигрывать эту песню и одновременно петь слова в микрофон.

- ▶ **1** Выберите песню со словами (см. стр. 43).
- ▶ **2** Вернитесь к основному экрану, нажав кнопку [EXIT], и нажмите кнопку [Lyrics] на ЖК-дисплее, чтобы вызвать экран со словами песни.

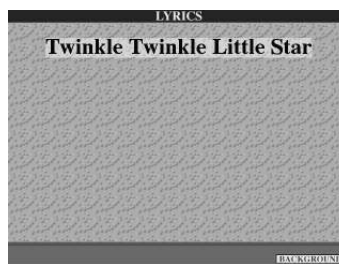

- ▶ **3** Если нужно, включите кнопку Effect для обработки звука, проходящего через микрофон.
- ▶ **4** Включите воспроизведение песни.
- ▶ **5** Спойте песню, глядя на экран со словами.
- ▶ **6** Остановите песню.

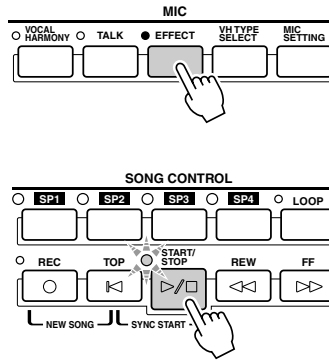

#### ПРИМЕЧАНИЕ

- Слова, которые будут отображаться на ЖК-экране, можно вывести через порт [VIDEO OUT]. Выводить слова через VIDEO OUT можно даже в случае, если вызывается другой экран. Таким образом, можно выбирать другие экраны и при этом видеть слова на мониторе. Дополнительные сведения см. на стр. 151.

## Обработка голоса с помощью эффектов Harmony

Во время пения в микрофон можно применить функцию Vocal Harmony, которая облагородит звучание вашего голоса.

- ▶ **1** Включите кнопку Vocal Harmony.
- ▶ **2** Нажмите кнопку [VH TYPE SELECT] для вызова экрана с различными типами эффекта Vocal Harmony и выберите один из этих типов.

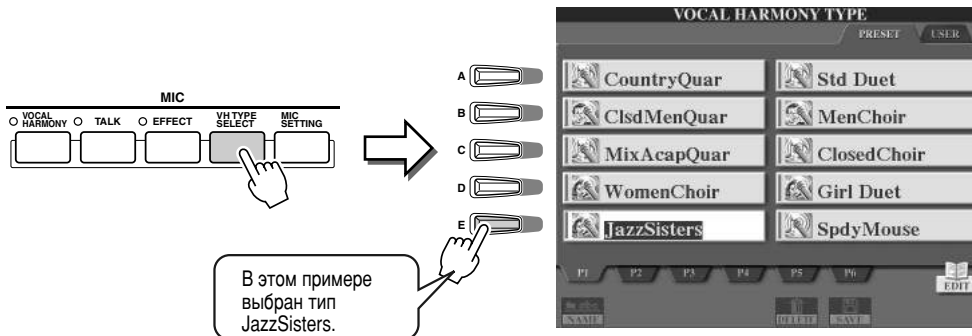
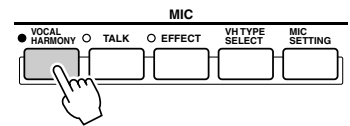

- ▶ **3** Нажмите кнопку [ACMP].
- ▶ **4** Играйте аккорды в левой части клавиатуры и пойте. *Попробуйте!*



В зависимости от аккорда, который вы играете, на ваш голос накладывается соответствующий гармонизирующий эффект. Попробуйте сыграть другие аккорды.

#### ПРИМЕЧАНИЕ

- Если при гармонизации вокала звук искажается или воспроизводится не с той высотой, это может означать, что во время пения в микрофон попадают посторонние звуки, например, звук, возникающий при воспроизведении стиля в синтезаторе. В частности, искажения при гармонизации вокала могут быть вызваны использованием низких звуков. В этом случае необходимо сделать так, чтобы в микрофон попадало как можно меньше посторонних звуков.
- Во время пения держите микрофон как можно ближе к губам.
- Используйте узконаправленный микрофон.
- Уменьшите громкость MASTER VOLUME, STYLE или SONG.

### ■ Аккорды, используемые для гармонизации вокала

Функция Vocal Harmony начинает действовать в тот момент, когда вы начинаете брать аккорды. В вышеуказанном примере для запуска функции Vocal Harmony использовались стилевые аккорды. В зависимости от заданного параметра Harmony Mode и конкретного применения для включения функции Vocal Harmony можно использовать различные аккорды (см. таблицу). Дополнительные сведения см. на стр. 133.

| Аккорды, включающие функцию Vocal Harmony          | Нужные установки (Harmony Mode) |
|--|---------------------------------|
| Аккорды из области стилевых аккордов клавиатуры    | CHORDAL                         |
| Аккорды из верхней области клавиатуры (RIGHT1 - 3) | VOCODER                         |
| Аккорды из нижней области клавиатуры (LEFT)        | VOCODER                         |
| Аккорды песен в XF-формате                         | CHORDAL                         |
| Обнаруженные аккорды, построенные по нотам песни   | CHORDAL, VOCODER                |



# Обучение игре и вокалу – функция Guide

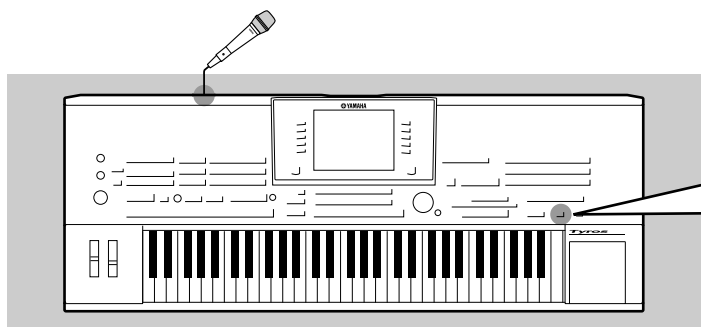

Функции обучения Guide делают разучивание новых музыкальных произведений простым и занимательным. Они указывают, какие ноты играть, когда и какова их длительность. При этом пение с подключенным микрофоном становится более увлекательным и забавным. Вы научитесь разучивать музыкальные произведения с помощью функции Song Score, читая партитуру на ЖК-экране (эта функция является частью функции Guide).

## Выбор меню функции Guide

Вызовите экран SONG SETTING способом, указанным ниже, и выберите учебное меню Guide.

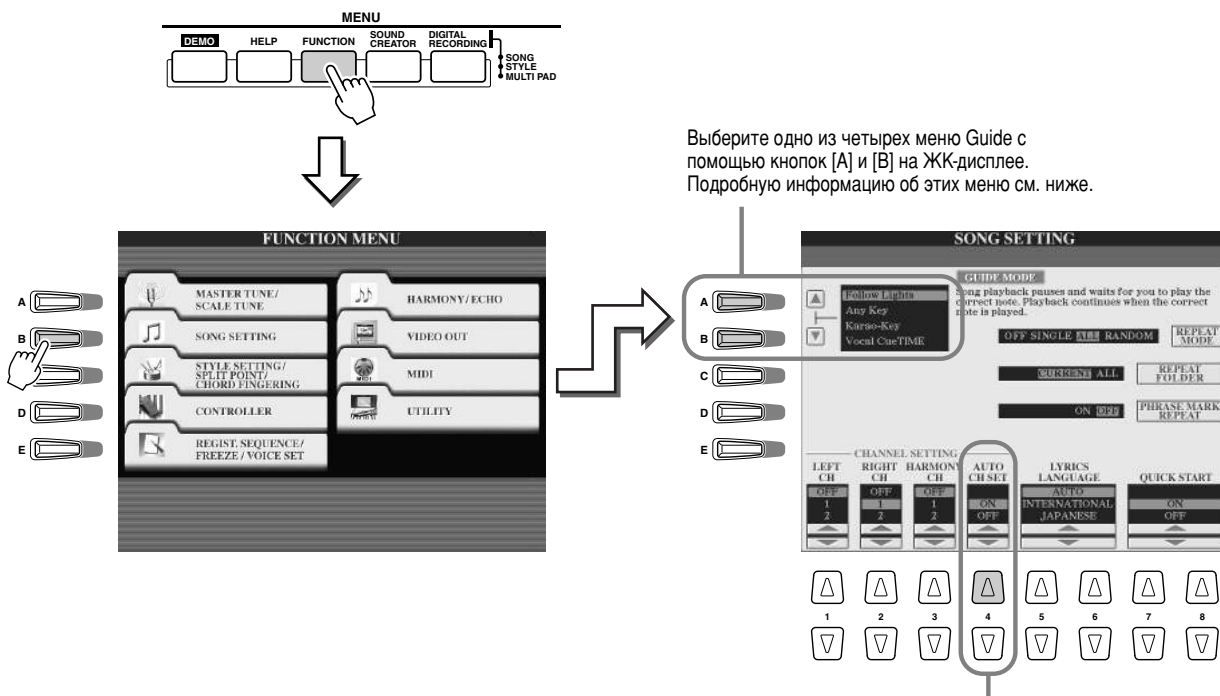

Переведите этот переключатель в положение ON (включено), так как коммерческие записи песен могут быть уже запрограммированы с определенными каналами для функции Guide.

### ■ Меню для обучения игре на клавиатуре

- **Follow Lights** ..... Если выбрано это меню, воспроизведение песни приостанавливается, чтобы вы могли сыграть правильные ноты. Как только правильные ноты будут сыграны, воспроизведение песни возобновится. Меню Follow Lights разработано для серии моделей Yamaha Clavinova. Эта функция используется там для обучения, и во время исполнения индикаторы на клавиатуре показывают ноты, которые нужно сыграть. Хотя TYROS не имеет таких индикаторов, этим средством можно пользоваться, но партитура отображается на экране с помощью функции Song Score.
- **Any Key** ..... Эта функция приостанавливает воспроизведение песни, чтобы дать вам возможность сыграть какую-нибудь ноту. Воспроизведение песни возобновляется, как только вы сыграете любую ноту, но в нужном ритме. (Когда используется эта функция, клавиши не звучат.)

### ■ Учебное меню для пения

- **Karao-Key** ..... С помощью этой функции можно петь и одновременно управлять воспроизведением песни и аккомпанемента одним пальцем. Достаточно нажать любую клавишу в нужном ритме, и ваша игра будет сопровождаться аккомпанементом. (Когда используется эта функция, клавиши не звучат.)
- **Vocal Cue Time**... Если выбрано это меню, воспроизведение песни приостанавливается, чтобы дать вам возможность правильно спеть ноты. Как только правильные ноты спеты, воспроизведение песни возобновляется.

## Игра с помощью функции Follow Lights

- ▶ **1** Выберите песню, которую будете разучивать на клавиатуре (стр. 43).
- ▶ **2** Вызовите экран SONG SETTING с помощью процедуры, описанной ранее, и выберите меню Follow Lights. Если нужно, задайте настройки каналов.
- ▶ **3** Чтобы вернуться к главному экрану, нажмите кнопку [EXIT].
- ▶ **4** Для вызова экрана Song Score с партитурой нажмите кнопку [Score] на ЖК-дисплее (кнопку [C]).

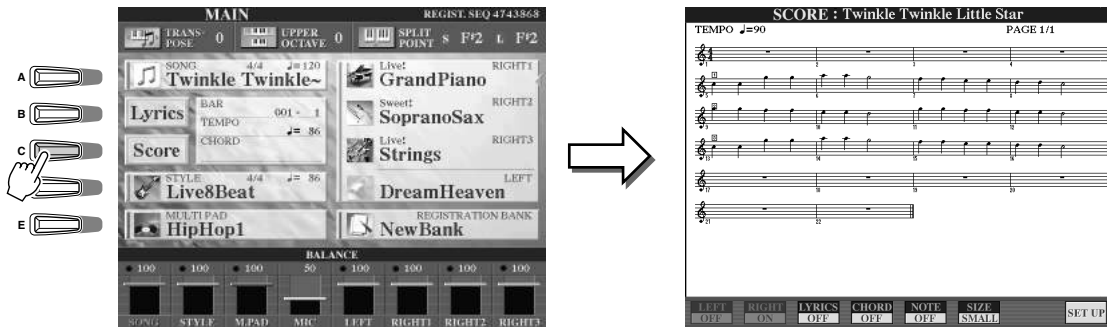

- ▶ **5** Включите кнопку [GUIDE].



- ▶ **6** Начните воспроизведение песни.

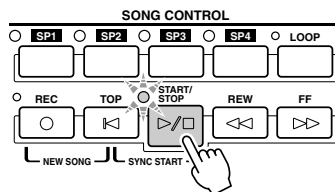

- ▶ **7** Песня автоматически прервется в том месте, где вы должны сыграть определенную ноту.

*Попробуйте!*

Посмотрите на экране, какую ноту сыграть.

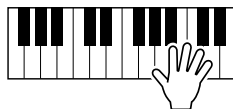

- ▶ **8** Если вы хотите прервать упражнения в середине песни, остановите воспроизведение.

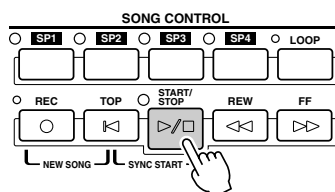

## Упражнения в пении – функция Vocal Cue Time

- ▶ **1** Подключите микрофон к синтезатору TYROS (стр. 46).
- ▶ **2** Выберите песню для вокальных упражнений.
- ▶ **3** Вызовите экран SONG SETTING с помощью процедуры, описанной на странице 48, и выберите Vocal Cue TIME. Если нужно, задайте настройки каналов.
- ▶ **4** Чтобы вернуться к главному экрану, нажмите кнопку [EXIT].
- ▶ **5** Для вызова экрана Song Score с партитурой нажмите кнопку [Score] на ЖК-дисплее (кнопку [C]).

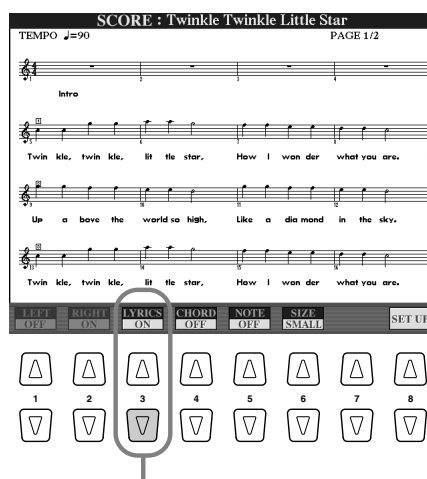

Нажмите третью кнопку на ЖК-дисплее в нижнем ряду, и на экране с партитурой появятся слова.

- ▶ **6** Включите кнопку [GUIDE].
- ▶ **7** Начните воспроизведение песни.

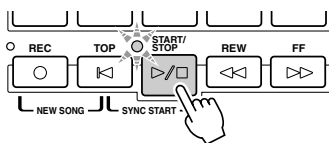

- ▶ **8** Песня автоматически прервется в том месте, где вы должны спеть определенную ноту.

Посмотрите на экране, какую ноту спеть.

*Попробуйте!*

- ▶ **9** Если вы хотите прервать упражнения в середине песни, остановите воспроизведение.

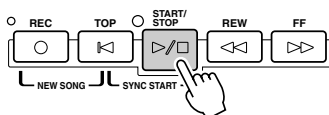

# Хранение параметров – регистрационная память

См. стр. 128 ➔

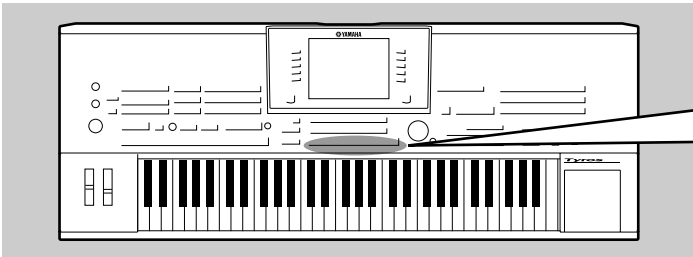

TYROS – это довольно сложный инструмент с большим набором управляющих элементов и функций (тембров, стилей, эффектов и т. д.), поэтому справиться с ними может быть нелегко. Преодолеть трудности помогает регистрационная память (Registration Memory). С ее помощью можно сохранить практически все панельные установки, чтобы позже обращаться к ним с помощью одной кнопки.

## ПРИМЕЧАНИЕ

- Список параметров, которые можно хранить в регистрационной памяти, см. в отдельном буклете Data List.

## Сохранение в регистрационной памяти

- 1 Установите нужные параметры на панели управления (тембр, стиль, эффекты и т. д.).
- 2 Нажмите кнопку [MEMORY] в области REGISTRATION MEMORY.

## ПРИМЕЧАНИЕ

- Если ставится флажок SONG, можно запомнить в регистрационной памяти «путь» к файлу, т. е. выбранную на данный момент папку с файлом песни. Однако хранить в регистрационной памяти путь для дискет в форматах DOC или Disklavier Piano Soft невозможно. Если нужно запомнить путь доступа к таким дискетам, скопируйте соответствующие файлы в раздел USER и запомните папку там.

Для каждой группы параметров можно указать, сохранять ее (ON) или нет (OFF). Отметьте флажком только те группы параметров, которые нужно запомнить.

Отменяет сохранение данных и возвращает к предыдущему экрану.

Устанавливает флажок для выбранной группы параметров.

Снимает флажок для выбранной группы параметров.

Эти кнопки перемещают курсор к соответствующей группе параметров. Курсор можно также перемещать с помощью диска [DATA ENTRY].

- 3 Нажмите нумерованную кнопку [REGISTRATION MEMORY], которой хотите приписать сохраненный набор панельных настроек.

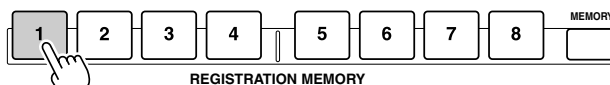

Эта кнопка загорится красным цветом.

- 4 Запомните другие наборы настроек панели с помощью других кнопок, повторив шаги 1 - 3.

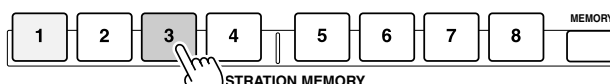

Красная кнопка означает, что сохранение только что произошло. Зеленый цвет означает, что данные в эти разделы памяти были записаны раньше. В любом случае горящие кнопки означают, что соответствующий раздел содержит параметры.

- 5 Следуя инструкциям на стр. 52, сохраните данные из этих восьми кнопок в виде банка регистрационной памяти в разделе USER (стр. 30).

## ВНИМАНИЕ!

- Любые данные, сохраненные с помощью кнопок REGISTRATION MEMORY (с красными или зелеными индикаторами), будут стерты и замещены новыми.

## ВНИМАНИЕ!

- Настройки панели, сохраненные на шагах 1-4, временно хранятся в оперативной памяти (стр. 65). Следовательно, если сменить банк регистрационной памяти (стр. 52) или выключить питание, не выполнив шага 5, данные будут утеряны.

## Сохранение данных из памяти в разделе USER

TYROS позволяет сохранить данные всех восьми кнопок в виде одного банка регистрационной памяти. Можно сохранить столько банков регистрационной памяти, сколько нужно, но их общий объем не должен превышать объема внутренней памяти синтезатора TYROS.

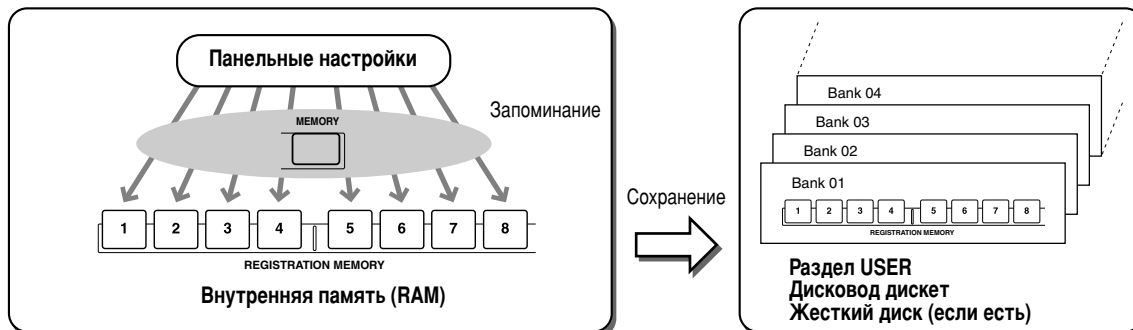

Чтобы в будущем обращаться к настройкам, сохраненным в регистрационной памяти, необходимо сохранить их в разделе USER или на диске. Помните, если не сохранить наборы настроек, записанные с помощью кнопок Registration Memory, все они будут утеряны, как только вы смените банк регистрационной памяти или выключите питание. В рассматриваемом примере настройки сохраняются в разделе памяти USER.

### ► 1 Запомните разные настройки панели управления с помощью восьми кнопок Registration Memory, как указано на стр. 51.

Использовать все восемь кнопок не обязательно. Если какой-то раздел регистрационной памяти не содержит данных, его индикатор не горит.

### ► 2 Нажмите кнопку [REGIST BANK], чтобы вызвать экран выбора банка регистрационной памяти (Open/Save).

#### ПРИМЕЧАНИЕ

- Экран выбора банка регистрационной памяти можно также вызвать с главного экрана.

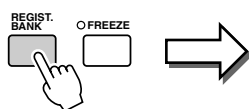

### ► 3 Если нужно, вызовите экран Registration Edit и отредактируйте настройки для регистрационной памяти (например, названия наборов параметров).

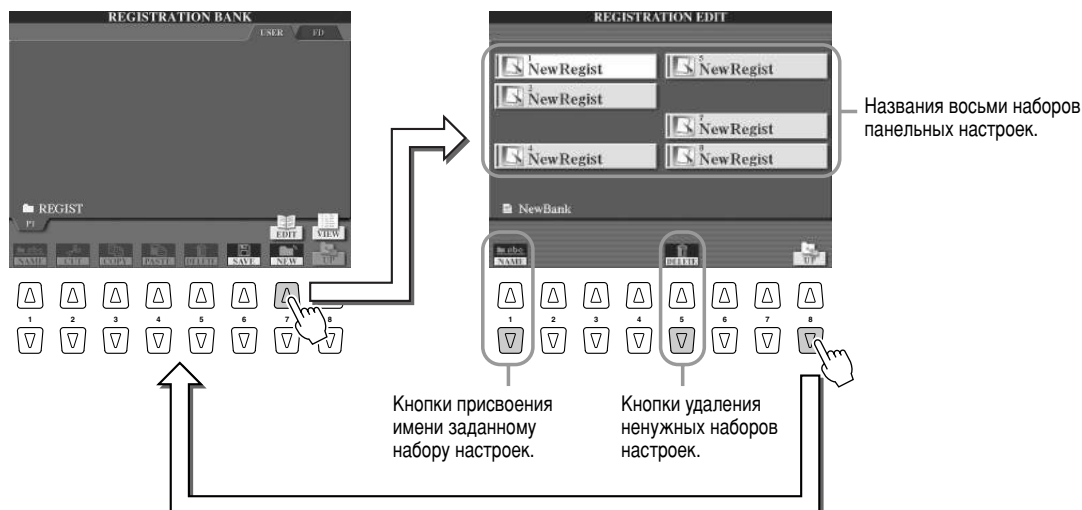

- **4** Вернитесь на экран выбора банка регистрационной памяти (Open/Save) и выполните операцию сохранения.



## Загрузка набора параметров из памяти

- **1** Нажмите кнопку [REGIST BANK], чтобы вызвать экран выбора банка регистрационной памяти (Open/Save).



- **2** Выберите банк регистрационной памяти.

Банк регистрационной памяти выбирается так же, как тембр (стр. 26) или стиль (стр. 32).

- **3** Нажмите одну из «зеленых» кнопок Registration Memory.

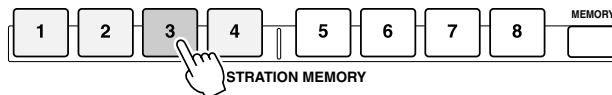

Убедитесь в том, что набор настроек выбран правильно.

## ■ Запрет изменения параметров в регистрационной памяти — Функция Freeze .....стр. 128

Регистрационная память позволяет с помощью одной кнопки вызвать настройки панели TYROS, которые вы задали раньше. Но иногда желательно, чтобы некоторые параметры и настройки не менялись даже при смене наборов параметров из регистрационной памяти. Например, вы захотите поменять тембры или эффекты, но оставить прежний аккомпанемент. Сделать это можно с помощью функции Freeze. Она позволяет «заморозить» некоторые прежние параметры в новом наборе, даже если вы используете другие кнопки Registration Memory.

- 1** Выберите группу параметров, которую хотите оставить без изменения (стр. 128).
- 2** Нажмите кнопку [FREEZE].
- 3** Смените номер Registration Memory.

## ■ Вызов настроек из регистрационной памяти в определенном порядке

### — Registration Sequence .....стр. 128

Как бы не были удобны кнопки регистрационной памяти, во время исполнения могут быть моменты, когда надо быстро переключить настройки, при этом не отрывая рук от клавиатуры. В этом случае для выбора наборов параметров из регистрационной памяти в заданном порядке можно использовать педаль.



# Запись исполнения — функция Song Recording

См. стр. 94 →

Мощная и удобная функция Song Creator позволяет записывать игру на клавиатуре в раздел памяти USER, на дискету или жесткий диск, если он есть. Пользуясь несколькими каналами для записи, средствами редактирования, набором стилей и мультитедами, можно записывать сложные оркестровые музыкальные произведения в любых стилях и с любыми аранжировками – от пианино и органа до рок-группы, биг-бэнда, ансамбля латиноамериканской музыки и даже симфонического оркестра. Это можно делать быстро и просто.

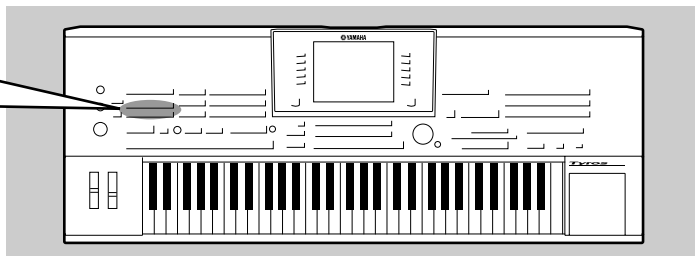

- **Запись методом Quick Recording**  
С помощью этого метода можно быстро и легко записать песню без каких-либо детальных настроек.
- **Запись методом Multi Recording**  
С помощью этого метода можно записывать данные отдельно в каждый канал до тех пор, пока не будет готова многоканальная запись. Этот метод позволяет записывать данные одновременно в нескольких каналах. Для этого перед записью нужно выяснить, какая партия (Right 1 - 3, LEFT, мультитед, канал выбранного стиля т. д.) соответствует каждому MIDI-каналу.

## ■ Операции с памятью при записи песен

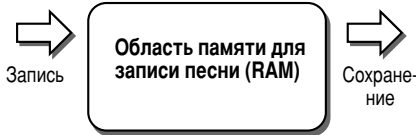

Загрузите песню, которую нужно записать или отредактировать, в эту область.

- **При создании новой песни:**  
Отведите в этой области памяти место для новой песни, одновременно нажав кнопки [REC] и [TOP].
- **При редактировании или перезаписи уже записанной песни:**  
Выберите нужную песню в разделе USER/FD/HD и загрузите ее данные в эту область памяти.

## Разделы памяти (дисководы) для записи песен

- Раздел USER
- FD (дискетный дискет)
- HD (жесткий диск, если есть)



## Запись методом Quick Recording

▶ **1** Нажмите одновременно кнопки SONG CONTROL [REC] и [TOP], чтобы подготовить место в памяти для записи новой песни (New Song), как показано выше.

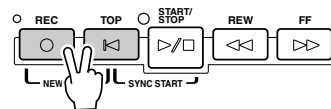

▶ **2** Нажмите кнопку [REC] для перехода в режим Song Record (Запись песни).

Кнопки [REC] и [START/STOP] начинают мигать.

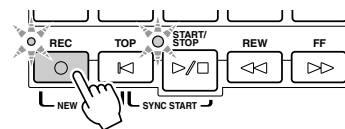

▶ **3** Настройте панель для игры на клавиатуре. До начала записи сделайте следующее:

- Проверьте состояние (включено/выключено) каждой части клавиатуры (RIGHT1, RIGHT2, RIGHT3, LEFT). ..... 26, 27, 28
- Проверьте тембр каждой части клавиатуры (RIGHT1, RIGHT2, RIGHT3, LEFT). ..... 26, 27, 28
- Задайте темп. .... 109
- Задайте тактовый размер, выбрав стиль (даже если вы не будете пользоваться стилем). .... 32
- Если вы хотите использовать стиль, нажмите кнопки [ACMP] и [SYNC START]. .... 32
- Если вы хотите использовать стиль, задайте настройки панели с помощью функции One Touch Setting. .... 36
- Проверьте, подходит ли выбранный стиль. Если нет, выберите другой. .... 32
- Проверьте, подходит ли выбранный банк мультитедов. Если нет, выберите другой. .... 38
- Если нужно, включите эффект [HARMONY/ECHO]. .... 39
- Если нужно, нажмите одну из кнопок REGISTRATION MEMORY. .... 53



## ▶ 4 Начните запись.

*Нонробуём!*

Индикатор SONG CONTROL [REC], который до записи мигал, после начала записи горит постоянно. Ниже указано, как начать запись.

### ● Запись начинается, как только вы нажмете какую-нибудь клавишу на клавиатуре.

- Если включены функции [ACMP] и [SYNC START], воспроизведение стиля и запись начнутся одновременно, как только вы нажмете аккорд в области аккомпанемента (слева от точки разделения).
- Если функция [ACMP] включена, а функция [SYNC START] выключена, то как только вы нажмете аккорд в области аккомпанемента (слева от точки разделения), начнется запись в режиме Stop Accompaniment (стр. 33).

### ● Запись можно также начать, нажав кнопку SONG CONTROL [START/STOP].

Если вы записываете песню этим способом, в начале записи пишется пауза до тех пор, пока вы не сыграете ноту на клавиатуре. Это полезно для создания одного-двух тактов тишины в начале песни. Такую запись можно также использовать, чтобы начать песню после короткого отсчета (одна-две доли).

- Если нажать кнопку STYLE CONTROL [START/STOP], запись и воспроизведение ритмических частей (каналов) стиля начнутся одновременно.

### ● Если нажать любой мультипэд, его воспроизведение начнется одновременно с записью.

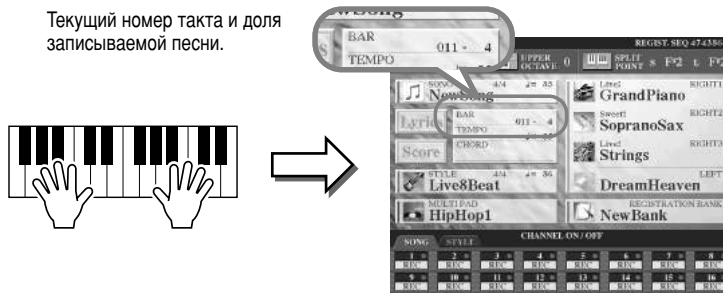

## ▶ 5 Нажмите кнопку [REC], чтобы остановить запись.

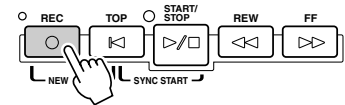

## ▶ 6 Прослушайте новую запись.

Нажмите кнопку [TOP] для возврата в начало песни, а затем кнопку SONG CONTROL [START/STOP].

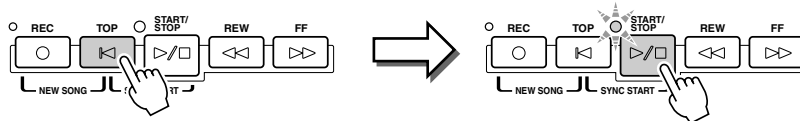

## ▶ 7 Если нужно, перепишите фрагмент песни или добавьте дополнительный фрагмент в конце.

*Нонробуём!*

Повторите шаги 2 – 6. Можно перезаписать избранные фрагменты песни (начав запись с середины и остановив в нужном месте) или всю песню.

## ▶ 8 Закончив запись, не забудьте сохранить данные о песне в разделе памяти USER или FD.

На экране Song (Open/Save) вызовите страницу USER или FD с помощью одной из кнопок SONG и выполните операцию сохранения.

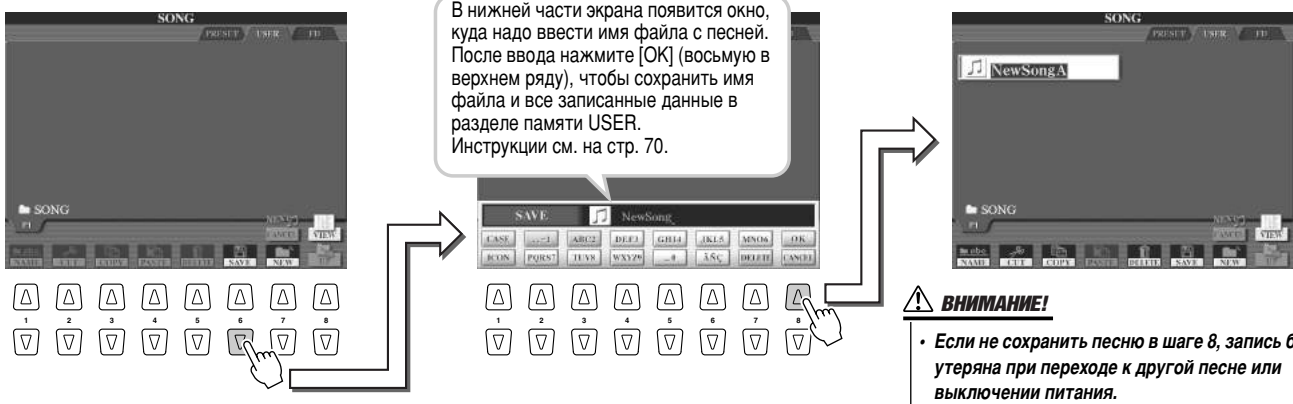

## ■ Одна песня — 16 каналов MIDI.....

Одна песня на синтезаторе TYROS может содержать отдельные данные для 16 MIDI-каналов. Каждую часть своего исполнения можно записать на отдельном MIDI-канале. При записи методом Quick Recording (см. предыдущую стр.) не нужно думать о том, что в какой канал пишется — TYROS делает это за вас. Но можно получить больше гибкости и контроля, если ознакомиться со следующими разделами. Они посвящены правилам и характеристикам записи и показывают, как пользоваться методом Multi Recording и перезаписывать песни, созданные методом Quick Recording.

### ● Стандартное распределение партий по MIDI-каналам

| Канал | Партия по умолчанию при записи новой песни |                  |
|-------|--|------------------|
| 1     | RIGHT1                                     | Части клавиатуры |
| 2     | LEFT                                       |                  |
| 3     | RIGHT2                                     |                  |
| 4     | RIGHT3                                     |                  |
| 5     | MULTI PAD 1                                | Мультипэды       |
| 6     | MULTI PAD 2                                |                  |
| 7     | MULTI PAD 3                                |                  |
| 8     | MULTI PAD 4                                |                  |
| 9     | RHYTHM 1                                   | Партии стиля     |
| 10    | RHYTHM 2                                   |                  |
| 11    | BASS                                       |                  |
| 12    | CHORD 1                                    |                  |
| 13    | CHORD 2                                    |                  |
| 14    | PAD  |                  |
| 15    | PHRASE 1                                   |                  |
| 16    | PHRASE 2                                   |                  |

### ● Способ записи и стандартные настройки партий

|                        | Quick Recording   | Multi Recording  |
|------------------------|---|--|
| При записи новой песни | Все каналы автоматически настроены на запись, и каждому каналу приписана конкретная партия (см. табл. слева). | Каналы включаются для записи вручную. Однако партии автоматически закрепляются за MIDI-каналами в соответствии с таблицей. |
| При перезаписи         | Распределение партий по каналам остается таким же, как при начальной записи.                                  | Каналы включаются для записи вручную. Распределение партий по каналам остается таким же, как при начальной записи.         |

#### ПРИМЕЧАНИЕ

- Перед записью стандартное распределение партий по каналам можно изменить. Т. е. даже после перехода в режим Record (см. шаг 2 ниже) через функцию Quick Recording можно вручную включить нужные каналы для записи и распределить партии между каналами с помощью функции Multi Recording.

## Запись методом Multi Recording

- ▶ **1** Чтобы выделить место в памяти для новой песни (New Song), нажмите одновременно кнопки SONG CONTROL [REC] и [TOP] (см. выше).

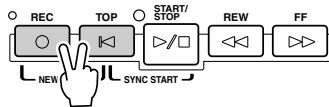

- ▶ **2** Держа кнопку [REC], выберите канал и назначьте партию для записи на этом канале в окне, которое появится в нижней части ЖК-экрана.

Включите канал 1 для записи.

Выберите партию для записи на канале, приведенном в состоянии REC.

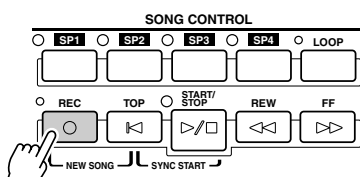

Удерживая кнопку [REC]...  
Включите нужный канал для записи.

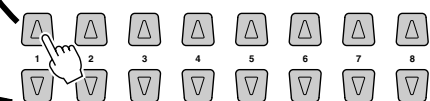

\* Выберите канал для записи и партию для этого канала.

- ▶ **3** Настройте панель для игры на клавиатуре. (Список возможных настроек см. выше в разделе «Запись методом Quick Recording» — шаг 3.)

▶ **4** Начните запись.

Запись начнется так же, как и в режиме быстрой записи.



*Попробуйте!*

**ПРИМЕЧАНИЕ**

- Если запись производится без воспроизведения стиля, для повышения эффективности работы можно использовать функцию Metronome (стр. 156).

- ▶ **5** Нажмите кнопку [REC], чтобы остановить запись.

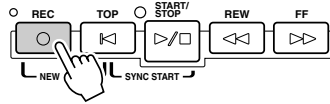

- ▶ **6** Прослушайте новую запись.

Нажмите кнопку [TOP] для перемотки на начало записи, а затем кнопку SONG CONTROL [START/STOP].

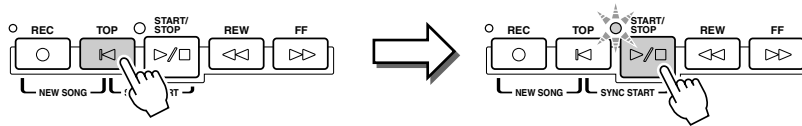

- ▶ **7** Если нужно, запишите еще один канал.

Повторите шаги 2 – 6, описанные выше.

*Попробуйте!*

- ▶ **8** Закончив запись, не забудьте сохранить данные о песне в разделе памяти USER или FD.

Вызовите страницу USER или FD на экране Song (Open/Save) для песни и выполните операцию сохранения. См. шаг 8 на стр. 55.

**ВНИМАНИЕ!**

- Если не выполнить операцию сохранения в шаге 8, запись песни будет потеряна, как только вы перейдете к другой песне или выключите питание.

■ **Перезапись или редактирование уже записанной песни**.....

В этом «Обзоре» вы научились создавать и записывать новые песни. Следующие характеристики функции Song Creator позволяют редактировать и перезаписывать уже записанные песни.

- Перезапись фрагмента песни (Punch In/Out) ..... 94
- Редактирование данных, записанных на каждом канале
  - Корректировка ритма..... 96
  - Удаление данных из заданного канала ..... 96
  - Микширование (слияние) данных двух заданных каналов ..... 97
  - Транспонирование нотных данных, записанных на каждом канале..... 97
  - Начальные настройки (тембр, громкость, темп и т. д.) ..... 97
- Редактирование аккордов с помощью функции Event List ..... 98
- Редактирование данных канала с помощью функции Event List..... 100
- Редактирование системных сообщений (System Exclusive) с помощью функции Event List ..... 106
- Редактирование слов песен с помощью функции Event List ..... 106

# Подключение к компьютеру

Подключив компьютер к TYROS, можно передавать данные между ними с помощью MIDI-устройств. С компьютера можно управлять синтезатором, редактировать данные и выполнять другие операции с данными. Например, можно создавать специальные тембры (custom voices) с помощью программы Voice Editor. Программа File Utility позволяет работать на компьютере с файлами в разделах USER/FD/HD.

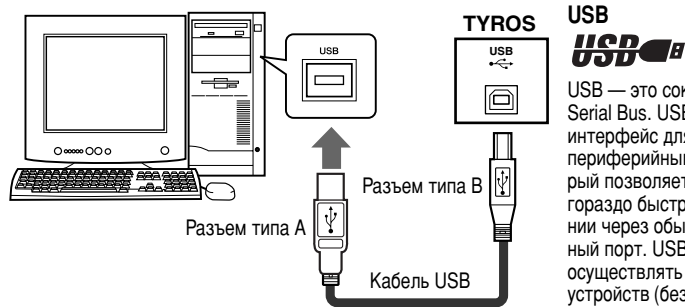

**USB**  
**USB**

USB — это сокращение от Universal Serial Bus. USB представляет собой интерфейс для связи компьютера с периферийными устройствами, который позволяет передавать данные гораздо быстрее, чем при подключении через обычный последовательный порт. USB позволяет также осуществлять «горячую» замену устройств (без выключения питания).

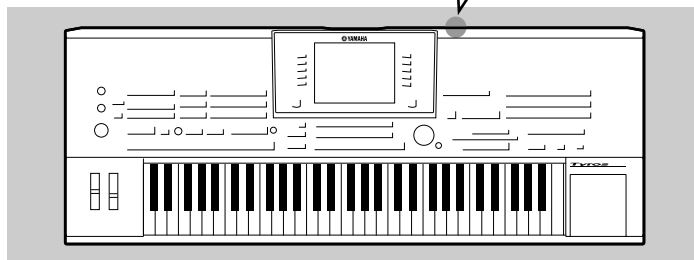

## ПРИМЕЧАНИЕ

- Подключить TYROS к компьютеру можно двумя способами: с помощью кабеля MIDI или кабеля USB. В следующих инструкциях предполагается подключение через кабель USB.

## ■ Что можно делать с помощью компьютера

- Работать с файлами в разделах памяти USER/FD/HD синтезатора TYROS с помощью программы File Utility, поставляемой с синтезатором на компакт-диске. Программа File Utility позволяет передавать файлы между компьютером и синтезатором.
- Создавать специальные тембры с помощью программы Voice Editor, поставляемой на компакт-диске.
- Записывать исполнение на синтезаторе на 16 каналах, воспроизводя стили TYROS на компьютере с помощью секвенсора для ПК (например, программы Xgworks). Созданную запись можно отредактировать на компьютере, а затем воспроизвести через тон-генератор TYROS.

### **ВНИМАНИЕ!**

Отключение или включение кабеля USB, а также включение или выключение питания может привести к зависанию компьютера или к нарушениям в работе синтезатора. Не отключайте шину USB, не включайте и не выключайте питание в следующих случаях:

- Когда TYROS распознает устройство или во время загрузки драйвера.
- Во время запуска или выключения операционной системы.
- Если компьютер находится в режиме ожидания (например, «sleep» или «hibernate»).
- Во время запуска MIDI-приложения.

Во избежание зависания компьютера и нарушения работы функций TYROS не рекомендуется следующее:

- Слишком часто включать и выключать питание, подключать или отключать кабель.
- Входить в режим ожидания при передаче MIDI-данных, а затем возобновлять работу.
- Подключать или отключать кабель при включенном синтезаторе.
- Включать или выключать TYROS, включать компьютер или устанавливать на нем драйверы при передаче больших объемов данных.

## Начальная установка

Ниже даны краткие инструкции. Более подробную информацию см. в отдельном Руководстве по установке.

- ▶ **1** Убедитесь, что система способна поддерживать ПО, которое вы хотите установить.
  - За информацией о ПО на компакт-диске (Voice Editor, File Utility, USB MIDI и т. д.) обращайтесь к отдельному руководству по установке.
  - По поводу другого ПО обращайтесь к соответствующим руководствам или документации.
- ▶ **2** Подключите компьютер к синтезатору с помощью кабеля USB.

- ▶ **3 Включите компьютер и установите нужный MIDI-драйвер.**
  - Если на компьютере используется ОС Windows, установите MIDI-драйвер USB. См. отдельное руководство по установке.
  - Если на компьютере используется ОС Macintosh, установите MIDI-драйвер OMS. См. отдельное руководство по установке.
- ▶ **4 Установите на компьютер нужное ПО.**
  - Чтобы установить ПО с компакт-диска (программы Voice Editor, File Utility, USB MIDI и т. д.), обратитесь к отдельному руководству по установке.
  - По поводу другого ПО обращайтесь к соответствующим руководствам или документации.

## Программа Voice Editor

Звуковую палитру синтезатора TYROS можно расширить, создав собственные тембры с помощью программы Voice Editor (поставляемой на компакт-диске). Создаваемые тембры можно сохранять в разделе PRESET в качестве специальных тембров (Custom Voices) и вызывать в любой момент с помощью кнопки [CUSTOM VOICE].

- ▶ **1 Включите компьютер, а затем синтезатор.**
- ▶ **2 Запустите на компьютере программу Voice Editor.**
- ▶ **3 Измените параметры тембра на компьютере, чтобы создать собственный тембр.**  
Более подробную информацию о программе Voice Editor см. на компакт-диске.
- ▶ **4 Закончив изменение, перепишите новый тембр с компьютера на синтезатор.**



- ▶ **5 Выйдите из программы Voice Editor.**
- ▶ **6 Нажмите кнопку [CUSTOM VOICE] и послушайте полученный тембр.** *Попробуйте!*

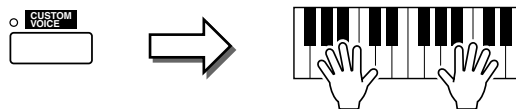

## Программа File Utility

- ▶ **1 Включите компьютер, а затем синтезатор.**
- ▶ **2 Запустите на компьютере программу File Utility.**
- ▶ **3 С помощью программы File Utility обработайте файлы/папки в разделах USER/FD/HD синтезатора TYROS.**  
Более подробную информацию о работе File Utility см. на прилагаемом компакт-диске.

# Основные операции — организация данных

## Элементы управления на экране

Как было показано в разделе «Обзор», у TYROS очень большой и понятный дисплей. Он предоставляет полную информацию о всех текущих настройках и удобные средства управления функциями синтезатора.

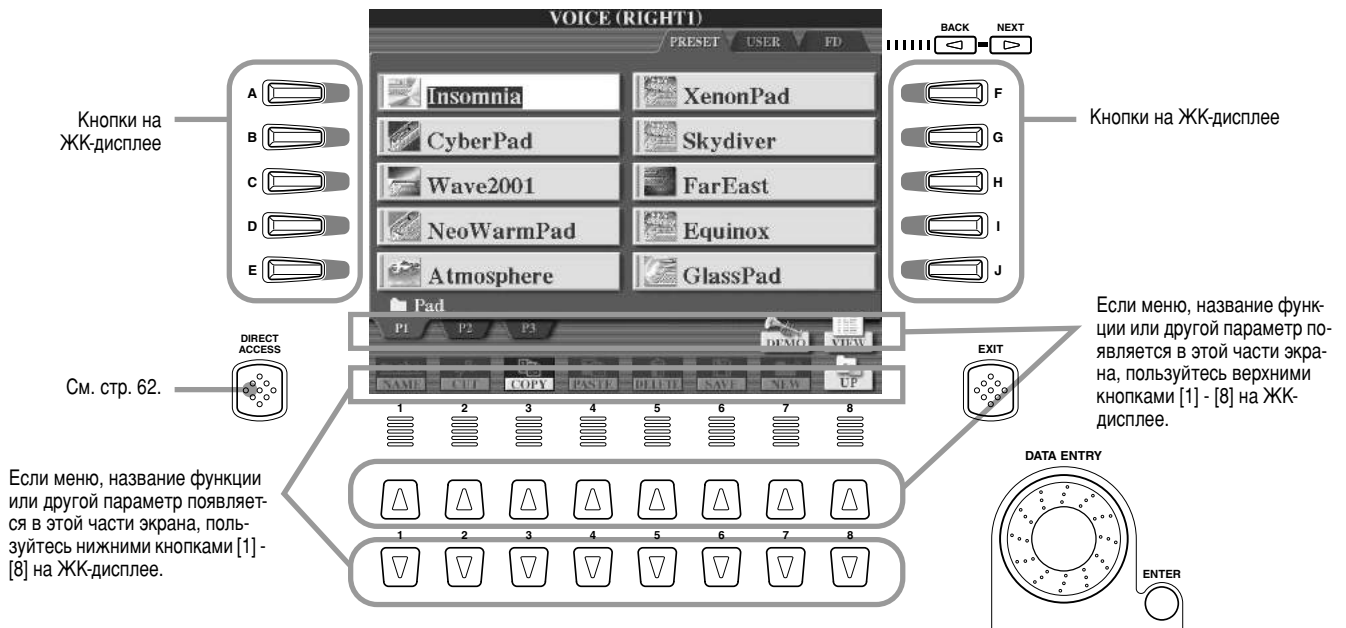

### ■ Кнопки на жидкокристаллическом дисплее (ЖК-дисплее) .....

Для выбора меню служат кнопки [A] - [J] на ЖК-дисплее. Например, на экране Open/Save (стр. 66), показанном выше, с помощью кнопок [A] - [J] на ЖК-дисплее можно выбрать тембр.

Кнопки [1] - [8] на ЖК-дисплее делятся на 8 пар (верхняя и нижняя) и служат для выбора и настройки функций, которые отображаются прямо над ними. Например, на экране Open/Save, показанном выше (стр. 66), верхние кнопки [1] - [8] на ЖК-дисплее могут использоваться для выбора меню в верхнем ряду ([P1] - [VIEW]), а нижние кнопки [1] - [8] на ЖК-дисплее — для выбора меню в нижнем ряду ([NAME] - [UP]). Верхние кнопки [4] - [6] на ЖК-дисплее в этом примере не используются, так как для них нет соответствующих меню на экране.

### ■ Диск [DATA ENTRY] и кнопка [ENTER] .....

В зависимости от ЖК-дисплея, на котором вы находитесь, можно пользоваться диском [DATA ENTRY] двумя способами.

#### ● Ввод параметров

Для параметров, указанных в нижней части главного экрана (например, «ползунки» в окне микшера, стр. 36), можно использовать диск [DATA ENTRY] вместе с кнопками [1] - [8] на ЖК-дисплее. В этом случае нужно выбрать параметр с помощью соответствующей кнопки на ЖК-дисплее (при этом цвет названия изменится), а затем настроить его с помощью диска [DATA ENTRY].

Этот способ удобен также для установки таких параметров, как темп (Tempo) или транспонирование (Transpose). Просто нажмите соответствующую кнопку (например, [TEMPO +]), а затем поверните диск [DATA ENTRY] и нажмите кнопку [ENTER]. Окно закроется.

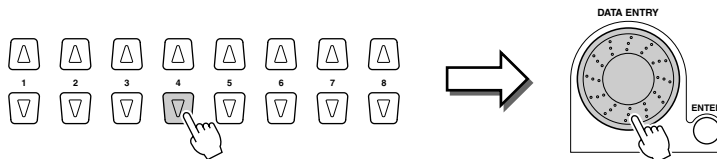

#### ● Выбор файла (тембра, стиля, песни и т. п.)

Если вы находитесь на одном из экранов Open/Save (стр. 66), можно использовать диск [DATA ENTRY] и кнопку [ENTER] для выбора файла (тембра, стиля, песни и т. п.). Поверните диск [DATA ENTRY] так, чтобы выделить нужный файл, а затем нажмите кнопку [ENTER] для вызова этого файла. На приведенном экране Open/Save для тембров поверните диск [DATA ENTRY], чтобы перевести курсор на нужный тембр, а затем нажмите кнопку [ENTER] для вызова этого тембра.

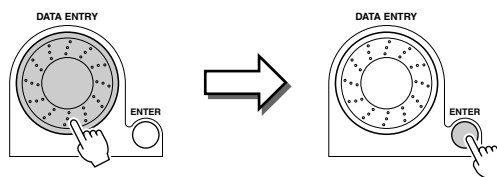



## ■ Кнопки [BACK]/[NEXT].....

Эти кнопки используются в основном для перехода к другим страницам экранов, в верхней части которых есть вкладки. Например, к страницам экрана Open/Save (стр. 66).

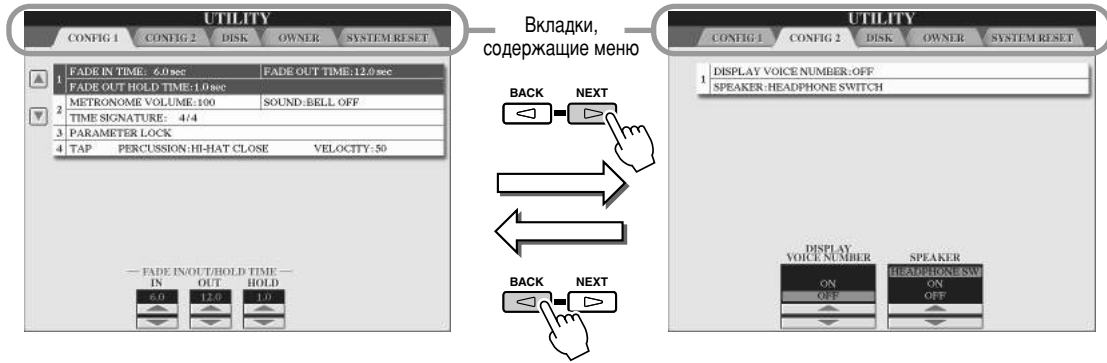

## ■ Кнопка [EXIT].....

Независимо от того, где вы находитесь в иерархии экранов TYROS, с помощью кнопки [EXIT] можно вернуться на предыдущий экран. Синтезатор TYROS имеет столько разных типов экранов, что можно в них запутаться и забыть, какая выполняется операция. В этом случае всегда можно вернуться на домашнюю страницу, нажав кнопку [EXIT] несколько раз. TYROS вернется к стандартному главному экрану (см. стр. 24) — экрану, который появляется при включении питания.



# Справка и сообщения на экране

## ■ Help (Справка).....

Справочные сообщения (Help) описывают функции и возможности синтезатора TYROS.

**1** Нажмите кнопку [HELP].

**2** Выберите раздел справки (тему).

**3** Вызовите экран с информацией по выбранной теме.

Если нужно, выберите язык. Выбранный здесь язык будет также использован в тексте различных сообщений, которые выдаются на экран во время выполнения операций.

### ПРИМЕЧАНИЕ

- Выбор языка в этом месте может вызвать следующие проблемы.
  - Некоторые символы во введенных именах файлов могут быть искажены.
  - Некоторые файлы могут стать недоступными.

Для устранения этих проблем достаточно восстановить прежний язык. Аналогичные проблемы могут возникать при чтении файлов на компьютере с другой языковой системой.

С помощью этих кнопок можно переходить от одной страницы к другой.

## ■ Экранные сообщения.....

Благодаря большой ЖК-панели, TYROS может выдавать большое количество сообщений и подсказок, облегчающих выполнение операций. При появлении такого сообщения достаточно просто выполнить инструкции на экране, нажав соответствующую кнопку на ЖК-дисплее.

### ПРИМЕЧАНИЕ

- Сообщения можно получать на одном из пяти языков. Язык для вывода сообщений вы можете выбрать сами. См. стр. 61.



## Функция DIRECT ACCESS — быстрый выбор экранов

Функция прямого доступа DIRECT ACCESS позволяет мгновенно перейти к нужному экрану, нажав одну из дополнительных кнопок. Нажмите кнопку [DIRECT ACCESS]. На экране предложение нажать нужную кнопку. Просто нажмите кнопку, соответствующую экрану с нужными настройками, и этот экран мгновенно появится. В следующем примере рассматривается применение функции DIRECT ACCESS для вызова экрана настроек обучающей функции Guide (стр. 48).

Список экранов, которые можно вызвать с помощью функции прямого доступа, содержится в буклете Data List.

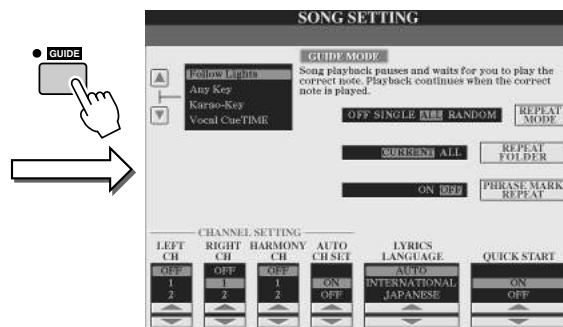
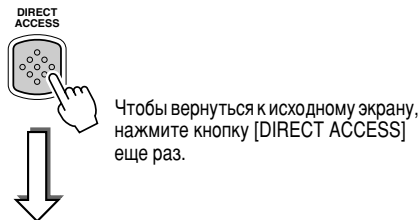

### ПРИМЕЧАНИЕ

- Вот удобный способ вернуться к основному экрану (стр. 24) с любого другого: нажмите кнопку [DIRECT ACCESS], а затем кнопку [EXIT].

## Основная структура файла, папки и раздела памяти

В синтезаторе TYROS используются данные разных типов: настройки тембров, стилей, песен и регистрационной памяти. Многие из этих данных уже внесены в память TYROS. Кроме того, данные некоторых типов можно создавать и редактировать самостоятельно. Все они хранятся в виде отдельных файлов, как на компьютере. В этом разделе показано, как размещать данные TYROS в файлах и папках различных разделов памяти (дисководов).

## ■ Файлы данных.....

Следующие 11 типов данных хранятся в синтезаторе TYROS в виде файлов. В основном их можно просматривать или выбирать с помощью соответствующего экрана Open/Save.

- Тембры (музыкальных инструментов) ..... 26, 78
- Стили ..... 32, 108
- Песни ..... 43, 88
- Банки мультитембров ..... 38, 124
- Банки регистрационной памяти ..... 51, 128
- Пользовательские эффекты
  - Типы эффекта Vocal Harmony\* ..... 47, 130
  - Пользовательские эффекты (User effects)\* ..... 138
  - Эквалайзеры User Master EQ\* ..... 139
  - Эффект сжатия (User Master Compressor)\* ..... 140
- Настройка MIDI
  - Шаблон MIDI ..... 145
- Настройка системы ..... 159
- Функция Music Finder\*\* ..... 40, 126, 159
- Main Picture (фон главного экрана) ..... 158
- Lyrics Background Picture (фон экрана со словами песен) ..... 90

### ПРИМЕЧАНИЕ

• Данные Main Picture (фон основного экрана) и Lyrics Background Picture (фон экрана со словами песен) создать на TYROS невозможно.

\*Эти данные нельзя сохранить отдельно на дисковом FD или на дисковом HD (если он есть).

\*\*Функция Music Finder воспринимает все записи (заданные изначально и созданные дополнительно) как единый файл.

## ■ Группы файлов и папки .....

Типы файлов, описанные выше, классифицированы по папкам и хранятся в них. В случае с тембрами файлы с инструментальными звуками одного типа хранятся в своих папках (например, Piano, Strings, Trumpet). Кнопки на панели, организованные таким же образом, также можно рассматривать как папки, содержащие различные тембры и стили.

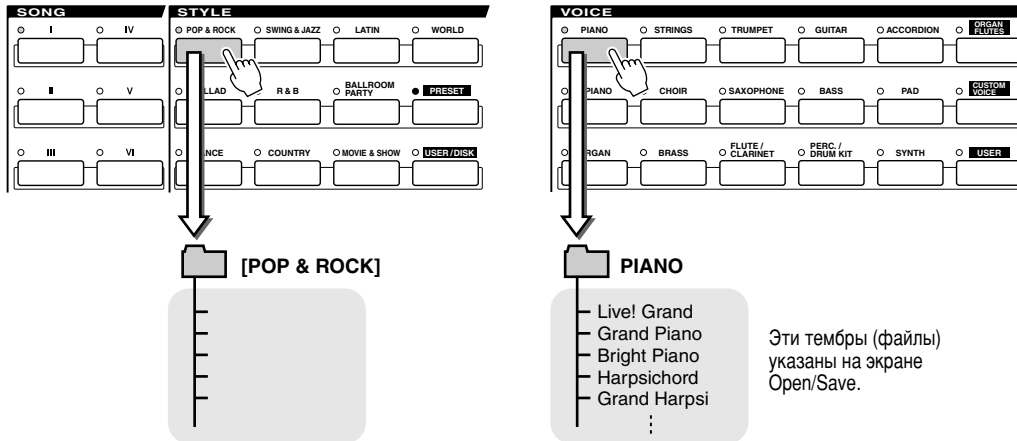

## ■ Разделы памяти (дисководы), где хранятся папки и файлы .....

Вышеуказанные папки и файлы запоминаются в следующих разделах памяти.

- Раздел PRESET ..... Здесь хранятся запрограммированные файлы, которые заложены в память TYROS с самого начала. Эти файлы можно загрузить (вызвать), но нельзя перезаписать, так как этот раздел памяти настроен только на чтение.
- Раздел USER ..... Здесь хранятся файлы, содержащие ваши собственные данные, созданные или отредактированные с помощью различных функций TYROS. Поскольку этот внутренний раздел (дисковод) использует постоянную флэш-память, его содержимое сохраняется даже при выключении питания.
- Дисковод FD ..... Данные можно хранить на дискете. Кроме того, имеющееся в продаже программное обеспечение также может быть на дискетах. Конечно, доступ к этим файлам возможен только после того, как в дисковод вставляется нужная дискета.
- Дисковод HD ..... По желанию на TYROS можно установить жесткий диск. На нем можно сохранять создаваемые данные для последующего использования.

## ■ Файлы и разделы памяти

### ● Программа Voice Editor

С помощью компьютера и программы Voice Editor можно создавать собственные тембры и хранить их в качестве специальных тембров в разделе памяти Preset. Обычно хранить данные в разделе памяти Preset нельзя, но пользовательские тембры, созданные с помощью Voice Editor, являются исключением.

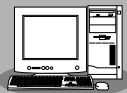

### ● Программа File Utility

С помощью компьютера и программы File Utility можно работать с файлами в разделе памяти User и на дисководы (копировать и т. д.).

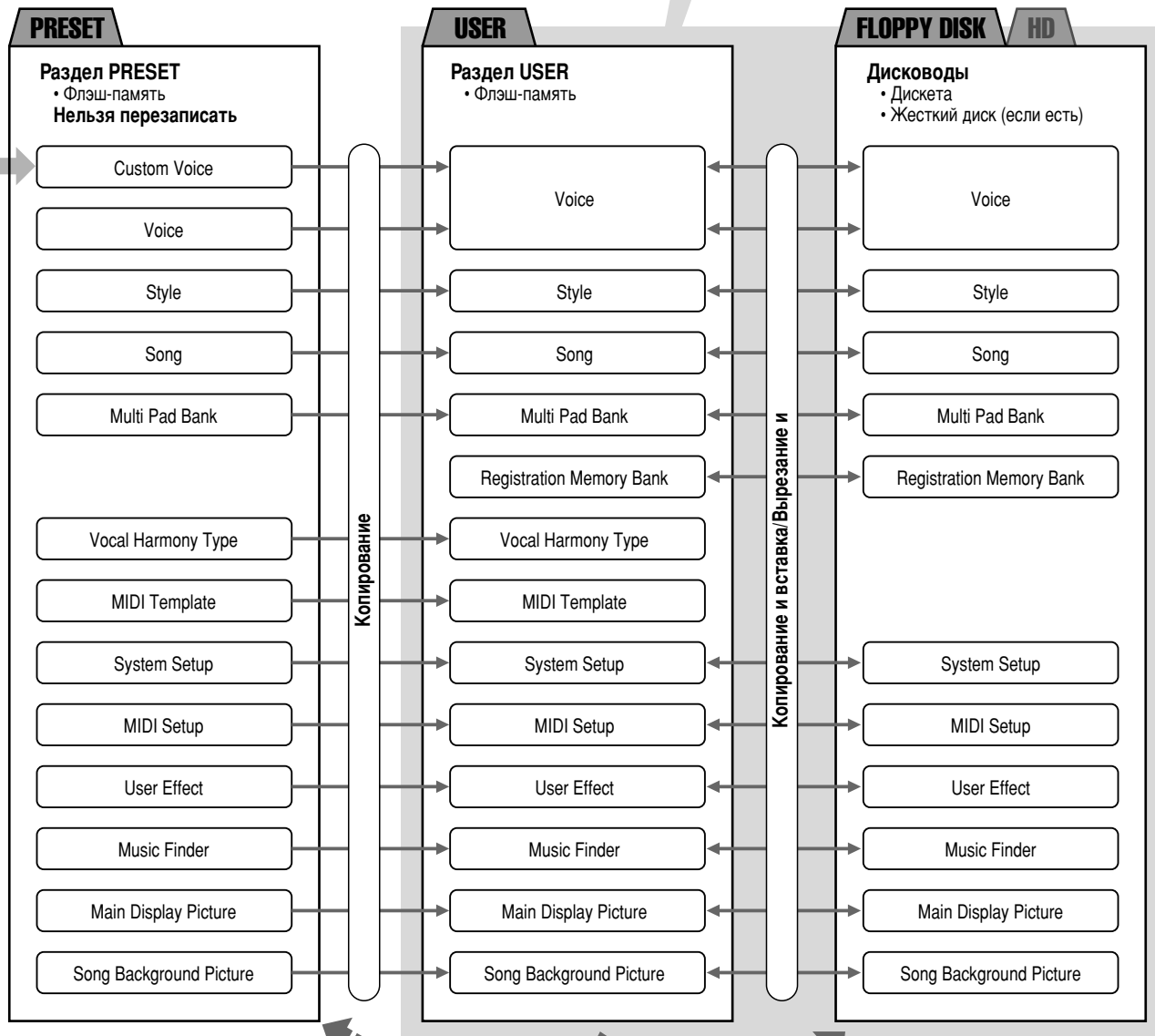
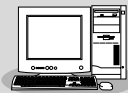

Это экран Open/Save для тембров, который вызывается с помощью кнопки [PIANO] в секции VOICE.

### ПРИМЕЧАНИЕ

- Экран Open/Save отображает только файлы, с которыми можно работать с помощью этого экрана. Например, из раздела FD на экране Open/Save для тембров отображаются только тембры, даже если на дискете записаны также файлы стилей или песен.

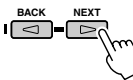

Выберите раздел памяти (дисковод) с помощью кнопок [BACK]/[NEXT].

## ■ Возможности и дисководы TYROS

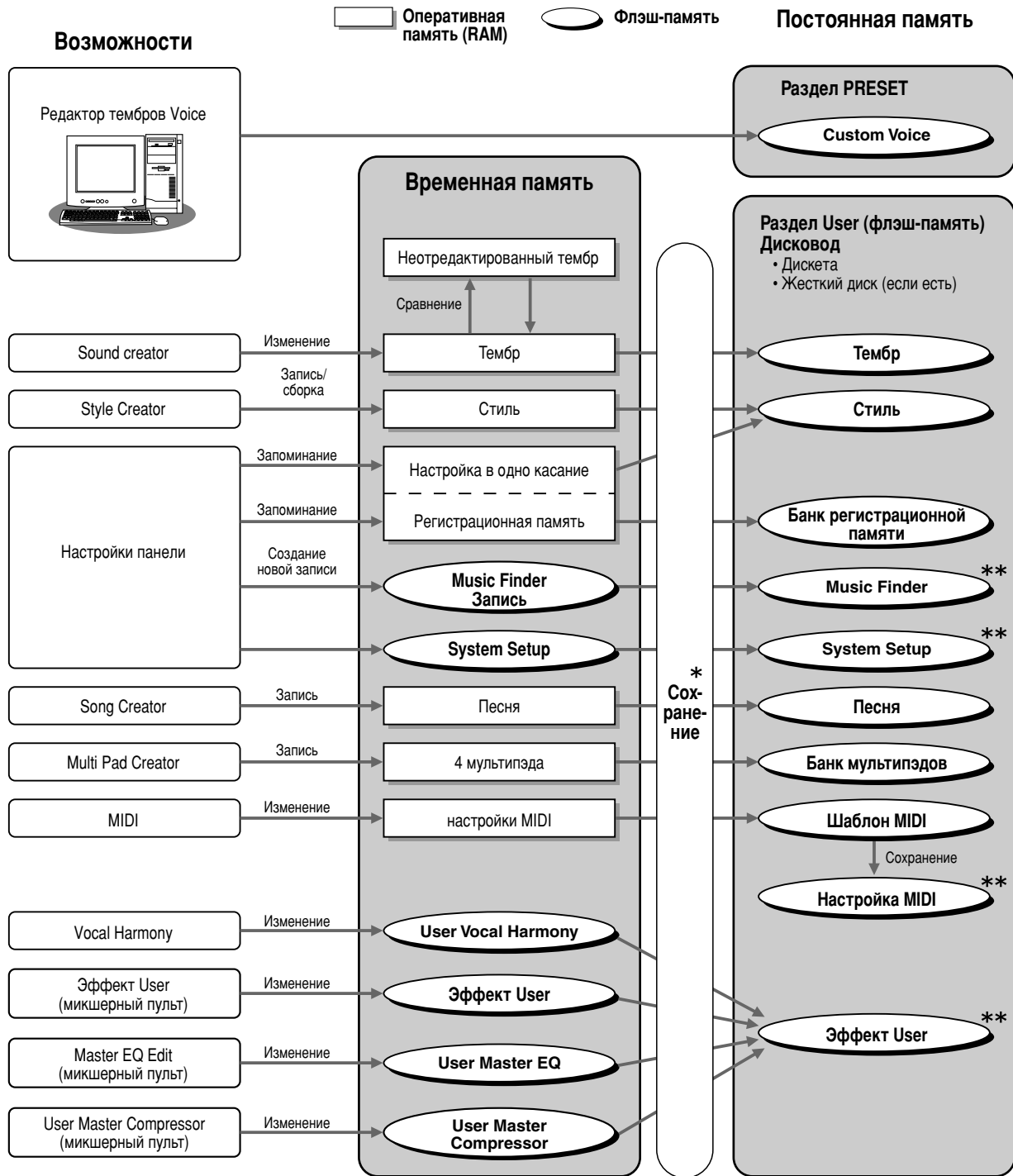

### ⚠ ВНИМАНИЕ!

- Данные во флэш-памяти сохраняются даже при выключении питания. Но данные в памяти RAM теряются при обращении к другому файлу или выключении питания. Поэтому, прежде чем перейти к другому файлу или выключить питание, обязательно сохраняйте нужные данные из оперативной памяти (RAM) в раздел User (флэш-память) или на диск (дискету или жесткий диск).

\* Операция Save (Сохранить) производится с экрана Open/Save.

\*\* Нужный экран Open/Save можно вызвать с экрана [FUNCTION] → UTILITY → SYSTEM RESET.

# Операции с папками и файлами

Экран Open/Save — это «домашняя страница» для операций с папками и файлами. Именно на этом экране можно работать с файлами данных и сохранять их (стр. 63). Так как TYROS обрабатывает 11 типов данных, существует столько же экранов Open/Save. К экранам Open/Save относятся экраны выбора тембра, выбора стиля и выбора песни, описанные в разделе «Обзор». В этом разделе рассматриваются экран Open/Save и основные операции, которые можно выполнять с его помощью на синтезаторе TYROS.

На рисунке показаны схема вызова этого экрана для каждого типа данных (стр. 63) и отображаемые меню функций.

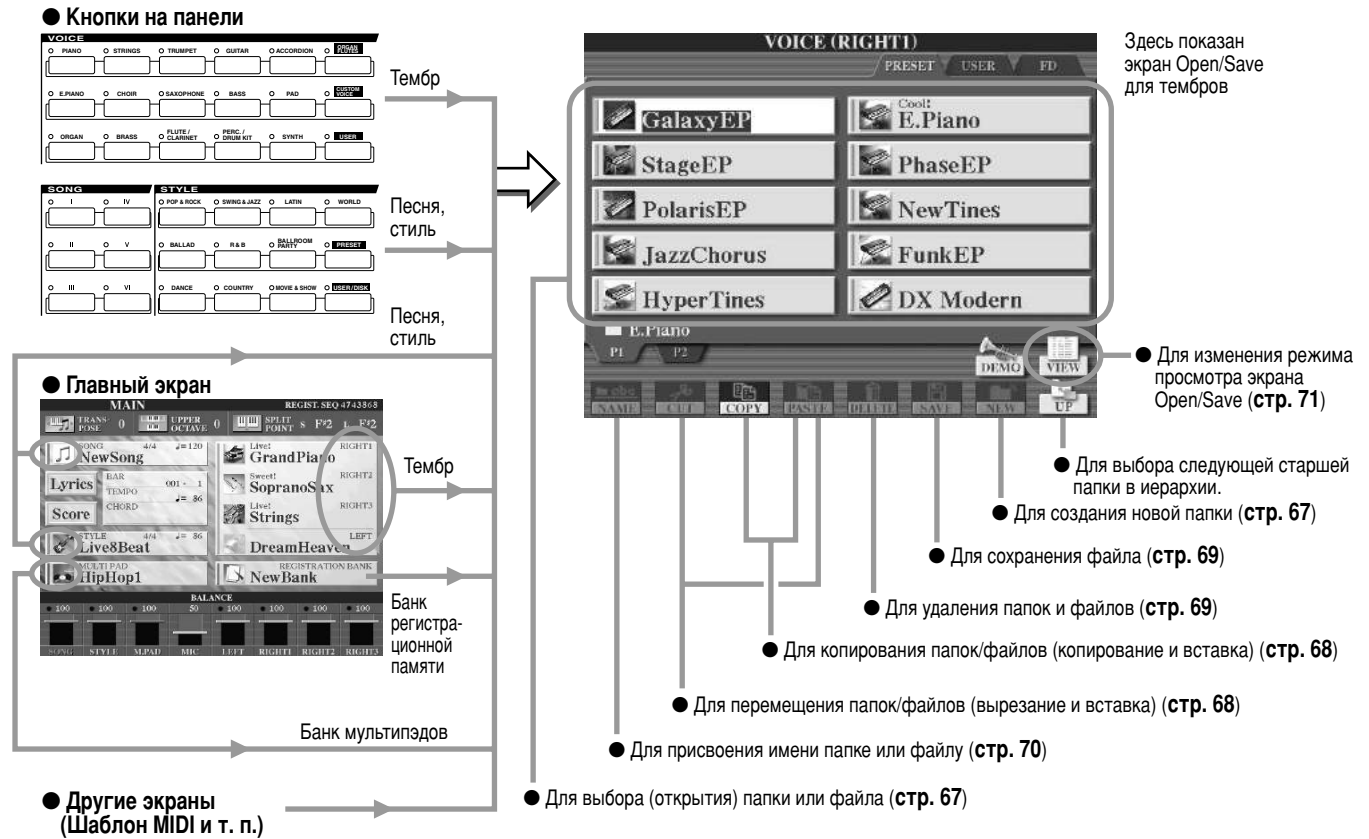

Как было сказано на стр. 63, вы можете читать данные из раздела памяти Preset, но записывать или сохранять туда данные нельзя. Вследствие этого в разделе Preset нельзя пользоваться некоторыми из перечисленных выше функций при работе с папками и файлами. Дополнительную информацию см. ниже.

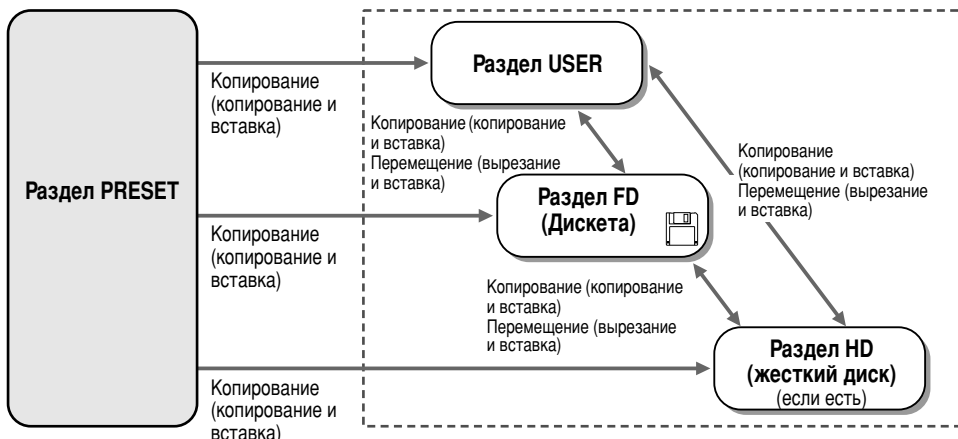

**ПРИМЕЧАНИЕ**

• С помощью экрана Open/Save нельзя прямо скопировать файл или папку с одной дискеты на другую. Чтобы сделать это, используйте функцию **DISK TO DISK COPY** на экране [FUNCTION] → UTILITY → DISK (стр. 157).

\* Из-за ограничений, связанных с авторским правом, копирование некоторых файлов из раздела Preset невозможно.

На эти дисководы можно записывать данные и выполнять все вышеуказанные операции с файлами и папками, в том числе изменять имена файлов, удалять файлы и создавать новые папки.



## Создание новой папки

По мере роста количества данных в вашей библиотеке на синтезаторе TYROS вы захотите разместить их в различных папках. Эта операция позволяет создавать новые папки в разделе памяти User, на дискете и на жестком диске. Основная процедура описана ниже, конкретный пример с тембрами см. на стр. 30 в разделе «Обзор».

- ▶ **1** Вызовите страницу экрана Open/Save, где хотите создать новую папку.
- ▶ **2** Нажмите кнопку [NEW] на ЖК-дисплее (нижняя кнопка [7] под ЖК-экраном), чтобы вызвать окно для ввода имени папки.



- ▶ **3** Введите имя новой папки. Инструкции по вводу имен см. на стр. 70.
- ▶ **4** Нажмите кнопку [OK] на ЖК-дисплее (верхняя кнопка [7]), и новая папка будет создана.

**ПРИМЕЧАНИЕ**

• В разделе User директории с папками могут иметь до четырех уровней. Максимальное общее число сохраняемых файлов и папок составляет 3200, но может меняться в зависимости от длины названий файлов. Максимальное число файлов, которые можно сохранить в одной папке в разделах User/FD/HD, равно 250.

## Выбор (открытие) папки или файла

Папку или файл можно выбрать двумя способами — с помощью кнопок с буквами на ЖК-дисплее или с помощью диска управления [DATA ENTRY].

### Выбор файла с помощью кнопок на ЖК-дисплее

▶ **1** Выберите раздел.

▶ **2** Если на дисководе больше папок/файлов, чем может быть отображено на одной странице (10), пользуйтесь этими кнопками для перехода к другим страницам.

▶ **3** Нажмите кнопку с буквой, соответствующую нужной папке/файлу.

**ПРИМЕЧАНИЕ**

• Если дважды нажать кнопку [A] -[J], появится соответствующий файл, а экран Open/Save закроется.

### Выбор файла с помощью диска

▶ **1** Выберите раздел.

▶ **2** Поверните диск и выберите файл или папку. (Выбранный файл будет выделен на экране.)

▶ **3** Нажмите кнопку [ENTER], чтобы вызвать выделенный файл.

**ПРИМЕЧАНИЕ**

• Если дважды щелкнуть кнопку [ENTER], появится соответствующий файл, а экран Open/Save закроется.

## Копирование папок и файлов (копирование и вставка)

Папки и файлы можно свободно копировать из одного раздела памяти в другой. Исключением является раздел Preset — можно копировать данные **ИЗ** этого раздела, но не **В** него. Основная процедура описана ниже, конкретный пример с тембрами см. на стр. 30 в разделе «Обзор».

- ▶ **1** Вызовите страницу экрана Open/Save, где находятся соответствующие папки или файлы.

- ▶ **2** Нажмите кнопку [COPY] на ЖК-дисплее (нижняя кнопка [3] под ЖК-экраном).

В нижней части ЖК-экрана появится окно для операции копирования. Чтобы вернуться к предыдущему экрану, нажмите кнопку [CANCEL] на ЖК-дисплее.

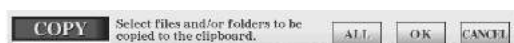

- ▶ **3** Выберите папки или файлы, которые нужно скопировать.

Нажмите кнопку на ЖК-дисплее с буквой, соответствующей нужной папке или файлу. Можно выбрать сразу несколько файлов или папок. Они могут даже находиться на разных страницах. Чтобы выбрать все папки или файлы на текущем экране, в том числе и на других страницах, нажмите кнопку [ALL] на ЖК-дисплее (нижняя кнопка [6]). После нажатия этой кнопки надпись [ALL] меняется на [ALL OFF], что дает возможность отменить выбор.

- ▶ **4** Нажмите кнопку [OK] на ЖК-дисплее (нижняя кнопка [7]), чтобы вернуться к экрану Open/Save.

- ▶ **5** Вызовите экран, на который хотите скопировать данные.

Раздел Preset нельзя выбирать в качестве места для копирования. Создайте новую папку на странице, куда хотите скопировать данные (см. стр. 67).

- ▶ **6** Нажмите кнопку [PASTE] на ЖК-дисплее (нижняя кнопка [4]).

На экране появятся папки/файлы, скопированные с исходной страницы.

### ПРИМЕЧАНИЕ

- С помощью экрана Open/Save нельзя прямо скопировать файл или папку с одной дискеты на другую. Чтобы сделать это, используйте функцию DISK TO DISK COPY на экране [FUNCTION] → UTILITY → DISK (стр. 157).

## Перемещение папок и файлов (вырезание и вставка)

Папки и файлы можно свободно перемещать из одного раздела памяти в другой. Исключением является раздел Preset — данные можно копировать и перемещать **ИЗ** этого раздела, но не **В** него.

- ▶ **1** Вызовите страницу экрана Open/Save, где находятся соответствующие папки или файлы.

- ▶ **2** Нажмите кнопку [CUT] на ЖК-дисплее (нижняя кнопка [2] под ЖК-экраном).

В нижней части экрана появится окно, предлагающее выполнить операцию Cut (вырезание). Чтобы вернуться к предыдущему экрану, нажмите кнопку [CANCEL] на ЖК-дисплее.



- ▶ **3** Выберите папки или файлы, которые нужно переместить.

Эта такая же операция, как в шаге 3 раздела «Копирование папок и файлов». См. выше.

- ▶ **4** Нажмите кнопку [OK] на ЖК-дисплее (нижняя кнопка [7]), чтобы вернуться к экрану Open/Save.

- ▶ **5** Вызовите экран, на который хотите переместить данные.

Раздел Preset нельзя выбирать в качестве места для перемещения. Создайте новую папку на странице, куда хотите переместить данные (см. стр. 67).

- ▶ **6** Нажмите кнопку [PASTE] на ЖК-дисплее (нижняя кнопка [4]).

На экране появятся папки или файлы, перемещенные с исходной страницы.

## Удаление папок и файлов

Папки и файлы можно удалять из всех разделов памяти, кроме раздела Preset.

- ▶ **1** Вызовите страницу экрана Open/Save, где находятся соответствующие папки или файлы.
- ▶ **2** Нажмите кнопку [DELETE] на ЖК-дисплее (нижняя кнопка [5] под ЖК-экраном).  
В нижней части экрана появится окно для операции Delete (удаление). Чтобы вернуться к предыдущему экрану, нажмите кнопку [CANCEL] на ЖК-дисплее.



- ▶ **3** Выберите папки или файлы, которые нужно удалить.  
Эта такая же операция, как в шаге 3 раздела «Копирование папок и файлов» (стр. 68).
- ▶ **4** Нажмите кнопку [OK] на ЖК-дисплее (нижняя кнопка [7]).  
Появится указание, как действовать дальше.
- ▶ **5** Следуйте инструкциям на экране.

## Сохранение файлов

Эта операция позволяет сохранять ваши собственные данные (созданные вами песни, тембры и т. д.) в раздел памяти User, на дискету или на жесткий диск (если он есть).

Заметьте, что если вы сохраняете открытый в данный момент файл, шаг 1 не нужен.

- ▶ **1** После создания песни или тембра на экране Song Creator или Sound Creator нажмите кнопку [SAVE] на ЖК-дисплее.  
Появится соответствующий экран Open/Save.

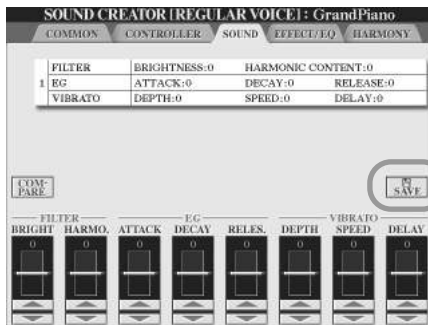

### ПРИМЕЧАНИЕ

- При некоторых операциях редактирования, таких как User Effect, User Master EQ и User Master Compressor, вместо экрана Open/Save появится всплывающее окно (подобное окну в шаге 3). В этом случае шаги 2 и 3 не нужны.

- ▶ **2** Вызовите экран, на который хотите поместить данные.
- ▶ **3** Нажмите кнопку [SAVE] на ЖК-дисплее (нижняя кнопка [6]).  
В нижней части экрана появится окно для операции Save (Сохранение). Чтобы вернуться к предыдущему экрану, нажмите кнопку [CANCEL] на ЖК-дисплее.



- ▶ **4** Введите имя файла (стр. 70).
- ▶ **5** Нажмите кнопку [OK] на ЖК-дисплее (нижняя кнопка [7]).
- ▶ **6** Нажмите кнопку [OK] еще раз, чтобы сохранить файл.

## Присвоение имен файлам и папкам

Папки и файлы на установленных дисководах можно переименовывать. Можно также присваивать имена созданным вами файлам.

Следующие инструкции относятся к операции присвоения имени (Name), выполняемой с экрана Open/Save. В остальных случаях следует перейти сразу к шагу 5.

- ▶ **1** Вызовите страницу экрана Open/Save, где находятся соответствующие папки или файлы.
- ▶ **2** Нажмите кнопку [NAME] на ЖК-дисплее (нижняя кнопка [1] под ЖК-экраном).  
В нижней части экрана появится окно операции Name. Чтобы вернуться к предыдущему экрану, нажмите кнопку [CANCEL] на ЖК-дисплее.

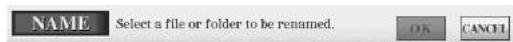

- ▶ **3** Выберите папку или файл, которым нужно присвоить имя.
- ▶ **4** Нажмите кнопку [OK] на ЖК-дисплее (нижняя кнопка [7]).  
В нижней части экрана появится окно ввода имени. Чтобы вернуться к предыдущему экрану, нажмите кнопку [CANCEL] на ЖК-дисплее.
- ▶ **5** Введите имя выбранной папки или файла.

С помощью диска управления [DATA ENTRY] переместите курсор в нужное положение.

Для ввода нового имени и возвращения к исходному экрану нажмите кнопку [OK] на ЖК-дисплее (верхняя кнопка [8]).

Для работы с меню верхнего ряда используются верхние кнопки [1] - [8] на ЖК-дисплее.

Для работы с меню нижнего ряда используются нижние кнопки [1] - [8] на ЖК-дисплее.

Нажмите кнопку, соответствующую символу, который нужно ввести. Каждой кнопке приписано несколько символов, которые сменяют друг друга при каждом следующем нажатии. Чтобы действительно ввести выбранный символ, переместите курсор или нажмите кнопку с другими буквами.

Кнопка удаления символа в позиции курсора.

Нажатие этой кнопки (нижняя кнопка [6]) перед вводом символа добавляет к этому символу диакритический знак (умляут, знак ударения, японские знаки « ` » и « ° »). Если нажать эту же кнопку (нижнюю кнопку [6]) после ввода символа, появится список различных символов. Переместите курсор к нужному знаку с помощью диска [DATA ENTRY] и нажмите кнопку [OK] на ЖК-дисплее (нижняя кнопка [8]) для ввода символа и возвращения к исходному окну Name.

Нажмите кнопку, соответствующую символу, который нужно ввести. Каждой кнопке приписано несколько символов, которые сменяют друг друга при каждом следующем нажатии. Чтобы действительно ввести выбранный символ, переместите курсор или нажмите кнопку с другими буквами.

Вызовите экран ICON SELECT с помощью нижней кнопки [1]. Это позволит изменить значок слева от имени файла.

Чтобы сразу удалить все символы в строке и вернуться к первоначальному экрану, нажмите кнопку [CANCEL] на ЖК-дисплее (нижняя кнопка [8]).

Тип символа меняется с помощью верхней кнопки [1].

- При выборе японского языка на экране [FUNCTION] → UTILITY → OWNER (стр. 158) можно использовать следующие типы символов и размеры шрифтов:
  - かな (кана-кан) ..... Хирагана и иероглифы, специальные знаки (полный размер)
  - カナ (кана) ..... Катакана (нормальный размер), специальные знаки (полный размер)
  - かな (кана) ..... Катакана (половинный размер), специальные знаки (половинный размер)
  - ABC ..... Алфавит (прописные и строчные буквы, полный размер), цифры (полный размер), специальные знаки (полный размер)
  - ABC ..... Алфавит (прописные и строчные буквы, половинный размер), цифры (половинный размер), специальные знаки (половинный размер)
- Если на экране [FUNCTION] → UTILITY → OWNER выбран не японский, а другой язык (стр. 158), можно использовать следующие типы символов:
  - CASE ..... Алфавит (прописные буквы, половинный размер), цифры (половинный размер), специальные знаки (половинный размер)
  - case ..... Алфавит (строчные буквы, половинный размер), цифры (половинный размер), специальные знаки (половинный размер)

**ПРИМЕЧАНИЕ**

• Меню, приведенное в этом примере, появляется в случае, если для параметра Language задано значение «ENGLISH» на экране [FUNCTION] → UTILITY → OWNER (стр. 158) и задан тип символов «ABC» (половинный размер).

- ▶ **6** Для ввода нового имени и возвращения к исходному экрану нажмите кнопку [OK] (нижняя кнопка [8]).

■ Преобразование в иероглифы (японский язык) .....

Это замечание относится только к случаю, когда используется кнопка かな漢 кана-кан (японский язык). Когда на экране отображаются выделенные входные символы «хирагана», нажмите кнопку [ENTER] один или несколько раз, чтобы преобразовать эти символы в соответствующие иероглифы. Это преобразование можно также выполнить с помощью диска [DATA ENTRY]. Преобразованные символы можно снова превратить в хирагану с помощью кнопки [DELETE] на ЖК-дисплее (нижняя кнопка [7]). Удалить выделенные данные можно с помощью кнопки [CANCEL] на ЖК-дисплее (нижняя кнопка [8]). Чтобы действительно ввести изменение, нажмите кнопку [OK] на ЖК-дисплее (верхняя кнопка [8]) или введите следующий символ. Чтобы ввести сами символы хирагана (без преобразования в иероглифы), нажмите кнопку [OK] на ЖК-дисплее (верхняя кнопка [8]).

## Варианты экрана Open/Save

Экран Open/Save существует в двух вариантах. До сих пор рассматривался только экран для прямого выбора значения. Другой вариант — это экран цифрового ввода, позволяющий открывать файлы по номерам. Переключение между этими двумя вариантами осуществляется с помощью верхней кнопки [7] на ЖК-дисплее.

Экран Open/Save — прямой выбор



Экран Open/Save — цифровой ввод

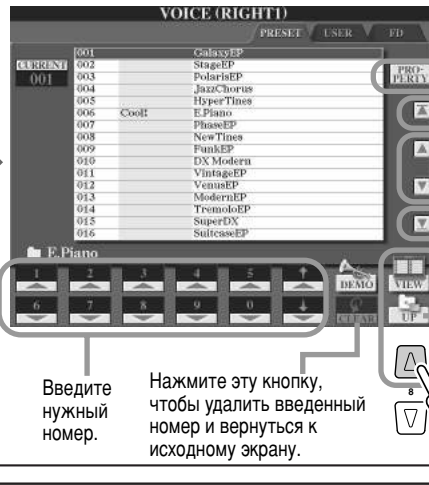

- Показывает свойства раздела памяти/папки/файла.
- Переводит курсор в начало страницы (пути).
- Листает список файлов вверх и вниз на этой странице (пути).
- Переводит курсор в конец страницы (пути).
- Вызывает страницу более высокого уровня.

Введите нужный номер. Нажмите эту кнопку, чтобы удалить введенный номер и вернуться к исходному экрану.

На экране прямого выбора нужный файл выбирается с помощью соответствующей кнопки с буквами на ЖК-дисплее. Режим цифрового ввода позволяет вызвать нужный файл по его номеру (см. ниже). Поскольку TYROS имеет много файлов на разных страницах, цифровой ввод может оказаться быстрее и удобнее при условии, если вы знаете номер файла.

■ Экран цифрового ввода — ввод номеров файлов .....

Чтобы ввести, например, номер тембра 128, нажмите одну за другой кнопки [1], [2] и [8] на ЖК-дисплее, как показано ниже, и затем кнопку [ENTER]. Однозначные и двузначные числа вводятся точно так же.

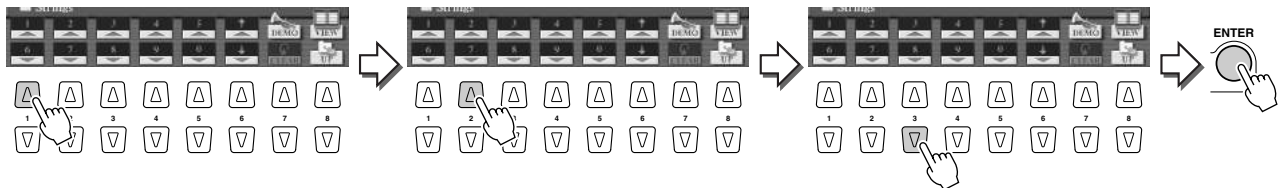

Чтобы перейти к следующему или предыдущему файлу, нажмите кнопку [▲] или [▼] на ЖК-дисплее.



■ **Экран цифрового ввода — запоминание пути доступа.....**

Местоположение папок и файлов, отображаемое на ЖК-экране, — это так называемый путь доступа к ним. Экран Open/Save для песен и стилей позволяет запомнить текущий путь доступа и связать его с одной из кнопок на панели. Даже если данные разбросаны по всему дисководу в виде сложной иерархии папок и путей доступа, можно мгновенно вызвать нужный файл, нажав всего одну кнопку (независимо от того, как глубоко этот файл находится в иерархии).

В следующем примере используется экран Open/Save для песен.

- ▶ **1** Сначала выберите экран для цифрового ввода, вызовите путь доступа, который хотите запомнить и связать с кнопкой, и нажмите кнопку [MEMORY] на ЖК-дисплее (кнопку [E]).

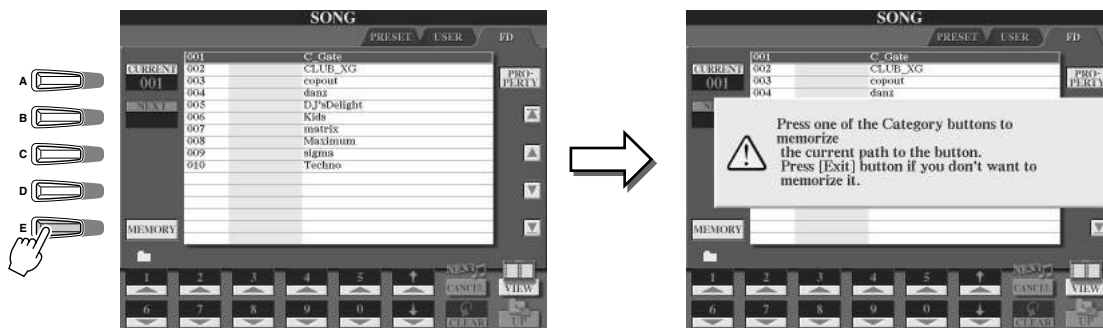

- ▶ **2** Нажмите кнопку в разделе SONG (если вы находитесь в разделе песен), с которой хотите связать путь, выбранный в шаге 1.

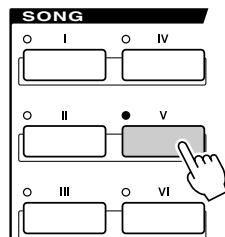

- ▶ **3** Вызовите другой путь (например, экран Open/Save для тембров) и нажмите ту же самую кнопку, что и в шаге 2.

Появится тот же самый экран, что и на шаге 1.

Точно так же можно запоминать пути доступа к стилевым файлам. Подробную информацию см. на стр. 111.



# Выделение элементов на экране

Как уже было показано, ЖК-экран позволяет выбирать различные типы файлов (тембры, стили, песни и т. д.) и настраивать параметры различных функций. Так называемый «выделенный курсор» (highlight cursor) — это еще одна удобная возможность работы с ЖК-экраном. Этот курсор четко выделяет файл, который нужно выбрать, или параметр, который нужно настроить (с помощью цветного фона и красной рамки).

## ■ Выделение файлов (тембров, стилей, песен и т. п.) с помощью курсора

Этот выделенный тембр будет звучать во время игры на клавиатуре.

Курсор по экрану Open/Save можно перемещать с помощью диска [DATA ENTRY]. Выделенный элемент будет действительно выбран только после нажатия кнопки [ENTER].



## ■ Выделение параметров с помощью курсора.....



На этом экране (Mixing Console) выделен параметр, выбранный для редактирования. Для регулировки параметра воспользуйтесь диском [DATA ENTRY].

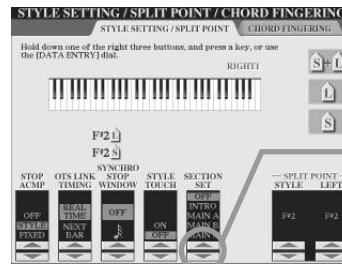

На этом экране (Microphone Setting) выбранные индикаторы со стрелками выделены красным цветом. Для регулировки выбранного параметра воспользуйтесь диском [DATA ENTRY].

# Кнопки панели

Кнопки на панели, список которых дан ниже, могут светиться зеленым или красным цветом. Эта простая цветовая кодировка обозначает статус кнопки/функции:

- **Не горит**.....Кнопке не приписано никаких данных.
- **Зеленый** .....В разделе памяти, приписанном к кнопке, содержатся данные.
- **Красный**.....К кнопке приписаны данные, и в данный момент она активна (идет воспроизведение этих данных).

Подробную информацию о каждой кнопке см. ниже.

|   | Индикатор выключен  | Зеленый   | Красный  |
|---|---|---|--|
| <b>Кнопки [REGISTRATION MEMORY]</b>   | С кнопкой не связаны никакие панельные настройки.           | С кнопкой связаны панельные настройки.                  | С кнопкой связаны панельные настройки, и кнопка активна.   |
| <b>Кнопки [PROGRAMMABLE ONE TOUCH SETTING]</b>  | С кнопкой не связаны никакие панельные настройки.           | С кнопкой связаны панельные настройки.                  | С кнопкой связаны панельные настройки, и кнопка активна.   |
| <b>Кнопки INTRO [I] - [III], MAIN VARIATION [A] - [D], [BREAK], Кнопки ENDING/rit.[I] - [III]</b> | Соответствующий раздел выбранного стиля не содержит данных. | Соответствующая часть выбранного стиля содержит данные. | Соответствующая часть выбранного стиля содержит данные и активна.                                  |
| <b>Кнопки [SP1] - [SP4]</b>   | С кнопкой не связана никакая метка позиции в песне.         | С кнопкой связана метка позиции в песне.                | С кнопкой связана метка позиции, которая при воспроизведении песни должна быть пройдена последней. |
| <b>MULTI PAD [1] - [4]</b>  | Мультипады не содержат данных.                              | Мультипады содержат данные.                             | Активны (идет воспроизведение).  |

# Клавиатура

Клавиатура синтезатора TYROS обладает различными функциями и предоставляет широкие возможности исполнения, недоступные на акустических инструментах. Например, можно одновременно играть несколькими тембрами — одним тембром левой рукой и другим тембром (или даже тремя тембрами) правой. См. раздел «Обзор». Далее кратко описаны основные функции клавиатуры и режимы ее работы.

## Части клавиатуры и их функции

### ● Игра одним тембром

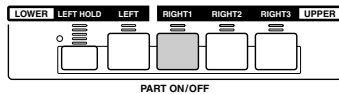

ТЕМБР RIGHT1

### ● Двухголосный слой

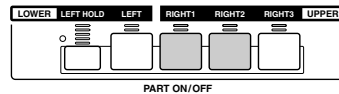

ТЕМБР RIGHT1 + RIGHT2

### ● Трехголосный слой

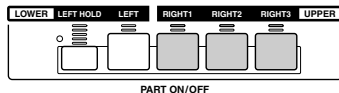

ТЕМБР RIGHT1 + RIGHT2 + RIGHT3

### ● Игра разными тембрами правой и левой руки

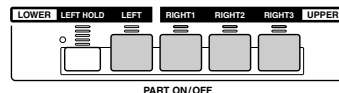

ТЕМБР LEFT

ТЕМБР RIGHT1 + RIGHT2 + RIGHT3

Точка разделения..... Точка на клавиатуре, разделяющая области левой и правой руки.

### ● Если функция [ACMP] (воспроизведение стиля) включена:

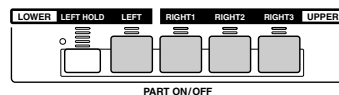
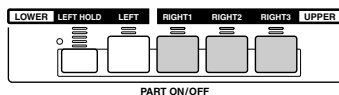

Область аккордов для воспроизведения стиля

ТЕМБР RIGHT 1 - 3

Точка разделения..... Точка на клавиатуре, разделяющая область аккордов и область правой руки.



Область аккордов + ТЕМБР LEFT

ТЕМБР RIGHT 1 - 3

Точка разделения



Если точки разделения для области аккордов и для тембра установлены в разных местах (на разных нотах):



Область аккордов для воспроизведения стиля

ТЕМБР LEFT

ТЕМБР RIGHT 1 - 3

Точка разделения для области аккордов Точка разделения для тембра

## Включение/выключение функции Synchro Start

Удобная функция Synchro Start позволяет включить воспроизведение стиля или песни, просто нажав клавишу на клавиатуре. Чтобы использовать эту функцию, она должна быть переведена в режим готовности.

### ● Synchro Start — воспроизведение стиля (см. стр. 32)

Для управления функцией используйте кнопку [SYNC START] в разделе STYLE CONTROL. Если функция включена, воспроизведение стиля происходит двумя разными способами в зависимости от состояния кнопки [ACMP]:

- Если кнопка [ACMP] выключена  
Когда вы начинаете играть, включается только ритмическая партия (канал) выбранного стиля.
- Если [ACMP] включена  
Как только вы сыграете ноту/аккорд в области аккордов на клавиатуре, включаются все партии выбранного стиля. (Игра в любой другой области не вызывает включение стиля.)



### ● Synchro Start — воспроизведение песни

Чтобы включить или выключить функцию Synchro Start, нажмите кнопку [START/STOP] в разделе SONG CONTROL при нажатой кнопке [TOP]. Если функция Synchro Start включена, песня начнет воспроизводиться с текущей позиции, как только берется нота на клавиатуре.

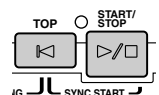

# Иерархия функций

- **Кнопка/элемент управления** Кнопка или элемент управления, вызывающие соответствующую функцию. Номера слева соответствуют номерам в разделе «Верхняя панель и подключения» на стр. 16.
- **Заголовок на ЖК-экране** Выводится в верхней части ЖК-экрана, вызванного с помощью кнопки или элемента управления. «---» означает, что ни один экран не вызван с помощью кнопки или другого элемента управления.
- **Функция** Функция, которую можно выполнить на вызванном ЖК-экране. Если вместо заголовка на ЖК-экране указано «---», это функция самой кнопки или элемента управления.

| Кнопка/элемент управления                          | Заголовок на ЖК-экране    | Функция   | Стр.    |
|--|---------------------------|---|---------|
| <b>1</b> POWER ON/OFF (выключатель питания)        | ---                       | Включение и выключение питания  | 22, 24  |
| <b>2</b> MASTER VOLUME (Общая громкость)           | ---                       | Настройка общей громкости   | 22      |
| <b>3</b> INPUT VOLUME (Громкость входного сигнала) | ---                       | Регулировка громкости микрофонного сигнала  | 46, 130 |
| <b>4 Кнопки микрофона (MIC)</b>                    |                           |   |         |
| Кнопка [VOCAL HARMONY]                             | ---                       | Включение и выключение гармонизации вокала  | 47, 130 |
| Кнопка [TALK]                                      | ---                       | Вызов настроек разговора, связанных с микрофонным сигналом  | 132     |
| Кнопка [EFFECT]                                    | ---                       | Включение и выключение эффекта, воздействующего на микрофонный сигнал   | 130     |
| Кнопка [VH TYPE SELECT]                            | <b>VOCAL HARMONY TYPE</b> | Выбор/создание эффекта гармонизации вокала  | 47, 130 |
| Кнопка [MIC SETTING]                               | <b>MICROPHONE SETTING</b> |   |         |
|  | OVERALL SETTING           | Настройка параметров, связанных с микрофоном, таких как EQ (эквалайзер), Noise Gate (гейт) и Compressor (компрессор)    | 132     |
|  | TALK SETTING              | Настройка параметров, связанных с разговором  | 132     |
| <b>5 Кнопки управления песней (SONG CONTROL)</b>   |                           |   |         |
| Кнопки [SP1] - [SP4]                               | ---                       | Ввод меток позиции в выбранную песню и переходы по меткам   | 44, 91  |
| Кнопка [LOOP]                                      | ---                       | Включение и выключение «петли» — циклического воспроизведения фрагментов между метками                                  | 44, 91  |
| Кнопка [REC]                                       | (Временное рабочее окно)  | Запись песни  | 54      |
| Кнопка [TOP]                                       | ---                       | Переход прямо к первому такту выбранной песни   | 43      |
| Кнопка [START/STOP]                                | ---                       | Запуск или остановка воспроизведения или записи выбранной песни   | 43      |
| Кнопка [REW]                                       | (Временное рабочее окно)  | Быстрое перемещение в сторону начала песни  | 43, 91  |
| Кнопка [FF]  | (Временное рабочее окно)  | Быстрое перемещение в направлении конца песни   | 43, 91  |
| <b>6 Кнопки FADE IN/OUT</b>                        |                           |   |         |
| Кнопка [FADE IN/OUT]                               | ---                       | Плавное усиление и затухание звука в начале и в конце стиля/песни   | 109     |
| <b>7 Кнопка SONG</b>                               |                           |   |         |
| Кнопка [SONG]                                      | <b>SONG</b>               | Экран Open/Save (Открыть/Сохранить) для песни   | 43, 66  |
| <b>8 Кнопки STYLE</b>                              |                           |   |         |
| Кнопка [STYLE]                                     | ---                       | Экран Open/Save (Открыть/Сохранить) для стилей  | 32, 66  |
| Кнопка [POP & ROCK] - [WORLD]                      | <b>STYLE</b>              | Экран Open/Save категории (пути), который соответствует выбранной кнопке  | 37, 111 |
| Кнопка [PRESET]                                    | <b>STYLE</b>              | Включение возможности выбора категорий стилей кнопками [POP & ROCK] - [WORLD] в соответствии с надписями на панели      | 37, 111 |
| Кнопка [USER/DISK]                                 | <b>STYLE</b>              | Включение возможности выбора категорий, созданных и сохраненных пользователем, с помощью кнопок [POP & ROCK] - [WORLD]. | 37, 111 |
| <b>9 Кнопки STYLE CONTROL</b>                      |                           |   |         |
| Кнопка [ACMP]                                      | ---                       | Включение и выключение автоаккомпанемента (ACMP)  | 32      |
| Кнопка [OTS LINK]                                  | ---                       | Включение и выключение функции OTS Link   | 110     |
| Кнопка [AUTO FILL IN]                              | ---                       | Включение и выключение автозаполнения   | 35      |
| Кнопка [INTRO]                                     | ---                       | Проигрывание разделов Intro выбранного стиля  | 34      |
| Кнопки [MAIN VARIATION]                            | ---                       | Проигрывание основных частей выбранного стиля   | 34      |
| Кнопка [BREAK]                                     | ---                       | Проигрывание частей Break выбранного стиля  | 34      |
| Кнопка [ENDING/rit.]                               | ---                       | Проигрывание частей Ending выбранного стиля   | 34      |
| Кнопка [SYNC STOP]                                 | ---                       | Включение и выключение синхронного останова   | 110     |
| Кнопка [SYNC START]                                | ---                       | Включение и выключение синхронного запуска  | 32, 110 |
| Кнопка [START/STOP]                                | ---                       | Запуск и прекращение воспроизведения стиля  | 33      |
| <b>10 Кнопка METRONOME</b>                         |                           |   |         |
| Кнопка [METRONOME]                                 | ---                       | Запуск и остановка метронома  | 156     |
| <b>11 Кнопка TAP TEMPO</b>                         |                           |   |         |
| Кнопка [TAP TEMPO]                                 | ---                       | Задание темпа воспроизведения стиля   | 109     |
| <b>12 Кнопка TEMPO</b>                             |                           |   |         |
| Кнопка [TEMPO]                                     | (Временное рабочее окно)  | Изменение темпа воспроизведения стиля/мультипеда/песни  | 109     |
| <b>13 Кнопка TRANSPOSE</b>                         |                           |   |         |
| Кнопка [TRANSPOSE]                                 | (Временное рабочее окно)  | Транспонирование звука вверх или вниз   | 82      |
| <b>14 Кнопки MULTI PAD CONTROL</b>                 |                           |   |         |
| Кнопки [1] - [4]                                   | ---                       | Воспроизведение мультипадов   | 38, 124 |
| Кнопка [STOP]                                      | ---                       | Прекращение воспроизведения мультипеда  | 38, 124 |

| Кнопка/элемент управления     | Заголовок на ЖК-экране  | Функция  | Стр.  |     |
|-------------------------------|---|--|---|-----|
| 15 Кнопка MIXING CONSOLE      | <b>MIXING CONSOLE</b>   |  | 134   |     |
|                               | VOL/VOICE   | Регулировка громкости и панорамы для каждой партии и настройка функции Song Auto Revoice   | 135   |     |
|                               | FILTER  | Регулировка гармоник и яркости для каждой партии   | 135   |     |
|                               | TUNE  | Настройка параметров, связанных с высотой звука, для каждой партии, включая настройку транспонирования   | 135   |     |
|                               | EFFECT  | Регулировка глубины эффекта для каждой партии и настройка типа/параметра эффекта для каждого блока   | 136   |     |
|                               |   | Выбор/создание типа общей настройки эквалайзера и регулировка усиления эквалайзера для каждой партии   | 139   |     |
|                               | CMP   | Выбор/создание типа общего компрессора   | 140   |     |
|                               | LINE OUT  | Настройки выхода для каждой партии и для каждого инструмента (клавиши) с тембром ударных   | 140   |     |
| 16 Кнопка BALANCE             | (Временное рабочее окно)  | Регулировка громкости разных партий  | 36, 45  |     |
| 17 Кнопка CHANNEL ON/OFF      | (Временное рабочее окно)  | Включение и выключение воспроизведения каждого канала (партии) выбранной песни или стиля   | 37, 45  |     |
| 18 Кнопки REGISTRATION MEMORY | Кнопка [REGIST BANK] (Регистрационный банк)   | REGISTRATION BANK  | Экран Open/Save (Открыть/Сохранить) для банков регистрационной памяти                       | 52  |
|                               | Кнопка [FREEZE] (Запрет изменения)  | ---  | Включение и выключение функции Freeze («заморозки»)   | 128 |
|                               | Кнопки [1] - [8]  | ---  | Загрузка различных настроек панели  | 51  |
|                               | Кнопка [MEMORY] (Память)  | REGISTRATION MEMORY CONTENTS   | Запись различных настроек панели в регистрационной памяти/область быстрой загрузки настроек | 51  |
| 19 Кнопка DEMO                | <b>DEMO</b>   | Выбор/воспроизведение демонстрационной песни   | 24  |     |
| 20 Кнопка HELP                | <b>HELP</b>   | Просмотр информации по свойствам синтезатора TYROS и выбор языка экранных сообщений  | 61  |     |
| 21 Кнопка FUNCTION            | <b>MASTER TUNE/SCALE TUNE</b>   |  |   |     |
|                               | MASTER TUNE   | Настройка высоты всех тембров TYROS  | 150   |     |
|                               | SCALE TUNE  | Настройка каждой ноты октавы   | 150   |     |
|                               | <b>SONG SETTING</b>   | Настройка параметров воспроизведения песни, например настройка учебной функции Guide   | 92  |     |
|                               | <b>STYLE SETTING/SPLIT POINT/ CHORD FINGERING</b>   |  |   |     |
|                               | STYLE SETTING/ SPLIT POINT  | Настройка параметров воспроизведения стиля (точка разделения клавиатуры и т.п.)  | 112   |     |
|                               | CHORD FINGERING   | Выбор способа проигрывания аккордов левой рукой  | 108   |     |
|                               | <b>CONTROLLER (КОНТРОЛЛЕР)</b>  |  |   |     |
|                               | FOOT PEDAL  | Присвоение функции ножной педали   | 152   |     |
|                               | KEYBOARD/PANEL  | Настройка параметров клавиатуры (например, параметров Initial Touch и Aftertouch, связанных с реакцией на силу нажатия клавиш)   | 154   |     |
|                               | <b>REGIST. SEQUENCE/ FREEZE/VOICE SET</b>   |  |   |     |
|                               | REGISTRATION SEQUENCE   | Настройка последовательности вызова файлов из регистрационной памяти   | 128   |     |
|                               | FREEZE  | Указание настроек, на которые влияет функция Freeze  | 128   |     |
|                               | VOICE SET   | Включение и выключение вызова заранее установленных настроек при выборе нового голоса  | 151   |     |
|                               | <b>HARMONY/ECHO</b>   | Выбор типа гармонизации/эха и настройка соответствующих параметров   | 39, 154   |     |
|                               | <b>VIDEO OUT</b>  | Настройка характеристик дисплея для вывода на телевизор или видеомонитор, подключенный к разъему [VIDEO OUT]   | 151   |     |
|                               | <b>MIDI</b>   | Выбор MIDI-шаблона   | 144   |     |
|                               | SYSTEM  | Настройка параметров MIDI-системы  | 146   |     |
|                               | TRANSMIT  | Настройки канала для передачи MIDI-сообщений   | 146   |     |
|                               | RECEIVE   | Настройки канала для приема MIDI-сообщений   | 147   |     |
|                               | ROOT  | Настройки основного тона MIDI-аккорда, от которых зависит, должен ли TYROS интерпретировать принятое нотное событие как основной тон аккорда для воспроизведения стиля | 148   |     |
| CHORD DETECT                  | Настройки основного тона MIDI-аккорда, от которых зависит, должен ли TYROS считать принятое нотное событие типом аккорда для воспроизведения стиля  | 148  |   |     |
| MFC10                         | Настройка параметров подключенного дополнительного MFC10  | 148  |   |     |
| <b>UTILITY</b>                |   |  |   |     |
| CONFIG 1                      | Настройка различных параметров, например усиления/затухания звука и метронома   | 156  |   |     |
| CONFIG 2                      | Настройка параметра, включающего и выключающего дополнительный динамик, а также параметра, от которого зависит, указывается ли номер изменения программы тембра на экране Open/Save для тембров | 156  |   |     |

| Кнопка/элемент управления                   | Заголовок на ЖК-экране  | Функция   | Стр.   |         |
|---|---|---|--|---------|
|   | DISK  | Выполнение операций, связанных с диском, например копирования или форматирования диска  | 156  |         |
|   | OWNER   | Выполнение таких операций, как регистрация имени владельца в TYROS  | 158  |         |
|   | SYSTEM RESET  | Восстановление параметров внутренней флэш-памяти, заданных изготовителем  | 158  |         |
| 22 Кнопка SOUND CREATOR                     | <b>SOUND CREATOR</b>  | Создание пользовательского тембра   | 83, 85   |         |
|   | COMMON  | Задание значений различных параметров, вызываемых при выборе пользовательского тембра   | 86   |         |
|   | CONTROLLER  | Задание параметров, связанных с колесом модуляции и функцией Aftertouch для пользовательского тембра  | 86   |         |
|   | SOUND   | Задание важных параметров формирования звука, таких как Filter (Фильтр) и EQ (Эквалайзер)   | 87   |         |
|   | EFFECT/EQ   | Настройка параметров, вызываемых при выборе пользовательского тембра (эффект, эквалайзер и т. п.)   | 87   |         |
|   | HARMONY   | Установка параметров гармонизации, вызываемых при выборе пользовательского тембра   | 87   |         |
| 23 Кнопка DIGITAL RECORDING                 | <b>SONG CREATOR</b>   | Создание пользовательской песни   | 94   |         |
|   | REC MODE  | Установка параметров, которые определяют, как начинается и заканчивается запись, например настройка автоматического включения и выключения записи | 95   |         |
|   | CHANNEL (КАНАЛ)   | Редактирование записанных данных песни по каждой партии (каналу)  | 96   |         |
|   | CHD   | Запись данных аккорда для воспроизведения стиля с помощью списка событий  | 98   |         |
|   | 1-16  | Запись MIDI-событий для каждого канала с помощью списка событий   | 100  |         |
|   | SYS/EX.   | Запись сообщений о системных событиях с помощью списка событий  | 106  |         |
|   | LYRICS  | Запись данных о текстах песен с помощью списка событий  | 106  |         |
|   | <b>STYLE CREATOR</b>  | Создание пользовательского стиля  | 114  |         |
|   | BASIC   | Установка основных параметров, таких как музыкальный размер, длина фразы, часть/партия (канал) для записи   | 116  |         |
|   | ASSEMBLY  | Сборка стиля путем сочетания существующих ритмических фраз из других стилей   | 118  |         |
|   | GROOVE  | Изменение времени звучания для каждой части, скорости нажатия каждого канала  | 118  |         |
|   | CHANNEL   | Редактирование записанных данных стиля для каждой партии (канала)   | 120  |         |
|   | PARAMETER   | Изменение различных параметров формата стилевого файла  | 120  |         |
|   | EDIT  | Запись MIDI-событий для каждого канала с помощью списка событий   | 117  |         |
|   | <b>MULTI PAD CREATOR</b>  | Создание пользовательского мультипэда   | 124  |         |
|   | RECORD  | Управление функциями настройки аккорда и повтора, запись мультипэда   | 124  |         |
| EDIT  | Запись MIDI-событий для каждого мультипэда с помощью списка событий | 125   |  |         |
| 24 Кнопка PROGRAMMABLE MUSIC FINDER         | <b>MUSIC FINDER</b>   | Выбор/изменение/поиск записи программы Music Finder   | 40, 126  |         |
| 25 Кнопки PROGRAMMABLE ONE TOUCH SETTING    | [1] - [4]   | ---   | Вызов различных настроек панели, соответствующих выбранному стилю      | 36, 110 |
|   |   |   |  |         |
| 26 Кнопки VOICE                             | <b>VOICE</b>  | Экран Open/Save (Открыть/Сохранить) для тембров   | 26, 66   |         |
| 27 Кнопки PART SELECT                       | ---   | Выбор одной из четырех частей клавиатуры (RIGHT 1, 2, 3, LEFT)  | 78   |         |
| 28 Кнопки PART ON/OFF                       | ---   | Включение и выключение каждой части клавиатуры (RIGHT 1, 2, 3, LEFT)  | 74, 78   |         |
| 29 Кнопки VOICE EFFECT                      | Кнопка [HARMONY/ECHO]   | ---   | Включение и выключение гармонизации/эха                                | 39, 154 |
|   | Кнопка [INITIAL TOUCH]  | ---   | Включение и выключение функции Initial Touch                           | 39, 81  |
|   | Кнопка [SUSTAIN]  | ---   | Включение и выключение функции Sustain                                 | 39, 81  |
|   | Кнопка [POLY/MONO]  | ---   | Переключение выбранной части клавиатуры в режим Poly или Mono          | 39, 81  |
|   | Кнопка [DSP]  | ---   | Включение и выключение эффекта DSP для выбранной части клавиатуры      | 39, 81  |
|   | Кнопка [DSP VARIATION]  | ---   | Включение и выключение вариаций эффекта DSP выбранной части клавиатуры | 39, 81  |
| 30 Кнопки UPPER OCTAVE                      | ---   | Транспонирование верхних партий (RIGHT1 - 3) на одну октаву вверх или вниз  | 28   |         |
| 31 Кнопка GUIDE                             | ---   | Включение и выключение функции обучения Guide   | 48   |         |
| 32 Диск управления высотой звука PITCH BEND | ---   | Увеличение или уменьшение высоты нот, проигрываемых на клавиатуре   | 82   |         |
| 33 Колесо MODULATION                        | ---   | Использование эффекта вибрато для нот, проигрываемых на клавиатуре  | 82   |         |

### Тембры и партии клавиатуры

Как вы уже знаете, синтезатор TYROS располагает широким набором звуков музыкальных инструментов, которые называются тембрами. И как показано на стр. 74, синтезатор TYROS позволяет отдельно выбирать и одновременно проигрывать разными способами до четырех тембров. Любой тембр можно присвоить любой части, или партии, клавиатуры. Поскольку существует четыре части, или партии, внимательно следите за тем, какие из них выбраны, и не путайте партии клавиатуры при выборе тембров для них. Инструкции по определению и выбору партий клавиатуры см. ниже.

Чтобы узнать, какая партия выбрана в данный момент, посмотрите, какой индикатор кнопок [PART SELECT] горит. Чтобы выбрать нужную партию клавиатуры, нажмите соответствующую кнопку PART SELECT.

Чтобы включить только конкретную партию клавиатуры, нажмите соответствующую кнопку ЖК-дисплея на главном экране.

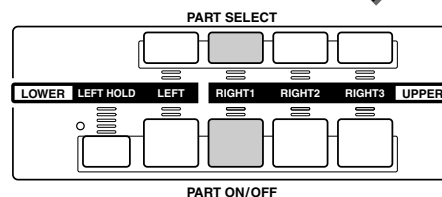
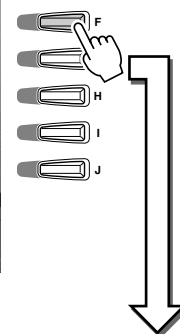
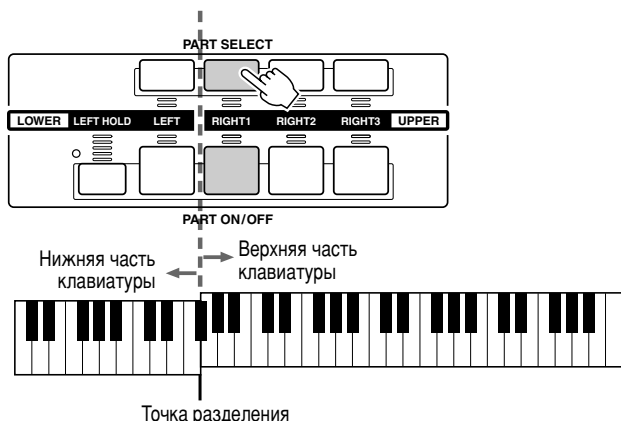

### ■ Названия нот клавиатуры .....

У каждой клавиши есть название ноты, например самая низкая клавиша клавиатуры (крайняя слева) соответствует ноте C1, а самая высокая (крайняя справа) – ноте C6.

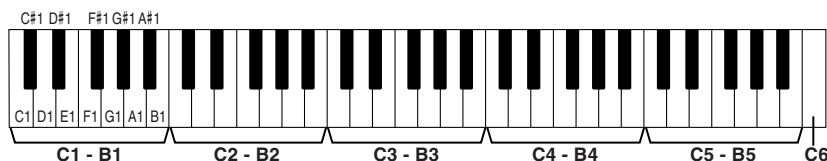

### ■ Функция Left Hold .....

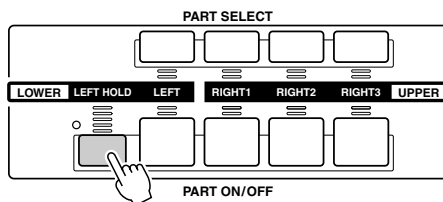

Если используется эта функция, тембр партии LEFT звучит даже после того, как клавиша опущена. Незатухающие тембры, например струнные, звучат непрерывно, а затухающие тембры, например пианино, звучат дольше (как при нажатой педали сустейна). Эта функция особенно полезна при воспроизведении стилей. Например, если взять и отпустить аккорд в левой части клавиатуры (когда включена партия LEFT и для нее задан тембр Strings, т. е. струнные), аккорд будет продолжать звучать, придавая насыщенность общему звучанию аккомпанемента.



# Типы тембров

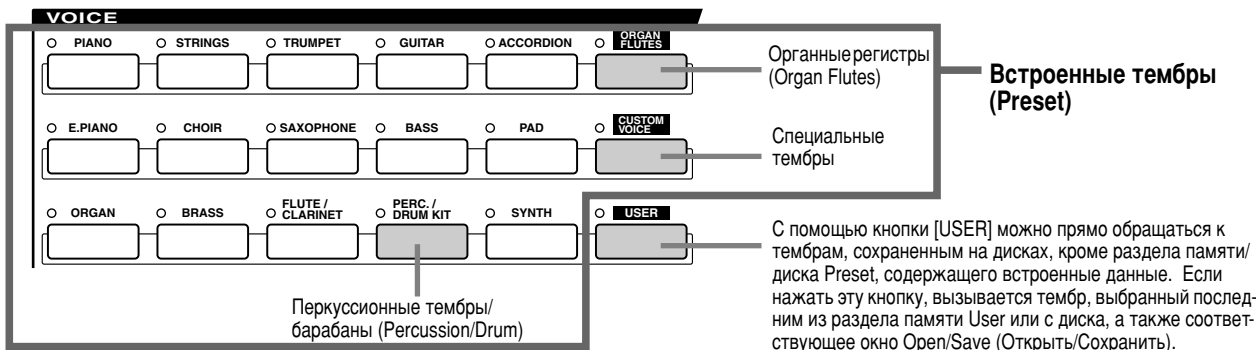

Кнопки секции VOICE (кроме кнопки USER) используются для вызова соответствующего экрана выбора тембра (Open/Save) на диске Preset. Если нажать одну из кнопок, появится экран выбора тембра, соответствующий выбранной категории, и автоматически включится тембр, который был выбран в этой категории последним. Пять категорий тембров (перечисленных ниже) несколько отличаются от других и заслуживают отдельного пояснения.

## ■ Органные регистры (Organ Flutes) .....

Чтобы вызвать экран Open/Save и выбрать один из специальных органнх регистров, нажмите кнопку [ORGAN FLUTES] (Органные регистры). Можно также создать собственные органнне звуки с помощью функции Sound Creator. Как и в традиционном органе, можно создавать собственные звуки, подбирая «сочетания труб».

## ■ ПеркуSSIONные тембры/наборы ударных (Percussion/Drum Kit) .....

Если выбран один из тембров набора Drum Kit или SFX Kit в группе [PERC./DRUM], можно воспроизводить на клавиатуре звуки различных ударных и перкуSSIONных инструментов или SFX (звуковые эффекты). Ударные и перкуSSIONные инструменты, звуки которых можно проигрывать с помощью различных клавиш, отмечены символами под клавишами. Некоторые инструменты в разных тембрах набора ударных звучат по-разному, даже если имеют одни и те же названия, а другие инструменты звучат практически одинаково. Полный список соответствий для наборов Drum Kit и SFX Kit см. в отдельном буклете Data List.



**ПРИМЕЧАНИЕ**

- Функции Transpose (стр. 82) не влияют на тембры из наборов Drum Kit и SFX Kit.

Если выбран набор «Standard Kit 1»:

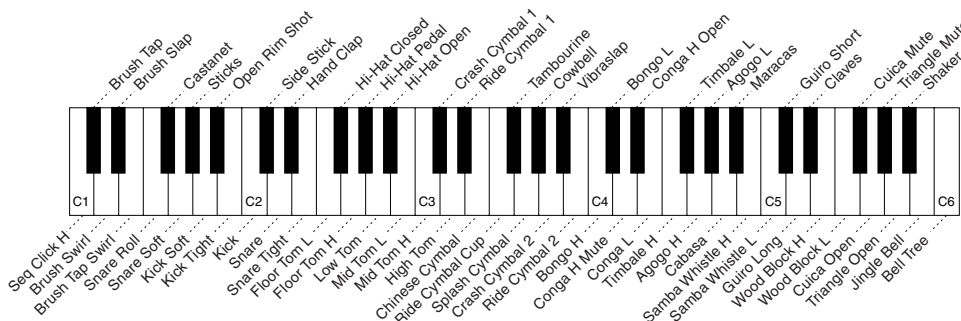

## ■ Тембры GM&XG и GM2 .....

Тембры GM/XG/GM2 (стр. 8) можно выбирать прямо с панели. Нажмите одну из кнопок VOICE, чтобы вызвать экран Open/Save для тембров, нажмите на ЖК-дисплее кнопку [UP] (кнопка [8] в нижнем ряду) и вызовите страницу P2 с папками «GM&XG» и «GM2».

## ■ Специальные тембры (Custom Voice) .....

Обычно сохранять данные на диске Preset нельзя. Исключением являются данные, созданные с помощью программы Voice Editor (стр. 59, 85). Их можно записывать на диск Preset как специальные тембры (Custom Voice). Специальные тембры, записанные на диск Preset, можно вызывать кнопкой [CUSTOM VOICE].

## ■ Мегатембры (Mega Voices)

Эти специально запрограммированные тембры не указаны на кнопках VOICE на панели. Фактически они даже не предназначены для проигрывания с клавиатуры TYROS. Мегатембры предназначены в основном для применения с записями MIDI-данных (песен, стилей и т. п.). В частности, некоторые тембры гитар и басовых инструментов созданы как мегатембры для TYROS, и их легко отличить от обычных тембров по значкам на экранах Open/Save.

Мегатембры отличаются от прочих тембров тем, что используют изменения скорости нажатия клавиш. В обычных тембрах изменение скорости нажатия также учитывается, чтобы качество и уровень тембра соответствовали тому, насколько энергично нажимаются клавиши во время игры. Благодаря этому тембры синтезатора TYROS звучат реалистично и естественно. Но в мегатембрах каждый диапазон скоростей (мера силы нажатия на клавиши) создает совершенно другой звук.

Например, мегатембр гитары включает в себя звуки различных манер исполнения (см. ниже). В традиционных инструментах различные тембры, для которых характерны эти звуки, вызывались бы через MIDI и проигрывались вместе для достижения нужного эффекта. Но теперь, когда есть мегатембры, гитарную партию можно убедительно сыграть с помощью всего одного тембра, а для получения нужных звуков используются различные значения скорости нажатия.

Из-за комплексной природы этих тембров и точных скоростей нажатия, необходимых для получения звуков, они не предназначены для проигрывания с клавиатуры. Однако они очень полезны при создании MIDI-данных, особенно если желательно избежать использования нескольких тембров для партии одного инструмента.

### ● Пример мегатембра — гитара



Схемы звуков мегатембров TYROS даны в отдельном буклете Data List. Используйте все возможности мегатембров и руководствуйтесь этими схемами при создании MIDI-данных для песен, стилей и мультитэдов.

#### ПРИМЕЧАНИЕ

Поскольку мегатембры кардинально отличаются от других тембров синтезатора TYROS, при работе с ними необходимо учитывать следующее.

Следующие настройки или условия могут вызвать неожиданные или нежелательные звуки.

- Настройка Initial Touch на экране [FUNCTION] → CONTROLLER → KEYBOARD/PANEL (стр. 154)
- Настройка Harmony/Echo на экране [FUNCTION] → HARMONY/ECHO (стр. 154)
- Настройки функции Sound Creator, связанные с чувствительностью к силе нажатия клавиш (стр. 86)
- Нажатие на клавиши в части аккордов левой руки, когда функция Stop Accompaniment (стр. 112) установлена на «STYLE».

Следующие настройки могут вызвать неожиданные или нежелательные звуки при изменении или создании данных для песен, стилей или мультитэдов:

- При выборе мегатембра на экране Revoice стиля (стр. 37).
- При одновременном изменении скоростей нескольких нот на экранах списка событий (Event List) песни, стиля или мультитэда (стр. 100).
- При одновременном изменении скорости нескольких нот с помощью функций Velocity Change (стр. 120) и Dynamics (стр. 118) в функции Style Creator.
- При одновременном изменении номеров нот нескольких каналов с помощью функции Channel Transpose (стр. 97) в функции Song Creator.

Мегатембры созданы исключительно для синтезатора TYROS и несовместимы с другими моделями. Песни, стили или мультитэды, созданные на синтезаторе TYROS с помощью мегатембров, не будут правильно звучать при воспроизведении на других инструментах.

### Максимальная полифония

TYROS допускает полифонию не более 128 нот. Поскольку ряд нот из этого числа уходит на воспроизведение стиля, на клавиатуре в это время доступны не все 128 нот. То же относится и к функциям Voice RIGHT1, RIGHT2, RIGHT3, LEFT, Multi Pad и Song. Если максимум превышен, приоритет при воспроизведении имеют ноты, которые были нажаты последними.

# Тембровые эффекты

«Обзор», стр. 39 ➔

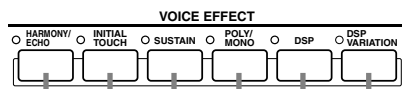

Эти кнопки включают и выключают соответствующий эффект для выбранной партии (стр. 78).

Эта кнопка включает и выключает эффект сустейна для партий RIGHT1 - 3.

Эта кнопка включает и выключает функцию Initial Touch для партий клавиатуры, указанных на экране [FUNCTION] → CONTROLLER → PANEL CONTROLLER (стр. 154).

Эта кнопка включает и выключает эффект Harmony/Echo для любой из партий RIGHT1 - 3. Указать партии клавиатуры, к которым относится этот эффект, можно на экране [FUNCTION] → HARMONY/ECHO (стр. 154).

## ■ Гармонизация/Эхо.....

См. стр. 39 в разделе «Обзор» и на стр. 154 «Справочника».

## ■ Initial Touch.....

Клавиатура синтезатора TYROS снабжена функцией реакции на силу нажатия клавиш, которая позволяет динамично и выразительно управлять уровнем тембров, меняя силу нажатия, как в акустических инструментах. В клавиатуре TYROS предусмотрено два типа реакции на силу нажатия: Initial Touch и Aftertouch (см. ниже). Функцию Initial Touch можно включать и выключать с панели.

### Два типа реакции на силу нажатия клавиш, предусмотренные в клавиатуре TYROS

#### ● Initial Touch

Эта функция позволяет синтезатору TYROS «чувствовать» силу нажатия клавиш и использовать ее для различной обработки звука в зависимости от выбранного тембра. Это заметно повышает выразительность и позволяет добавлять различные эффекты к вашей технике исполнения. Задать партию клавиатуры, к которой применяется функция Initial Touch, можно на экране [FUNCTION] → CONTROLLER → PANEL CONTROLLER (стр. 154).

#### ● Aftertouch

Эта функция позволяет синтезатору TYROS «чувствовать» силу нажатия клавиш и использовать ее для различной обработки звука в зависимости от выбранного тембра. Это также позволяет более выразительно управлять звуком и эффектами.

Задать партию клавиатуры, к которой применяется функция Aftertouch, можно на экране [FUNCTION] → CONTROLLER → PANEL CONTROLLER (стр. 154).

Настройки функции Aftertouch, установленные по умолчанию, и влияние на тембр можно изменить с помощью функции Sound Creator (стр. 85) и сохранить вместе с пользовательским тембром.

## ■ Sustain.....

Когда эта функция включена, все ноты, проигрываемые в верхней части клавиатуры (RIGHT1 – 3), звучат дольше. Уровень сустейна для каждого тембра можно регулировать при помощи функции Sound Creator (стр. 85) и сохранять в качестве пользовательского тембра.

## ■ Poly/Mono.....

В зависимости от этого параметра звучание тембра партии будет монофоническим (в каждый момент времени звучит только одна нота) или полифоническим. Если этому параметру присвоено значение «MONO», эффектом портаменто можно управлять, играя легато (в зависимости от выбранного тембра). Значение параметра Poly/Mono и степень эффекта портаменто (Portamento Time) программируются для каждого тембра заранее. Эти настройки можно изменить с помощью функции Sound Creator (стр. 86) и сохранить в качестве пользовательского тембра. Параметр Portamento Time можно также регулировать с микшерного пульта (стр. 134).

## ■ DSP и DSP Variation.....

С помощью цифровых эффектов, встроенных в синтезатор TYROS, можно различными способами добавить музыке реалистичную акустическую среду и глубину. Например, если использовать эффект реверберации, музыка звучит, как в концертном зале.

- Кнопка [DSP] включает и выключает эффект DSP для выбранной партии клавиатуры.
- Кнопка [DSP VARIATION] позволяет переключаться между двумя вариациями эффекта DSP. Например, во время игры можно использовать эту функцию для изменения скорости вращения (медленная/быстрая) в эффекте вращающегося динамика.

## Изменение высоты звука на синтезаторе TYROS

В синтезаторе TYROS предусмотрен целый ряд элементов управления и функций, связанных с высотой звука. См. ниже.

### ■ Диск PITCH BEND .....

Диск PITCH BEND на TYROS позволяет «подтягивать» звук вверх (вращением от себя) или вниз (вращением к себе), не прекращая играть на клавиатуре. Функция Pitch Bend применима ко всем партиям клавиатуры (RIGHT1-3 и LEFT). Диск PITCH BEND центрируется автоматически. Это значит, что, если его отпустить, высота звучания вернется к обычной.

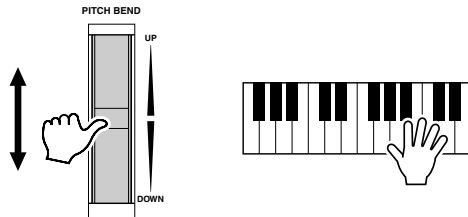

#### ПРИМЕЧАНИЕ

- Максимальный диапазон изменения высоты можно менять на микшерном пульте (стр. 135).
- Если в MIDI диапазон изменения высоты установлен более 1200 «центов», высота некоторых тембров может не подняться или не опуститься.

### ■ Диск MODULATION .....

Функция модуляции придает нотам, проигрываемым на клавиатуре, эффект вибрато. Эта функция применима ко всем партиям клавиатуры (RIGHT1-3 и LEFT). При повороте диска модуляции вниз (в сторону MIN) глубина эффекта уменьшается, при повороте вверх (в сторону MAX) — повышается.

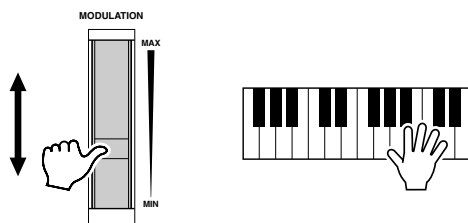

#### ПРИМЕЧАНИЕ

- Во избежание случайного применения модуляции не забудьте до начала игры поставить диск модуляции на MIN.
- Диск модуляции можно настроить для управления различными параметрами, кроме вибрато (стр. 86).

### ■ Transpose .....

Эта функция позволяет транспонировать высоту звука синтезатора TYROS в пределах двух октав в любую сторону с шагом в полутон. Предусмотрены три способа транспонирования: Keyboard (клавиатура), Song (песня) и Master (общая высота). Выберите нужный способ на экране [FUNCTION] → CONTROLLER → KEYBOARD/PANEL (стр. 154) и измените значение с помощью кнопки [TRANSPOSE].

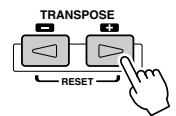

#### ● Keyboard Transpose

Кнопка [TRANSPOSE] влияет на высоту звука клавиш, воспроизводимого стиля и мультипэдов, для которых включена функция Chord Match. Транспозиция начинает действовать со следующей ноты (или аккорда стиля) после нажатия одной из кнопок [TRANSPOSE].

#### ● Song Transpose

Кнопки [TRANSPOSE] влияют только на воспроизведение песни.

Транспозиция начинает действовать с той ноты воспроизводимой песни, которая проигрывается после нажатия одной из кнопок [TRANSPOSE].

#### ● Master Transpose

Кнопки [TRANSPOSE] влияют на общую высоту звука TYROS.

Обычную высоту звука (значением транспонирования «0») можно вызвать в любой момент, нажав одновременно кнопки [+] и [-].

Транспонирование можно задавать с микшерного пульта (стр. 135).

### ■ Upper Octave .....

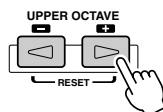

См. стр. 28 в разделе «Обзор».

# Органые регистры (Sound Creator)

«Обзор», стр. 29 ➔

Синтезатор TYROS имеет целый ряд насыщенных динамических органых тембров, которые можно вызвать кнопкой [ORGAN FLUTES]. Можно также создавать пользовательские органые звуки с помощью функции Sound Creator (вызывается кнопкой [SOUND CREATOR]).

Как и в традиционном органе, можно создавать собственные звуки, настраивая «сочетания труб».

## Основная процедура (органые регистры)

**1** Нажмите кнопку [ORGAN FLUTES], чтобы вызвать экран Open/Save для органых тембров.

**2** Для вызова экрана Sound Creator нажмите кнопку [SOUND CREATOR].

Кнопки [1] ЖК-дисплея используются для настройки «труб» (16' или 5-1/3'). Выберите здесь нужную трубу и отрегулируйте ее при помощи кнопок [1] на ЖК-дисплее.

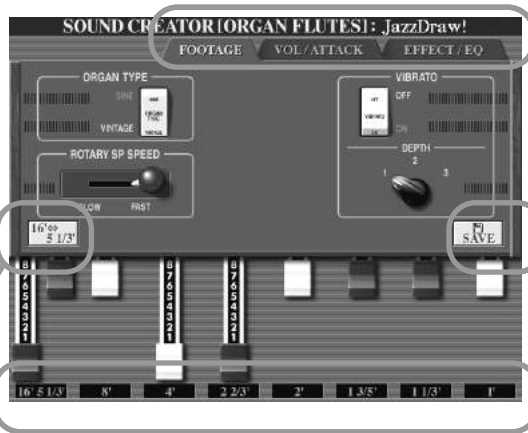

Задайте регистры.

**3** Выберите меню кнопками [BACK]/[NEXT] и задайте соответствующие параметры.

**4** Нажмите кнопку [SAVE] на ЖК-дисплее, чтобы вызвать экран Open/Save для диска User и сохраните настройки в качестве пользовательского тембра. Подробнее см. стр. 69.

### ⚠ ВНИМАНИЕ!

Если выбрать другой голос без сохранения настроек, они будут потеряны. Если нужно сохранить настройки, сохраните их как пользовательский тембр (User Voice), прежде чем выбирать другой голос или выключать питание.

## Функция Sound Creator и тембры Organ Flutes

Параметры Organ Flutes разделены на три страницы и могут настраиваться, как в шаге 3 основной процедуры (см. выше). Их также можно запрограммировать в составе параметров Voice Set (стр. 151) для автоматического вызова при выборе соответствующего тембра.

### ■ Параметры FOOTAGE

|                           |  |
|---------------------------|--|
| <b>ORGAN TYPE</b>         | Указывает тип генерации органного звука: с синусоидальной звуковой волной или волной, имитирующей звук старинного органа.  |
| <b>ROTARY SP SPEED</b>    | Позволяет выбрать быструю или медленную скорость вращения динамика. Чтобы использовать эффект «вращающегося динамика», необходимо выбрать его для тембра Organ Flutes (см. «DSP Type»). Необходимо также включить VOICE EFFECT [DSP]. Эта кнопка делает то же самое, что и кнопка VOICE EFFECT [VARIATION].  |
| <b>VIBRATO ON/OFF</b>     | С помощью этой кнопки ЖК-дисплея можно включать и отключать эффект вибрато для органых регистров.  |
| <b>VIBRATO DEPTH</b>      | Устанавливает глубину эффекта вибрато на один из трех уровней: 1 (низкий), 2 (средний) или 3 (высокий).  |
| <b>16' - 1' (Footage)</b> | Эти кнопки ЖК-дисплея определяют основное звучание органых регистров. Англ. термин «footage» (длина органной трубы в футах) — это дань традиции. Он возник в эпоху старинных органов, где источником звука был набор труб разной длины. Чем длиннее труба, тем ниже звук. Следовательно, значение 16' (труба длиной в 16 футов) определяет самый низкий компонент тембра, а значение 1' — самый высокий. Чем больше значение параметра, тем громче звучит соответствующая ему «труба». Сочетая трубы с разной громкостью звучания, можно получить уникальные органые тембры. |

## ■ VOL/ATTACK (Громкость/Атака)

|   |  |
|---|--|
| <b>VOL (громкость)</b>                  | Настройка общей громкости органых регистров. Чем длиннее полоса графического индикатора громкости, тем больше громкость.   |
| <b>RESP (Отклик)</b>                    | Этот параметр влияет на фазы атаки и отпускания звука (стр. 87). С его помощью можно увеличить или уменьшить время «реакции» тембра на нажатие клавиши с учетом значений, заданных для параметров группы FOOTAGE. Чем выше значение, тем медленнее нарастает громкость звука и тем дольше длится конечное затухание. |
| <b>VIBRATO SPEED (Скорость вибрато)</b> | Задаёт скорость изменения высоты звука при включенном эффекте вибрато. Управлять эффектом можно с помощью параметров Vibrato On/Off и Vibrato Depth, описанных выше.   |
| <b>MODE (Режим)</b>                     | Можно выбрать один из двух режимов: FIRST и EACH. В режиме FIRST фаза атаки есть лишь у тех нот, которые вы нажали и держите первыми. Пока вы их не отпустите, ни к каким последующим нотам атака применяться не будет. В режиме EACH фаза атаки есть у всех нот.  |
| <b>4', 2 2/3', 2'</b>                   | Эти значения определяют громкость звука атаки для тембра ORGAN FLUTE. Иными словами, можно увеличивать или уменьшать громкость звука атаки в тембрах «труб» 4', 2 2/3' и 2'. Чем длиннее полоса индикатора, тем ярче выражена атака.   |
| <b>LENG (Длина)</b>                     | Этот параметр регулирует длительность фазы первичного затухания, следующей сразу за атакой. Длина фазы обозначается индикатором в виде полосы. Чем длиннее полоса, тем дольше затухание.   |

## ■ EFFECT/EQ (Эффекты/Эквалайзер)

|   |  |
|---|--|
| <b>REVERB DEPTH (Глубина реверберации)</b>                                | См. раздел «Эффекты» на стр. 136.  |
| <b>CHORUS DEPTH (Глубина хоруса)</b>                                      | См. раздел «Эффекты» на стр. 136.  |
| <b>DSP DEPTH (Глубина цифровой обработки сигнала)</b>                     | См. раздел «Эффекты» на стр. 136.  |
| <b>DSP ON/OFF (включение/выключение цифрового сигнального процессора)</b> | См. раздел «Эффекты» на стр. 136.  |
| <b>DSP TYPE (Тип DSP)</b>   | Определяет тип эффекта DSP, который требуется применить к органному тембру органной флейты, путем выбора категории и типа. Если выбран любой тип эффекта, кроме «вращающегося динамика», кнопка [ROTARY SP SPEED] на ЖК-дисплее на странице FOOTAGE не управляет скоростью вращения динамика. Вместо этого она будет играть ту же роль, что и кнопка VOICE EFFECT [DSP VARIATION]. |
| <b>VARIATION (Вариация)</b>   | <p><b>ON/OFF (вкл./выкл.)</b><br/>Включает и выключает вариацию DSP для выбранного тембра органа.</p> <p><b>PARAMETER (параметр)</b><br/>Указывает параметр, к которому относится вариация, в зависимости от выбранного типа DSP.</p> <p><b>VALUE (значение)</b><br/>Регулирует степень параметра вариации DSP.</p>  |
| <b>EQ LOW/ HIGH (Эквалайзер низких/высоких частот)</b>                    | Эти параметры определяют частоты и уровень усиления, задаваемые для полос низких и высоких частот.   |



# Создание тембров (Sound Creator)

Синтезатор TYROS обладает функцией Sound Creator, которая позволяет создавать собственные тембры путем редактирования некоторых параметров имеющихся тембров. После создания тембра его можно сохранить в разделе памяти USER или DISK для использования в будущем.

## Пользовательские и специальные тембры

На синтезаторе TYROS можно создавать собственные тембры путем изменения встроенных тембров. Для этого есть два способа. В этом разделе говорится о том, как создавать тембры с помощью функции Sound Creator.

- Специальные тембры (Custom Voices), созданные на компьютере с помощью программного обеспечения Voice Editor

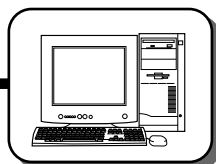

Инструкции по использованию редактора тембров Voice Editor см. в документации на прилагаемом компакт-диске.

Сохранить на диске Preset

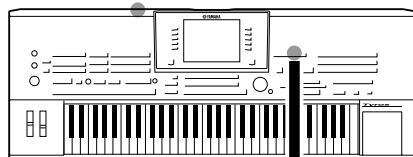

- Пользовательские тембры (User Voices), созданные с помощью функции Sound Creator синтезатора TYROS

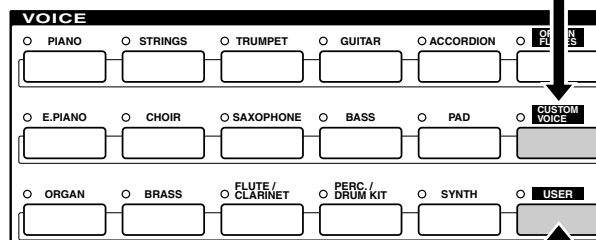
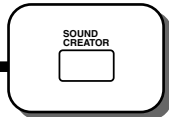

Сохранить в раздел User/на диск

## Основная процедура (Sound Creator)

- 1 Выберите нужный тембр (кроме органических тембров)

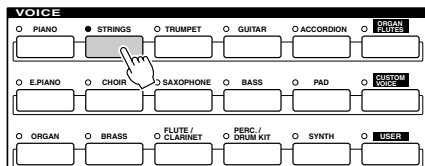

### ПРИМЕЧАНИЕ

• Пользовательские тембры можно также создавать путем изменения специальных тембров (Custom voices), созданных на компьютере. Кроме того, можно изменить любой созданный ранее пользовательский тембр, чтобы создать новый.

- 3 Выберите меню кнопками [BACK]/[NEXT] и установите соответствующие параметры.

- 2 Чтобы вызвать экран Sound Creator, нажмите кнопку [SOUND CREATOR].

Можно сравнить звучание первоначального и измененного тембра.

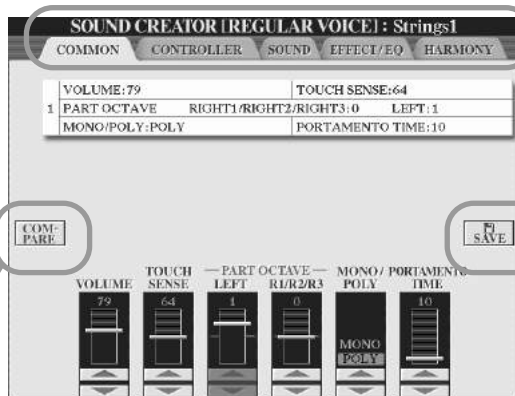

- 4 Нажмите кнопку [SAVE] на ЖК-дисплее, чтобы вызвать экран Open/Save для раздела User, и сохраните там тембр в качестве пользовательского. Подробнее см. стр. 69.

### ВНИМАНИЕ!

Если выбрать другой тембр, не сохранив настройки, они будут потеряны. Если нужно сохранить настройки, сохраните их как пользовательский тембр (User Voice), прежде чем выбирать другой голос или выключать питание.

## Функция Sound Creator и обычные тембры

Параметры функции Sound Creator разделены на пять страниц и могут настраиваться, как показано в шаге 3 основной процедуры (см. выше). Их также можно запрограммировать в составе параметров Voice Set (стр. 151) для автоматического вызова при выборе соответствующего тембра.

Помните, что эти параметры не относятся к органным тембрам Organ Flutes, для которых предусмотрен собственный набор параметров (стр. 83).

### ■ ОБЩИЕ ПАРАМЕТРЫ

|  |  |
|--|--|
| <b>VOLUME (Громкость)</b>                            | Задаёт громкость редактируемого тембра.  |
| <b>TOUCH SENSE (Чувствительность к силе нажатия)</b> | Определяет чувствительность клавиатуры к силе нажатия клавиш (зависимость громкости тембра от силы удара по клавишам). Если задать значение «0», то чем меньше сила нажатия, тем больше меняется уровень громкости. При значении «64» отклик обычный, а при «127» громкость остается высокой (фиксированной) независимо от силы нажатия. |
| <b>OCTAVE (Сдвиг на октаву)</b>                      | Кнопка сдвига измененного тембра на октаву вверх или вниз. Если измененный тембр используется в качестве любой из партий RIGHT1-3, доступен параметр R1/R2/R3; если измененный тембр используется в партии LEFT, доступен параметр LEFT.   |
| <b>MONO/POLY (Моно/Поли)</b>                         | Определяет звучание измененного тембра — монофоническое или полифоническое (стр. 81).  |
| <b>PORTAMENTO TIME (Время портаменто)</b>            | Задаёт время портаменто, если ранее измененному тембру был присвоен параметр «MONO».   |

### ■ CONTROLLER (Контроллер)

#### ● MODULATION (Модуляция)

Диск модуляции можно использовать для модуляции описанных ниже параметров, а также высоты звука (вibrato). Здесь можно задать степень изменения каждого из перечисленных ниже параметров с помощью диска Modulation.

|                  |   |
|------------------|---|
| <b>FILTER</b>    | Определяет, в какой степени диск Modulation изменяет граничную частоту фильтра. Подробную информацию о фильтре см. на следующей странице. |
| <b>AMPLITUDE</b> | Определяет степень изменения амплитуды (громкости) диском Modulation.   |
| <b>LFO PMOD</b>  | Определяет степень изменения высоты звука или эффекта vibrato диском Modulation.  |
| <b>LFO FMOD</b>  | Определяет степень изменения частотных характеристик фильтра или эффекта «вау» диском Modulation.   |
| <b>LFO AMOD</b>  | Определяет степень изменения амплитуды или эффекта тремоло диском Modulation.   |

#### ● AFTERTOUCH

Функцию Aftersustain можно использовать для изменения параметров, указанных ниже. Здесь можно задать степени изменения каждого из нижеуказанных параметров функцией Aftersustain.

|                  |  |
|------------------|--|
| <b>FILTER</b>    | Определяет, в какой степени функция Aftersustain изменяет граничную частоту фильтра. Подробную информацию о фильтре см. на следующей странице. |
| <b>AMPLITUDE</b> | Определяет, в какой степени функция Aftersustain изменяет амплитуду (громкость).   |
| <b>LFO PMOD</b>  | Определяет, в какой степени функция Aftersustain изменяет высоту звука или эффект vibrato.   |
| <b>LFO FMOD</b>  | Определяет, в какой степени функция Aftersustain изменяет частотные характеристики фильтра или вау-эффект.                                     |
| <b>LFO AMOD</b>  | Определяет, в какой степени функция Aftersustain изменяет амплитуду или эффект тремоло.  |

## ■ ЗВУК

### ● ФИЛЬТР

Фильтр представляет собой процессор, который изменяет тембр или тон звука, блокируя или пропуская те или иные частотные диапазоны. Перечисленные ниже параметры определяют общий характер звучания тембра, позволяя усилить или «срезать» определенные диапазоны. Фильтр не только может придать тембру мягкость или резкость — его можно использовать для создания «электронных» синтезаторных эффектов.

|   |   |
|---|---|
| <b>BRIGHTNESS (Яркость)</b>                   | Этот параметр задает граничную частоту или диапазон эффективных частот (резонанс) фильтра (см. диаграмму). Чем выше его значение, тем ярче звук.  |
| <b>HARMONIC CONTENT (Добавление гармоник)</b> | <p>Определяет степень усиления звука на граничной частоте фильтра, заданной ранее параметром BRIGHTNESS (см. диаграмму). Чем выше значение, тем более выраженным становится эффект.</p> |

### ● EG (Генератор огибающих)

Параметры генератора огибающих влияют на динамику звука. С помощью огибающих можно имитировать многие особенности звучания акустических инструментов — например, быструю атаку и быстрое затухание перкуссионных звуков или длительное звучание фортепиано, когда нажата правая педаль.

|                                     |  |
|-------------------------------------|--|
| <b>ATTACK (Атака)</b>               | Определяет, насколько быстро звук достигает максимальной громкости после нажатия клавиши. Чем выше значение, тем медленнее атака.                  |
| <b>DECAY (Первичное затухание)</b>  | Определяет, насколько быстро звук достигает уровня сустейна (громкость немного ниже максимальной). Чем выше значение, тем медленнее затухает звук. |
| <b>RELEASE (Концевое затухание)</b> | <p>Определяет время полного затухания звука после отпущения клавиши. Чем выше значение, тем дольше это происходит.</p>                             |

### ● VIBRATO (Вибрато)

|                         |   |
|-------------------------|---|
| <b>DEPTH (Глубина)</b>  | Задаёт степень выраженности эффекта вибрато (см. диаграмму). Чем выше это значение, тем более выражен эффект.                                   |
| <b>SPEED (Скорость)</b> | Задаёт скорость эффекта вибрато (см. диаграмму).  |
| <b>DELAY (Задержка)</b> | <p>Определяет период времени между нажатием клавиши и запуском эффекта вибрато (см. диаграмму). Чем выше это значение, тем больше задержка.</p> |

## ■ EFFECT/EQ (Эффекты/Эквалайзер)

Аналогично органным регистрам на стр. 84 за исключением параметра PANEL SUSTAIN, который определяет уровень сустейна, применяемый к измененному тембру при включении кнопки [SUSTAIN] в VOICE EFFECT.

## ■ HARMONY (Гармония)

Аналогично экрану [FUNCTION] → HARMONY/ECHO См. стр. 154.

# Воспроизведение песни

«Обзор», стр. 43 →

Функция воспроизведения песен TYROS позволяет проигрывать данные MIDI-песни (последовательностей). К ним относятся коммерческие песни на дискетах (GM- или XG-совместимые) и выступления, которые вы записали сами с помощью функции Song Recording (стр. 54) и сохранили на одном из дисков. Кроме того, TYROS умеет выводить на экран ноты и тексты песен, и у пользователя есть возможность применять сложные учебные функции (Guide), чтобы учиться игре на клавиатуре и пению.

В этом разделе объясняются настройки, связанные с воспроизведением песен и не обсуждавшиеся в разделе «Обзор».

## Отображение нот

Чтобы просмотреть ноты выбранной песни, нажмите ЖК-кнопку [Score] (Партитура) на главном экране. Это позволяет считывать музыку во время воспроизведения песни. Но это еще не все, можно делать и многое другое:

- Читать партитуру, когда песня остановлена, и самостоятельно ее разучивать.
- Использовать ноты для разучивания мелодии, а аккомпанемент включать на автоматическое воспроизведение. Достаточно выключить на дисплее партию (канал) правой руки.
- Если у песни есть текст, можно читать его на экране и петь, пока играет музыка. Подключите микрофон, и ваш голос будет накладываться на песню во время ее проигрывания.
- Благодаря сложным функциям Guide синтезатор TYROS может «научить» вас правильно играть песню и даже петь ее с правильной высотой звука.

### Основная процедура (функция Score)

- 1** Выберите песню.
- 2** Вернитесь на главный экран и нажмите ЖК-кнопку [Score].
- 3** Во время воспроизведения песни по партитуре перемещается красный «шарик», указывающий текущую
- 4** Установите необходимые параметры типа просмотра.
- 5** Задайте необходимые подробные параметры просмотра партитуры.

**ПРИМЕЧАНИЕ**

- Отображаемые ноты соответствуют MIDI-данным проигрываемой песни и генерируются TYROS в реальном времени. Поэтому внешний вид партитуры может отличаться от партитуры той же песни, которую можно приобрести в магазине. Различия особенно заметны при сравнении сложных пассажей или длинной последовательности коротких нот.
- Некоторые из встроённых песен были записаны в «свободном темпе». Темп, ритм, размер и партитура таких песен будут отображаться неправильно.
- Если все ноты такта не помещаются в одну строку, такт переходит на следующую.
- Функции партитуры не позволяют создавать песни путем прямого ввода нот. О создании песен см стр. 100.
- Чем больше информации (названий частей и аккордов, текста песни и т. д.) отображается, тем меньше тактов на нем умещается.

## ■ Параметры просмотра партитуры (шаг 4 на предыдущей странице)

|               |   |
|---------------|---|
| <b>LEFT</b>   | Включает/выключает отображения партии левой руки. В зависимости от значения других параметров этот параметр может быть недоступен. В этом случае соответствующий индикатор на экране будет серым. Если параметр недоступен, перейдите к экрану тонкой настройки (шаг 4 на предыдущей странице, см. также ниже) и задайте параметр LEFT CH. для любого канала, кроме AUTO. Или перейдите к экрану [FUNCTION] → SONG SETTING (стр. 92) и установите параметр LEFT на любой канал, кроме «OFF». Выключить одновременно параметры RIGHT (следующий параметр) и LEFT нельзя. |
| <b>RIGHT</b>  | Включает/выключает отображение партии правой руки. Канал 1 выбирается автоматически, если параметр LEFT CH. (см. ниже) установлен на любой канал, кроме «AUTO» или если параметру [RIGHT] присвоено значение [OFF] на экране [FUNCTION] → SONG SETTING (стр. 92). Выключить одновременно параметры RIGHT и LEFT (см. выше) нельзя.  |
| <b>LYRICS</b> | Кнопки включения/отключения показа текста. Если песня не содержит текста, он не будет отображаться.   |
| <b>CHORD</b>  | Включает/выключает показ аккордов. Если песня не содержит данных об аккордах, они не будут отображаться.  |
| <b>NOTE</b>   | Включает/выключает показ названий нот (высоты звука). Название ноты указывается слева от ее изображения. Если расстояние между нотами слишком мало, название ноты может быть выведено слева над нотой.  |
| <b>SIZE</b>   | Задаёт разрешение экрана (масштаб отображения партитуры).   |

## ■ Параметры просмотра партитуры (шаг 5 на предыдущей странице)

|                                    |  |
|------------------------------------|--|
| <b>LEFT CH/RIGHT CH</b>            | <p>Указывает, который MIDI-канал в данных песни используется для партии левой/правой руки. При выборе новой песни этому параметру по умолчанию присваивается значение AUTO.</p> <p><b>AUTO</b><br/>MIDI-каналы данных песни назначаются партиям левой и правой руки автоматически — это те же каналы, которые заданы на экране [FUNCTION] → SONG SETTING (стр. 92).</p> <p><b>1-16</b><br/>Присваивает указанные MIDI-каналы (1 - 16) партиям левой и правой руки.</p> <p><b>OFF (только LEFT CH)</b><br/>Канал не назначается – эта кнопка выключает режим отображения партии для левой руки.</p>   |
| <b>KEY SIGNATURE (тональность)</b> | Эта функция изменять тональность в любом месте, где песня остановлена. Это меню полезно в случаях, когда выбранная песня не содержит настроек тональности для вывода на экран.   |
| <b>QUANTIZE</b>                    | Параметр квантизации позволяет задавать нотное разрешение партитуры. Это означает возможность сдвигать или корректировать время звучания отображаемых нот в целях выравнивания партитуры. Значение нотного разрешения должно соответствовать минимальной длительности, используемой в песне.   |
| <b>NOTE NAME</b>                   | <p>Выберите один из трех типов названия ноты, который будет указываться слева от ноты в партитуре. Эти настройки доступны, если параметру NOTE присвоено значение ON.</p> <p><b>A, B, C</b><br/>Названия нот выводятся на экран в виде букв (C, D, E, F, G, A, B).</p> <p><b>FIXED DO (постоянное «до»)</b><br/>Ноты на экране обозначаются, как в сольфеджио, в зависимости от выбранного языка (стр. 61).</p> <p>Английский .....Do Re Mi Fa Sol La Ti<br/>         Японский .....ド レ ミ ファ ソ ラ シ<br/>         Немецкий .....Do Re Mi Fa Sol La Si<br/>         Французский.....Ut Re Mi Fa Sol La Si<br/>         Испанский.....Do Re Mi Fa Sol La Si<br/>         Итальянский.....Do Re Mi Fa Sol La Si</p> <p><b>MOVABLE DO (подвижное «до»)</b><br/>Ноты на экране обозначаются, как в сольфеджио, в зависимости от выбранной тональности. Основной тон обозначается как «Do». Например, в тональности соль-мажор основной тон «соль» будет условно называться «Do». Как и с «фиксированным до», обозначение зависит от выбранного языка.</p> |
| <b>COLOR NOTE</b>                  | Если задан этот параметр, ноты выводятся на экран разноцветными («до» красное, «ре» желтое, «ми» зеленое, «фа»: оранжевое, «соль» синее, «ля» фиолетовое и «си» белое).  |

## Отображение текста песен

Если в выбранной песне есть текст, можно включить его отображение, нажав ЖК-кнопку [Lyrics] на главном экране дисплея. Функция Lyrics предлагает ряд полезных возможностей:

- Фразы, которые следует петь, подсвечиваются одновременно с музыкой, поэтому следить за словами и петь в соответствии с музыкой несложно. Подключите микрофон, и ваш голос будет накладываться на песню во время ее проигрывания.
- К синтезатору TYROS можно подключить внешний телемонитор и выводить текст песен на экран телевизора для группового пения и т. п. Синтезатор TYROS можно даже настроить так, чтобы выводить текст на телемонитор, пока на ЖК-дисплее инструмента отображается другая операция или функция. (Выберите [FUNCTION] → VIDEO OUT.)

### Основная процедура (функция Lyrics)

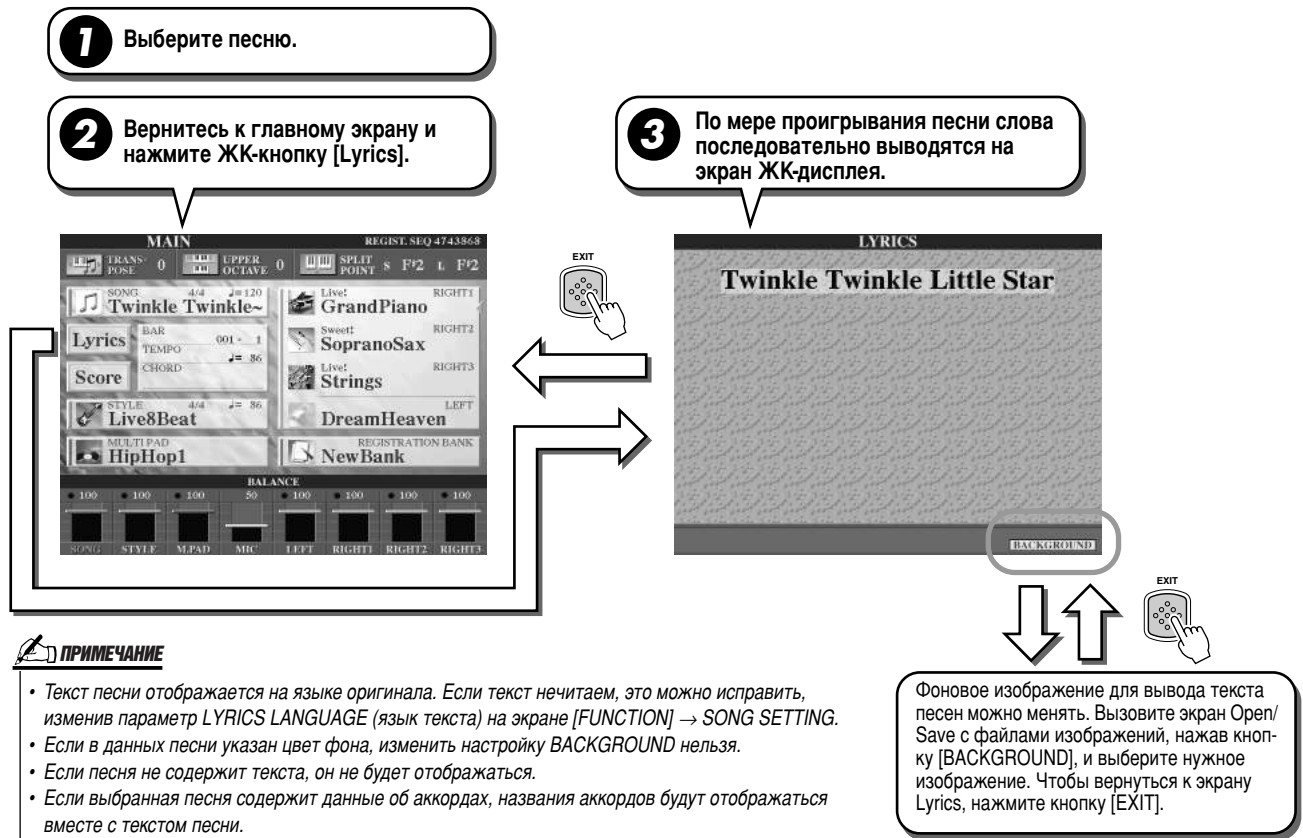

### Вывод текста песен на внешний телемонитор

- 1** Подключите телемонитор к разьему VIDEO OUT синтезатора TYROS (стр. 18).
- 2** Включите телемонитор и синтезатор TYROS.
- 3** На экране [FUNCTION] → VIDEO OUT присвойте параметру SCREEN CONTENT (Содержание экрана) значение LYRICS (стр. 151).

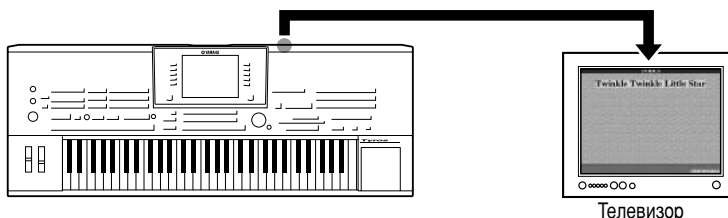

Если параметру SCREEN CONTENT присвоено значение LYRICS, через видеовыход VIDEO OUT выводится только текст песни, независимо от того, какой экран вызван в этот момент на дисплее самого инструмента. Благодаря этому можно выбирать другие экраны, в то время как текст песни выводится на внешний монитор.

- 4** Проиграйте песню в соответствии с вышеуказанной основной процедурой для функции Lyrics.



## Положение песни

Синтезатор TYROS обладает следующими функциями, касающимися положения песни.

- Во время проигрывания песни текущая позиция выводится на главный экран в виде номера такта/доли, позволяя легко определить, где вы находитесь в данный момент.
- Если нажать кнопку [FF] или [REW], на главный экран автоматически выводится временное рабочее окно с указанием текущего номера такта (или позиции локатора).

Обозначает такт песни, проигрываемый в данный момент.



Это меню появляется только в случае, если данные песни содержат позиции локатора. Определяет способ обозначения положения песни – бар (такт) или позиция локатора. Если установлено значение «PHRASE MARK» (Позиция локатора), можно переходить внутри песни от одной позиции локатора к другой при помощи кнопок [FF] и [REW].

- Ввести метки позиции в песню можно с помощью кнопок [SP1] - [SP4] (стр. 44). Это не только позволяет быстро и легко переходить от одного места песни к другому, но и упрощает создание циклов для воспроизведения.

### ■ Метка позиции в песне .....

В этом разделе обсуждаются два дополнительных свойства, связанных с метками. Основную информацию по использованию меток для переходов при воспроизведении и циклического воспроизведения см. на стр. 44 раздела «Обзор».

#### ● Метки перехода

Метки, о которых говорится на стр. 44 раздела «Обзор», называются также «Метками перехода» (jump markers). Их можно установить в любой песне с помощью кнопок [SP1] - [SP4]. На экране списка событий функции Song Creator (стр. 106) они обозначены как «SPJ-01» — «SPJ-04». В списке событий их можно свободно перемещать и даже копировать, чтобы создать те же самые номера меток в других местах песни. Если метки с одинаковыми номерами установлены в нескольких местах песни, последняя из них используется как конечная метка цикла (см. ниже).

#### ● Концевая метка цикла

Концевые метки цикла можно использовать для включения в песни дополнительных меток, что дает еще большую гибкость. Концевые метки цикла создаются не с помощью кнопок [SP1] - [SP4] на панели, а в списке событий простым копированием метки перехода «SPJ» в другое место песни.

Основную информацию по циклическому воспроизведению между следующими друг за другом метками перехода см. на стр. 44 раздела «Обзор».

В приведенных ниже примерах показано, как можно использовать концевые метки цикла при воспроизведении песни.

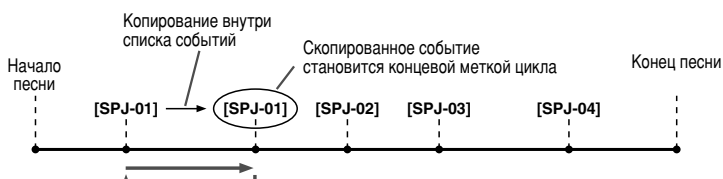

Когда песня проигрывается между двумя точками SPJ-01, включение функции [LOOP] приводит к циклическому воспроизведению между этими точками.

Если песня проигрывается между второй точкой SPJ-01 и SPJ-02 и включается [LOOP], процесс воспроизведения возвращается к первой точке SPJ-01 и продолжается циклически между двумя точками SPJ-01.

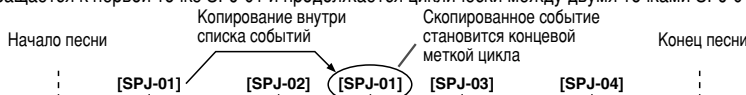

Если песня проигрывается между двумя точками SPJ-01, включение функции [LOOP] приведет к циклическому воспроизведению между этими точками.

Если песня проигрывается между второй точкой SPJ-01 и SPJ-03 и включается [LOOP], процесс воспроизведения переходит назад к точке SPJ-02 и продолжается циклически между точками SPJ-02 и второй точкой SPJ-01 (концевой меткой цикла).

Если кнопка [LOOP] включается, когда песня проигрывается между началом песни и точкой SPJ-02, цикл воспроизведения образуется между точками SPJ-01 и SPJ-02.

В приведенном выше примере фактические данные концевой метки точно такие же, как у события, с которого эта метка была скопирована. Другая функция скопированной метки определяется только ее местоположением.

При воспроизведении песни все метки формата «SPJ-xxxx» (где «xxxx» — любой символ, кроме 01 - 04, и допустимо любое количество букв) рассматриваются как концевые метки цикла. Поскольку список событий в функции Song Creator не позволяет свободно называть метки, при создании новых меток рекомендуется следовать приведенным выше инструкциям. Однако компьютерная программа-секвенсор позволяет создавать новые метки и присваивать им удобные имена. Такой способ присвоения имен меткам позволяет легко отличать концевые метки цикла от меток перехода в списке событий.

#### ПРИМЕЧАНИЕ

- Если метки расположены слишком близко друг к другу, это может вызвать проблемы с циклическим воспроизведением.
- Если настройки эффектов в месте, куда происходит переход, отличаются от настроек эффектов в отправной точке перехода, могут возникнуть помехи или выпадение звуков. Это связано с ограничениями процессора эффектов TYROS.
- Если переходы происходят во время использования учебной функции Guide (индикатор [GUIDE] горит), следует помнить, что индикация функции Guide может не успевать за переходами.

## Параметры, связанные с воспроизведением песни

Синтезатор TYROS располагает разнообразными функциями воспроизведения песен. Чтобы обратиться к ним, нажмите [FUNCTION] → SONG SETTING. Например, можно сделать следующее:

- Прослушать (или отрепетировать) любимую песню несколько раз с помощью функции повторного воспроизведения Repeat Playback
- Прослушать все песни какой-нибудь папки для удовольствия (с повтором или в случайном порядке).
- Воспроизвести все песни во всех папках. Каждая из кнопок SONG [I] - [VI] открывает доступ к множеству песен. Сложите их все, и в вашем распоряжении окажется большое количество музыки, которую можно слушать повторно или в случайном порядке.

Это автоматическое воспроизведение можно в любой момент прервать и выбрать песню для проигрывания с помощью кнопки [NEXT/CANCEL] на экране выбора песни (Open/Save). Просто введите номер песни, которую хотели бы прослушать следующей, и начнется ее воспроизведение.

Этот раздел содержит описание настроек экранов [FUNCTION] → SONG SETTING и Open/Save для песен, а также вышеуказанных точек.

### Настройка параметров песни — основная процедура

**1** Нажмите кнопку [FUNCTION].

**2** Нажмите кнопку [SONG SETTING] на ЖК-дисплее.

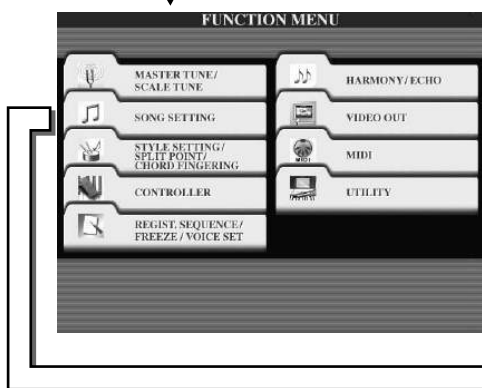

**3** Задайте нужные параметры (следующая страница).

Выберите одно из меню функции Guide (стр. 48).

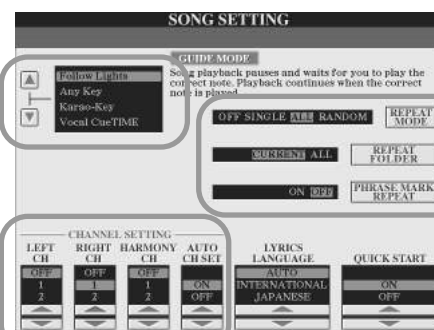

Выберите метод повторного воспроизведения песни.

Определяет MIDI-канал каждого параметра.

Кнопки выбора языка отображаемого текста песни.

Кнопка включения/выключения функции Quick Start.

### Next/Cancel – основная процедура

**1** Во время воспроизведения песни вызовите экран Open/Save для песен.

**2** Нажмите на ЖК-дисплее кнопку, соответствующую нужной песне. В окне файлов напротив нее появится метка NEXT, означающая, что эта песня будет проиграна следующей. Эту настройку можно отменить, нажав кнопку [NEXT/CANCEL], и выбрать другую песню.



Следующие параметры можно установить в шаге 3 основной процедуры на стр. 92.

## ■ Параметры повторного воспроизведения

|  |  |
|--|--|
| <b>REPEAT MODE (Режим повтора)</b>   | <p>Задаёт метод повторного воспроизведения.</p> <p><b>OFF (Без повтора)</b><br/>Проигрывает выбранную песню, затем останавливается.</p> <p><b>SINGLE (Повтор одной песни)</b><br/>Повторно воспроизводит выбранную песню.</p> <p><b>ALL (Все)</b><br/>Воспроизводит повторно все песни в указанной папке.</p> <p><b>RANDOM (Случайный порядок)</b><br/>Воспроизводит повторно все песни в указанной папке в случайной последовательности.</p>  |
| <b>REPEAT FOLDER (Папка повторов)</b>  | <p>Задаёт каталог, песни из которого проигрываются по очереди, когда параметру REPEAT MODE присвоено значение «ALL» или «RANDOM». Этот каталог соответствует пути, который записывается в память для каждой из кнопок SONG [I] - [VI] (стр. 72).</p> <p><b>CURRENT (Текущий каталог)</b><br/>Последовательно проигрывает все песни в каталоге, где находится выбранная в данный момент песня, начиная с этой песни.</p> <p><b>ALL (Все)</b><br/>Последовательно проигрывает все песни во всех каталогах (записанных в память для кнопок SONG [I] - [VI]). Воспроизведение начинается с выбранной в этот момент песни, затем проигрываются остальные песни в том же каталоге, а после этого — песни из остальных каталогов.</p> |
| <b>PHRASE MARK REPEAT (Циклическое воспроизведение фрагмента по позициям локатора)</b> | <p>Позиция локатора (phrase mark) — это заранее запрограммированная часть данных песни, указывающая на определенное место в песне (набор тактов). Когда эта функция включена, фрагмент, соответствующий номеру указанной позиции локатора, воспроизводится повторно (стр. 91).</p>   |

## ■ Параметры MIDI-каналов

|                    |   |
|--------------------|---|
| <b>LEFT CH</b>     | <p>Этот параметр доступен, когда функция AUTO CH SET выключена (см. ниже). Он определяет, какой MIDI-канал песни назначается партии левой руки в функции Guide или Song Score.</p>  |
| <b>RIGHT CH</b>    | <p>Этот параметр доступен, когда функция AUTO CH SET выключена. Он определяет, какой MIDI-канал песни назначается партии правой руки в функции Guide или Song Score.</p>  |
| <b>HARMONY CH</b>  | <p>Определяет MIDI-канал песни, нотные события которого используются для наложения эффекта гармонизации вокала на звук микрофона.</p>   |
| <b>AUTO CH SET</b> | <p>Если эта функция включена, она автоматически назначает для партий правой и левой руки MIDI-каналы, запрограммированные в коммерческих записях. Обычно эта функция должна быть включена. Если она выключена, доступны вышеуказанные параметры LEFT CH и RIGHT CH.</p> |

## ■ Параметры отображения текста песен

|                                      |  |
|--------------------------------------|--|
| <b>LYRICS LANGUAGE (Язык текста)</b> | <p>Кнопки выбора языка отображаемого текста песни.</p> <p><b>AUTO</b><br/>Если язык указан в данных песни, текст выводится на этом языке. Если язык в данных песни не указан, а параметру «Язык» на экране [FUNCTION] → UTILITY (Утилита) → OWNER (Владелец) (стр. 158) присвоено значение JAPANESE, язык текста считается японским, см. ниже. Если язык в данных песни не указан, а параметру «Язык» на экране [FUNCTION] → UTILITY → OWNER (стр. 158) присвоено любое значение, кроме JAPANESE, язык текста считается международным (INTERNATIONAL).</p> <p><b>JAPANESE</b><br/>Обработывает отображаемый текст как японский.</p> <p><b>INTERNATIONAL</b><br/>Обработывает отображаемый текст как текст на одном из западных языков.</p> |
|--------------------------------------|--|

## ■ Параметр Quick Start (быстрый запуск)

|                    |  |
|--------------------|--|
| <b>QUICK START</b> | <p>В некоторых коммерческих записях некоторые параметры песни (номер тембра, громкость и т. д.) записаны в первом такте перед нотами. Если параметру «Quick Start» присвоено значение ON, синтезатор TYROS считывает все начальные нотные данные с максимальной скоростью, а на первой ноте автоматически снижает скорость воспроизведения до нужного темпа. Это позволяет начать воспроизведение песни максимально быстро (с минимальной задержкой на считывание управляющей информации).</p> |
|--------------------|--|

# Song Creator (цифровая запись)

Раздел «Обзор», стр. 54 - 57 ➔

Этот раздел посвящен операциям, которые не обсуждались в разделе «Обзор», в том числе пошаговой записи (Step Recording) и изменению уже записанных песен. Основную информацию по режимам записи Quick Recording и Multi Recording см. в разделе «Обзор».

## Режимы записи Realtime Recording и Step Recording

Есть два способа записи музыки, исполняемой на клавиатуре, в виде MIDI-данных: запись в реальном времени (Realtime Recording) и пошаговая запись (Step Recording).

- **Realtime Recording** Исполняемое произведение записывается в реальном времени, стирая любые данные, уже имеющиеся в канале назначения. Новые данные замещают старые. Этот способ описан в разделе «Обзор».
- **Step Recording** Этот способ позволяет составлять исполнение, «записывая» его события поочередно. Запись ведется вручную и не в реальном времени. Это аналогично записи нот на бумагу. Пользуясь списком событий (стр. 98, 100, 106), можно вводить ноты, аккорды и другие события по одному.

## Punch In/Out (Автоматическое включение/выключение записи)

Стр. 95

Способ записи в реальном времени позволяет перезаписывать данные только в конкретной области уже записанной песни. Данные между точками автоматического включения и выключения записи перезаписываются. Помните, что части до и после автоматического включения и выключения записи не меняются. Они воспроизводятся обычным образом до и после записи. Точки включения и выключения записи (Punch In/Out) можно указать заранее в виде номеров тактов для работы в автоматическом режиме или включить/выключить запись вручную (с помощью ножной педали или просто с клавиатуры). Задайте параметры автоматического включения и выключения записи на экране [DIGITAL RECORDING] → SONG CREATOR → REC MODE и перезапишите уже записанную песню в соответствии с инструкциями в разделе «Обзор».

## Пошаговая запись с помощью списка событий

Стр. 98, 100, 106

Данные песен состоят из различных записанных MIDI-событий, включая глобальные события для всей песни и отдельные события для каждого канала. Список MIDI-событий — это полезное средство функции Song Creator. Он организует все события в песне в хронологическом порядке (по числу тактов, долям такта и единицам времени) и позволяет осуществлять тонкую настройку этих событий. К событиям, в частности, относятся:

- Аккорд/Часть..... Эти события воспроизведения стиля позволяют вводить аккорды и части: Intro (вступление), Main (главная часть), Break (брейк), Ending (концовка) и т. д.).
- Данные MIDI-канала (1 - 16) .. События, относящиеся к конкретным каналам, такие как включение/выключение нот, изменение программы (номер тембра), сообщения об изменении в управлении (включая настройки громкости и панорамирования на микшерном пульте) и изменение высоты.
- Системные сообщения..... События, которые влияют на все каналы, например темп и музыкальный размер
- Текст песен ..... Данные текста песни

Помните о том, что для перезаписи песни, записанной в режиме Step Recording, можно также использовать режим Realtime Recording.

## Основная процедура (Sound Creator)

**1** Выберите уже записанную или новую песню (стр. 54).

**2** Нажмите кнопку [DIGITAL RECORDING].



**3** Нажмите кнопку ЖК-дисплея [SONG CREATOR].

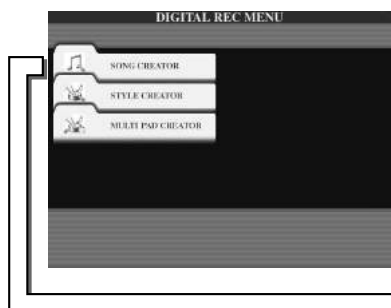

### ПРИМЕЧАНИЕ

• На экране Song Creator можно пользоваться функциями быстрой перемотки вперед и назад для быстрого перемещения по песне и проверки разных частей.

Определяет настройки автоматического включения/выключения записи, когда пользователь хочет перезаписать уже записанную песню.

**4** На этой странице можно изменить данные уже записанной песни, преобразуя каждый канал.

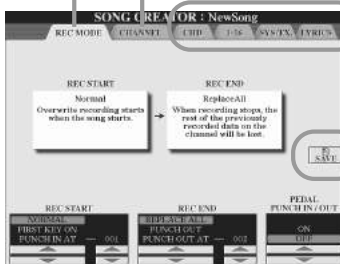

➔ Перезапишите песню в по инструкциям в разделе «Обзор» (начиная с шага 2 и до конца).

➔ На этих страницах можно создавать данные песни с помощью списка MIDI-событий.

### ВНИМАНИЕ!

Когда песня готова, обязательно выполните операцию сохранения Save. Если перейти на другую песню или выключить питание без сохранения, записанная песня будет потеряна.

Операции, соответствующие шагу 4, обсуждаются на следующей странице.

## Настройки режима записи (для перезаписи)

Следующие параметры можно задать, если в шаге 4 основной процедуры вызвать страницу REC MODE (Режим записи). Задайте перечисленные ниже параметры и нажмите кнопку [REC] для перезаписи существующей песни в соответствии с инструкциями в разделе «Обзор» (с шага 2 и до конца).

### ■ Настройки REC START (Включение записи).....

|                     |   |
|---------------------|---|
| <b>NORMAL</b>       | Чтобы начать запись новых данных поверх старых, следует нажать кнопку SONG [START/STOP] или нажать клавиши на клавиатуре при включенной функции [SYNC START].   |
| <b>FIRST KEY ON</b> | Песня воспроизводится как обычно, но как только нажимается клавиша на клавиатуре, начинается запись поверх имеющихся данных.  |
| <b>PUNCH IN AT</b>  | Песня воспроизводится как обычно до того такта, где должна включиться запись (этот такт устанавливается соответствующей кнопкой ЖК-дисплея), после чего начинается запись новых данных на место старых. |

### ■ Настройки REC END (Конец записи).....

|                     |   |
|---------------------|---|
| <b>REPLACE ALL</b>  | Все данные после точки, где была выключена запись, удаляются.   |
| <b>PUNCH OUT</b>    | Позиция в песне, где была остановлена запись, считается точкой автоматического выключения записи (Punch Out). При такой настройке все, что находится после точки окончания записи, сохраняется.                 |
| <b>PUNCH OUT AT</b> | Фактическая перезапись продолжается до такта, где запись должна автоматически выключиться (он устанавливается кнопкой на ЖК-дисплее). В этой точке запись прекращается, и продолжается обычное воспроизведение. |

### ■ Настройки PEDAL PUNCH IN/OUT (включение и выключение записи при помощи педали)

Эти кнопки включают и выключают режим управления записью с помощью второй педали. Если во время воспроизведения песни нажать (и держать) педаль 2, сразу включится запись. Если педаль отпустить, запись сразу выключится. Во время воспроизведения можно нажимать и отпускать педаль 2 в любое время, чтобы включать и выключать режим перезаписи. Обратите внимание на то, что, если включена функция Pedal Punch In/Out, обычная функция педали sostenuto не действует.

### Примеры перезаписи в зависимости от настроек режима записи REC MODE

В синтезаторе TYROS предусмотрено несколько способов перезаписи или замены определенных фрагментов записанных ранее каналов. Ниже приведены примеры перезаписи отдельных тактов музыкальной фразы, состоящей из восьми тактов.

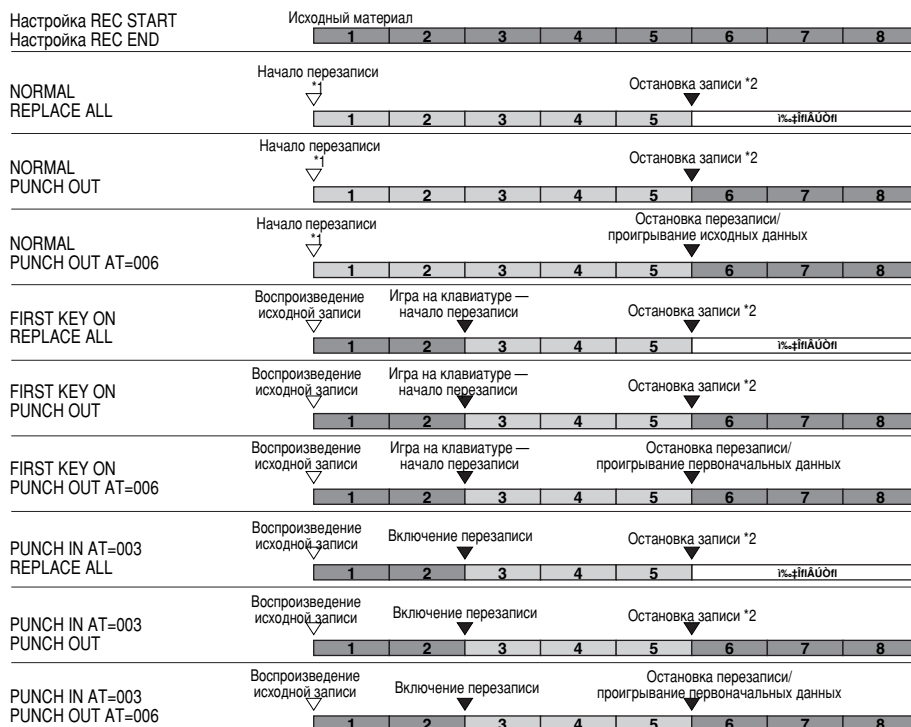

\*1 Во избежание перезаписи тактов 1-2 начинайте запись с такта 3.

\*2 Чтобы закончить запись, нажмите кнопку [REC] в конце пятого такта.

■ Прямая запись  
□ Новая запись  
□ Удаленный материал



# Изменение данных для каждого канала

Для установки следующих параметров вызовите страницу CHANNEL (шаг 4 основной процедуры на стр. 94).

**1** Выберите меню.

**3** Отображает страницу. После завершения этой процедуры (за исключением страницы SETUP) кнопка меняет название на [UNDO] (Отмена), позволяя вернуться к прежним данным, если результаты операции неудовлетворительны. Отменить с помощью функции Undo можно лишь последнее выполненное действие.

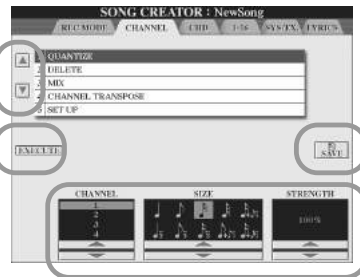

**2** Задайте нужное значение параметра.

**4** **ВНИМАНИЕ!**

Создав или изменив песню, обязательно выполните операцию сохранения. Если перейти на другую песню или выключить питание без сохранения, записанная песня будет потеряна.

## ■ Функция Quantize (Выравнивание) — установлена выше в шаге 2 .....

Функция Quantize позволяет «почистить» записанный на той или иной дорожке материал или сделать запись более ритмичной. Например, следующий пассаж состоит из точных четвертей и восьмых. Однако при фактической записи пассажа в реальном времени исполнитель мог сыграть не вполне точно. Функция выравнивания позволяет так выровнять время звучания всех нот, чтобы их длительность точно соответствовала заданной.



|                 |   |
|-----------------|---|
| <b>CHANNEL</b>  | <p>Определяет, который MIDI-канал песни необходимо выровнять.</p> <p>Выбор разрешения выравнивания. Разрешение выравнивания (SIZE) должно соответствовать ноте наименьшей длительности, используемой в выравниваемом фрагменте. Например, если он состоит из четвертей и восьмых, параметр SIZE должен быть равен восьмой. Если задать в качестве разрешения четверть, восьмые ноты сдвинутся и образуют аккорды с четвертями.</p> <p>Такт с восьмьюми до выравнивания → Тот же такт после выравнивания с разрешением в восьмую</p>   |
| <b>SIZE</b>     | <p><b>Настройки:</b></p> <p>  четвертая                     восьмая                     шестнадцатая                     тридцать вторая                     шестнадцатая+триоль из восьмых *             </p> <p>  триоль из четвертых                     триоль из восьмых                     триоль из шестнадцатых                     восьмая+триоль из восьмых *                     шестнадцатая+триоль из шестнадцатых*             </p> <p>Варианты выравнивания, отмеченные звездочкой (*), чрезвычайно удобны, так как позволяют одновременно обрабатывать ноты разной длительности, не жертвуя качеством. Например, если на канале записаны и восьмые, и триоли из восьмых, то выравнивание с разрешением в восьмую приведет к замене триолей восьмыми. В этом случае звук утратит всю характерность. Но если выбрать разрешение «восьмая + триоль из восьмых», ноты будут выровнены правильно.</p> |
| <b>STRENGTH</b> | <p>Определяет степень выравнивания выбранных нот. Если значение параметра меньше 100%, ноты только сдвинутся в направлении выровненных позиций, но не займут их. Подобное «неполное» выравнивание позволяет избежать «машинного» впечатления от записи. В конце концов, чаще всего необходимо сохранить у слушателя уверенность в том, что исполнитель — живой человек, которому свойственно время от времени ошибаться.</p> <p>Четверть</p> <p>Исходный материал (предполагается размер 4/4)</p> <p>Выравнивание с параметром strength = 100</p> <p>Выравнивание с параметром strength = 50</p>  |

## ■ Удаление .....

Материал, записанный на определенном канале, можно удалить. Выберите канал, который требуется удалить, при помощи верхних или нижних кнопок [1] - [8] ЖК-дисплея и нажмите на кнопку [EXECUTE] (Выполнить) на ЖК-дисплее.



■ **Объединение каналов (настроено в шаге 2 на предыдущей странице)**.....

Эта функция позволяет объединить материал, записанный на двух разных каналах, и сохранить результат на новом канале. Кроме того, с ее помощью можно скопировать содержимое одного канала на другой.

|                    |  |
|--------------------|--|
| <b>SOURCE1</b>     | Определяет MIDI-канал (1-16), подлежащий объединению. Все MIDI-события указанного канала копируются в целевой канал.   |
| <b>SOURCE2</b>     | Определяет MIDI-канал (1-16), подлежащий объединению. В целевой канал копируются только нотные события указанного канала. Помимо значений 1-16, предусмотрена еще настройка «COPY», позволяющая копировать данные из Source 1 в целевой канал. |
| <b>DESTINATION</b> | Кнопки указания целевого канала для сохранения результатов объединения.  |

■ **Channel Transpose (транспонирование канала)**.....

Эта функция позволяет транспонировать материал, записанный в определенном канале, в пределах двух октав в любую сторону с шагом в полутон.

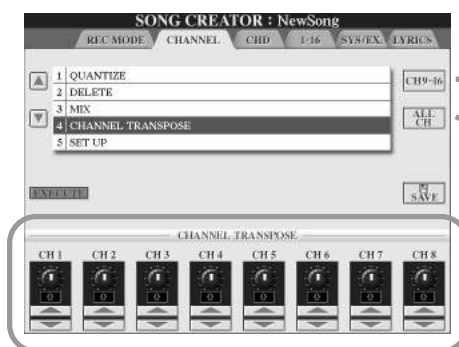

Кнопка переключения между двумя списками каналов: каналы 1 - 8 и каналы 9 - 16.  
Чтобы транспонировать все каналы на заданное число полутонов, задайте значение параметра Channel Transpose для одного из каналов, держа эту кнопку нажатой.

■ **Setup (набор настроек) — см. шаг 2 на предыдущей странице**.....

Текущие настройки микшерного пульта (стр. 134) и настройки кнопок на панели можно записать в начале песни в качестве набора настроек (Setup). Записанные здесь настройки панели автоматически вызываются при запуске песни.

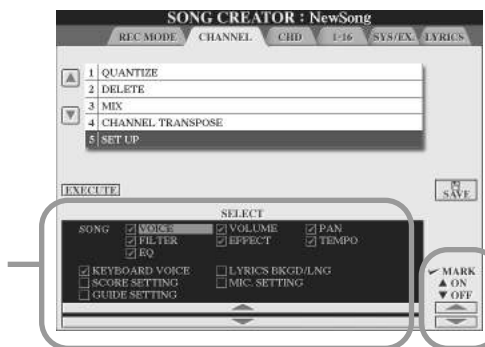

С помощью этих кнопок можно указать набор функций и параметров воспроизведения, который будет загружаться при вызове выбранной песни.

Эти кнопки позволяют отметить выбранный параметр галочкой. Значения помеченных таким образом параметров записываются в файл песни.

|                        |   |
|------------------------|---|
| <b>SONG</b>            | Сохраняет темп и прочие параметры, заданные с микшерного пульта.  |
| <b>KEYBOARD VOICE</b>  | Записывает текущие настройки панели, в том числе тембр партий, проигрываемых на клавиатуре (RIGHT1, 2, 3 и LEFT), и состояния этих партий (включено/выключено). Записанные здесь настройки панели — это те же самые настройки, которые запоминаются для «настройки в одно касание» (стр. 110). В отличие от других элементов этой схемы, этот элемент можно записать в любой точке песни. |
| <b>SCORE SETTING</b>   | Записывает настройки экрана Score.  |
| <b>GUIDE SETTING</b>   | Записывает настройки функций Guide. Если настройки записаны, при выборе песни автоматически включается функция Guide.   |
| <b>LYRICS BKGD/LNG</b> | Записывает настройки экрана Lyrics.   |
| <b>MIC. SETTING</b>    | Сохраняет настройки микрофона, сделанные на экране Mixing Console (стр. 134), и настройки функции Vocal Harmony.  |

## Пошаговая запись данных аккорда — Event List

Эти пояснения относятся к тому, что происходит, когда в шаге 4 раздела «Основные действия» на стр. 94 вызывается страница CHD.

Эта функция позволяет поочередно записывать изменения аккордов воспроизведения стиля с указанием точного времени звучания. Так как изменения вводятся не в режиме реального времени, можно легко создавать сложные изменения аккордов и аккомпанемента даже до записи мелодии.

Чтобы изменить уже записанные события аккордов один за другим, используйте экран CHD.

Чтобы создать аккорд с нуля, используйте экран STEP RECORD.

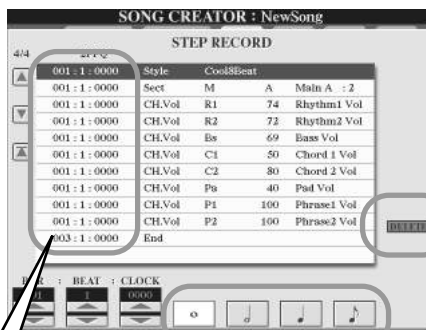
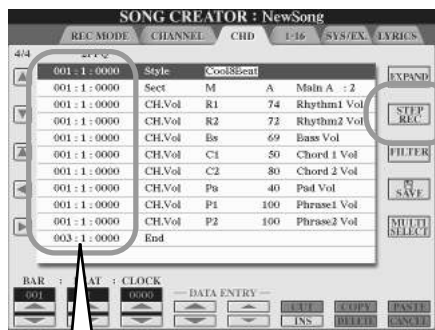

Нажмите эту кнопку, чтобы действительно удалить событие, выделенное курсором.

Положение песни, в котором изменяется или вводится событие, обозначается следующими тремя значениями.

**001 : 1 : 1440**

Номер такта      Доля      Синхронизация  
... 1920 сигналов на четвертую.

Эти кнопки задают «размер» следующего события аккорда/части, которое надо ввести при пошаговой записи, и положение, в которое после ввода события переместится курсор.

### ■ Ввод событий аккорда/части с нуля.....

Попробуем ввести определенную последовательность событий аккордов.

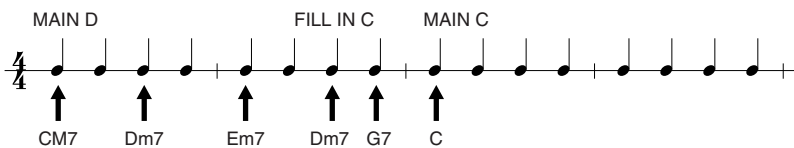

▶ **1** Нажмите кнопку [MAIN D], чтобы указать часть, и введите аккорды, как показано справа.

ACMP         OTS LINK     AUTO FILL IN

MAIN VARIATION

A    B    C    **D**

001 : 1 : 000 **CM7**

↓

001 : 3 : 000 **Dm7**

↓

002 : 1 : 000 **Em7**

**Sect:**  
Показывает событие изменения части.

**Chord:**  
Показывает событие изменения

Выберите это разрешение и проиграйте аккорды, как показано справа.

**ПРИМЕЧАНИЕ**

• Обязательно выключите функцию [AUTO FILL IN].

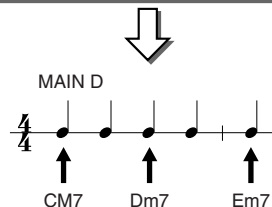

- ▶ **2** Нажмите кнопку [AUTO FILL IN] и кнопку [MAIN C], чтобы указать часть (Fill In C), и введите аккорды, как показано справа.

Выберите это разрешение и проиграйте аккорды, как показано справа.

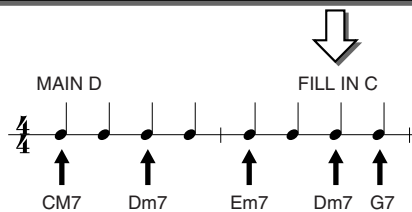

- ▶ **3** Введите аккорды, как показано справа.

Автоматически выбирается часть [MAIN C].

Выберите это разрешение и проиграйте аккорды, как показано справа.

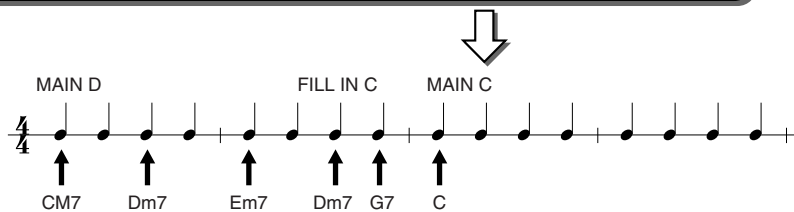

- ▶ **4** Переместите позицию песни к началу и проиграйте песню, чтобы прослушать только что записанную последовательность аккордов.

Позицию песни можно также переместить на начало песни, нажав на ЖК-дисплее эту кнопку.

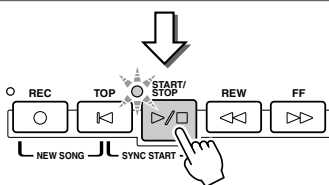

**ВАЖНО!**

- Последовательность аккордов можно воспроизвести только с экрана STEP RECORD. Для воспроизведения аккордов надо нажать кнопку [EXPAND] (следующая страница) на экране CHD, чтобы преобразовать записанные события в песню.

## ■ Редактирование существующих событий аккордов.....

События аккордов, введенные на экране STEP RECORD, можно изменить на экране CHD. За исключением функции Expand, о которой говорится ниже, на экране CHD можно выполнить те же операции, что и на экране изменения данных канала (стр. «1-16») (стр. 105).

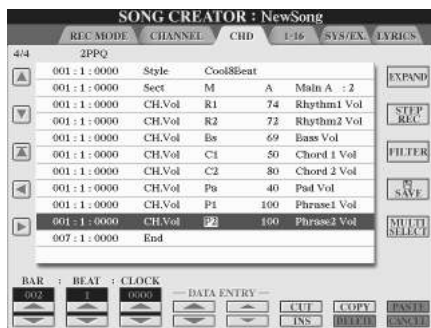

Кнопка преобразования записей, относящихся к аккордам и частям, в данные песни. Чтобы правильно воспроизвести данные, введенные на странице STEP RECORD (см. предыдущую страницу), потребуется запустить функцию Expand.

### ПРИМЕЧАНИЕ

• На этом экране не могут отображаться и редактироваться данные аккордов и частей, записанные в реальном времени при помощи функции Realtime Recording.

### События, обрабатываемые на экране списка Chord Event (страница CHD)

- **Style**
- **Tempo**
- **Chord** — основной тон аккорда, тип аккорда, аккорд с добавлением басов
- **Sect** — часть стиля (Intro, Main, Fill In, Break, Ending)
- **OnOff** — состояние каждой части (канала) стиля (включена или выключена)
- **CH.Vol** — громкость каждой части (канала) стиля
- **S.Vol** — общая громкость стиля

## Пошаговая запись нот — Event List

Эти пояснения относятся к тому, что происходит, когда в шаге 4 раздела «Основные действия» на стр. 94 вызывается страница «1-16».

На этой странице можно создавать песни, поочередно вводя для каждого канала ноты с точно указанной длительностью, а не проигрывая ноты в реальном времени. Синтезатор TYROS позволяет отдельно записывать аккорды для воспроизведения стиля и мелодию (объясняется здесь).

Если вы хотите поочередно изменить уже записанные нотные события, используйте экран 1-16.

Чтобы ввести нотные события с нуля, используйте экран STEP RECORD.

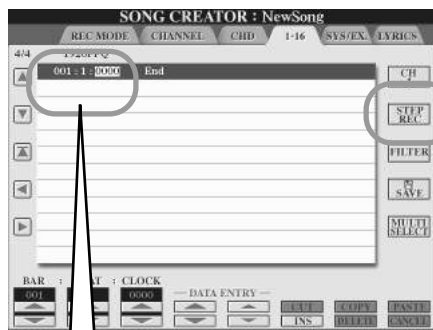

Положение песни, в котором изменяется или вводится событие, обозначается следующими тремя значениями.

**001 : 1 : 1440**

Номер такта  
Доля  
Синхронизация ... 1920 сигналов на четвертую.

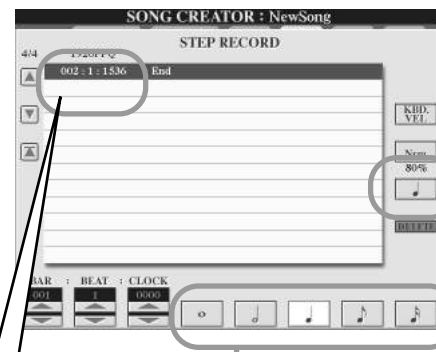

С помощью этой кнопки можно выбрать необходимый тип ноты в нижней части экрана. Всего доступно три типа нот: стандартные, ноты с точкой и триоли.

Эти кнопки задают «размер» следующего нотного события, которое надо ввести, и положение, в которое после его ввода переместится курсор.

### ПРИМЕЧАНИЕ

• Для ввода паузы просто укажите позицию следующей ноты (кнопками [BAR], [BEAT] и [CLOCK] на ЖК-дисплее) и введите ноту. Любой «пустой» промежуток между двумя последовательными нотами автоматически считается паузой.

## ■ Ввод нотных событий с нуля .....

В этом разделе на трех примерах показано, как записывать ноты в пошаговом режиме.

### Пример 1



#### ▶ 1 Последовательно задайте перечисленные ниже параметры.

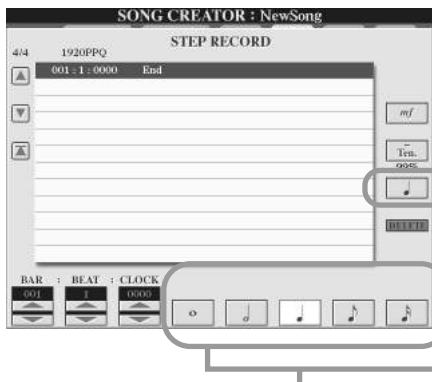



При помощи этих кнопок установите «размер» или «разрешение» времени текущего шага записи для следующей ноты, которая будет введена. Мы установим разрешение **четвертая**, как указано в примере.

Определите скорость (громкость) вводимой ноты. Как указано в нашем примере, выберем «**mf**».

| Значение | Фактическая записанная сила нажатия |
|----------|-------------------------------------|
| Kbd.Vel  | Фактическая сила нажатия на клавишу |
| fff      | 127                                 |
| ff       | 111                                 |
| f        | 95                                  |
| mf       | 79                                  |
| mp       | 63                                  |
| p        | 47                                  |
| pp       | 31                                  |
| ppp      | 15                                  |

Устанавливает время звучания, или длительность ноты (в процентах). Как указано в нашем примере, выберем «**Tenuto**».

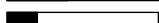
| Значение      | Фактическая записанная сила нажатия   |
|---------------|---|
| Normal        |  80%             |
| Tenuto        |  99%            |
| Staccato      |  40%           |
| Staccatissimo |  20%           |
| Manual        | Можно задать любое время звучания (длину ноты) в процентах при помощи наборного диска [DATA ENTRY]. |

#### ▶ 2 По очереди нажмите на клавиши C, D, E, F, G, A, B и C (до, ре, ми, фа, соль, ля, си, до) как указано в примере.

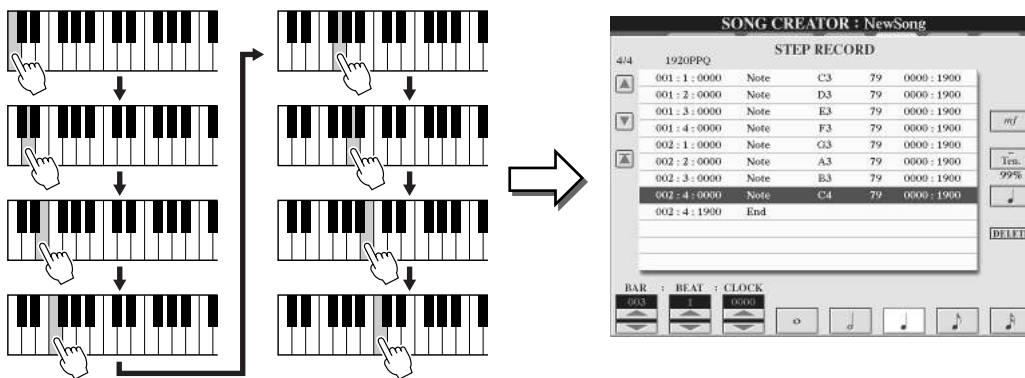

#### ▶ 3 С помощью кнопки [TOP] переместите курсор в начало песни и нажмите кнопку SONG [START/STOP], чтобы прослушать введенные ноты.

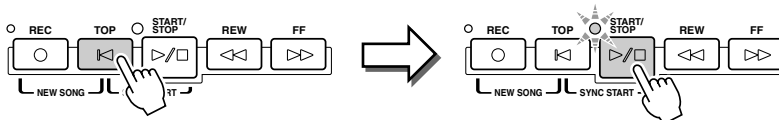

## Пример 2



Рассматривая этот пример, помните, что в одном из шагов при выполнении операции надо удерживать нажатой клавишу на клавиатуре.

- **1** Последовательно задайте перечисленные ниже параметры.

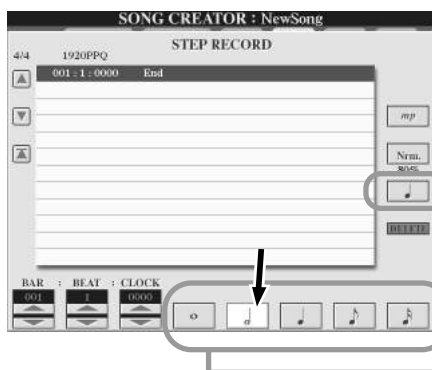

Определяет скорость (громкость) вводимой ноты. Как указано в нашем примере, выберем «**mp**».

Устанавливает время звучания, или длительность ноты (в процентах). Как указано в нашем примере, выберем «**Normal**».

При помощи этих кнопок задайте разрешение следующих нот. Мы установим разрешение **половинная**, как указано в примере.

- **2** Введите ноту F, как указано в примере.

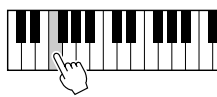

+



Удерживая нажатой кнопку F на клавиатуре, нажмите на ЖК-дисплее кнопку «восьмая». Будет введена половинная нота F и лига (восьмая).

- **3** Последовательно задайте перечисленные ниже параметры.

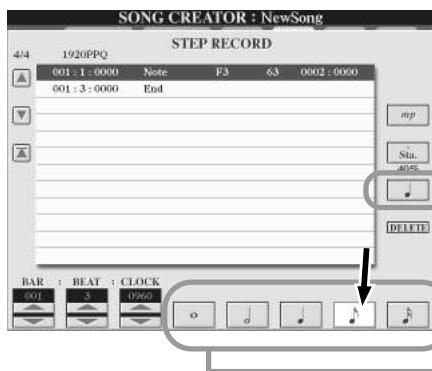

Устанавливает время звучания, или длительность ноты (в процентах). Как указано в нашем примере, выберем «**Staccato**».

Установите при помощи этих кнопок разрешение следующих нот. Мы установим разрешение **восьмая**, как указано в примере.

- **4** Проиграйте ноты E, F и A, как указано в примере.





► **5** Последовательно задайте перечисленные ниже параметры.

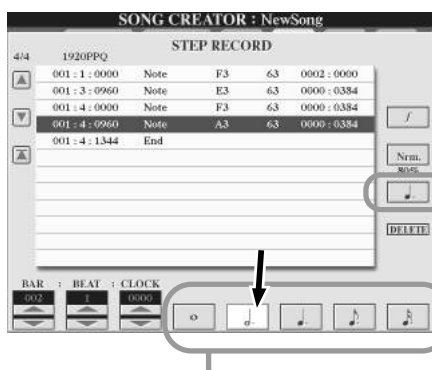

Определяет скорость (громкость) вводимой ноты. Как указано в нашем примере, выберем «**f**».

Устанавливает время звучания, или длительность ноты (в процентах). Как указано в нашем примере, выберем «**Normal**».

Установите при помощи этих кнопок разрешение следующей ноты. Мы установим разрешение **половинная с точкой**, как указано в примере.

► **6** Проиграйте на клавиатуре ноту А, как указано в примере.



► **7** Последовательно задайте перечисленные ниже параметры.

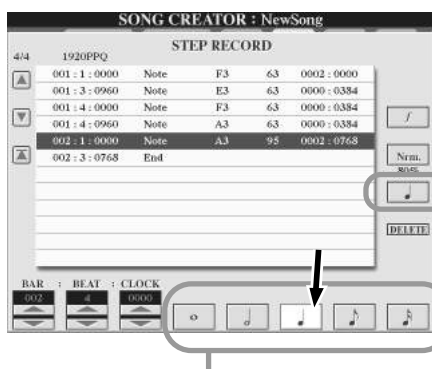

Установите при помощи этих кнопок разрешение следующей ноты. Мы установим разрешение **четвертая**, как указано в примере.

► **8** Проиграйте на клавиатуре ноту F, как указано в примере.



► **9** С помощью кнопки [TOP] переместите курсор в начало песни и нажмите кнопку SONG [START/STOP], чтобы прослушать введенные ноты.

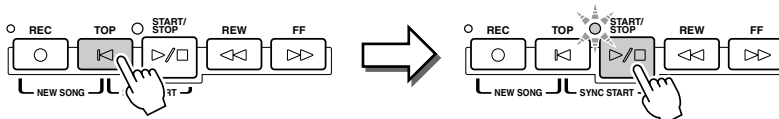

## Пример 3



Помните, что для правильного ввода лиг, клавиши должны удерживаться, пока не будут введены все ноты.

► **1** Последовательно задайте перечисленные ниже параметры.

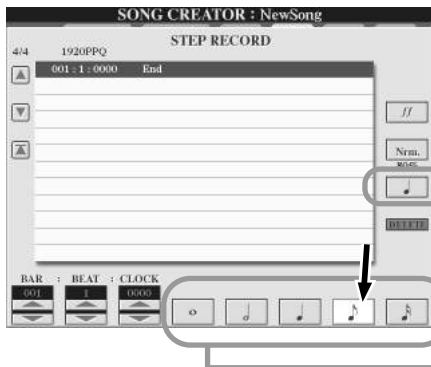

Определяет скорость (громкость) вводимой ноты. Как указано в нашем примере, выберем «**ff**».

Устанавливает время звучания, или длительность ноты (в процентах). Как указано в нашем примере, выберем «**Normal**».

Установите при помощи этих кнопок разрешение следующей ноты. Мы установим разрешение **восьмая**, как указано в примере.

► **2** Введите ноту C3, как указано в примере.



Пока не отпустите клавишу C3. При выполнении следующих шагов удерживайте ее.



+



Удерживайте клавишу C3 и нажмите на ЖК-дисплее кнопку «восьмая».

► **3** Введите ноту E3.



Пока не отпустите клавиши C3 и E3. При выполнении следующих шагов удерживайте их.



+



Удерживайте клавиши C3 и E3 и нажмите на ЖК-дисплее кнопку «восьмая».

► **4** Введите ноту G3.



Пока не отпустите клавиши C3, E3 и G3. При выполнении следующих шагов удерживайте их.



+



Удерживайте клавиши C3, E3 и G3 и нажмите на ЖК-дисплее кнопку «восьмая».



## Запись сообщений System Exclusive — Event List

Эти пояснения относятся к тому, что происходит, когда в шаге 4 раздела «Основные действия» на стр. 94 вызывается страница SYS/EX. На этом экране можно редактировать записанные системные события, которые не принадлежат определенному MIDI-каналу, такие как темп и музыкальный размер (частоту сигнала). Инструкции по работе с этим экраном в основном аналогичны инструкциям для экрана редактирования данных канала (страница «1-16»), описанным на стр. 105.

### События, обрабатываемые на экране списка System Exclusive (SYS/EX.) Event

|   |   |
|---|---|
| <b>ScBar</b><br>(первый такт партитуры)     | Задаёт номер первого такта в композиции. Переместить положение в песне на такт, предшествующий указанному здесь, невозможно. При выборе песни номер заданного здесь такта выводится на главный экран. При нажатии на кнопку [TOP] положение в песне перемещается на такт, номер которого задан здесь. |
| <b>Tempo</b> (темп)                         | Задаёт значение темпа.  |
| <b>Time</b> (частота сигнала)               | Задаёт частоту сигнала.   |
| <b>Key</b> (тональность)                    | Задаёт тональность и лад (мажор/минор). Эта настройка используется для вывода на экран партитуры (функция Song Score).  |
| <b>XG Prm</b> (параметры XG)                | Позволяет осуществлять тонкую настройку параметров MIDI. Дополнительные сведения о параметрах MIDI см. в отдельном буклете (MIDI Data Format).  |
| <b>SYS/EX.</b> (сообщения System Exclusive) | Включает режим отображения сообщений System Exclusive. Помните, здесь нельзя создавать новые данные и изменять существующие, но можно удалять их, вырезать, копировать и вставлять.   |
| <b>Meta</b> (метасобытие)                   | Включает режим отображения метасобытий SMF. Помните, здесь нельзя создавать новые данные и изменять существующие, но можно удалять их, вырезать, копировать и вставлять.  |
| <b>Marker</b><br>(метка положения в песне)  | Выводит на экран метку положения в песне (SPJ-01 - 04). Помните, здесь нельзя создавать новые данные и изменять существующие, но можно удалять их, вырезать, копировать и вставлять.  |

## Запись текста песен — Event List

Эти пояснения относятся к тому, что происходит, когда в шаге 4 раздела «Основные действия» на стр. 94 вызывается страница LYRICS. На этом экране можно редактировать записанные события функции Lyrics. Инструкции по работе с этим экраном, в основном, аналогичны инструкциям для экрана редактирования данных канала (страница «1-16»), описанным на стр. 105.



Нажатие одной из этих кнопок на экране Lyrics вызывает всплывающее окно для ввода текста песен в выбранную в этот момент позицию. Текст песен вводится так же, как и имена файлов, см. описание на стр. 70.

### События, обрабатываемые на экране списка Lyrics Event.

|                                |  |
|--------------------------------|--|
| <b>Name</b> (название песни)   | Задаёт название песни. Вызов всплывающего окна для ввода названия.   |
| <b>Lyrics</b> (тексты песен)   | Позволяет ввести текст песни.  |
| <b>Code</b> (другие параметры) | <b>CR</b> : Вставка в текст песни обрыва строки.<br><b>LF</b> : В синтезаторе TYROS отсутствует. На некоторых MIDI-устройствах, например секвенсорах, это событие может удалять текст, отображенный на экране, и выводить вместо него следующий блок текста. |

## Настройка экранов функции Event List — функция Filter

Так как экраны функции Event List (CHD, 1-16, SYS/EX. и LYRICS) содержат большое количество различных событий, бывает сложно найти события, которые требуется отредактировать. В этом случае пригодится функция Filter. Эта функция задает типы событий, которые будут отображаться на экранах функции Event List. Чтобы вызвать изображенный ниже экран функции Filter, нажмите кнопку [FILTER] на любом из экранов функции Event List.

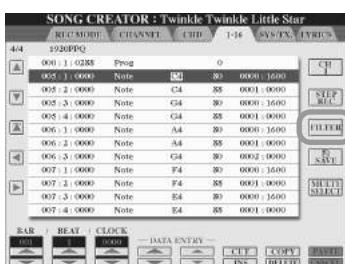

Выберите нужную из трех, перечисленных ниже категорий функции Filter, и установите флажки рядом с элементами, которые надо отображать на экранах функции Event List.

- MAIN** : Отображение всех основных типов событий.
- CTRL CHG** : Отображение всех специальных событий сообщения Control Change.
- STYLE** : Отображение всех типов событий, связанных с воспроизведением стилей.

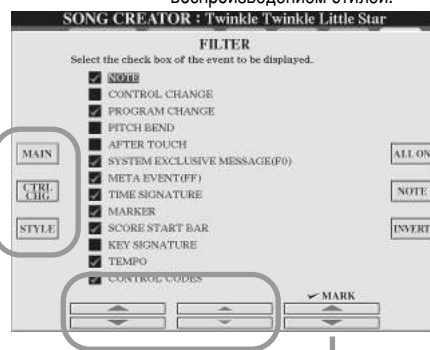

Устанавливает флажки для всех типов событий.

Выбирает только нотные данные, флажки из всех остальных полей снимаются.

Снимает все установленные флажки и устанавливает флажки там, где их не было раньше. Другими словами, значение полей меняется на противоположное.

Выберите тип событий, который надо отметить флажком.

Устанавливает/снимает флажки для выбранного типа событий. События, отмеченные флажками, могут отображаться на экранах функции Event List.

# Воспроизведение стиля

Обзор, стр. 32 - 37 ➔

В этом разделе объяснены важные операции, относящиеся к стилю, которые не вошли в раздел «Обзор». Основные сведения о проигрывании стилей изложены в разделе «Обзор».

## Типы аккордовой аппликатуры

Аккорды (или упрощенные обозначения аккордов), проигрываемые в левой части клавиатуры, используются для нескольких функций исполнения:

- Если кнопка [ACMP] включена (стр. 32), левая часть клавиатуры становится разделом аккордов, и выбранный стиль воспроизводится в соответствии с аккордами, указанными в левой части клавиатуры. Указанные аккорды также используются для эффекта Vocal Harmony (стр. 47), эффекта Harmony (Voice) (стр. 39) и мультипэдов (если они используются с функцией Chord Match, стр. 38).
- Если кнопка [ACMP] выключена (стр. 32), а партия LEFT включена, ноты, исполняемые в левой части клавиатуры, воспринимаются как аккорды. Эти аккорды не влияют на воспроизведение стиля, но используются для эффекта Vocal Harmony (стр. 47), эффекта Harmony (Voice) (стр. 39) и мультипэдов (если они используются с функцией Chord Match, стр. 38).

В синтезаторе TYROS также есть удобная функция Chord Tutor, которая показывает, какие ноты следует проигрывать для получения тех или иных аккордов. (Нажмите кнопку [FUNCTION] → CHORD FINGERING.)

Здесь объясняется, как указывать аккорды. Вызовите экран CHORD FINGERING ([FUNCTION] → CHORD FINGERING) и следуйте приведенным ниже инструкциям.

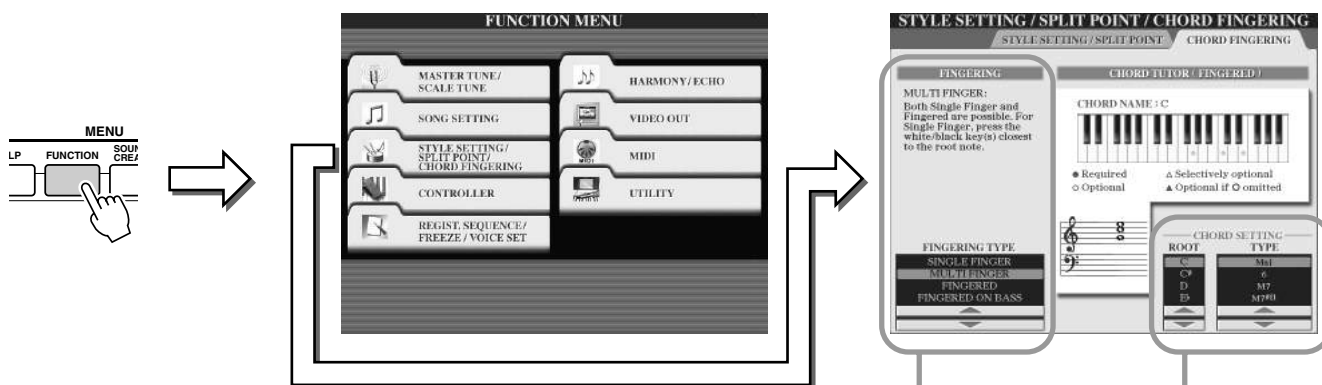

Выберите тип аппликатуры, который определяет способ обозначения аккордов (ноты, которые надо проиграть). Подробнее см. ниже.

### Функция Chord Tutor

Укажите основной тон и тип аккорда, и его ноты будут отмечены на изображении клавиатуры. В зависимости от аккорда некоторые ноты могут быть пропущены.

## ■ Семь типов аппликатуры аккордов.....

### ● SINGLE FINGER

Позволяет легко создавать оркестровки с использованием мажорных и минорных аккордов, а также септаккордов, нажав минимальное количество клавиш в разделе аккордов. Этот тип доступен только для воспроизведения стиля. В этом режиме используется упрощенная аккордовая аппликатура (см. ниже).



Чтобы сыграть мажорный аккорд, достаточно нажать только клавишу основного тона.



Чтобы сыграть септаккорд, надо одновременно нажать клавишу основного тона и белую клавишу слева от нее.



Чтобы сыграть минорный аккорд, надо одновременно нажать клавишу основного тона и черную клавишу слева.



Чтобы сыграть минорный септаккорд, надо одновременно нажать клавишу основного тона и белую и черную клавиши слева от нее.

### ● FINGERED

Позволяет создавать собственные аккорды в разделе аккордов клавиатуры, при этом синтезатор TYROS добавляет соответственно оркестрованный ритм, басы и аккорды аккомпанемента в выбранном стиле. Режим Fingered распознает различные типы аккордов, перечисленные в отдельном буклете; их также можно просмотреть при помощи вышеупомянутой функции Chord Tutor.

### ● FINGERED ON BASS

Поддерживает те же аппликатуры, что и режим Fingered, но самая низкая нота в разделе аккордов клавиатуры используется в качестве басовой ноты, что позволяет проигрывать аккорды «с добавлением баса» (в режиме Fingered в качестве басовой ноты всегда используется основной тон аккорда).

### ● MULTI FINGER

Автоматически распознает типы аппликатуры аккордов Single Finger и Fingered. Это позволяет использовать любой из этих типов аппликатуры, не переключая режимы.

### ● AI FINGERED

В основном похож на режим FINGERED. Отличие в том, что для указания аккорда достаточно нажать не три ноты, а меньше. Для воссоздания аккорда используются сведения о последнем сыгранном аккорде и т. д.



## ● FULL KEYBOARD

Распознает аккорды, сыгранные в любом месте клавиатуры. Распознавание аккордов напоминает метод, принятый в режиме Fingered. Аккорды определяются даже в случаях, когда они берутся сразу двумя руками: например, когда левой вы берете басовую ноту, а правой — аккорд, или когда аккорд берется левой рукой, в то время как правая ведет мелодическую линию.

## ● AI FULL KEYBOARD

При выборе этого усложненного типа аппликатуры синтезатор TYROS будет автоматически создавать подходящий аккомпанемент, независимо от того, какие ноты и в каком разделе клавиатуры исполняются. Играть при этом можно обеими руками. Вам не придется указывать аккорды стиля. Хотя режим AI Full Keyboard предназначен для сопровождения многим песням, для некоторых аранжировок он может оказаться неприемлемым. Этот режим похож на режим FULL KEYBOARD. Единственное отличие состоит в том, что для указания аккорда достаточно взять не три ноты, а меньше. Для воссоздания аккорда используются сведения о последнем сыгранном аккорде и т. д. Аккорды 9, 11 и 13 проиграть нельзя. Этот тип доступен только для воспроизведения стилей.

**В приведенном ниже списке перечислены условия, при которых ноты, исполняемые в левой части клавиатуры, воспринимаются как аккорды.**

| Выбранный тип аппликатуры | [ACMP] выкл., партия LEFT выкл. | [ACMP] выкл., партия LEFT вкл.               | [ACMP] вкл., партия LEFT выкл.               | [ACMP] вкл., партия LEFT вкл.                |
|---------------------------|---------------------------------|--|--|--|
| SINGLE FINGER             | Не воспринимается               | Воспринимается в режиме FINGERED             | Воспринимается в выбранном типе аппликатуры. | Воспринимается в выбранном типе аппликатуры. |
| FINGERED                  | Не воспринимается               | Воспринимается в выбранном типе аппликатуры. | Воспринимается в выбранном типе аппликатуры. | Воспринимается в выбранном типе аппликатуры. |
| FINGERED ON BASS          | Не воспринимается               | Воспринимается в выбранном типе аппликатуры. | Воспринимается в выбранном типе аппликатуры. | Воспринимается в выбранном типе аппликатуры. |
| MULTI FINGER              | Не воспринимается               | Воспринимается в режиме FINGERED             | Воспринимается в выбранном типе аппликатуры. | Воспринимается в выбранном типе аппликатуры. |
| AI FINGERED               | Не воспринимается               | Воспринимается в выбранном типе аппликатуры. | Воспринимается в выбранном типе аппликатуры. | Воспринимается в выбранном типе аппликатуры. |
| FULL KEYBOARD             | Не воспринимается               | Воспринимается в выбранном типе аппликатуры. | Воспринимается в выбранном типе аппликатуры. | Воспринимается в выбранном типе аппликатуры. |
| AI FULL KEYBOARD          | Не воспринимается               | Не воспринимается                            | Воспринимается в выбранном типе аппликатуры. | Воспринимается в выбранном типе аппликатуры. |

## Функция Fade In/Out

Кнопку [FADE IN/OUT] можно использовать для создания плавного усиления и затухания звука в начале и в конце воспроизведения стиля или песни. Это влияет на общее звучание TYROS, в том числе на игру на клавиатуре и на мультитэды, а также на стили и песни.

▶ **1** Нажмите кнопку [FADE IN/OUT], чтобы загорелся ее индикатор.



▶ **2** Начните воспроизведение стиля.

Звук постепенно будет усиливаться. Во время усиления индикатор [FADE IN/OUT] будет мигать, когда будет достигнута полная громкость, он погаснет.

▶ **3** Снова нажмите кнопку [FADE IN/OUT], чтобы ее индикатор загорелся.

Во время затухания индикатор будет мигать, когда звук полностью затихнет, воспроизведение стиля остановится.

### ПРИМЕЧАНИЕ

- Можно также задать время усиления и затухания звука (стр. 156).

## Функция Tempo

Каждый стиль синтезатора TYROS запрограммирован со стандартным темпом, или темпом по умолчанию; тем не менее при помощи кнопки [TEMPO] этот темп можно изменять в диапазоне от 5 до 500 ударов в минуту. Это можно сделать или перед воспроизведением стиля или во время воспроизведения. Если вы решите сменить стиль, когда он не воспроизводится, для нового стиля выбирается темп по умолчанию. Если стиль воспроизводится, темп не изменяется даже при выборе другого стиля.

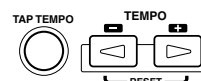

### ■ Функция Tap .....

Эта полезная функция позволяет «настучать» нужный темп кнопкой [TAP TEMPO] и запустить в этом темпе воспроизведение стиля. Просто постучите (нажмите/отпустите) кнопку (четыре раза для размера 4/4), и воспроизведение стиля автоматически начнется в заданном темпе. Темп можно также изменить во время воспроизведения, дважды нажав на эту кнопку в нужном темпе.

#### ● Если выбран стиль 4/4

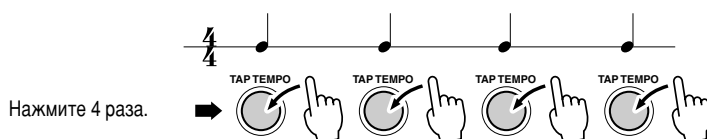

\* Если нужен стиль 3/4, нажимайте три раза.

## Функции Synchro Start и Synchro Stop

«Обзор» на стр. 32 ➔

Если включена функция Synchro Start (кнопка [SYNC START]), воспроизведение стиля будет включаться автоматически, как только будет сыгран аккорд в разделе аккордов на клавиатуре. Если включена функция Synchro Stop (кнопка [SYNC STOP]), аккомпанемент воспроизводится, пока нажат аккорд. Другими словами, можно резко остановить аккомпанемент, просто убрав левую руку с клавиатуры.

Так как при включении Synchro Stop (кнопка [SYNC STOP]) автоматически включается и Synchro Start (кнопка [SYNC START]), можно мгновенно запускать и останавливать аккомпанемент, попеременно нажимая аккорды и отпуская их.

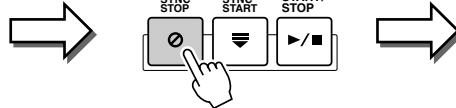
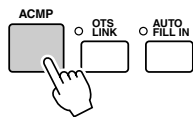

При включении кнопки [SYNC STOP] автоматически включается и кнопка [SYNC START]. При ее выключении выключаются обе кнопки.

### ПРИМЕЧАНИЕ

- Если удерживать аккорд дольше, чем указано на экране STYLE SETTING/SPLIT POINT (FUNCTION) → STYLE SETTING/SPLIT POINT (стр. 112), действие функции Synchro Stop будет отменено, даже если включена кнопка [SYNC STOP].
- Функцию Synchro Stop нельзя включить, если для аппликатуры выбран режим Full Keyboard/AI Keyboard или если выключена кнопка [ACMP].

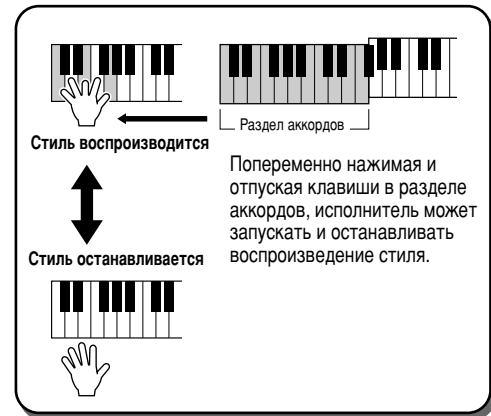

## Программируемая функция One Touch Setting (OTS)

«Обзор» на стр.36 ➔

Эта удобная функция позволяет вызывать для выбранного стиля наиболее подходящие настройки панели — достаточно нажать всего на одну кнопку. Нажмите любую из четырех кнопок [ONE TOUCH SETTING], чтобы сразу вызвать следующие заранее запрограммированные настройки для воспроизведения стиля.

- Кнопки [ACMP] и [SYNC START] включаются автоматически, позволяя запустить стиль, как только будет сыгран аккорд в левой части клавиатуры.
- Автоматически вызываются индивидуальные настройки панели (для тембров, партий клавиатуры, эффектов и т. д.), созданные, чтобы максимально соответствовать выбранному стилю, что позволяет мгновенно настроить инструмент в соответствии с исполняемой музыкой.

В действительности в TYROS есть три разные функции, позволяющие мгновенно вызывать полные настройки панели: One Touch Setting (описана здесь), Music Finder и Registration Memory. One Touch Setting отличается от двух других функций тем, что каждая настройка функции OTS предназначена для конкретного стиля — сначала надо выбрать стиль исполнения, а затем нажать кнопку [ONE TOUCH SETTING], чтобы настройки панели соответствовали ему.

### ■ Функция OTS

Удобная функция OTS Link позволяет автоматически изменять настройки функции One Touch Setting при переходе от одной части Main к другой (A – D). Части Main A, B, C и D соответствуют кнопкам 1, 2, 3 и 4 функции One Touch Settings соответственно. Это особенно полезно при живых выступлениях — можно мгновенно и легко изменить конфигурацию инструмента, не прерывая игры.



### ■ Запись настроек панели в память функции OTS

В TYROS есть четыре различных настройки функции One Touch Settings для каждого из предустановленных стилей. Хотя каждая настройка специально запрограммирована в соответствии с определенным стилем, ее можно изменять. Измененные настройки функции One Touch Setting можно сохранить как выбранный стиль в разделе памяти User или Disk.

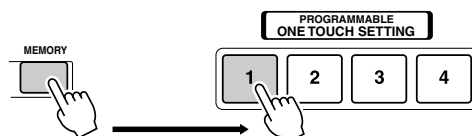

Нажмите кнопку [MEMORY] и любую из кнопок [ONE TOUCH SETTING].

### ⚠ ВНИМАНИЕ!

- Обязательно сохраните настройки OTS как файл стиля в области User или Disk (см. инструкции на стр. 69, с шага 2 до конца). Настройки панели, заданные для каждой кнопки OTS, будут потеряны, если изменить стиль или выключить питание без сохранения.

## Быстрый выбор стиля

Если вы создали собственные стили и составили из них коллекцию в области памяти User или на дополнительном жестком диске, то вскоре у вас окажется слишком много файлов, и выбрать среди них нужный будет сложно. Эта функция позволяет запомнить путь к определенному стилю и закрепить его за определенной кнопкой STYLE. Даже если данные разбросаны по всему диску, по сложной иерархии папок и путей, для вызова определенного файла, как бы глубоко он ни был спрятан, достаточно один раз нажать на кнопку.

- ▶ **1** Вызовите экран цифрового ввода Open/Save для стилей (стр. 71).
- ▶ **2** Сначала выберите стиль, который надо запомнить, укажите путь к нему, а затем нажмите на ЖК-дисплее кнопку [MEMORY].

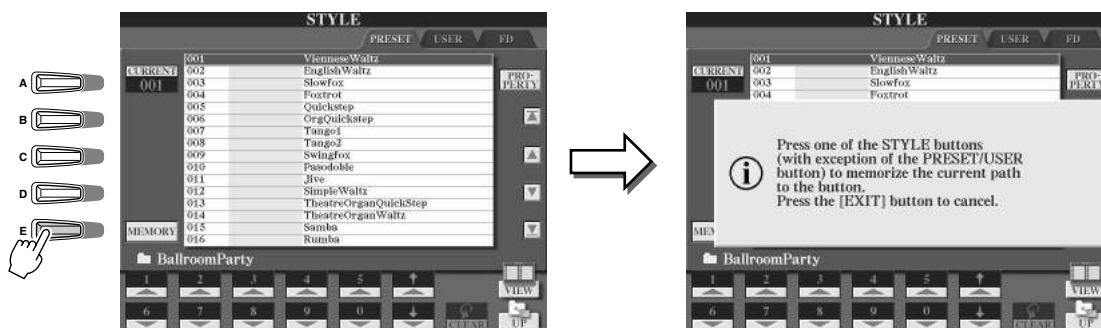

- ▶ **3** Убедитесь в том, что указанный в шаге 2 путь правильно записан в память. Сначала вызовите другой путь (например, экран Open/Save для тембров), затем выберите только что записанный в память путь, включив кнопку [USER] и нажав соответствующую кнопку STYLE.

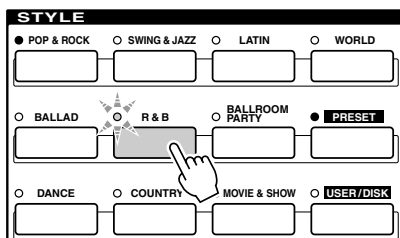

- ▶ **4** Вызовите другой путь (например, экран Open/Save для тембров) и вызовите путь, записанный в память в шаге 3, выполнив приведенные ниже инструкции.

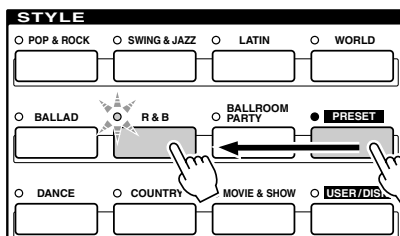

Включите кнопку [USER] и нажмите соответствующую кнопку STYLE (настроенную ранее в шаге 3).

## Настройки, связанные с воспроизведением стиля

В синтезаторе TYROS есть ряд различных функций, связанных с воспроизведением стилей, в том числе точка разделения клавиатуры и многие другие. Для получения доступа к ним необходимо нажать кнопку [FUNCTION] → STYLE SETTING/SPLIT POINT.

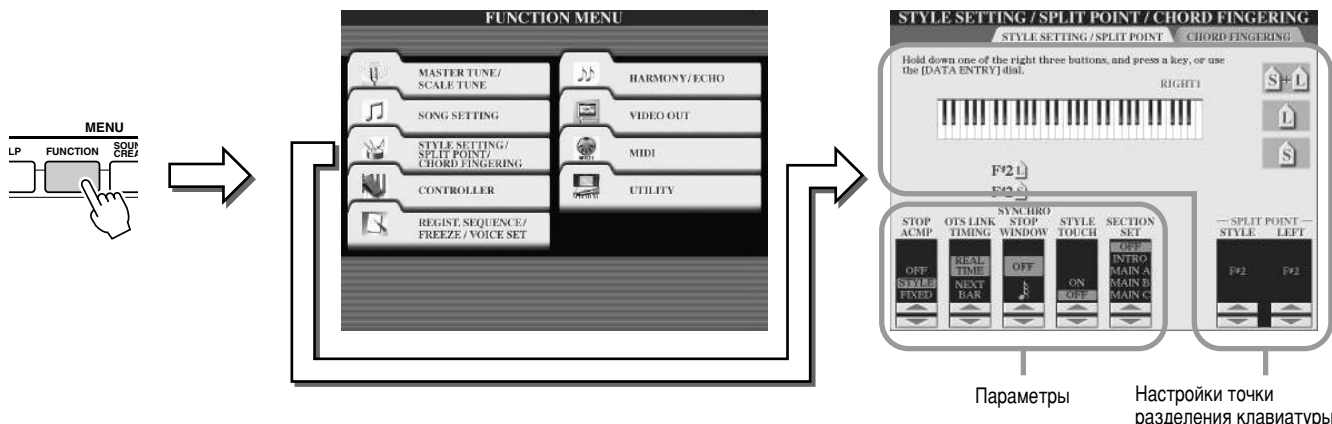

### ■ Точка разделения клавиатуры .....

Предусмотрены настройки (две точки разделения клавиатуры), разделяющие клавиатуру на различные части: раздел аккордов, раздел партии LEFT и раздел партий RIGHT 1-3. Две настройки точки разделения клавиатуры (см. ниже) обозначаются названиями нот.

- Точка разделения клавиатуры (S) — отделяет раздел аккордов для воспроизведения стилей от разделов проигрывания тембров (RIGHT 1-3, LEFT).
- Точка разделения клавиатуры (L) — разделяет две части для проигрывания тембров, LEFT и RIGHT 1-3.

Эти две настройки можно по желанию присвоить одной и той же ноте (так сделано по умолчанию) или двум разным нотам.

#### ● Установка точек разделения клавиатуры (S) и (L) на одну и ту же ноту



Нажмите кнопку [S+L] на ЖК-дисплее и поверните диск [DATA ENTRY] или нажмите нужную кнопку на клавиатуре, удерживая нажатой кнопку [S+L] на ЖК-дисплее.

#### ● Установка точек разделения клавиатуры (S) и (L) на разные ноты

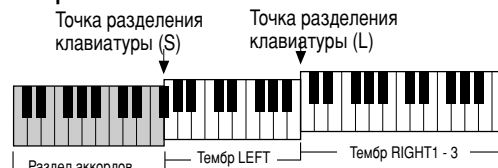

Чтобы задать точку разделения клавиатуры (L), нажмите кнопку [L] на ЖК-дисплее и поверните диск [DATA ENTRY] или нажмите нужную кнопку на клавиатуре, удерживая нажатой кнопку [L] на ЖК-дисплее. Чтобы назначить точку разделения клавиатуры (S), нажмите кнопку [S] на ЖК-дисплее и поверните диск [DATA ENTRY] или нажмите нужную кнопку на клавиатуре, удерживая нажатой кнопку [S] на ЖК-дисплее.

Точку разделения (L) нельзя устанавливать левее точки (S), точку (S) нельзя устанавливать правее точки (L).

### ■ Остановка аккомпанемента .....

Если автоаккомпанемент включен, а функция Syncro Start выключена, можно проигрывать аккорды в левой части клавиатуры (части аккомпанемента) при остановленном стиле и тем не менее слышать аккорд аккомпанемента. В этом состоянии, которое называется «остановка аккомпанемента», распознаются все правильные аппликатуры аккордов, и на экран ЖК-дисплея выводится основной тон/тип аккорда. Так как TYROS правильно распознает аккорд, функцию Chord Match (стр. 38) можно также использовать с мультипэдами или эффектом Harmony (стр. 39), не воспроизводя стиля.

На экране (см. выше) можно указать, будет ли аккорд, проигранный в разделе аккордов, звучать в состоянии остановки аккомпанемента.

- OFF ..... Аккорд, проигранный в разделе аккордов, звучать не будет.
- STYLE ..... Аккорд, проигранный в разделе аккордов, будет звучать через тембры для партии Pad и канал басов выбранного стиля.
- FIXED ..... Аккорд, проигранный в разделе аккордов, будет звучать через определенный тембр независимо от выбранного стиля.

#### ПРИМЕЧАНИЕ

• Аккорд, распознанный в условиях «остановки аккомпанемента», можно записать независимо от заданных здесь настроек. Обратите внимание, что звук тембра будет записан, если установлено значение «STYLE» и не будет записан при значении «OFF» или «FIXED».

## ■ Синхронизация функции OTS Link.....

Это относится к функции OTS Link (стр. 110). Этот параметр определяет синхронизацию изменения настроек функции One Touch Settings с изменением функции MAIN VARIATION [A] - [D]. (Кнопка [OTS LINK] должна быть включена.)

- Real Time ..... Настройка функции One Touch Setting загружается сразу же после нажатия кнопки [MAIN VARIATION].
- Next Bar ..... Настройка функции One Touch Setting загружается через такт после нажатия кнопки [MAIN VARIATION].

## ■ Окно Synchro Stop .....

Определяет, сколько времени можно удерживать аккорд, прежде чем функция Synchro Stop автоматически отключится. Если кнопка [SYNC STOP] включена и установлена на значение, отличное от «OFF», функция Synchro Stop автоматически отключается, если аккорд удерживается дольше, чем указано здесь. Эта удобная функция переключает управление воспроизведением стиля на обычное, так что можно отпустить клавиши, и воспроизведение стиля продолжится.

## ■ Функция Style Touch .....

Включает и выключает чувствительность к нажатию для воспроизведения стиля. При выборе значения «ON» громкость стиля зависит от силы нажатия на клавиши (в разделе аккордов).

## ■ Функция Section Set .....

Задаёт часть по умолчанию, которая будет автоматически вызываться при смене стиля (если воспроизведение стиля остановлено). Если установлено значение «OFF» и воспроизведение стиля остановлено, активная часть продолжает звучать, даже если выбран другой стиль. Если в стиле пропущена любая из частей Main A - D, автоматически выбирается ближайшая к ней часть. Например, если пропущена часть D, вместо нее будет использоваться часть C.

### Одновременное воспроизведение песни и стиля

При одновременном воспроизведении песни и стиля каналы 9 - 16 заменяются соответствующими каналами стиля. Это позволяет вместо ранее записанных частей аккомпанемента песни использовать стили и эффекты. Таким образом исполнение становится более раскованным, и можно по отдельности управлять воспроизведением стиля и воспроизведением песни.

#### ПРИМЕЧАНИЕ

- Стиль останавливается, когда останавливают песню. Если проигрывание песни начинается при включенном аккомпанементе, аккомпанемент автоматически прекращает останавливаться.
- Некоторые песни созданы при помощи встроенных стилей. Для этих песен стили запускаются автоматически при запуске воспроизведения песни.



# Функция Style Creator (цифровая запись)

Эта мощная функция позволяет создавать собственные стили и воспроизводить их также как встроенные.

## Структура данных стиля — Создание стилей

Каждый стиль состоит из 15 частей (Intro I - III, Main A - D, Fill In A - D, Break, Ending I - III) — вариаций ритмических фраз. В каждой из пятнадцати частей в свою очередь есть восемь разных партий (каналов), состоящих из последовательности MIDI-данных — всего в одном стиле содержится 120 отдельных наборов MIDI-данных. При помощи функции Style Creator можно создавать стили, по отдельности записывая нужные MIDI-данные или импортируя фразы из существующих стилей.

### ● Использование предустановленных стилей

Как видно из таблицы справа, при выборе предустановленного стиля, похожего на тип создаваемого стиля, и вызове экрана функции Style Creator, данные предустановленного стиля будут скопированы в особое место в памяти, предназначенное для создания стиля. Собственный стиль можно создать добавляя, удаляя или заменяя данные в памяти.

#### ПРИМЕЧАНИЕ

• Настройки DSP1 (стр. 136) не могут храниться в данных стиля в области памяти User, то есть их нельзя изменять функцией Style Creator. Это значит, что все настройки DSP1 из предустановленного стиля (например, эффект изменения скорости вращающегося динамика) удаляются из данных, скопированных из предустановленного стиля, и будут недоступны для создания нового стиля.

### ● Запись и компоновка

В функции Style Creator предусмотрено два основных способа создания последовательности MIDI-данных каждой партии: запись — запись партии с клавиатуры (с помощью функций Realtime Recording или Step Recording) — и компоновка — копирование различных фраз из других стилей и объединение их в новый стиль. И в том, и в другом случае исходные данные заменяются новыми.

Например, в таблице, показанной справа, все партии частей INTRO I и MAIN A созданы записью новых данных, а все партии части MAIN B созданы компоновкой фраз, взятых из других стилей. В частях INTRO III и ENDING A - C сохранены и использованы исходные данные. Части MAIN C и FILL IN A созданы тремя способами: записью, компоновкой и использованием исходных данных.

В стиле 120 последовательностей MIDI-данных (15 частей x 8 партий)

| Часть \ Партия | РHYTHM 1 | РHYTHM 2 | BASS | CHORD 1 | CHORD 2 | PAD | PHRASE 1 | PHRASE 2 |
|----------------|----------|----------|------|---------|---------|-----|----------|----------|
| INTRO I        | ●        | ●        | ○    | ○       | ○       | ○   | ○        | ○        |
| INTRO II       | ●        | ●        | ○    | ○       | ○       | ○   | ○        | ○        |
| INTRO III      | ●        | ●        | ○    | ○       | ○       | ○   | ○        | ○        |
| MAIN A         | ●        | ●        | ○    | ○       | ○       | ○   | ○        | ○        |
| MAIN B         | ●        | ●        | ○    | ○       | ○       | ○   | ○        | ○        |
| MAIN C         | ●        | ●        | ○    | ○       | ○       | ○   | ○        | ○        |
| MAIN D         | ●        | ●        | ○    | ○       | ○       | ○   | ○        | ○        |
| FILL IN A      | ●        | ●        | ○    | ○       | ○       | ○   | ○        | ○        |
| FILL IN B      | ●        | ●        | ○    | ○       | ○       | ○   | ○        | ○        |
| FILL IN C      | ●        | ●        | ○    | ○       | ○       | ○   | ○        | ○        |
| FILL IN D      | ●        | ●        | ○    | ○       | ○       | ○   | ○        | ○        |
| BREAK          | ●        | ●        | ○    | ○       | ○       | ○   | ○        | ○        |
| ENDING I       | ●        | ●        | ○    | ○       | ○       | ○   | ○        | ○        |
| ENDING II      | ●        | ●        | ○    | ○       | ○       | ○   | ○        | ○        |
| ENDING III     | ●        | ●        | ○    | ○       | ○       | ○   | ○        | ○        |

- Предустановленные данные, содержащиеся в этих партиях, могут быть заменены новыми данными (перезаписаны).
- Предустановленные данные, содержащиеся в этих партиях, не могут быть заменены новыми данными (перезаписаны). Записать новые данные в эти партии можно, только удалив предустановленные данные.

Данные предустановленного стиля



Копирование

Внутренняя память для создания стиля (RAM)

Пример стиля, созданного при помощи записи, компоновки и использования исходных данных

| Часть \ Партия | РHYTHM 1 | РHYTHM 2 | BASS | CHORD 1 | CHORD 2 | PAD | PHRASE 1 | PHRASE 2 |
|----------------|----------|----------|------|---------|---------|-----|----------|----------|
| INTRO I        | ■        | ■        | ■    | ■       | ■       | ■   | —        | —        |
| INTRO II       | □        | □        | □    | □       | □       | □   | ■        | ■        |
| INTRO III      | □        | □        | □    | □       | □       | □   | □        | □        |
| MAIN A         | ■        | ■        | ■    | ■       | ■       | ■   | ■        | ■        |
| MAIN B         | ■        | ■        | ■    | ■       | ■       | ■   | ■        | ■        |
| MAIN C         | ■        | □        | ■    | ■       | ■       | □   | □        | ■        |
| MAIN D         | —        | —        | —    | —       | —       | —   | —        | —        |
| FILL IN A      | ■        | ■        | □    | ■       | —       | ■   | □        | □        |
| FILL IN B      | □        | □        | □    | □       | □       | □   | □        | □        |
| FILL IN C      | □        | □        | □    | ■       | □       | □   | □        | □        |
| FILL IN D      | —        | —        | —    | —       | —       | —   | —        | —        |
| BREAK          | □        | □        | ■    | □       | □       | □   | □        | □        |
| ENDING I       | □        | □        | □    | □       | □       | □   | □        | □        |
| ENDING II      | □        | □        | □    | □       | □       | □   | □        | □        |
| ENDING III     | □        | □        | □    | □       | □       | □   | □        | □        |

- Запись данных
- Копирование данных из других стилей (компоновка)
- Без изменений (использование исходных данных)
- Без данных



## ● Циклическая запись и наложение записей

Функция Song Creator (Song Recording) записывает исполняемые на клавиатуре ноты как MIDI-данные. Однако запись стиля при помощи функции Style Creator происходит иначе. Вот несколько отличий записи стиля от записи песни:

- **Циклическая запись...** Воспроизведение стиля представляет собой циклическое повторение ритмических фраз нескольких тактов, запись стиля также происходит с использованием «циклов». Например, если начать запись с двухтактовой части MAIN, эти два такта записываются снова и снова. Ноты, которые вы записываете, будут воспроизводиться со следующего повтора (цикла), позволяя прослушивать во время записи уже записанный материал.
- **Наложение записи .....** В этом случае новый материал записывается в партию (канал), уже содержащую записанные данные, исходные данные не удаляются. При записи стиля записанные данные удаляются, если используются определенные функции, например функция Rhythm Clear (стр. 117) и функция Delete (стр. 116). Например, если начать запись с двухтактовой части MAIN, эти два такта повторяются много раз. Ноты, которые вы записываете, будут воспроизводиться со следующего цикла, что позволяет накладывать на цикл новые данные, прослушивая уже записанный туда материал.

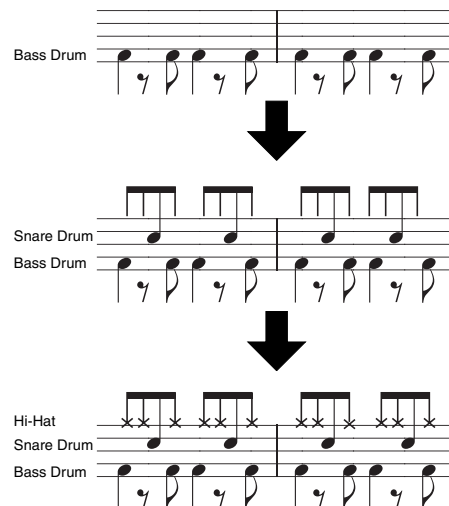

Используя эти методы записи, функция Style Creator позволяет быстро и просто записывать полные ритмические фразы (такие как приведенная выше).

## ● Ритмические партии и партии с определенной высотой звука

Создание или запись ритмических партий (не содержащих данные о высоте звука) отличается от записи остальных партий (содержащих данные о высоте звука) следующим.

- На существующие ритмические партии предустановленного стиля можно наложить нотные данные, тогда как другие партии, содержащие данные о высоте звука, могут быть заново записаны только после полного удаления уже существующих в них данных.
- Неритмические партии (каналы) стиля могут воспроизводиться в соответствии с тоном/типом аккорда, указанным в разделе аккордов на клавиатуре. Ноты из неритмических партий (каналов) стиля транспонируются из исходной фразы (описанной ниже) в соответствии с тоном/типом аккорда, указанного в разделе аккордов на клавиатуре. Функция Style Creator позволяет задать параметры транспонирования ноты и параметры обработки нот, удерживаемых во время изменения аккорда.

## Настройки специальных параметров, основанные на формате Style File Format (SFF)

**Исходная фраза**  
PLAY ROOT  
(Настройка тона аккорда исходной фразы)  
PLAY CHORD  
(Настройка типа аккорда исходной фразы)



Изменение аккорда с использованием раздела аккордов на клавиатуре.

**Транспонирование ноты**  
NTR  
(Правило, применяемое к изменению тона аккорда)  
NTT  
(Таблица, применяемая к изменению типа аккорда)



**Другие настройки**  
HIGH KEY  
(Верхний предел октав транспонирования ноты, вызванного изменением тона аккорда)  
NOTE LIMIT (Диапазон звучания ноты)  
RTR  
(Правило повторного воспроизведения, определяющее параметры обработки нот, удерживаемых во время изменения аккорда)



Сигнал на выходе

Формат SFF был разработан корпорацией Yamaha с учетом всех достижений в области автоаккомпанемента (воспроизведения стиля). Используя функцию Style Creator, можно в полной мере использовать преимущества формата SFF для создания собственных стилей. Таблица справа показывает процесс воспроизведения стиля. (Это не относится к ритмической дорожке.) Эти параметры можно установить при помощи функции Style Creator.

### ● Исходная фраза ..... стр. 121

Существует множество вариантов нот воспроизведения стиля, зависящих от выбранного основного тона и типа аккорда. Данные стиля соответствующим образом преобразуются в зависимости от изменений аккорда, происходящих во время исполнения. Эти основные данные стиля, созданные при помощи функции Style Creator, называются «исходной фразой».

### ● Транспонирование ноты ..... стр. 121

В эту группу входят два параметра, определяющие, как ноты исходной фразы должны преобразовываться в соответствии с изменениями аккорда.

### ● Другие настройки ..... стр. 122

Используя параметры этой группы, можно сделать тонкую настройку изменений, которые будут происходить в воспроизведении стиля в ответ на исполняемые аккорды. Например, параметр Note Limit позволяет добиться максимально реалистичного звучания тембров за счет перемещения высоты звука в верный диапазон — все ноты будут звучать в естественном диапазоне настоящего инструмента (например, очень низкие ноты пикколо).

## Основные действия (функция Style Creator)

**1** Сначала выберите нужный стиль и одну из его частей.

**2** Нажмите кнопку [DIGITAL RECORDING].

**3** Нажмите на ЖК-дисплее кнопку [STYLE CREATOR].

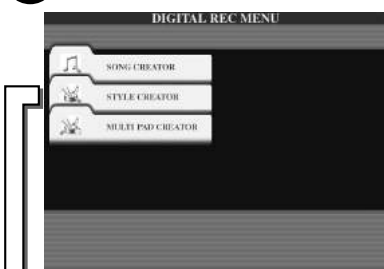

**ПРИМЕЧАНИЕ**

- Для записи в канал RHY1 можно выбрать любой тембр, кроме тембра Organ Flute.
- Для канала RHY 2 можно выбрать только тембры Drum Kit/SFX Kit.
- Для неритмических каналов (BASS - PHR 2) можно выбирать все тембры, кроме Organ Flute и Drum Kit/SFX Kit.

**ПРИМЕЧАНИЕ**

- Часть для записи можно так же выбрать, нажав соответствующую кнопку на панели. Нажатие одной из кнопок частей (в том числе кнопки [AUTO FILL IN]) вызывает на экран всплывающее окно SECTION, в котором можно изменять части.
- Чтобы на самом деле ввести изменение, нажмите на ЖК-дисплее кнопку [OK].

**4** Выберите часть и партию (канал), которые надо создать или записать, и установите основные параметры для создания стиля.

- Запись в реальном времени.
- Компоновка (стр. 118).
- Редактирование уже записанных партий (каналов).
- Пошаговая запись при помощи функции Event List.

**ВНИМАНИЕ!**

**Закончив создание/редактирование стиля, не забудьте его сохранить. Записанный стиль будет потерян, если перейти к другому стилю или отключить питание, не выполнив сохранения (стр. 69).**

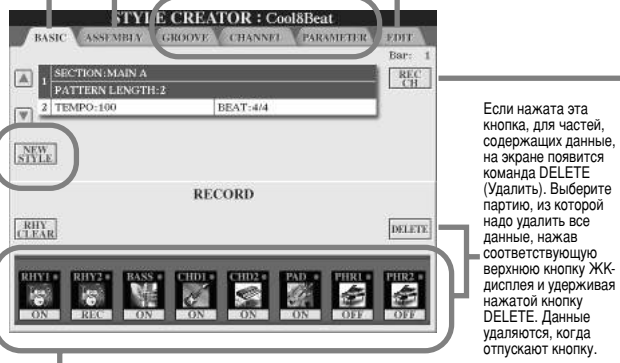

Если нажата эта кнопка, для частей, содержащих данные, на экране появится команда DELETE (Удалить). Выберите партию, из которой надо удалить все данные, нажав соответствующую верхнюю кнопку ЖК-дисплея и удерживая нажатой кнопку DELETE. Данные удаляются, когда отпускают кнопку.

Удерживая нажатой кнопку [REC CH], выберите партию (канал), которую хотите записать, нажав соответствующую нижнюю кнопку на ЖК-дисплее. Одновременно можно записать только одну партию (канал). Чтобы вызвать экран Open/Save для тембров и изменить тембр выбранной партии, нажмите на ЖК-дисплее кнопку вверх. Чтобы вернуться к этому экрану, нажмите кнопку [EXIT]. Во время записи также можно включать и выключать воспроизведение каждой партии, нажав нижнюю кнопку ЖК-дисплея.

Нажмите сюда, если хотите создать стиль заново, полностью удалив данные выбранного стиля.



Выберите часть, которую надо создать.

Укажите нужное число тактов для выбранной части (кроме частей FILL IN, размер которых всегда равен одному такту). Чтобы ввести новые параметры, нажмите на ЖК-дисплее кнопку [EXECUTE] и проверьте введенные данные, нажав [START/STOP] в разделе STYLE CONTROL, и прослушав воспроизведение стиля.

Эта операция, относящаяся к шагу 4, описана на следующей странице.

**ПРИМЕЧАНИЕ**

- Наложить (стр. 115) новые данные можно только на ритмические партии (каналы). На другие части (каналы), содержащие предустановленные данные, новые данные наложить нельзя. Перед записью удалите предустановленные данные из неритмических частей, используя кнопку [DELETE].

## Основные настройки и запись каждой партии

Эти пояснения относятся к тому, что происходит, когда в шаге 4 раздела «Основные действия», расположенного выше, вызывается страница BASIC. Информацию об основных параметрах создания стиля см. на предыдущих рисунках. Действия, которые необходимо выполнить для записи, описаны в следующем разделе.

### ■ Запись нотных событий в ритмическую партию (канал) .....

▶ **1** На экране BASIC (см. выше) выберите для записи одну из ритмических партий.

- ▶ **2** Чтобы начать запись ритмической партии, нажмите кнопку **STYLE CONTROL [START/STOP]**.  
Во время записи можно слушать циклическое воспроизведение выбранного стиля. По мере необходимости включайте и выключайте воспроизведение партий.
- ▶ **3** Наложите данные на партию барабанов/ударных, играя на соответствующих клавишах.  
Во время записи также можно удалять некоторые звуки ударных. Нажав и не отпуская кнопку **[RHY CLEAR]** на ЖК-дисплее, нажмите на клавиатуре клавишу, соответствующую инструменту, звук которого вы хотите стереть. Функция Rhythm Clear удаляет из партии все звуки выбранного инструмента.
- ▶ **4** Чтобы остановить запись (циклическое воспроизведение), нажмите **STYLE CONTROL [START/STOP]**.

## ■ Запись нотных событий в партию (канал) Bass/Chord/Pad/Phrase .....

- ▶ **1** Выберите одну из партий (неритмическую партию), выполнив инструкции из шага 4 раздела «Основные действия» на стр. 116.

Записать новые данные в партию (канал) Bass/Chord/Pad/Phrase, в которой уже есть предустановленные данные, нельзя. Если в партии, выбранной для записи есть предустановленные данные, не забудьте их удалить (в шаге 4 раздела «Основные действия» на стр. 116).

- ▶ **2** Начните запись.

Начать запись можно двумя способами.

- Нажмите кнопку **STYLE CONTROL [START/STOP]**.
- Нажмите кнопку **STYLE CONTROL [SYNC START]**, чтобы включить режим ожидания Synchro Start, а потом нажмите клавишу на клавиатуре.

По мере необходимости включайте и выключайте воспроизведение партий.

Запись бесконечно повторяется в цикле (пока не будет остановлена). Ноты, которые вы записываете, будут воспроизводиться со следующего цикла, что позволяет, записывая новый материал, прослушивать старый.

### Правила записи неритмических партий

- При записи партий **BASS** и **PHRASE** используйте только тона гаммы **CM7** (т. е. C, D, E, G, A и B).
- При записи партий **CHORD** и **PAD** используйте только тона аккордов (т. е. C, E, G и B).



C = ноты аккорда  
C, R = рекомендуемые ноты

Используя записанные здесь данные, автоаккомпанемент (воспроизведение стиля) соответствующим образом изменяется в зависимости от изменений аккордов во время игры. Аккорд, который служит основой для этого преобразования нот, называется исходным аккордом (параметр Source Chord), по умолчанию для него устанавливается значение **CM7** (как на приведенном рисунке). Исходный аккорд (тон и тип) можно изменить на экране **PARAMETER** на стр. 120. Имейте в виду,

что изменение исходного аккорда с **CM7**, использующегося по умолчанию, на другой, также приведет к изменению нот аккорда и рекомендуемых нот. Дополнительные сведения о нотах аккорда и рекомендуемых нотах см. на стр. 121.

- ▶ **3** Чтобы остановить запись (и циклическое воспроизведение), нажмите **STYLE CONTROL [START/STOP]**.

### ПРИМЕЧАНИЕ

- Для частей **INTRO** и **ENDING** можно использовать любой подходящий аккорд или последовательность аккордов. (Необходимо выполнять правила, описанные слева.)
- Если вы хотите записать фразу с другим исходным аккордом (параметр Source Chord не равен **CM7**), задайте параметры **PLAY ROOT** и **PLAY CHORD** на странице **PARAMETER** (стр. 120), прежде чем перейти к шагу 2.

## Пошаговая запись нот при помощи функции Event List

Эти пояснения относятся к тому, что происходит, когда в шаге 4 раздела «Основные действия» на стр. 116 вызывается страница **EDIT**. На этой странице есть список функции **Event List**, в который следует записать ноты с совершенно точно указанным размером. Пошаговая запись отличается от записи в реальном времени (стр. 100 - 105) только следующим:

- В функции **Song Creator** позиция метки **End Mark** может быть изменена свободно; в функции **Style Creator** ее изменить нельзя. Это связано с тем, что длина стиля фиксируется автоматически в зависимости от выбранной части. Например, если создается стиль, основанный на части из четырех тактов, позиция метки **End Mark** автоматически устанавливается в конец четвертого такта и не может быть изменена на экране пошаговой записи **Step Recording**.
- Записываемые каналы (партии) можно изменить в функции **Song Creator**, но нельзя изменить в **Style Creator**.
- В функции **Style Creator** можно вводить только каналные события и системные сообщения. События аккордов и текста песен недоступны. Переключаться между двумя списками событий можно нажав кнопку **[F]** на ЖК-дисплее.

## Компоновка стиля из существующих фраз

Эти пояснения относятся к тому, что происходит, когда в шаге 4 раздела «Основные действия» на стр. 116 вызывается страница ASSEMBLY. Удобство данной функции состоит в том, что она позволяет брать элементы из существующих стилей (например, ритм, бас и фразы аккордов) и использовать их для создания собственных частей и стилей. Например, результат компоновки фраз, взятых из стиля «Cool 8Beat» (слева внизу), виден на экране справа внизу.

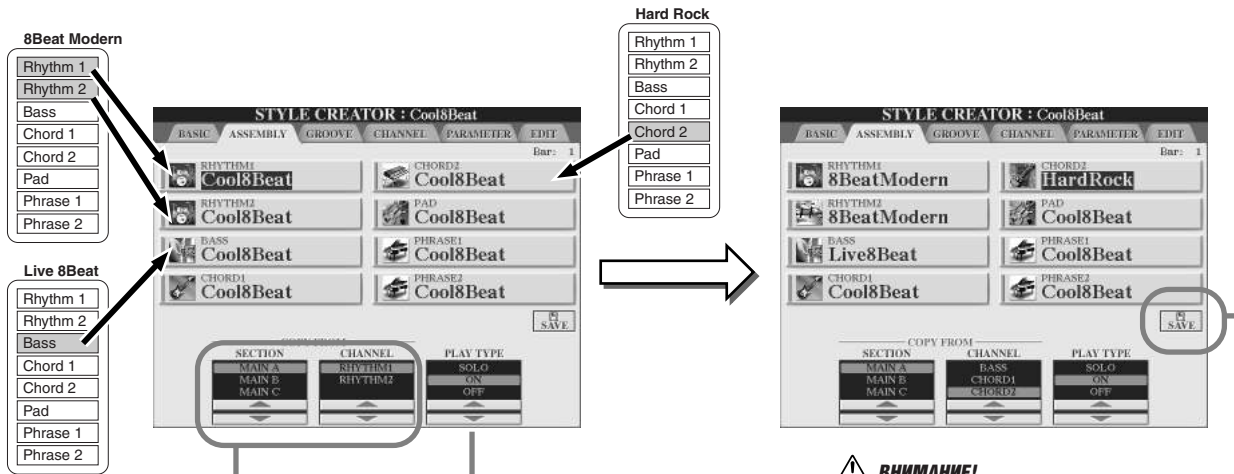

Выберите нужную партию (канал), нажав одну из кнопок [A] - [D], [F] - [I] ЖК-дисплея, и нажмите эту же кнопку для вызова экрана Open/Save для стилей, на котором можно выбрать нужный стиль. Выбрав стиль, нажмите кнопку [EXIT], чтобы вернуться к этому экрану, затем выберите нужную часть и каналы, которые надо скопировать.

Задаёт параметр воспроизведения для каждого канала. Компоновку стиля аккомпанемента можно проводить во время воспроизведения копируемой части и канала.

- **SOLO**  
Приглашаются все каналы, кроме выбранного. Все партии (каналы), для которых во всплывающем окне RECORD на странице BASIC выбран параметр ON, воспроизводятся одновременно.
- **ON**  
Воспроизводится выбранная партия (канал). Все партии (каналы), для которых во всплывающем окне RECORD на странице BASIC выбран параметр ON, воспроизводятся одновременно.
- **OFF**  
Выбранная партия (канал) приглашается.

### ⚠ ВНИМАНИЕ!

Закончив создание/редактирование стиля, не забудьте его сохранить. Записанный стиль будет потерян, если перейти к другому стилю или отключить питание, не выполнив сохранения (стр. 69).

## Функции Groove и Dynamics

Эти пояснения относятся к тому, что происходит, когда в шаге 4 раздела «Основные действия» на стр. 116 вызывается страница GROOVE. Эти универсальные функции являются мощным средством, позволяющим изменить ритмический рисунок создаваемых стилей.

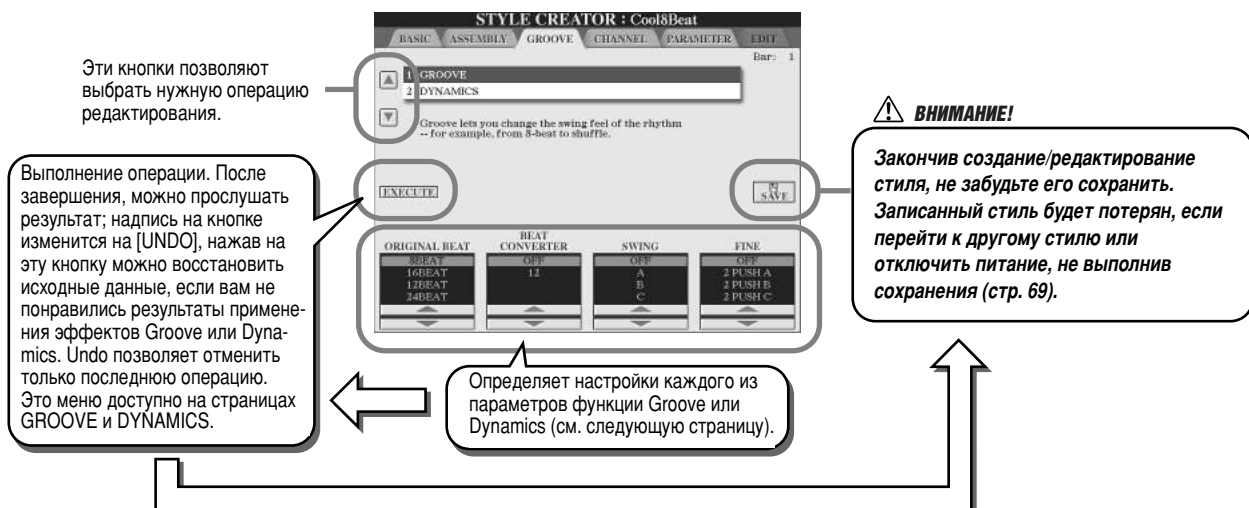

## ■ Функция Groove

Эта функция позволяет добавить к музыке эффект свинга или изменить «звучание» доли, немного сдвигая ритм (синхронизацию) стиля. Настройки функции Groove применяются ко всем партиям выбранного стиля.

|                       |  |
|-----------------------|--|
| <b>ORIGINAL BEAT</b>  | Указывает доли, к которым будет применен ритм из функции Groove. Другими словами, при выборе значения «8 Beat» ритм из функции Groove будет применяться к восьмым, а при выборе значения «12 Beat» — к триоли, состоящей из восьмых.   |
| <b>BEAT CONVERTER</b> | Длительности нот (заданные значением параметра ORIGINAL BEAT) изменяются на указанное значение. Например, если значение ORIGINAL BEAT — «8 Beat», а значение BEAT CONVERTER — «12», все восьмые ноты в разделе перемещаются на восьмые триоли. Значения BEAT CONVERTER «16A» и «16B», появляющиеся при выборе для параметра ORIGINAL BEAT значения «12 Beat», являются вариациями базовой настройки ритма из шестнадцатых.   |
| <b>SWING</b>          | Создает эффект «свинга» за счет сдвига ритма слабых долей в соответствии с параметром ORIGINAL BEAT. Например, если для параметра ORIGINAL BEAT выбрано значение «8 Beat», параметр SWING будет задерживать звучание именно вторых, четвертых, шестых и восьмых долей каждого такта, что и приводит к возникновению свинга. Значения от «А» до «Е» задают различную степень свинга, где «А» создает едва уловимый свинг, а «Е» — наиболее четкий.  |
| <b>FINE</b>           | Позволяет выбрать множество «шаблонов» функции Groove, которые будут применяться к выбранной части. С настройками «PUSH» определенные доли воспроизводятся с опережением, с настройками «HEAVY» — с опозданием. Номера в параметрах (2, 3, 4, 5) указывают доли для обработки. Все доли вплоть до указанной (за исключением первой) будут воспроизводиться с опережением или с задержкой. Например, если выбран шаблон с цифрой «3», будут обрабатываться вторые и третьи доли. Во всех случаях шаблоны типа «А» оказывают минимальное воздействие, шаблоны типа «В» — среднее, а шаблоны типа «С» — максимальное. |

## ■ Функция Dynamics

Эта функция изменяет скорость/громкость (или акцент) определенных нот в воспроизведении стиля. Настройки функции Dynamics применяются к каждой партии (каналу) или ко всем партиям (каналам) выбранного стиля.

|                     |   |
|---------------------|---|
| <b>CHANNEL</b>      | Выбор канала (партии), к которому будет применяться функция Dynamics.   |
| <b>ACCENT TYPE</b>  | Выбор типа применяемого акцента — иными словами выбор в партиях нот, которые будут акцентированы настройками функции Dynamics.                                    |
| <b>STRENGTH</b>     | Определяет силу воздействия эффекта Accent Type (см. выше). Чем выше значение, тем сильнее эффект.  |
| <b>EXPAND/COMP.</b> | Расширение или сжатие диапазона значений скорости. Значения выше 100% расширяют динамический диапазон, меньше 100% сжимают его.                                   |
| <b>BOOST/CUT</b>    | Все значения скорости нажатия в выделенной части/канале увеличиваются или уменьшаются. Значения выше 100% увеличивают скорость нажатия, меньше 100% — снижают ее. |



## Изменение данных для каждого канала

Эти пояснения относятся к тому, что происходит, когда в шаге 4 раздела «Основные действия» (стр. 116) вызывается страница CHANNEL.

**1** Эти кнопки позволяют выбрать нужную операцию изменения.

**4** Выполнение выбранной операции на соответствующей странице. После завершения операции можно прослушать результат. Надпись на кнопке изменится на [UNDO], нажав на эту кнопку можно восстановить исходные данные, если вам не понравились результаты каждой операции. Функция Undo позволяет отменить только одну последнюю операцию.

**2** Выберите канал (партию), данные которого надо отредактировать.

**3** Установите параметры для редактирования данных.

**5** **ВНИМАНИЕ!**  
Закончив создание/редактирование стиля, не забудьте его сохранить. Записанный стиль будет потерян, если перейти к другому стилю или отключить питание, не выполнив сохранения (стр. 69).

|                 |   |
|-----------------|---|
| QUANTIZE        | То же самое, что и функция Song Creator (стр. 96).  |
| VELOCITY CHANGE | Увеличивает или сокращает скорость всех нот в указанном канале в соответствии с заданным процентом.   |
| BAR COPY        | Эта функция позволяет скопировать данные, содержащиеся в такте или группе тактов, на другой участок выбранного канала. Параметр SOURCE указывает первый (TOP) и последний (LAST) такт участка, который надо скопировать. DEST указывает первый такт участка, в который будет выполнено копирование. |
| BAR CLEAR       | Все данные, содержащиеся в такте или группе тактов выбранного канала, удаляются.  |
| REMOVE EVENT    | Эта функция позволяет удалить из канала определенный тип событий.   |

## Установка параметров файла SMF

Эти пояснения относятся к тому, что происходит, когда в шаге 4 раздела «Основные действия» на стр. 116 вызывается страница PARAMETER. На этом экране представлен целый ряд функций управления параметрами стиля. Например, здесь можно задать зависимость изменения высоты звуков, используемых в стиле, от аккордов, взятых в левой части клавиатуры. Настройки параметров на этом экране доступны, если для любой из неритмических частей выбрано значение «REC» во всплывающем окне RECORD на странице BASIC. Подробные сведения о взаимодействии данных параметров см. в разделе «Формат Style File Format (SFF)» на стр. 115.

**1** Эти кнопки позволяют выбрать нужную операцию редактирования.

**2** Выберите канал (партию) для редактирования.

**3** Выберите параметры для канала указанного слева.

**4** **ВНИМАНИЕ!**  
Закончив создание/редактирование стиля, не забудьте его сохранить. Записанный стиль будет потерян, если перейти к другому стилю или отключить питание, не выполнив сохранения (стр. 69).

### ПРИМЕЧАНИЕ

- Если значение параметра NTR — «Root Fixed», а значение параметра NTT — «Bypass», параметры «Source Root» и «Source Chord» принимают значения «Play Root» и «Play Chord» соответственно. В этом случае вы можете менять аккорды и прослушивать полученный в результате звук по всем каналам.

### ПРИМЕЧАНИЕ

- Обычно в функции Style Creator создаваемый стиль можно прослушать в процессе создания при помощи функции Source Pattern. Однако можно прослушать, как он звучит в определенном аккорде и тоне. Для этого выберите для параметра NTR значение «Root Fixed», а для параметра NTT — «Bypass», затем еще раз измените появившиеся значения параметров «Play Root» и «Play Chord» на нужные.



● **Параметры SOURCE ROOT/CHORD**

Эти параметры отвечают за первоначальную тональность исходной фразы (т. е. тональность, в которой она записывалась). По умолчанию устанавливается значение «СМ7» (исходный основной тон — «С», исходный тип аккорда — «М7»). Это значение устанавливается автоматически всякий раз, когда перед записью нового стиля вы удаляете предустановленные данные. При этом значения исходного основного тона и типа аккорда, указанные в предустановленных данных, игнорируются. Если значение по умолчанию изменить, то входящие в аккорд и рекомендуемые ноты также изменятся в соответствии с новым типом аккорда.

Если основным тоном С («до»):

C = ноты аккорда  
C, R = рекомендуемые ноты

● **NTR (правило транспонирования ноты)**

Определяет относительное положение основного тона в аккорде при преобразовании из исходной фразы в соответствии с изменениями аккорда.

|  |  |  |
|--|--|--|
| <p><b>ROOT TRANS</b><br/>(транспонирование основного тона)</p> | <p>При транспонировании основного тона высотное соотношение между нотами сохраняется. Например, ноты С3, Е3 и G3, записанные в тональности с основным тоном С, при транспонировании в тональность с основным тоном F превращаются в ноты F3, А3 и С4. Используйте эти параметры для транспонирования каналов, содержащих мелодические линии.</p>           | <p>При исполнении основного аккорда С. → При исполнении основного аккорда F.</p> |
| <p><b>ROOT FIXED</b><br/>(основной тон фиксирован)</p>         | <p>Транспонируемая нота остается как можно ближе к предыдущему нотному диапазону. Например, ноты С3, Е3 и G3, записанные в тональности с основным тоном С («до»), превращаются в ноты С3, F3 и А3 при транспонировании в тональность с основным тоном F («фа»). Используйте этот параметр для транспонирования каналов, содержащих партии с аккордами.</p> | <p>При исполнении основного аккорда С. → При исполнении основного аккорда F.</p> |

● **NTT (таблица транспонирования нот)**

Указание таблицы транспонирования нот для исходной фразы.

|                                |   |
|--------------------------------|---|
| <b>BYPASS</b>                  | Без транспонирования. Партия (канал), для NTT которого выбран этот параметр, воспроизводится без преобразования нот, даже если аккорд изменяется во время воспроизведения стиля.  |
| <b>MELODY</b>                  | Подходит для транспонирования мелодической линии. Используйте для таких каналов, как Phrase 1 и Phrase 2.   |
| <b>CHORD</b>                   | Подходит для транспонирования аккордов. Используйте для каналов Chord 1 и Chord 2, особенно если они содержат последовательности аккордов, похожие на аккордные партии для фортепиано или гитары.   |
| <b>MELODIC MINOR</b>           | Если мажорный аккорд сменяется минорным, эта таблица понижает терцию на полтона. Если минорный аккорд сменяется мажорным, терция повышается на полтона. Остальные ноты аккорда не изменяются. Используйте этот параметр для мелодических каналов, которые реагируют только на мажорные/минорные аккорды, например партии Intros и Endings.  |
| <b>MELODIC MINOR 5th Var.</b>  | В дополнение к транспонированию Melodic Minor (описанному выше) расширенные и сжатые аккорды воздействуют на пятую ноту исходной фразы.   |
| <b>HARMONIC MINOR</b>          | Если мажорный аккорд сменяется минорным, терция и секста понижаются на полтона. Если минорный аккорд сменяется мажорным, минорная терция и пониженная секста повышаются на полтона. Остальные ноты аккорда не изменяются. Используйте этот параметр для аккордных каналов разделов, которые реагируют только на мажорные и минорные аккорды, например в Intro и Ending.                             |
| <b>HARMONIC MINOR 5th Var.</b> | В дополнение к транспонированию Harmonic Minor (описанному выше), расширенные и сжатые аккорды воздействуют на пятую ноту исходной фразы.   |
| <b>NATURAL MINOR</b>           | Если мажорный аккорд сменяется минорным, терция, секста и септима понижаются на полтона. Если минорный аккорд сменяется мажорным, минорная терция, пониженная секста и пониженная септима повышаются на полтона. Остальные ноты аккорда не изменяются. Используйте этот параметр для аккордных каналов разделов, которые реагируют только на мажорный и минорный аккорд, например в Intro и Ending. |
| <b>NATURAL MINOR 5th Var.</b>  | В дополнение к транспонированию Natural Minor (описанному выше) расширенные и сжатые аккорды воздействуют на пятую ноту исходной фразы.   |
| <b>DORIAN</b>                  | Если мажорный аккорд сменяется минорным, терция и септима понижаются на полтона. Если минорный аккорд сменяется мажорным, минорная терция и пониженная септима повышаются на полтона. Остальные ноты аккорда не изменяются. Используйте этот параметр для аккордных каналов разделов, которые реагируют только на мажорный и минорный аккорд, например в Intro и Ending.                            |
| <b>DORIAN 5th Var.</b>         | Добавление к транспонированию Dorian, увеличенные и уменьшенные аккорды.  |

● **NTT BASS ON/OFF**

Партия (канал), для которой этот параметр включен (выбрано значение ON), распознает аккорды с басовой нотой, разрешенные в режиме аппликатуры FINGERED ON BASS, независимо от настройки NTT.

## ● HIGH KEY

Этот параметр задает самую высокую ноту, определяя границу транспонирования основного тона аккорда. Все ноты, которые выше самой высокой заданной ноты, транспонируются вниз до ближайшей нижней октавы. Этот параметр доступен только, если значение параметра NTR (121) равно «Root Trans.».

**Пример: верхняя нота — F («фа»).**

Новый основной тон → CM C#M . . . FM F#M . . .  
Исполняемые ноты → C3-E3-G3 C#3-F3-G#3 F3-A3-C4 F#2-A#2-C#3



## ● NOTE LIMIT

Этот параметр задает границы нотного диапазона для тембров, записываемых на каналы стиля. Правильно задав этот диапазон, можно добиться максимальной реалистичности звучания тембров. Другими словами, можно указать естественные пределы звучания конкретного инструмента (например, избежать появления звуков «пикающей» бас-гитары, или «басящей» флейты-пикколо). Ноты автоматически сдвигаются, чтобы попасть в указанный диапазон.

**Пример: самая низкая нота — C3, а самая высокая — D4.**

Новый основной тон → CM C#M . . . FM . . .  
Исполняемые ноты → E3-G3-C4 F3-G#3-C#4 F3-A3-C4

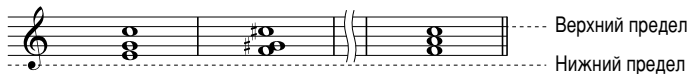

## ● RTR

С помощью этих параметров можно указать, необходимо ли заглушать исходные ноты или нет. Кроме того, можно задать зависимость изменения высоты звука от смены аккорда.

|                            |  |
|----------------------------|--|
| <b>STOP</b>                | Ноты перестают звучать.  |
| <b>PITCH SHIFT</b>         | Высота ноты «скользит» с учетом типа нового аккорда. Фаза атаки не воспроизводится.  |
| <b>PITCH SHIFT TO ROOT</b> | Высота ноты «скользит» к высоте основного тона нового аккорда. Фаза атаки не воспроизводится.  |
| <b>RETRIGGER</b>           | Нота воспроизводится с фазой атаки на новой высоте, задаваемой измененным аккордом.  |
| <b>RETRIGGER TO ROOT</b>   | Нота воспроизводится с фазой атаки на новой высоте, задаваемой основным тоном измененного аккорда. При этом она звучит в пределах исходной октавы. |

# Запись собственного стиля на внешнем секвенсоре

Если у вас есть любимый секвенсор или программа-секвенсор, их можно использовать для создания собственного стиля вместо функции Style Creator синтезатора TYROS.

## ■ Подключение.....

- Подключите разъем MIDI OUT синтезатора TYROS к разъему MIDI IN на секвенсоре и разъем секвенсора MIDI OUT к разъему MIDI IN синтезатора TYROS.
- Убедитесь, что на секвенсоре включена функция ECHO (для нее выбрано значение ON), а функция LOCAL ON/OFF синтезатора TYROS отключена (для нее выбрано значение OFF) (стр. 146).

## ■ Создание данных.....

- Запишите все части и партии (каналы) при помощи аккорда CM7 (мажорная септима C).
- Запишите партии на MIDI-каналы, перечисленные справа, при помощи встроенного тон-генератора синтезатора TYROS. Если во время записи синтезатор TYROS не используется, для достижения оптимальных результатов используйте тембры XG на тон-генераторе, совместимом со стандартами XG- и SFF- (Style File Format).
- Запишите части в порядке, перечисленном ниже, используя метки Marker Meta-event в начале каждой части. Вводите метки Marker Meta-event точно так, как указано в таблице на следующей странице (включая знаки верхнего и нижнего регистров и пробелы).
- Также включите метку Marker Meta-event «SFF1», метку Marker Meta-event «SInt» и метку Marker Meta-event с названием стиля в позицию 1|1|000 (начало дорожки последовательности), а также метку GM на сообщение Sys/Ex (F0, 7E, 7F, 09, 01, F7). («Ритм» в таблице основан на 480 импульсах на четвертую ноту. «1|1|000» — это импульс «0» первой доли первого такта.)
- Данные из позиций от 1|1|000 до 1|4|479 — это «исходные настройки», а данные из позиций от 2|1|000 до конца части Ending B — это «исходная фраза».
- Ритм части Fill In AA и следующей за ней метки Marker Meta-events будет зависеть от длины каждой части.

| Партия  | MIDI-канал |
|---------|------------|
| Rhythm1 | 9          |
| Rhythm2 | 10         |
| Bass    | 11         |
| Chord1  | 12         |
| Chord2  | 13         |
| Pad     | 14         |
| Phrase1 | 15         |
| Phrase2 | 16         |

### ПРИМЕЧАНИЕ

- Предполагается, что разрешение секвенсора составляет 480 импульсов на четвертую ноту. Реальное количество импульсов может быть другим и зависит от секвенсора.

- Участок исходных настроек от позиции 1|2|000 до 1|4|479 используется для настроек тембра и эффекта. Не включайте в него нотные данные.
- Данные части Main A начинаются с позиции 2|1|000. Можно использовать все номера тактов от 1 до 255.
- Часть Fill In AA начинается с начала такта, следующего за последним тактом части Main A. В таблице это положение 4|1|00, но это только пример, и настоящий ритм будет зависеть от длины части Main A. Имейте в виду, что длина частей Fill In может составлять только 1 такт (см. таблицу «Часть/Длина» внизу).

| Часть   | Длина               |
|---------|---------------------|
| Intro   | Не более 255 тактов |
| Main    | Не более 255 тактов |
| Fill In | 1 такт              |
| Ending  | Не более 255 тактов |

Следующая таблица показывает действительные MIDI-события как для данных исходных настроек так и для данных фразы. НЕ вводите события помеченные черточкой (—) и события не указанные здесь.

#### Канальное сообщение

| Событие                             | Исходные настройки | Исходная фраза |
|-------------------------------------|--------------------|----------------|
| Note Off                            | —                  | OK             |
| Note On                             | —                  | OK             |
| Program Change                      | OK                 | OK             |
| Pitch Bend                          | OK                 | OK             |
| Параметр #0 (Bank Select MSB)       | OK                 | OK             |
| Параметр #1 (Modulation)            | OK                 | OK             |
| Параметр #6 (Data Entry MSB)        | OK                 | —              |
| Параметр #7 (Master Volume)         | OK                 | OK             |
| Параметр #10 (Pan)                  | OK                 | OK             |
| Параметр #11 (Expression)           | OK                 | OK             |
| Параметр #32 (Bank Select LSB)      | OK                 | OK             |
| Параметр #38 (Data Entry LSB)       | OK                 | —              |
| Параметр #71 (Harmonic Content)     | OK                 | OK             |
| Параметр #72 (Release Time)         | OK                 | —              |
| Параметр #73 (Attack Time)          | OK                 | —              |
| Параметр #74 (Brightness)           | OK                 | OK             |
| Параметр #84 (Portamento Control)   | —                  | OK             |
| Параметр #91 (Reverb Send Level)    | OK                 | OK             |
| Параметр #93 (Chorus Send Level)    | OK                 | OK             |
| Параметр #94 (Variation Send Level) | OK                 | OK             |
| Параметр #98 (NRPN LSB)             | OK                 | —              |
| Параметр #99 (NRPN MSB)             | OK                 | —              |
| Параметр #100 (RPN LSB)             | OK                 | —              |
| Параметр #101 (RPN MSB)             | OK                 | —              |

#### RPN и NRPN

| Событие                                     | Исходные настройки | Исходная фраза |
|---|--------------------|----------------|
| RPN (Pitch Bend Sensitivity)                | OK                 | —              |
| RPN (Fine Tuning)                           | OK                 | —              |
| RPN (Coarse Tuning)                         | OK                 | —              |
| RPN (Null)                                  | OK                 | —              |
| NRPN (Vibrato Rate)                         | OK                 | —              |
| NRPN (Vibrato Delay)                        | OK                 | —              |
| NRPN (EG Decay Time)                        | OK                 | —              |
| NRPN (Drum Filter Cutoff Frequency)         | OK                 | —              |
| NRPN (Drum Filter Resonance)                | OK                 | —              |
| NRPN (Drum EG Attack Time)                  | OK                 | —              |
| NRPN (Drum EG Decay Time)                   | OK                 | —              |
| NRPN (Drum Instrument Pitch Coarse)         | OK                 | —              |
| NRPN (Drum Instrument Pitch Fine)           | OK                 | —              |
| NRPN (Drum Instrument Level)                | OK                 | —              |
| NRPN (Drum Instrument Pan)                  | OK                 | —              |
| NRPN (Drum Instrument Reverb Send Level)    | OK                 | —              |
| NRPN (Drum Instrument Chorus Send Level)    | OK                 | —              |
| NRPN (Drum Instrument Variation Send Level) | OK                 | —              |

#### ● Формат данных стиля

| Ритм  | Метасобытие | Содержимое  | Комментарии         |                |
|---|-------------|---|---------------------|----------------|
| 1 1 000<br>1 1 000                            | SFF1        | Название стиля<br>Последовательность/дорожка<br>Название мета-события | Начальные настройки |                |
| 1 1 000<br>1 1 000<br>1 2 000<br>⋮<br>1 4 479 | Slnt        | GM на Sys/Ex<br>События начальных настроек                            |                     |                |
| 2 1 000<br>⋮<br>3 4 479                       | Main A      | Двух тактовая основная часть<br>(до 255 тактов)                       |                     | Исходная фраза |
| 4 1 000<br>⋮<br>4 4 479                       | Fill In AA  | Одно тактовая вставка   |                     |                |
| 5 1 000<br>⋮<br>6 4 479                       | Intro A     | Двух тактовая интродукция<br>(до 255 тактов)                          |                     |                |
| 7 1 000<br>⋮<br>8 4 479                       | Ending A    | Двух тактовая интродукция<br>(до 255 тактов)                          |                     |                |
| 9 1 000<br>⋮<br>10 4 479                      | Main B      | Двух тактовая интродукция<br>(до 255 тактов)                          |                     |                |
| 11 1 000<br>⋮<br>11 4 479                     | Fill In BA  | Одно тактовая вставка   |                     |                |
| 12 1 000<br>⋮<br>12 4 479                     | Fill In BB  | Одно тактовая вставка   |                     |                |
| 13 1 000<br>⋮<br>14 4 479                     | Intro B     | Двух тактовая интродукция<br>(до 255 тактов)                          |                     |                |
| 15 1 000<br>⋮<br>16 4 479                     | Ending B    | Двух тактовая интродукция<br>(до 255 тактов)                          |                     |                |
| 17 1 000<br>⋮<br>18 4 479                     | Main C      | Двух тактовая основная часть<br>(до 255 тактов)                       |                     |                |
| 19 1 000<br>⋮<br>19 4 479                     | Fill In CC  | Одно тактовая вставка   |                     |                |
| 20 1 000<br>⋮<br>21 4 479                     | Intro C     | Двух тактовая интродукция<br>(до 255 тактов)                          |                     |                |
| 22 1 000<br>⋮<br>23 4 479                     | Ending C    | Двух тактовая интродукция<br>(до 255 тактов)                          |                     |                |
| 24 1 000<br>⋮<br>25 4 479                     | Main D      | Двух тактовая основная часть<br>(до 255 тактов)                       |                     |                |
| 26 1 000<br>⋮<br>26 4 479                     | Fill In DD  | Одно тактовая вставка   |                     |                |

#### Сообщения System Exclusive

| Событие                                 | Исходные настройки | Исходная фраза |
|---|--------------------|----------------|
| Sys/Ex GM on                            | OK                 | —              |
| Sys/Ex XG on                            | OK                 | —              |
| Sys Ex XG Parameter Change (Effect1)    | OK                 | —              |
| Sys Ex XG Parameter Change (Multi Part) | —                  | —              |
| DRY LEVEL                               | OK                 | OK             |
| Sys Ex XG Parameter Change (Drum Setup) | —                  | —              |
| PITCH COARSE                            | OK                 | —              |
| PITCH FINE                              | OK                 | —              |
| LEVEL                                   | OK                 | —              |
| PAN                                     | OK                 | —              |
| REVERB SEND                             | OK                 | —              |
| CHORUS SEND                             | OK                 | —              |
| VARIATION SEND                          | OK                 | —              |
| FILTER CUTOFF FREQUENCY                 | OK                 | —              |
| FILTER RESONANCE                        | OK                 | —              |
| EG ATTACK                               | OK                 | —              |
| EG DECAY1                               | OK                 | —              |
| EG DECAY2                               | OK                 | —              |

# Мультипэды

«Обзор», стр. 38 →

Основная информация об игре мультипэдами содержится в разделе «Обзор». Этот раздел посвящен управлению мультипэдами на экране Open/Save и созданию (записи) данных мультипэдов.

## Изменение мультипэдов с помощью экрана Open/Save

Мультипэды объединены в банки (в каждом банке четыре мультипэда) и с ними можно работать как с файлами, используя экран Open/Save.

Экран Open/Save для банков мультипэдов можно вызвать из главного экрана, нажав кнопку [E] ЖК-дисплея.

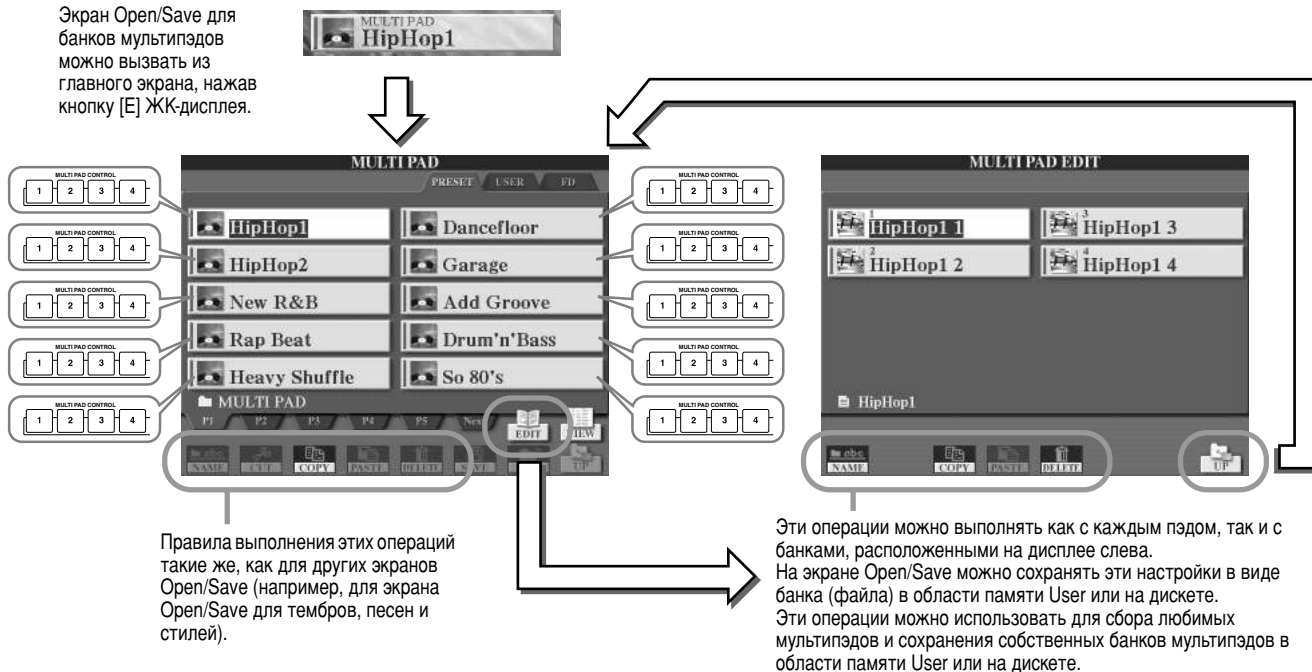

## Создание/изменение мультипэда (цифровая запись)

Функция Multi Pad Creator позволяет создавать собственные фразы из мультипэдов.

### Основные действия (функция Multi Pad Creator)

- 1 На экране Open/Save выберите банк мультипэдов, который надо отредактировать или создать.
- 2 Нажмите кнопку [DIGITAL RECORDING].
- 3 Выберите функцию MULTI PAD CREATOR.



Операции, соответствующие шагу 4, описаны на следующей странице.

- 4 Создайте данные мультипэда.

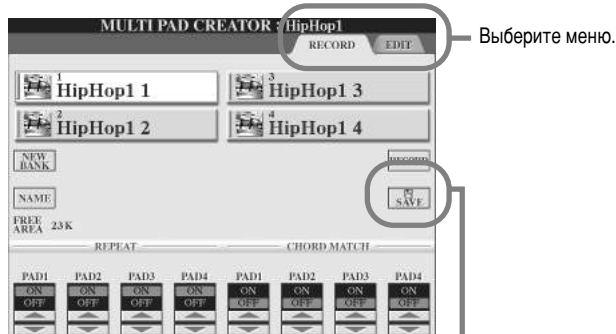

#### ⚠ ВНИМАНИЕ!

Закончив создание/редактирование мультипэда, не забудьте его сохранить. Записанный мультипэд будет потерян, если перейти к другому банку или отключить питание, не выполнив сохранения (стр. 69).

## ■ Запись мультипэдов в режиме реального времени .....

Здесь поясняется, что происходит, когда в шаге 4 раздела «Основные действия» на стр. 124 вызывается страница RECORD.

**1** Выберите мультипэд для записи. Если вы хотите создать новый мультипэд, нажмите на ЖК-дисплее кнопку [NEW BANK], чтобы вызвать пустой банк.

**2** Запустите запись в реальном времени.

**3** Включите/отключите функцию Repeat для каждого пэда.

**4** Включите/отключите функцию Chord Match для каждого пэда.

**5** Введите нужное имя для каждого мультипэда.

**6** Закончив создание/редактирование мультипэда, не забудьте его сохранить (стр. 69).

### ● Начало записи

Нажмите на ЖК-дисплее кнопку [REC], чтобы включить функцию Synchro Start. Запись начнется автоматически, как только вы нажмете на клавишу. Можно также начать запись, нажав кнопку STYLE CONTROL [START/STOP]. Это позволяет записать перед началом фразы мультипэда паузу нужного размера. Если для функции Chord Match выбрано значение «ON» для мультипэда, который должен быть записан, при записи нужно использовать ноты до-мажорного септаккорда (C, D, E, G, A и B).

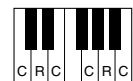

C = нота аккорда  
C, R = рекомендуемые ноты

### ● Остановка записи

Сыграв фразу, нажмите кнопку [STOP] на ЖК-дисплее или кнопку MULTI PAD [STOP] на панели, чтобы остановить запись.

### ● Включение и отключение функции Repeat

Если в функции Repeat для выбранного пэда задан параметр ON, воспроизведение этого пэда будет продолжаться, пока не будет нажата кнопка MULTI PAD [STOP]. Если во время воспроизведения песни или стиля нажать мультипэды, для которых функция Repeat включена (для нее выбран параметр ON), воспроизведение начнется и будет повторяться синхронно с долей.

Если функция Repeat для выбранного мультипэда отключена (выбран параметр OFF), воспроизведение автоматически прекратится, как только закончится фраза.

### ● Включение и отключение функции Chord Match

Если для выбранного пэда функция Chord Match включена (задан параметр ON), этот пэд воспроизводится в соответствии с аккордом, указанным в разделе аккордов на клавиатуре, который появляется при нажатии кнопки [ACMP], или указанном в разделе для тембра LEFT на клавиатуре, который включается нажатием кнопки [LEFT] (если кнопка [ACMP] не нажата).

## ■ Пошаговая запись мультипэдов с использованием функции Event List (список событий)

Здесь поясняется, что происходит, когда в шаге 4 раздела «Основные действия» на стр. 124 вызывается страница EDIT. На странице EDIT появляется окно функции Event list, которая позволяет записывать ноты с абсолютно точной длительностью. Пошаговая запись отличается от записи в реальном времени (стр. 100 - 105) только следующим:

- На ЖК-дисплее нет кнопки для переключения каналов, так как в мультипэде содержатся данные только для одного канала.
- В окне функции Multi Pad Creator можно вводить только каналные события и системные сообщения. События аккордов и текста песен недоступны. Переключаться между двумя списками событий можно нажав кнопку [F] на ЖК-дисплее.



# Функция Music Finder

«Обзор», стр. 40 ➔

Этот раздел вкратце ознакомит вас с созданием и редактированием записей в окне функции Music Finder, здесь также содержится информация о структуре и организации данных в функции Music Finder. Основные инструкции по использованию функции Music Finder см. в разделе «Обзор».

## Редактирование записей в функции Music Finder

В окне [MUSIC FINDER] → RECORD EDIT можно вызвать существующие записи и отредактировать их по собственному усмотрению. Это окно можно использовать даже для создания собственных записей в функции Music Finder, которые будут автоматически сохраняться в разделе встроенной памяти Flash ROM.



- Введите каждый элемент так же как в окне Search.
- Очистка выбранной записи. Номер удаленной записи освобождается.
- Нажмите на ЖК-дисплее эту кнопку, чтобы добавить редактируемую запись в список записей функции Music Finder как новую запись.
- Нажмите здесь, чтобы сохранить настройки текущей записи в области памяти Flash ROM и вернуться в окно MUSIC FINDER.
- Нажмите здесь, чтобы отменить операцию и вернуться в окно MUSIC FINDER.
- Эта кнопка определяет жанр, к которому относится текущая запись.
- Эта кнопка устанавливает параметры темпа, если выбрана эта запись.
- Эта кнопка добавляет отредактированную запись на страницу Favorite (Избранное).
- Эта кнопка используется для создания нового жанра, в который будет включена запись, и позволяет ввести имя этого жанра.

### ПРИМЕЧАНИЕ

- Для создания новой записи можно также изменить уже существующую запись. Если вы хотите сохранить исходную запись, выберите для отредактированной записи другое имя и зарегистрируйте ее под ним. Предусмотренные записи также можно удалять.
- Имейте в виду, что выбранные здесь настройки параметра Beat относятся только к поиску в функции Music Finder и не влияют на параметр Beat самого стиля.
- Максимальное число записей — 2500, включая предусмотренные записи.

## Сохранение записей функции Music Finder в файле

Все музыкальные записи в функции Music Finder, которые были созданы и сохранены в области памяти Flash ROM можно использовать как отдельный файл. Помните, что с отдельными записями (настройками панели) нельзя работать как с отдельными файлами.

### Записи в функции Music Finder

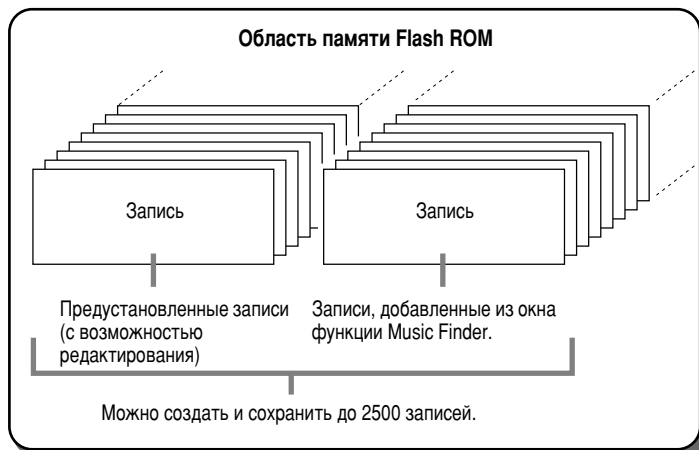

Окно Open/Save для функции Music Finder, которое можно вызвать, выбрав [FUNCTION] → UTILITY → SYSTEM RESET → MUSIC FINDER, позволяет сохранить файл функции Music Finder в области памяти User или на дискете. Все записи можно сохранить вместе в одном файле.

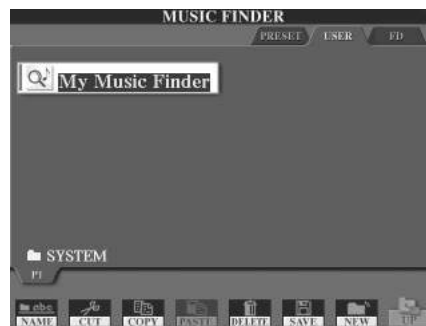



## ■ Восстановление записей в функции Music Finder, сделанных производителем

Операция, описанная ниже, позволяет восстановить для функции Music Finder синтезатора TYROS настройки производителя.

▶ **1**

Нажмите кнопку [FUNCTION].

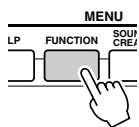

▶ **2** Откройте окно UTILITY.

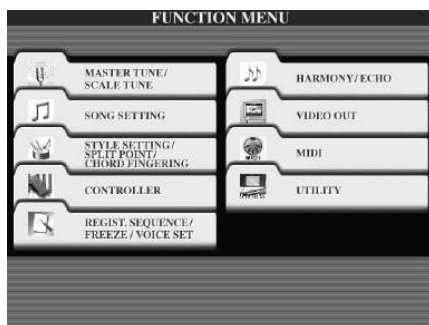

▶ **3** Установите флажок MUSIC FINDER.

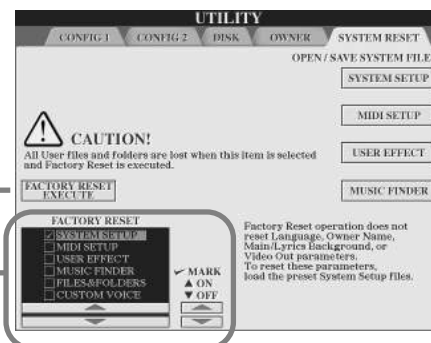

▶ **4** Выполните операцию Factory Reset для функции Music Finder.

⚠ **ВНИМАНИЕ!**

Эта операция автоматически удалит из встроенной памяти все созданные вами записи в функции Music Finder и заменит их данными производителя.

## ■ Вызов файлов функции Music Finder, сохраненных в области памяти User или на дискете

Данные функции Music Finder можно вызвать со всех установленных носителей, выполнив следующие действия.

Вызовите окно Open/Save для функции Music Finder ([FUNCTION] → UTILITY → SYSTEM RESET → MUSIC FINDER).



Выберите нужный файл функции Music Finder из области памяти User или Disk.

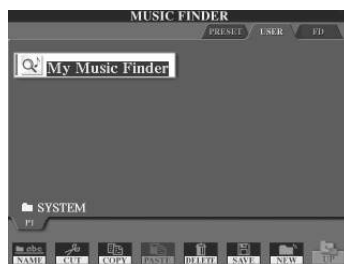

Все записи функции Music Finder могут быть сохранены в одном файле. При выборе сохраненного файла появляется диалоговое окно с предложением заменить старую запись новой или добавить новую запись в список.

**Функция REPLACE**

Все имеющиеся во внутренней памяти записи функции Music Finder удаляются и заменяются записями из выбранного файла.

**Функция APPEND**

Вызванным записям присваиваются свободные номера и они добавляются в список.

Выберите один из параметров. Отмена — CANCEL.

Файл функции Music Finder можно вызвать из области памяти Preset. В этом файле содержатся настройки функции Music Finder, сделанные производителем.

⚠ **ВНИМАНИЕ!**

Нажатие кнопки REPLACE автоматически удалит из встроенной памяти все созданные вами записи в функции Music Finder и заменит их данными производителя.

# Регистрационная память

«Обзор», стр. 51 →

Основные инструкции по использованию регистрационной памяти содержатся в разделе «Обзор». В этом разделе содержатся подробные сведения о функциях Freeze и Registration Sequence, о которых не рассказывалось в разделе «Обзор».

## ■ Пользовательские тембры и регистрационная память.....

При сохранении в регистрационной памяти настроек панели, которые использует тембр пользователя (в области памяти User или Disk), помните, что в регистрационной памяти сохраняется не сам пользовательский тембр, а только его настройки.

В регистрационной памяти пользовательский тембр сохраняется и распознается как:

- Предустановленный тембр, на котором основан пользовательский тембр
- Настройки параметров, сделанные в функции Sound Creator

Выбор номера регистрационной памяти с пользовательским тембром вызывает именно эти данные, а не пользовательский тембр из области памяти. Это означает, что сам пользовательский тембр можно изменить или даже удалить с диска, но он все еще будет доступен в регистрационной памяти.

## Функция Freeze

«Обзор», стр. 53 →

Этот раздел вкратце описывает функцию Freeze. Основные инструкции по функции Freeze см. в разделе «Обзор».

- ▶ **1** Вызовите окно Freeze регистрационной памяти ([FUNCTION] → FREEZE) и выберите группу параметров для защиты от изменения.

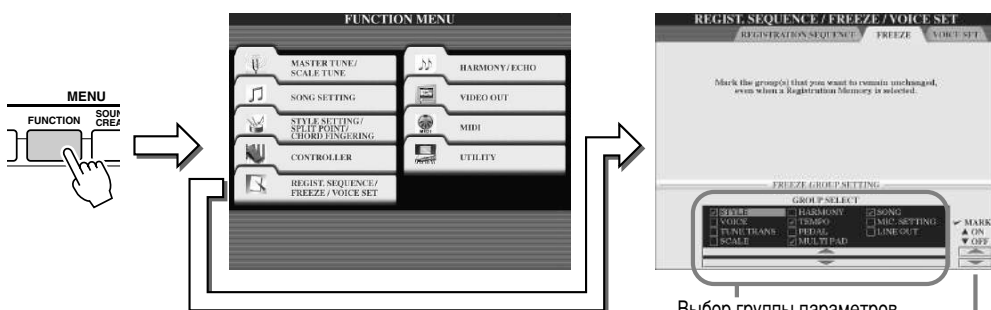

Выбор группы параметров для настройки.

Установка и удаление флажков, отмечающих группы параметров. Если вы хотите, чтобы группа параметров не изменилась даже при изменении номеров регистрационной памяти, установите соответствующий флажок.

### ⚠ ВНИМАНИЕ!

При выходе из окна Freeze регистрационной памяти, его настройки автоматически сохраняются во Flash ROM. Но, если до выхода из окна было отключено питание, настройки будут утеряны.

### 📖 ПРИМЕЧАНИЕ

- Настройки в окне Freeze регистрационной памяти можно сохранить в области памяти User или Disk как файл настроек системы ([FUNCTION] → UTILITY → SYSTEM SETUP) (стр. 65).

- ▶ **2** Нажмите кнопку [FREEZE].
- ▶ **3** Можно проверить правильность, изменив номер регистрационной памяти.



## Функция Registration Sequence

Как бы не были удобны кнопки регистрационной памяти, во время исполнения могут быть моменты, когда надо быстро переключить настройки, при этом не отрывая рук от клавиатуры. Функция Registration Sequence позволяет загружать предустановленные настройки в заданном порядке педалью или кнопками [BACK]/[NEXT], не прерывая игры.

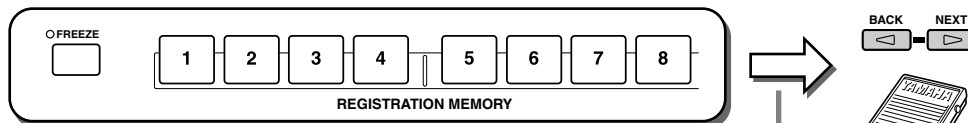

За кнопками [BACK]/[NEXT] и педалью, подключенной к синтезатору TYROS, можно закрепить две функции: смена банка в порядке, указанном в окне Open/Save, и смена номера памяти в порядке, определенном в окне Registration Sequence.

- ▶ **1** Выберите банк регистрационной памяти, для которого программируется последовательность.
- ▶ **2** Вызовите окно Registration Sequence ([FUNCTION] → REGISTRATION SEQUENCE).

### 3 Запрограммируйте функцию Registration Sequence.

Задаёт педаль для перемещения по последовательности вызова файлов в обратном порядке.

Задаёт педаль для перемещения по последовательности вызова файлов в прямом порядке.

Имя выбранного банка регистрационной памяти.



Включение/выключение функции Registration Sequence. Если для этого параметра выбрано значение «ON», последовательность, заданная в функции Registration Sequence, отображается в правом верхнем углу главного экрана, и по ней можно перемещаться с помощью кнопок [BACK]/[NEXT] или педали.

Кнопка отображения предустановленных номеров регистрационной памяти, включенных в последовательность функций Registration Sequence на текущий момент.

Удаление всех номеров регистрационной памяти, включенных в последовательность в функции Registration Memory.

Удаление номера, на котором находится курсор.

Вставка номера предустановленного набора регистрационной памяти непосредственно перед курсором.

Замена порядкового номера в позиции курсора номером, выбранным в данный момент.

Эти кнопки перемещают курсор по последовательности.

Эти элементы управления используются для указания порядка вызова номеров регистрационной памяти как последовательности Registration Sequence.

#### ПРИМЕЧАНИЕ

- Если для обоих параметров («Regist (+) Pedal» и «Regist (-) Pedal») выбрано значение «OFF», перемещаться по последовательности вызова регистрационных файлов, заданной в функции Registration Sequence, с помощью педали нельзя. Для этого можно использовать только кнопки [BACK]/[NEXT] на главном экране.

#### ВНИМАНИЕ!

Данные о последовательности загрузки из функции Registration Sequence включены в файл банка регистрационной памяти. Запрограммированную последовательность загрузки можно сохранить в виде файла банка регистрационной памяти (см. шаг 5 далее). Если этого не сделать, то при смене банков все данные, относящиеся к этой последовательности, будут потеряны.

Эта кнопка определяет операцию, выполняемую по достижении конца последовательности функции Registration Sequence.

#### STOP

Нажатие кнопки [NEXT] или педали прямого перемещения по последовательности ни к чему не приводит. Последовательность «остановлена».

#### TOP

Последовательность воспроизводится с начала.

#### NEXTBANK

Последовательность автоматически перемещается к началу следующего банка регистрационной памяти в той же папке.

### 4 Выбрав для параметра REGISTRATION SEQUENCE ENABLE значение ON, нажмите [EXIT] и проверьте, вызываются ли номера регистрационной памяти в запрограммированной последовательности.

- Используйте кнопку [NEXT] для вызова номеров регистрационной памяти в порядке, указанном в последовательности, или кнопку [BACK] для вызова этих номеров в обратном порядке. Кнопки [BACK]/[NEXT] можно использовать для работы с функцией Registration Sequence, только если вызвано главное окно.
- Используйте подключенную педаль для вызова номеров регистрационной памяти в прямом порядке. Педаль можно использовать для работы с функцией Registration Sequence независимо от вызванного окна (за исключением окна, описанного выше в шаге 3).



Номер в функции Registration Sequence появляется вверху главного экрана, что позволяет проверить номер, который выбран в этот момент.



Если для параметра SEQUENCE END выбрано значение NEXT BANK, последовательность автоматически перемещается к началу следующего банка регистрационной памяти в той же самой папке.

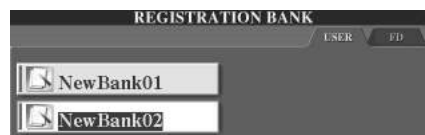

#### ПРИМЕЧАНИЕ

- Последовательность Registration Sequence можно легко изменить и вернуться к ее первому элементу, удерживая педаль в течение нескольких секунд (красный индикатор наверху гаснет). Нажмите на педаль и отпустите ее, чтобы снова выбрать первый элемент.

### 5 Вызовите экран Open/Save для банка регистрационной памяти и сохраните настройку функции Registration Sequence как файл банка регистрационной памяти.

# Использование микрофона

«Обзор», стр. 46 ➔

Подключите микрофон к синтезатору TYROS и воспользуйтесь следующими возможностями:

- **Дисплей с партитурой и текстом песни (стр. 88, 90)** — облегчающий музыкальное сопровождение проигрываемой песни.
- **Функция Guide (стр. 48)** — для упражнений в пении и правильном исполнении нот.
- **Функция Vocal Harmony (стр. 47)** — автоматическое добавление эффекта гармонизации к вашему голосу.
- **Функция Talk (стр. 132)** — мгновенное изменение настроек микрофона для объявлений между песнями.

Можно применять к голосу эффекты DSP или выбирать другие настройки на дисплее Mixing Console (стр. 134).

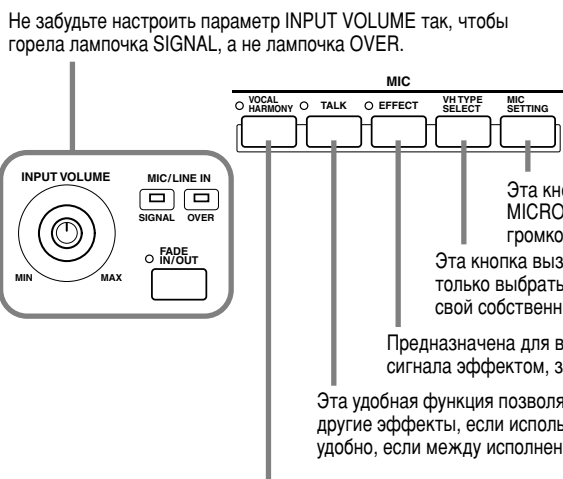

Включение и выключение эффекта Vocal Harmony. Подключив к синтезатору TYROS микрофон, вы можете петь одновременно с воспроизведением песни или стиля. При этом вокальные партии будут добавляться автоматически.

## Изменение эффекта Vocal Harmony

Этот раздел вкратце объясняет, как создать собственные типы эффекта Vocal Harmony, здесь так же приводится подробный список параметров, которые можно редактировать. Можно создать и сохранить до десяти собственных типов эффекта Vocal Harmony. Основные инструкции по использованию эффекта Vocal Harmony см. в разделе «Обзор».

▶ 1

Нажмите кнопку [VH TYPE SELECT].

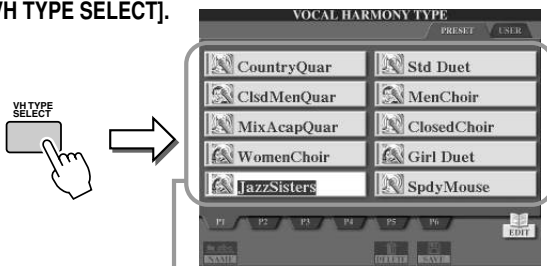

Выберите нужный тип эффекта Vocal Harmony так же, как на экране Open/Save.

▶ 2

Нажмите на ЖК-дисплее кнопку [EDIT].

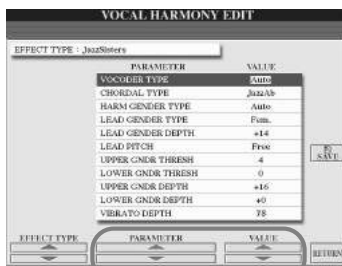

▶ 3 Выберите тип эффекта Vocal Harmony, который надо отредактировать.

⚠ **ВНИМАНИЕ!**

Сделанные настройки будут потеряны, если перейти к другому типу эффекта Vocal Harmony или отключить питание, не выполнив сохранения.

▶ 5

Сохраните измененный тип эффекта Vocal Harmony в области памяти User.

▶ 4

Выберите параметр, который надо изменить, и задайте его значение. (См. список ниже).

### Параметры редактирования эффекта Vocal Harmony

|              |  |
|--------------|--|
| VOCODER TYPE | Определяет, как ноты гармонии применяются к звуку микрофона, если для режима Harmony (стр. 133) выбран параметр VOCODER. |
| CHORDAL TYPE | Определяет, как ноты гармонии применяются к звуку микрофона, если для режима Harmony (стр. 133) выбран параметр VOCODER. |

|                               |  |
|-------------------------------|--|
| <b>HARMONY GENDER TYPE</b>    | Определяет, изменяется ли род звука гармонии или нет.  |
|                               | <b>Off</b><br>Род звука гармонии не изменяется.<br><b>Auto</b><br>Род звука гармонии изменяется автоматически.   |
| <b>LEAD GENDER TYPE</b>       | Определяет, будет ли изменяться род звука ведущего вокала (т. е. звук, идущий прямо от микрофона) и как. Обратите внимание на то, что количество нот гармонии зависит от выбранного типа. Если выбрано значение OFF, создаются три ноты гармонии. При всех остальных значениях создаются две ноты гармонии.  |
|                               | <b>Off</b><br>Род не изменяется.   |
|                               | <b>Unison</b><br>Род не изменяется. Можно настроить параметр LEAD GENDER DEPTH, приведенный ниже.  |
|                               | <b>Male</b><br>Род ведущего вокала меняется на мужской.<br><b>Female</b><br>Род ведущего вокала меняется на женский.   |
| <b>LEAD GENDER DEPTH</b>      | Настройка степени изменения пола ведущего вокала. Доступна, если для параметра LEAD GENDER TYPE, указанного выше, выбрано значение Off. Чем выше значение, тем «женственной» становится голос гармонии. Чем ниже значение, тем «мужественной» становится голос.  |
| <b>LEAD PITCH CORRECTION</b>  | Если выбрано значение «Correct», высота звука ведущего вокала перемещается с интервалом точно в полтона. Действует, только если для параметра LEAD GENDER TYPE, указанного выше, не выбрано значение Off.  |
| <b>UPPER GENDER THRESHOLD</b> | Род изменится, если высота звука гармонии поднимется на указанное число полутонов (или на большее число полутонов) выше высоты звука ведущего вокала.  |
| <b>LOWER GENDER THRESHOLD</b> | Род изменится, если высота звука гармонии понизится на указанное число полутонов (или на большее число полутонов) ниже высоты звука ведущего вокала.   |
| <b>UPPER GENDER DEPTH</b>     | Настраивает степень изменения пола, применяемого к нотам, более высоким, чем установлено в параметре UPPER GENDER THRESHOLD. Чем выше значение, тем «женственной» становится голос гармонии. Чем ниже значение, тем «мужественной» становится голос.   |
| <b>LOWER GENDER DEPTH</b>     | Настраивает степень изменения пола, применяемого к нотам, менее высоким, чем установлено в параметре LOWER GENDER THRESHOLD. Чем выше значение, тем «женственной» становится голос гармонии. Чем ниже значение, тем «мужественной» становится голос.   |
| <b>VIBRATO DEPTH</b>          | Устанавливает глубину вибрато, применяемую к звуку гармонии. Также воздействует на звук ведущего вокала, если для описанного выше параметра LEAD GENDER TYPE не выбрано значение «Off».  |
| <b>VIBRATO RATE</b>           | Устанавливает скорость эффекта вибрато. Также воздействует на звук ведущего вокала, если для описанного выше параметра LEAD GENDER TYPE не выбрано значение «Off».   |
| <b>VIBRATO DELAY</b>          | Если синтезируется нота, указывает продолжительность задержки перед началом действия эффекта вибрато. Чем выше значение, тем длиннее задержка.   |
| <b>HARMONY1/2/3 VOLUME</b>    | Устанавливает громкость первой/второй/третьей ноты гармонии.   |
| <b>HARMONY1/2/3 PAN</b>       | Устанавливает стереопозицию (панораму) первой/второй/третьей ноты гармонии.  |
|                               | <b>Random</b><br>Стереопозиция звука будет случайно изменяться при каждом нажатии на клавиши.<br><b>-63 – 0 – +63</b><br>Значение «-63» соответствует крайнему левому положению источника звука, «+63» — крайнему правому положению, а «0» — центру.   |
| <b>HARMONY1/2/3 DETUNE</b>    | Смещение первой/второй/третьей ноты гармонии на указанный процент.   |
| <b>PITCH TO NOTE</b>          | Если для этого параметра выбрано значение «ON», можно проигрывать тембры синтезатора TYROS в соответствии с высотой звука голоса исполнителя. (Синтезатор TYROS отслеживает высоту звука голоса исполнителя и преобразует его в нотные данные для тон-генератора. Имейте в виду, что динамические изменения голоса исполнителя не воздействуют на громкость тон-генератора.) |
| <b>PITCH TO NOTE PART</b>     | Определяет, какая из партий синтезатора TYROS будет управляться ведущим вокалом, если для параметра PITCH TO NOTE выбрано значение «ON».   |



## Настройка функции Talk

Эта функция идеально подходит для обращения к публике в перерывах между песнями. При исполнении песни микрофон обычно настроен на применение нескольких эффектов, например реверберации, задержки и эффекта Vocal Harmony. Но, если исполнитель обращается к публике, эти эффекты могут исказить голос или сделать его неестественным. Если включена кнопка [TALK], эффекты Delay и Vocal Harmony отключаются, а уровень реверберации автоматически снижается. Параметры функции Talk также можно регулировать, что позволяет во время обращения к публике добавлять к голосу любые нужные эффекты. Отключение кнопки [TALK] автоматически вызывает настройки, применяющиеся к звуку микрофона во время пения.

Выбор меню.

Нажмите кнопку [MIC SETTING].

При необходимости для вызова экрана Talk Setting можно использовать кнопки [BACK]/[NEXT].

**ВНИМАНИЕ!**  
При выходе из экрана Talk Settings его настройки автоматически сохраняются в области памяти Flash ROM. Однако, если до выхода из этого экрана было отключено питание, настройки будут потеряны.

**Для пения**

MIC

VOCAL HARMONY OFF TALK ON EFFECT OFF

**Для беседы**

MIC

VOCAL HARMONY ON TALK OFF EFFECT ON

**ПРИМЕЧАНИЕ**

- Настройки на экране Talk Setting можно сохранить в области памяти User или Disk как файл настроек системы ([FUNCTION] → UTILITY → SYSTEM SETUP) (стр. 65).

### Параметры функции Talk Setting

|                                |   |
|--------------------------------|---|
| <b>VOLUME</b>                  | Эта кнопка задает исходящую громкость микрофона.  |
| <b>PAN</b>                     | Этот параметр устанавливает стереопозицию звука микрофона.  |
| <b>REVERB DEPTH</b>            | Этот параметр задает глубину реверберации, применяемой к звуку микрофона.   |
| <b>CHORUS DEPTH</b>            | Этот параметр задает глубину эффекта Chorus, применяемого к звуку микрофона.  |
| <b>TOTAL VOLUME ATTENUATOR</b> | Этот параметр задает величину коэффициента затухания, которая должна быть применена к общему звучанию (за исключением входящего сигнала микрофона), что позволяет регулировать соотношение между голосом исполнителя и общим звучанием. |
| <b>DSP MIC ON/OFF</b>          | Включение и выключение (ON/OFF) эффекта DSP, применяемого к звуку микрофона.  |
| <b>DSP MIC TYPE</b>            | Выбор типа эффекта DSP, который должен применяться к звуку микрофона.   |
| <b>DSP MIC DEPTH</b>           | Задает глубину эффекта DSP, применяемого к звуку микрофона.   |

## Общие настройки микрофона

Нажмите кнопку [MIC SETTING].

При необходимости для вызова экрана Microphone Overall Settings (Общие настройки микрофона) можно использовать кнопки [BACK]/[NEXT].

**ВНИМАНИЕ!**  
При выходе из экрана Microphone Overall Settings, его настройки автоматически сохраняются во Flash ROM. Но если до выхода из этого экрана было отключено питание, настройки будут потеряны.

Выберите ряд, в котором расположены нужные параметры, нажав на ЖК-дисплее соответствующую кнопку.

Задайте каждый параметр.

### ■ Параметр 3BAND EQ

EQ (эквалайзер) — это процессор, который делит частотный спектр на несколько полос, высота которых может повышаться или понижаться в соответствии с общими частотными характеристиками. В синтезаторе TYROS есть высококлассный трехполосный цифровой эквалайзер для обработки микрофонного сигнала.

- Hz..... Регулировка центральной частоты соответствующей полосы.
- dB..... Повышение или снижение уровня соответствующей полосы на величину до 12 дБ.



## ■ Эффект NOISE GATE

Позволяет приглушать входной сигнал в случаях, когда входной сигнал с микрофона падает ниже указанного уровня. В результате снижается уровень шумов, позволяя проходить нужному сигналу (вокалу и т. п.).

- **SW (переключатель)** .. Используется для включения и выключения эффекта Noise Gate.
- **TH. (порог)** ..... Используется для установки уровня шума, при котором эффект Noise Gate начинает действовать.

## ■ Эффект COMPRESSOR

Этот эффект позволяет снижать выходной сигнал в тех случаях, когда входной сигнал от микрофона превышает указанный уровень. Особенно полезен для сглаживания вокалов с большим динамическим диапазоном. Он эффективно «сжимает» сигнал так, что тихие части становятся громче, а громкие — тише.

- **SW (переключатель)** .... Включает и выключает эффект Compressor.
- **TH. (порог)** ..... Настраивает уровень звукового сигнала, на котором начинается действие эффекта Compressor.
- **RATIO** ..... Настраивает коэффициент сжатия, используемый эффектом Compressor.
- **OUT** ..... Настраивает итоговую исходящую громкость.

## ■ Управление эффектом VOCAL HARMONY

Приведенные ниже параметры определяют способ управления эффектом Harmony.

### ● VOCODER CONTROL

Эффектом Vocal Harmony управляют нотные данные — то есть ноты, проигрываемые на клавиатуре, и ноты воспроизводимой песни. Этот параметр определяет, какие ноты должны использоваться для управления.

|                     |  |
|---------------------|--|
| <b>SONG CHANNEL</b> | <b>MUTE/PLAY</b><br>Если установлено значение «MUTE», во время игры на клавиатуре или при воспроизведении песни выбранный канал заглушается (отключается).<br><b>OFF/1 - 16</b><br>Если установлено значение «OFF», данные песни не управляют эффектом Harmony. Если выбрано одно из значений от 1 до 16, эффектом Harmony управляют нотные данные (из песни на диске или внешнем MIDI-секвенсоре), содержащиеся в соответствующем канале. |
| <b>KEYBOARD</b>     | <b>OFF</b><br>Управление эффектом Harmony с клавиатуры отключено.<br><b>UPPER</b><br>Эффектом Harmony управляют ноты, расположенные справа от точки разделения клавиатуры (стр. 112).<br><b>LOWER</b><br>Эффектом Harmony управляют ноты, расположенные слева от точки разделения клавиатуры (стр. 112).   |

### ● BAL (Balance)

Позволяет настраивать соотношение громкости ведущего вокала (вашего собственного голоса) и эффектом Vocal Harmony. Увеличение значения этого параметра усиливает громкость эффекта Vocal Harmony и уменьшает громкость ведущего вокала. Если выбрано значение  $L < H/3$  (где  $L$  — ведущий вокал, а  $H$  — эффект Vocal Harmony), звучит только эффект Vocal Harmony; если выбрано значение  $L/3 > H$ , звучит только ведущий вокал.

### ● Параметр MODE (режим эффекта Vocal Harmony)

Все типы эффекта Vocal Harmony относятся к одному из трех режимов, по-разному создающих эффект Harmony. Эффект Harmony зависит от выбранного для этого эффекта режима, этот параметр определяет, каким образом эффект Harmony будет применяться к голосу исполнителя. Эти три режима описаны ниже.

|                |   |
|----------------|---|
| <b>VOCODER</b> | Ноты гармонии определяются нотами, проигрываемыми на клавиатуре и данными песни.  |
| <b>CHORDAL</b> | Следующие три типа аккордов определяют ноты гармонии: аккорды, проигрываемые в разделе аккордов на клавиатуре (если включена кнопка [ACMP]), аккорды, проигрываемые в разделе тембра LEFT на клавиатуре (если кнопка [ACMP] отключена, а кнопка [LEFT] включена), аккорды, содержащиеся в данных песни и контролируемые гармонией. (Этот режим недоступен, если в данных песни нет аккордов.) |
| <b>AUTO</b>    | Если кнопка [ACMP] или [LEFT] включены (выбрано значение ON) и в данных песни есть аккорды, автоматически включается режим CHORDAL. Во всех других случаях используется режим VOCODER.  |

### ● Параметры CHORD

Эти параметры устанавливают, какие данные записанной песни используются для определения аккордов.

|               |  |
|---------------|--|
| <b>OFF</b>    | Поиск аккордов в данных песни не выполняется.                            |
| <b>XF</b>     | Для управления эффектом Vocal Harmony используются аккорды в формате XF. |
| <b>1 - 16</b> | Распознаются аккорды из нотных данных в указанном канале песни.          |

## ■ Параметры MIC (микрофон)

Приведенные ниже параметры задают способы управления звуком микрофона.

|               |   |
|---------------|---|
| <b>MUTE</b>   | Если выбрано значение OFF, звук микрофона отключен. |
| <b>VOLUME</b> | Настраивает исходящую громкость микрофона.          |

# Микшерный пульт

Общий звук синтезатора TYROS создается множеством компонентов. К ним относятся MIDI-данные песен, стилей, мультипэдов и входящий сигнал микрофона, а также различные партии, исполняемые на клавиатуре. Микшерный пульт позволяет контролировать громкость и панорамирование каждого из этих компонентов, а также некоторые другие настройки, что дает возможность выполнить тонкую настройку всего звука синтезатора TYROS.

## Партии, создающие звук синтезатора TYROS

● **Партии клавиатуры**

Это партии RIGHT1, RIGHT2, RIGHT3, LEFT.

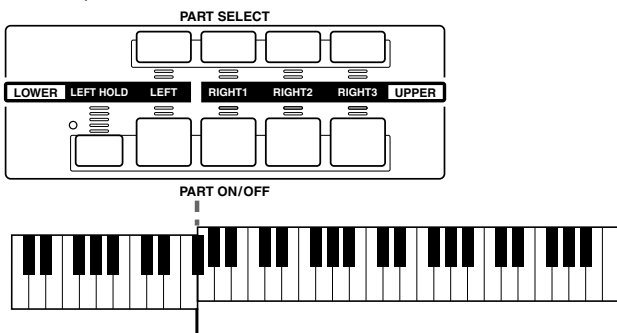

Точка разделения (стр. 112)

● **Партии мультипэдов**

Это партии мультипэдов 1, 2, 3 и 4.

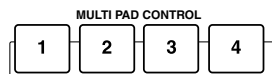

● **Партия микрофона**



● **Партии песни**

Это каналы 1 - 16.

| SONG | STYLE | CHANNEL ON/OFF |    |   |    |   |    |   |    |   |    |   |    |   |    |   |    |    |    |    |    |    |    |    |    |    |    |    |    |    |    |
|------|-------|----------------|----|---|----|---|----|---|----|---|----|---|----|---|----|---|----|----|----|----|----|----|----|----|----|----|----|----|----|----|----|
| 1    | ON    | 2              | ON | 3 | ON | 4 | ON | 5 | ON | 6 | ON | 7 | ON | 8 | ON | 9 | ON | 10 | ON | 11 | ON | 12 | ON | 13 | ON | 14 | ON | 15 | ON | 16 | ON |



● **Партии стиля**

Это партии Rhythm 1, 2, Bass, Chord1, 2, Pad, Phrase 1, 2

| SONG | STYLE | CHANNEL ON/OFF |    |      |    |      |    |      |    |     |    |      |    |      |    |  |  |  |  |  |  |  |  |  |  |  |  |  |  |  |
|------|-------|----------------|----|------|----|------|----|------|----|-----|----|------|----|------|----|--|--|--|--|--|--|--|--|--|--|--|--|--|--|--|
| RHY1 | ON    | RHY2           | ON | BASS | ON | CHD1 | ON | CHD2 | ON | PAD | ON | PHR1 | ON | PHR2 | ON |  |  |  |  |  |  |  |  |  |  |  |  |  |  |  |

## Основные действия (микшерный пульт)

**1**

Нажмите кнопку [MIXING CONSOLE], чтобы вызвать экран Mixing Console (экран микшерного пульта).

**2**

Используйте кнопки [BACK]/[NEXT] для вызова нужной страницы.

**3**

Нажимайте кнопку [MIXING CONSOLE], пока на экране не появятся нужные партии. Нажатие кнопки [MIXING CONSOLE] переключает экраны в порядке, указанном ниже.

**4**

Выберите ряд, в котором расположены нужные параметры, нажав на ЖК-дисплее соответствующую кнопку.

**5**

Задайте каждый параметр.

**6**

При необходимости сохраните настройки экрана Mixing Console.

- Основные инструкции по сохранению настроек приведены ниже, а краткое описание параметров находится на следующей странице. Подробнее о параметрах можно узнать в отдельном буклете Data List.
- Настройки партий клавиатуры, партии стиля, партии мультипэда и партии микрофона можно запомнить в регистрационной памяти (стр. 51).
  - Настройки партии песни можно сохранить как песню в области памяти User или Disk. Сделав нужные настройки, вызовите экран CHANNEL функции Song Creator, нажмите на ЖК-дисплее кнопку [EXECUTE], чтобы настройки отразились в данных песни в RAM, затем сохраните песню в области памяти User или Disk (стр. 55).

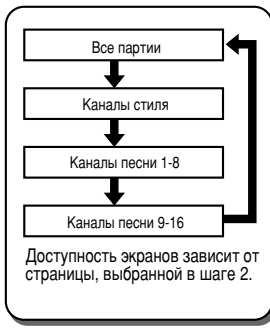
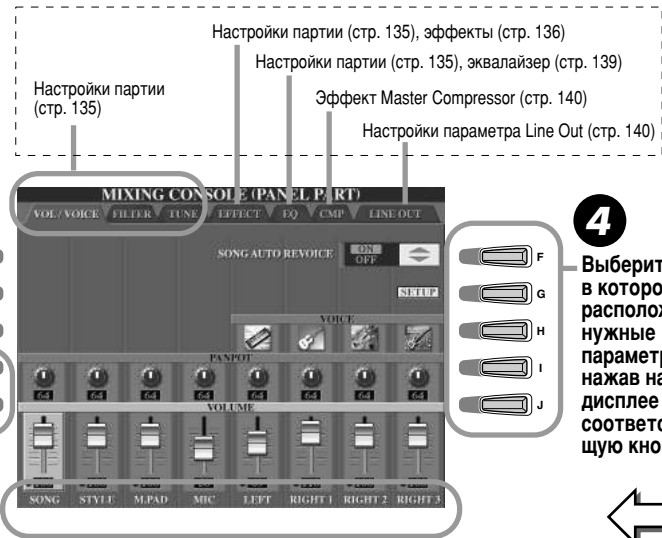

## Настройки партии

Эти пояснения относятся к шагу 5 из раздела «Основные действия» на стр. 134. Параметры, описанные ниже, могут быть установлены на страницах экрана, вызываемых в шаге 2 в разделе «Основные действия» на стр. 134.

### Параметры страницы VOL/VOICE

|                          |   |
|--------------------------|---|
| <b>SONG AUTO REVOICE</b> | См. стр. 136.   |
| <b>VOICE</b>             | Вызывает экран тембров VOICE, на котором можно выбрать тембр для каждой партии. Если в шаге 3 раздела «Основные действия» на стр. 134 вызваны каналы стиля, нельзя выбрать ни тембры Organ Flutes, ни пользовательские тембры. Если в шаге 3 раздела «Основные действия» на стр. 134 вызваны каналы песни, нельзя выбрать пользовательские тембры. Следует иметь в виду, что тембр мультипэда нельзя изменить в функции Mixing Console. |
| <b>PANPOT</b>            | Определяет стереоположение выбранной партии (канала). Значение «0» соответствует крайнему левому положению источника звука, «127» – крайнему правому положению, а «64» – центральной позиции.   |
| <b>VOLUME</b>            | Определяет громкость каждой партии или канала. С помощью этого параметра можно контролировать баланс всех партий.   |

### ПРИМЕЧАНИЕ

- Канал RHY1 на экране STYLE PART можно закрепить за любым тембром, кроме Organ Flute.
- При воспроизведении данных песни в формате GM 10-й канал (страница SONG CH 9 - 16) можно использовать только для тембра из группы Drum Kit.
- При смене ритма/тембров ударных (барабанов и т. п.) стиля и песни с помощью параметра VOICE происходит сброс значений тонких настроек, относящихся к тембрам ударных. В некоторых случаях восстановить исходный звук не удастся. Если это происходит при воспроизведении песни, то для восстановления исходного тембра нужно вернуться к началу песни и запустить ее заново. Если сброс значений произошел при воспроизведении стиля, исходный звук можно восстановить, заново выбрав тот же стиль.

### Параметры страницы FILTER

|                         |  |
|-------------------------|--|
| <b>HARMONIC CONTENT</b> | Позволяет регулировать эффект резонанса (стр. 87) для каждой партии.         |
| <b>BRIGHTNESS</b>       | Определяет яркость звука каждой партии регулировкой частоты среза (стр. 87). |

### Параметры страницы TUNE

|                         |   |
|-------------------------|---|
| <b>PORTAMENTO TIME</b>  | Функция PORTAMENTO плавно изменяет высоту звука от первой ноты, сыгранной на клавиатуре, к следующей. Параметр Portamento Time определяет время изменения высоты звука. Чем выше значение, тем дольше изменяется высота звука. Если для параметра выбрано значение «0», изменения не происходит. Параметр доступен, если для партии клавиатуры выбран режим Mono (стр. 81). |
| <b>PITCH BEND RANGE</b> | Определяет диапазон регулятора PITCH BEND для каждой партии клавиатуры. Диапазон можно изменять от «0» до «12» с шагом полтона.   |
| <b>OCTAVE</b>           | Определяет диапазон изменения высоты в октавах. Высоту можно менять на две октавы вверх или вниз для каждой партии клавиатуры. Значение этого параметра добавляется к настройке, сделанной с помощью кнопки [OCTAVE].   |
| <b>TUNING</b>           | Определяет высоту звука каждой партии клавиатуры.   |
| <b>TRANPOSE</b>         | Позволяет транспонировать высоту звука вверх или вниз с шагом в полтона. Значение «MASTER» транспонирует весь звук инструмента, «SONG» – транспонирует воспроизведение песни, а «KEYBOARD» – транспонирует высоту звука клавиатуры, так же как и воспроизведения стиля и мультипэдов (так как на них также влияет игра на клавиатуре в части для левой руки).               |

### ПРИМЕЧАНИЕ

- Кроме Master Transpose, управлять транспонированием звука можно с помощью двух других функций: Keyboard Transpose и Song Transpose. С их помощью можно добиться того, чтобы ноты, исполняемые на клавиатуре, и ноты песни звучали в определенной тональности. Допустим, вы хотите играть и одновременно петь в сопровождении определенной записанной песни. Песня записана в тональности F (фа мажор), но вам удобнее всего петь в тональности D (ре мажор), а партию на клавиатуре вы привыкли играть в тональности C (до мажор). Чтобы тональности соответствовали друг другу, установите Master Transpose на 0, Keyboard Transpose на 2, а Song Transpose на 3. Партия, исполняемая на клавиатуре, будет транспонирована вверх, а данные песни — вниз, в тональность, в которой вам удобно петь.

### Параметры страницы EFFECT

|               |   |
|---------------|---|
| <b>TYPE</b>   | Стр. 138  |
| <b>REVERB</b> | Регулирует уровень реверберации (стр. 137) для каждой партии или канала.    |
| <b>CHORUS</b> | Регулирует уровень эффекта Chorus (стр. 137) для каждой партии или канала.  |
| <b>DSP</b>    | Регулирует уровень сухого/мокрого сигнала DSP для каждой партии или канала. |

### Параметры страницы EQ

|                |  |
|----------------|--|
| <b>TYPE</b>    | Стр. 139   |
| <b>EDIT</b>    | Стр. 139   |
| <b>EQ HIGH</b> | Определяет центральную частоту высокочастотной полосы эквалайзера, которая понижается/повышается для каждой партии.  |
| <b>EQ LOW</b>  | Определяет центральную частоту низкочастотной полосы эквалайзера, которая ослабляется/усиливается для каждой партии. |

## Функция Song Auto Revoice

Эта функция позволяет полностью использовать великолепное звучание TYROS для воспроизведения песен, совместимых с форматом XG. При воспроизведении песен в формате XG можно использовать функцию Auto Revoice для автоматической подстановки тембров, созданных на TYROS (Natural!, Live!, Cool! и т. п.), вместо традиционных тембров XG того же типа. Просто включите функцию Song Auto Revoice (на странице экрана VOL/VOICE), и вместо обычных тембров XG будет использован уникальный и превосходный по качеству набор TYROS. Вы можете указать собственные любимые тембры для этой функции и сделать другие настройки при помощи кнопки [SETUP] на ЖК-дисплее.

**Функция Auto Revoice**

Эта кнопка позволяет включить или выключить функцию Auto Revoice.

**Тембры XG, содержащиеся в песнях** → **Тембры, подставленные синтезатором TYROS**

Для изменения списка замещенных тембров нажмите эти кнопки на ЖК-дисплее. Более подробно см. ниже.

В этом режиме все тембры XG, которые можно заменить, заменяются насыщенными и оригинальными тембрами синтезатора TYROS.

В этом режиме заменяются только те тембры, которые подходят для воспроизведения конкретной песни.

Все тембры возвращаются к первоначальным тембрам XG.

Выбор тембров XG, которые нужно заменить.

Выбор тембров, заменяющих тембры XG (если для функции SONG AUTO REVOICE выбрано значение ON).

Для введения настроек нажмите на ЖК-дисплее кнопку [OK]. Экран Auto Revoice Setup закроется. Чтобы закрыть экран Auto Revoice Setup без выполнения настроек, нажмите [CANCEL].

## Эффекты

В синтезаторе TYROS доступен широкий спектр эффектов высокого качества, в том числе реверберация, эффект Chorus и множество эффектов DSP (цифровой обработки сигнала), которые можно использовать независимо друг от друга для усиления или изменения звучания различных партий (клавиатуры, стиля, песни, мультипэдов и микрофона).

### ■ Группы эффектов

|  | Партии, в которых используются эффекты   | Характеристики   | Применение эффекта    | Эффектов пользователя |
|--|--|--|-----------------------|-----------------------|
| <b>Reverb</b>                          | Все партии   | Воспроизводит уютную атмосферу игры в концертном зале или джаз-клубе.  | К системе             | 3                     |
| <b>Chorus</b>                          | Все партии   | Звук получается богатым и насыщенным, как если бы несколько партий звучали одновременно.   | К системе             | 3                     |
| <b>DSP1</b>                            | Партия стиля (все каналы)<br>+ Партия песни (все каналы)   | В дополнение к эффектам реверберации и Chorus в синтезаторе TYROS есть специальные эффекты DSP, в том числе эффекты, применяемые для особенных партий, например искажение и тремоло. | К системе<br>К партии | 3                     |
| <b>DSP2<br/>DSP3<br/>DSP4<br/>DSP5</b> | RIGHT1, RIGHT2, RIGHT3,<br>LEFT, партия песни (все каналы)   | Неиспользованные группы эффектов DSP автоматически распределяются по соответствующим партиям (каналам) по мере необходимости.  | К партии              | 10                    |
| <b>DSP6</b>                            | Звук микрофона   | Только для звука микрофона.  | К партии              | 10                    |
| <b>Vocal Harmony</b>                   | Звук микрофона   | Стр. 130   | К партии              | 10                    |
| <b>Master EQ</b>                       | Все партии   | Стр. 139   | К системе             | 2                     |
| <b>Part EQ</b>                         | Партия стиля (все каналы),<br>партия мультипэдов, партия песни (все каналы), RIGHT1,<br>RIGHT2, RIGHT3, LEFT | Стр. 135   | —                     | 0                     |
| <b>Master Compressor</b>               | Все партии   | Стр. 140   | К системе             | 5                     |

## ■ Эффекты, применяемые ко всей системе, и эффекты, применяемые к отдельным партиям

Все эффекты по способу их применения делятся на два типа: эффекты, применяемые ко всей системе, или эффекты, применяемые к отдельным партиям. Эффекты, применяемые ко всей системе, применяются сразу ко всем партиям, а эффекты, применяемые к отдельным партиям, — только к одной конкретной партии.

Эффект DSP 1 можно применять как ко всей системе, так и к отдельным партиям, меняя настройки параметра Effect Parameter (стр. 138).

## ■ Схема распространения сигнала при использовании эффектов

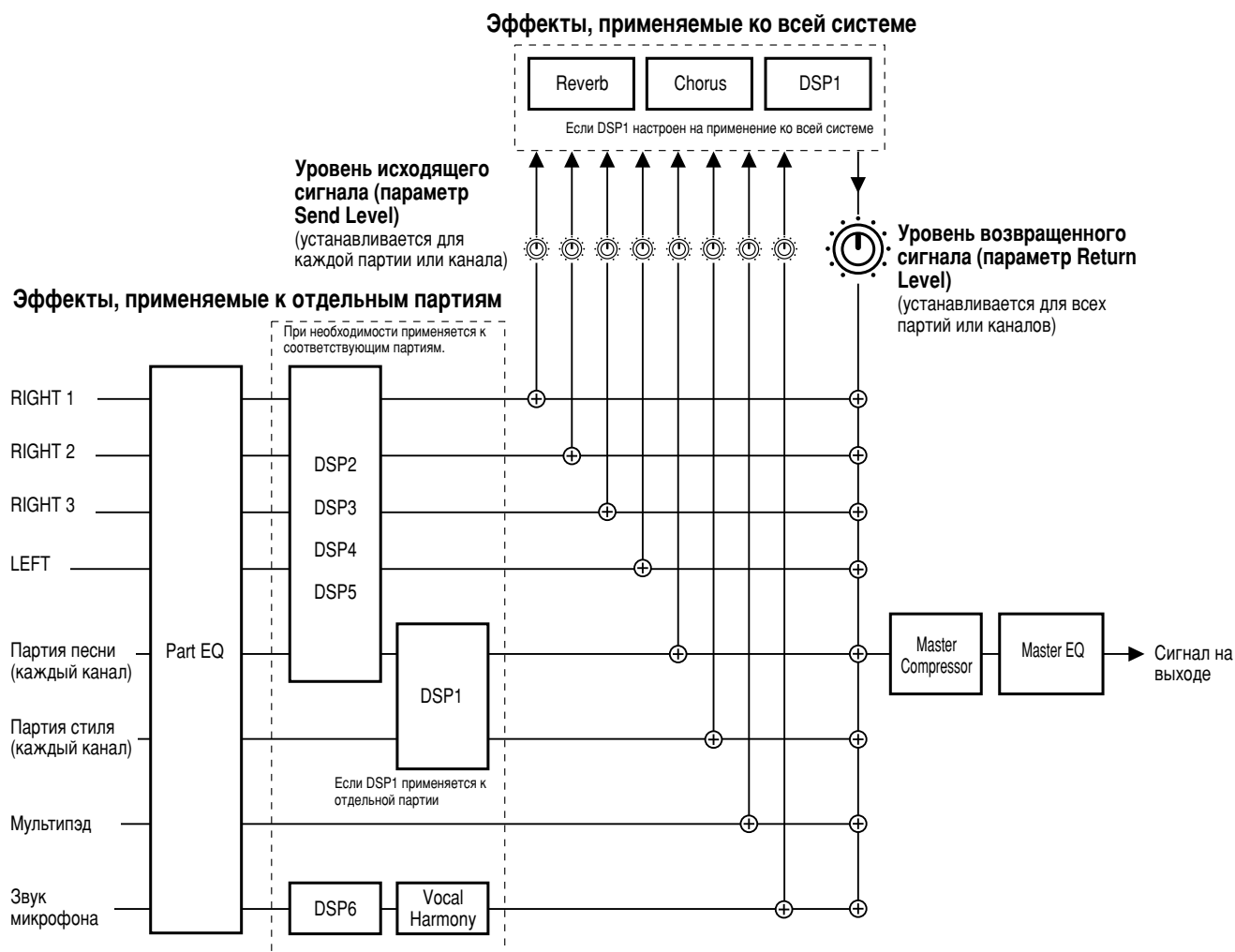



## ■ Выбор типа эффекта и создание эффекта пользователя

Для каждой группы эффектов, приведенных на стр. 137, доступны разные типы эффектов. Каждый тип эффекта можно отредактировать, меняя его параметры (см. приведенный ниже экран Effect Type Edit), и сохранить его как тип эффекта пользователя.

### ● Экран Effect Type Selection для каждой группы

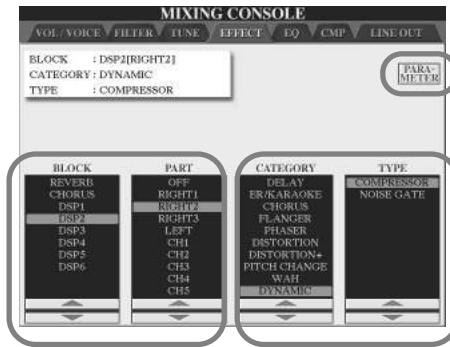

Выберите группу эффектов и часть, к которой будет применен соответствующий эффект. Часть нельзя выбрать, если группа эффектов применяется ко всей системе. См. список групп эффектов на странице 136.

После выбора категории выберите тип эффекта.

### ● Редактирование типа эффекта

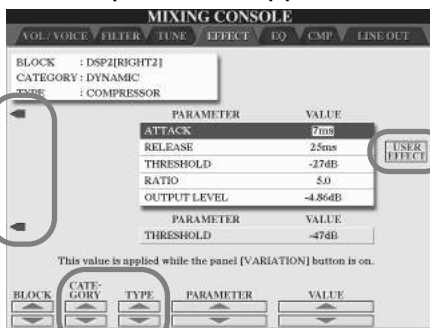

### ● Сохранение типа эффекта пользователя



Выберите группу, к которой относится нужный тип эффекта.

Если редактируемая группа эффектов относится к группам, применяемым ко всей системе, уровень возвращенного сигнала (параметр Return Level) (стр. 137) можно изменять здесь.

Установите значение параметра, выбранного слева.

Выберите параметр для редактирования. Параметры на экране зависят от типа эффекта. Более подробную информацию см. в отдельном буклете Data List.

Выберите категорию/тип эффекта для редактирования.

Если кнопка [VARIATION] включена, значения параметров можно устанавливать, как для групп DSP2 – 5. Для переключения между нижними и верхними параметрами используйте кнопки на ЖК-дисплее. Глубину нижнего параметра можно изменить, если кнопка [VARIATION] включена.

Изменяет имя типа эффекта, выбранного слева.

При нажатии на ЖК-дисплее кнопки [SAVE] появляется окно для ввода имени редактируемого типа эффекта. Введите нужное имя и нажмите на ЖК-дисплее кнопку [OK], чтобы сохранить отредактированный эффект в местоположении, указанном слева.

Выберите место, где будет храниться эффект. Для хранения разных групп эффектов доступно разное количество ячеек памяти (стр. 136).

### ПРИМЕЧАНИЕ

- Помните, что в некоторых случаях при регулировке параметров эффектов во время игры может возникнуть шум.



## Эквалайзер (EQ)

Эквалайзером (сокращенно «EQ») называется звуковой процессор, который делит спектр частот на несколько полос, каждую из которых можно удлинить или сократить в соответствии с общими частотными характеристиками.

Обычно эквалайзер используется для корректировки звука динамиков, чтобы добиться его соответствия особенностям помещения. В звуке выделяется несколько частотных полос и с помощью повышения или понижения уровня каждой полосы происходит корректировка звука. С помощью EQ можно отрегулировать тон или тембр звука в соответствии с местом, где играют на инструменте, или скомпенсировать некоторые особенности акустики помещения. Например, вы можете обрезать низкие частоты при игре в больших помещениях, где звук слишком гулкий, или расширить высокие частоты в небольших комнатах и тесных помещениях, где у звука нет эха и он заглушается.

В синтезаторе TYROS используется пятиполосный цифровой эквалайзер высокого качества. С помощью этой функции выходной сигнал инструмента можно подвергнуть действию последнего эффекта – контроля тона. Вы также можете создать собственные настройки эквалайзера, отрегулировав частотные полосы, и сохранить в одном из двух пользовательских типов эквалайзера User Master EQ. Эти настройки можно вызвать, как и пять предустановленных настроек эквалайзера ([MIXING CONSOLE] → экран эквалайзера).

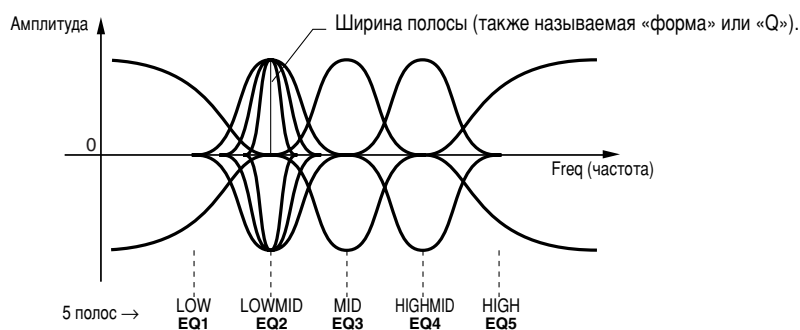

### ● Выбор типа Master EQ и настройка Part EQ



Выберите тип Master EQ.

### ● Редактирование типа Master EQ



При выборе типа Master EQ автоматически задается параметры, появляющиеся внизу экрана.

Кривые PRESET и USER можно редактировать с помощью соответствующих кнопок. Каждую из пяти полос можно расширять или обрезать до 12 дБ.

Для вызова всплывающего окна для ввода имени редактируемой характеристики Master EQ, нажмите на ЖК-дисплее кнопку [STORE]. Введите нужное имя и нажмите [OK], чтобы его сохранить. Можно создать и сохранить два типа EQ.

Одновременная регулировка общей амплитуды всех полос EQ.

Каждый раз при настройке одной из полос соответствующее значение EQ выделяется цветом, а над элементами управления Q и FREQ появляется номер этой полосы. Эти элементы управления используются для настройки параметров Q (ширина полосы) и FREQ (центральная частота) выбранной полосы частот. Чем выше значение «Q», тем уже полоса частот. Диапазон значений параметра FREQ различен для каждой полосы.

## Эффект Master Compressor

Этот эффект обычно используется для ограничения и сжатия динамических характеристик (громкости) аудиосигнала. Этот эффект «сжимает» динамический диапазон партий, например вокальных и гитарных, делая тихие звуки громче, а громкие тише. Если при этом коэффициент усиления больше единицы, общий уровень звука повышается и звук в целом становится более громким. Эффект Compression можно использовать для усиления сустейна электрогитары, сглаживания громкости вокала или выведения на передний план ударных инструментов и ритмической фразы. Синтезатор TYROS снабжен сложным многополосным компрессором, который позволяет регулировать эффект Compressor для отдельных частотных полос и тем самым полностью контролировать звук. Можно редактировать и сохранять собственные типы эффекта Compressor и выбирать презаписанные типы этого эффекта ([MIXING CONSOLE] → экран CMP).

### ● Выбор и изменение типа эффекта Master Compressor

Выбор того или иного типа Master Compressor автоматически задает оптимальные значения параметров для этого типа (внизу экрана).

Эта кнопка включает или выключает эффект Master Compressor.

### ● Сохранение эффекта Master Compressor

Этот экран позволяет сохранять настройки эффекта Master Compressor с левого экрана как тип эффекта Compressor пользователя.

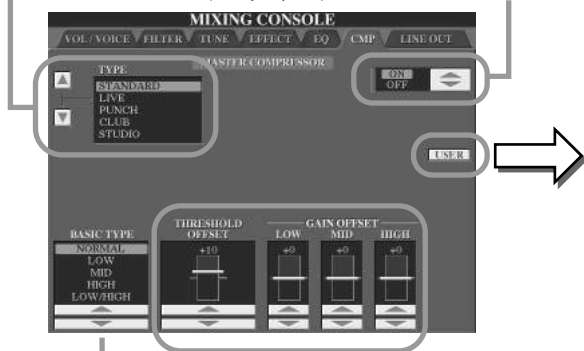

Определяет частотную кривую эффекта Compressor, т. е. указывает, к каким частотам применяется этот эффект.

Определяет пороговое значение (минимальный уровень, при котором применяется эффект Compressor (начинается сжатие) и коэффициент усиления (уровень сжатого сигнала в трех отдельных полосах частот). Влияние настроек амплитуды зависит от основного типа, отображаемого слева.

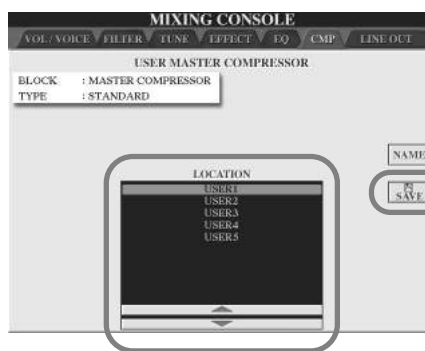

Выберите место, где будет храниться сохраненный эффект Master Compressor пользователя.

Изменяет имя типа эффекта Master Compressor, выбранного слева.

При нажатии на ЖК-дисплее кнопки [SAVE] появляется окно для ввода имени отредактированного эффекта Compressor. Введите нужное имя и нажмите на ЖК-дисплее кнопку [OK], чтобы сохранить отредактированный эффект в местоположении, указанном слева.

## Настройку Line Out

Экран LINE OUT ([MIXING CONSOLE] → LINE OUT) позволяет отправить выходной сигнал выбранной партии (или партий) на разъемы LINE OUT. Для партий барабана можно даже указать определенные звуки барабана, которые будут выводиться через эти разъемы.

Обычно широкого диапазона встроенных эффектов и других возможностей синтезатора TYROS вполне достаточно для обработки и микширования сложных песен, состоящих из нескольких партий. Однако иногда требуется «очистить» или обработать определенный тембр или звук при помощи внешнего генератора эффектов или записать партию на отдельную дорожку магнитофона. Настройки Line Out предназначены именно для этого.

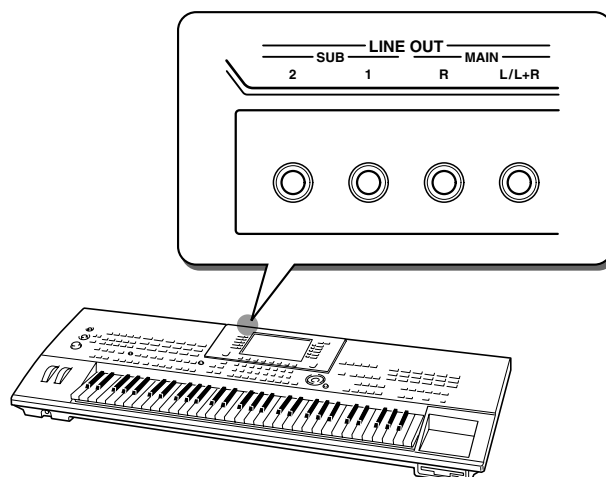

● Настройки Line Out для каждой партии или канала



Задайте конфигурацию выходного сигнала для выбранной партии, установив или сняв соответствующие флажки (в колонках с названиями разъемов).

Выбор нужной партии.

● Настройки Line Out для каждого инструмента (тональности)

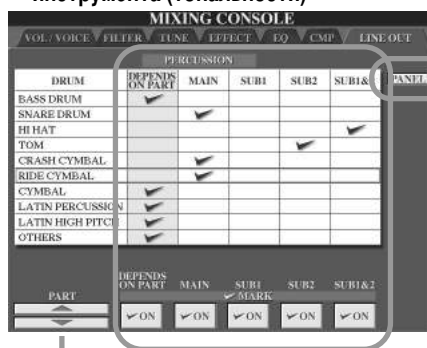

Задайте конфигурацию выходного сигнала для выбранного звука барабанов, установив или сняв соответствующие флажки (в колонках с названиями разъемов).

• Если флажок установлен в столбце **DEPEND ON PART**:  
Выбранный звук барабана будет выводиться через разъемы, установленные слева на странице **PANEL**.

• Если флажок установлен не в столбце **DEPEND ON PART**:  
Индивидуальная настройка ударных инструментов отменяет настройки для партии, сделанные слева на странице **PANEL**.

Выбор ударного инструмента.

## ■ Разъемы MAIN

Партия, канал или звук ударного инструмента, для которых установлен флажок в столбце **MAIN**, будут выводиться через следующие разъемы. На выводимый звук влияют настройки эффектов.

- Разъемы **MAIN** на задней панели
- Разъем **PHONES**
- Разъем **LOOP SEND**
- Дополнительный динамик

## ■ Разъемы SUB

Партия, канал или звук ударного инструмента, для которых установлены флажки в столбцах **SUB1**, **SUB2** или **SUB1&2** будут выводиться через разъемы, как описано ниже.

- Если в любом из столбцов **SUB1/SUB2/SUB1&2** установлены флажки, партия (канал) или звук ударного инструмента будут выводиться через соответствующие разъемы. В этом случае можно использовать только эффекты, применяющиеся к отдельной партии; эффекты, применяющиеся ко всей системе, использоваться не могут.
- Если в любом из столбцов **SUB1/SUB2/SUB1&2** установлены флажки, партия (канал) или звук ударного инструмента не будут выводиться через разъемы **PHONES**.
- Если в столбце **SUB1&2** установлен флажок, партия (канал) или звук ударного инструмента будут выводиться в стереорежиме (1: левый, 2: правый).
- Если в столбце **SUB1/SUB2** установлен флажок, партия (канал) или звук ударного инструмента будут выводиться в монорежиме.

### ПРИМЕЧАНИЕ

- Если используется одна из настроек **SUB Line Out**, убедитесь, что к соответствующим разъемам **LINE OUT SUB** на задней панели подключены кабели. Если кабели подключены к разъемам **MAIN**, звук будет выводиться через эти разъемы, даже если флажки установлены в столбцах **SUB1/SUB2/SUB1&2**.

В заднюю панель TYROS встроены два MIDI-терминала (MIDI IN A/B, MIDI OUT A/B) и терминал USB. MIDI-функции являются мощным и универсальным средством, расширяющим возможности записи и исполнения музыкальных произведений. В этом разделе рассказывается о возможностях MIDI-интерфейса и способах его использования на синтезаторе TYROS.

## Что такое MIDI-интерфейс

Конечно, вам знакомы понятия «акустический инструмент» и «цифровой инструмент». В современном мире существует два основных вида инструментов. Типичными акустическими инструментами являются обычное пианино и классическая гитара. Принцип игры на них легко понять. На пианино вы нажимаете клавишу, а молоточек внутри удаляет по струне и воспроизводит ноту. Вы ударяете по струне гитары и нота звучит. А как воспроизводятся ноты на цифровом инструменте?

### ● Игра на акустической гитаре

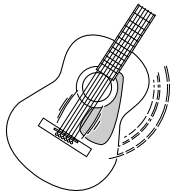

Вы дергаете струну, корпус гитары резонирует и получается звук

### ● Игра на цифровом инструменте

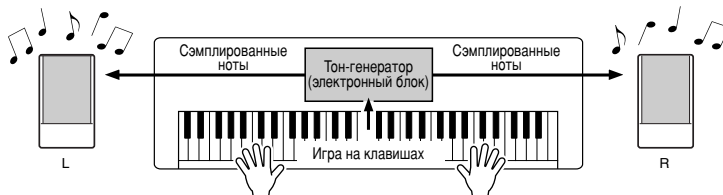

На основе информации, поступившей с клавиатуры во время исполнения, образец звука (сэмпл), который хранится в тон-генераторе, воспроизводится через динамики.

Записанный заранее сэмпл, который хранится в тон-генераторе (электронной схеме), воспроизводится на основе информации, поступившей с клавиатуры. Так что же это за информация с клавиатуры, на основе которой генерируется звук? Предположим, что вы играете на клавиатуре четвертную ноту С (до), используя звук рояля на клавиатуре синтезатора TYROS. В отличие от акустического инструмента, где звук производится вследствие резонирования, электронный инструмент получает информацию с клавиатуры о том, какая клавиша и когда нажата, с каким тембром, насколько сильно и когда была отпущена. Затем каждый вид информации преобразуется в числовую величину и посылается в тон-генератор. На основе этих чисел тон-генератор воспроизводит хранящийся в нем сэмпл.

### ● Пример информации с клавиатуры

|  |   |
|--|---|
| Номер тембра (название тембра)   | 01 (рояль)  |
| Номер ноты (название клавиши)  | 60 (С3)   |
| Момент включения (когда была нажата клавиша) и момент выключения (когда она была отпущена) | Сигнал синхронизации, выраженный числом (четвертная нота) |
| Скорость (сила нажатия)  | 120 (сильное нажатие)                                     |

Как описано выше, исполнение на клавиатуре и операции на панели (такие, как выбор тембра) обрабатываются как MIDI-события. Все данные воспроизводимых или записываемых стилей, песен и мультитепов состоят из MIDI-сообщений. MIDI (Musical Instrument Digital Interface) — это цифровой интерфейс, который позволяет музыкальным инструментам обмениваться информацией о проигрываемых нотах, изменениях в программе и параметрах (сообщения Note, Control Change, Program Change), а также другими видами MIDI-сообщений или данных. Синтезатор TYROS может управлять MIDI-устройством путем передачи данных, относящихся к нотам, и различных управляющих данных. С другой стороны, синтезатор TYROS может работать под управлением входящих MIDI-сообщений, которые автоматически определяют режим работы тон-генератора, задают MIDI-каналы, тембры и эффекты, меняют значения параметров и, конечно, воспроизводят тембры, заданные для разных партий. MIDI-сообщения можно разделить на две группы: сообщения каналов (Channel) и системные сообщения (System).

Ниже объясняются разные типы MIDI-сообщений, которые может принимать и передавать синтезатор TYROS.

### ● Канальные сообщения (Channel Messages)

Синтезатор TYROS — это электронный инструмент, который может обрабатывать 32 канала (16 каналов x 2 порта). Это можно сравнить с одновременной игрой на 32 инструментах. Канальные сообщения передают такую информацию, как Note ON/OFF (Вкл./Выкл. звука) и Program Change (Изменение программы) для каждого из 32 каналов.

| Название сообщения | Операция/настройка на панели TYROS  |
|--------------------|---|
| Note ON/OFF        | Эти сообщения создаются во время игры на клавиатуре. Каждое сообщение содержит номер конкретной ноты, который соответствует нажатой клавише, и значение скорости, зависящее от силы удара по клавише. |
| Program Change     | Выбор тембра  |
| Control Change     | Громкость, панорама (микшерный пульс) и т. д.   |
| Pitch Bend         | Регулировка высоты звука  |

### ● Системные сообщения (System Messages)

Эти данные используются всей MIDI-системой. К системным сообщениям относятся сообщения System Exclusive, в которых передаются данные для инструментов конкретной фирмы, и сообщения Realtime (реального времени), управляющие работой MIDI-устройства.

| Название сообщения       | Операция/настройка на панели TYROS                                    |
|--------------------------|---|
| System Exclusive Message | Настройки типа эффекта (микшерный пульс) и т. п.                      |
| Realtime Messages        | Установка частоты синхронизации, включение/выключение воспроизведения |

## MIDI-каналы

MIDI-данные об игре присваиваются одному из 16 MIDI-каналов. Распределение сообщений по 16 каналам делает возможным передачу данных об игре шестнадцатью различными инструментами по одному MIDI-кабелю.

Представьте, что MIDI-каналы – это телевизионные каналы. Каждая телекомпания выходит в эфир по определенному каналу. Ваш телевизор одновременно принимает множество самых разных программ, так что вам остается только выбрать нужную.

Принцип действия MIDI тот же. Передающее устройство посылает определенному каналу (MIDI Transmit Channel) принимающего устройства сообщения по MIDI-кабелю. Если MIDI-канал принимающего устройства (MIDI Receive Channel) соответствует каналу передающего устройства (Transmit Channel), принимающее устройство будет воспроизводить звук в соответствии с полученными сообщениями.

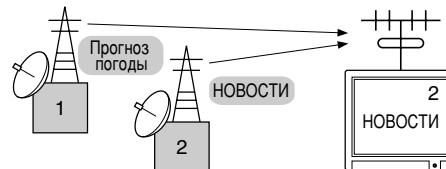

Например, данные нескольких партий или каналов можно передавать одновременно, в том числе данные стиля (см. таблицу справа).

Важно определить, какие данные должны передаваться по каждому из MIDI-каналов во время передачи (стр. 146). Синтезатор TYROS также позволяет определить, как будут воспроизводиться полученные данные (стр. 147).

Хотя MIDI-интерфейс рассчитан на обработку 16 каналов, использование отдельных MIDI-портов дает дополнительные возможности. В синтезаторе TYROS есть 2 MIDI-порта, что позволяет одновременно использовать 32 канала.

| Партия TYROS          | MIDI-кабель или USB-кабель | Внешний sequencer |
|-----------------------|----------------------------|-------------------|
| Voice R1              | Channel 1                  | Track 1           |
| Voice R2              | Channel 2                  | Track 2           |
| Voice R3              | Channel 3                  | Track 3           |
| Voice L               | Channel 4                  | Track 4           |
| Multi Pad 1           | Channel 5                  | Track 5           |
| Multi Pad 2           | Channel 6                  | Track 6           |
| Multi Pad 3           | Channel 7                  | Track 7           |
| Multi Pad 4           | Channel 8                  | Track 8           |
| Style Rhythm 1 (sub)  | Channel 9                  | Track 9           |
| Style Rhythm 2 (main) | Channel 10                 | Track 10          |
| Style Bass            | Channel 11                 | Track 11          |
| Style Chord 1         | Channel 12                 | Track 12          |
| Style Chord 2         | Channel 13                 | Track 13          |
| Style Pad             | Channel 14                 | Track 14          |
| Style Phrase 1        | Channel 15                 | Track 15          |
| Style Phrase 2        | Channel 16                 | Track 16          |

## Подключение TYROS к другим MIDI-инструментам при помощи MIDI-интерфейса

MIDI-сообщения (события), описанные выше, передаются или принимаются через 2 MIDI-терминала (MIDI A IN/OUT, MIDI B IN/OUT) или через разъем USB.

- **MIDI IN** Прием MIDI-данных с другого MIDI-устройства. Каждый из двух портов (A, B) может получать MIDI-сообщения из 16 каналов.
- **MIDI OUT** Передача информации с клавиатуры синтезатора TYROS в виде MIDI-данных другому MIDI-устройству. Каждый из двух портов (A, B) может передавать MIDI-сообщения по 16 каналам.
- **USB** Передача MIDI-данных на компьютер и прием данных с компьютера. Через разъем USB доступны оба MIDI-порта.

Для передачи MIDI-данных между двумя устройствами необходимо подключение соответствующего кабеля. Синтезатор TYROS можно подключить к другому устройству с помощью MIDI-кабелей (через терминалы MIDI) или с помощью USB-кабеля через разъемы USB (стр. 58).

### MIDI-подключение через MIDI-кабель.

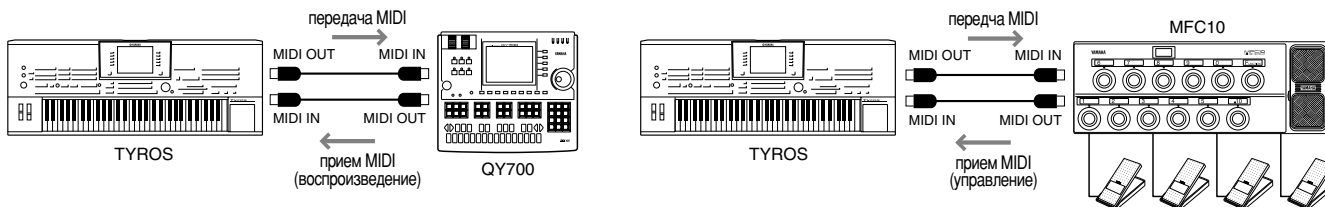

### MIDI-подключение через USB-кабель.

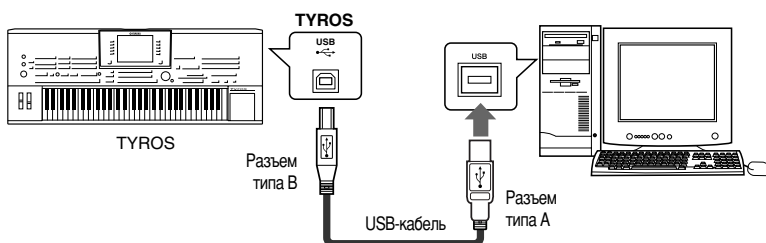



## Совместимость MIDI-данных

В этом разделе обсуждаются основные вопросы совместимости данных: способны ли другие MIDI-устройства воспроизводить данные, записанные синтезатором TYROS, и может ли сам TYROS воспроизводить имеющиеся в продаже песни или песни, созданные для других инструментов или на компьютере. В зависимости от типа MIDI-устройства и характеристик данных можно либо сразу воспроизводить эти данные, либо сначала надо выполнить ряд действий. Если при воспроизведении данных возникают проблемы, см. следующие разделы.

### Формат секвенции

Формат секвенции — это способ хранения на диске MIDI-данных для воспроизведения (например, песен и стилей). С синтезатором TYROS совместим ряд популярных форматов секвенции, описанных ниже. Воспроизведение возможно, только если MIDI-устройство поддерживает формат секвенции, использованный на дискете.

#### ● Формат SMF (Standard MIDI File)

Это самый распространенный формат. Есть два типа SMF формата: Format 0 и Format 1. Многие MIDI-устройства совместимы с форматом 0, и большинство записей, имеющихся в продаже, имеют этот формат. TYROS совместим как с форматом 0, так и с форматом 1. Для записи песен на синтезаторе TYROS автоматически используется SMF Format 0.

#### ● ESEQ

Этот формат секвенции поддерживают многие MIDI-устройства корпорации Yamaha, включая серию инструментов Clavinova. Это обычный формат, который используется в разном программном обеспечении Yamaha. Синтезатор TYROS совместим с форматом ESEQ.

#### ● XF ..... стр. 8.

#### ● STYLE FILE ..... стр. 8.

### Формат распределения тембров

В MIDI тембры приписываются к так называемым «номерам программ». Стандарт присвоения таких номеров (порядок размещения тембров) и называется «форматом распределения тембров». Правильное воспроизведение возможно, если этот формат для данных песни совпадает с форматом воспроизводящего MIDI-устройства.

#### ● GM System Level 1 ..... стр. 8.

#### ● GM System Level 2 ..... стр. 8.

#### ● XG ..... стр. 8.

#### ● DOC ..... стр. 8.

## Предустановленные настройки MIDI (шаблоны)

Синтезатор TYROS позволяет управлять MIDI-интерфейсом с помощью большого набора гибких параметров. В него также встроено 10 заранее запрограммированных шаблонов, позволяющих настроить инструмент на конкретное MIDI-приложение или внешнее устройство. Эти шаблоны можно вызвать на экране MIDI ([FUNCTION] → MIDI) (см. след. стр.).

| Название шаблона       | Описание   |
|------------------------|--|
| <b>ALL PARTS</b>       | Передаёт все партии, в том числе партии клавиатуры (RIGHT1, 2, 3, LEFT).   |
| <b>KBD &amp; STYLE</b> | Отличается от шаблона ALL PARTS только способом управления партиями клавиатуры. Партия правой руки обрабатывается как партия UPPER (вместо RIGHT1 – 3), а партия левой руки – как LOWER.   |
| <b>Master KBD1</b>     | При этой настройке синтезатор TYROS используется как «главная» клавиатура, управляющая одним или несколькими тон-генераторами или другими устройствами (например, компьютером/секвенсором).  |
| <b>Master KBD2</b>     | Отличается от шаблона Master KBD1 только тем, что сообщения Aftertouch не передаются.  |
| <b>Clock Ext.A</b>     | Воспроизведение или запись (песни, стиля, мультитреда и т. п.) синхронизируются с внешним MIDI-устройством, а не с внутренним источником синхронизации TYROS. Этот шаблон используют, если хотят задать темп на MIDI-устройстве, подключенном к синтезатору TYROS. Воспроизведение или запись на синтезаторе синхронизируется в соответствии с данными, полученными через разъем MIDI A. |
| <b>MIDI Accord1</b>    | MIDI-аккордеоны позволяют передавать MIDI-данные и проигрывать мелодию на подключенных тон-генераторах с клавиатуры и кнопок баса/аккордов аккордеона. Этот шаблон позволяет проигрывать мелодии с клавиатуры и управлять воспроизведением стиля на синтезаторе TYROS с помощью клавиш для левой руки.   |
| <b>MIDI Accord2</b>    | Отличается от шаблона MIDI Accord1 только тем, что аккорды и басовые ноты, которые вы играете левой рукой на MIDI-аккордеоне, воспринимаются также как нотные MIDI-сообщения.  |
| <b>MIDI Pedal1</b>     | MIDI-педаль позволяет играть на подключенных тон-генераторах ногами (это особенно удобно для проигрывания басовых партий из одной ноты). Этот шаблон позволяет проигрывать основной тон аккорда и управлять им во время воспроизведения стиля с помощью MIDI-педали (подключенной к разъему MIDI B).   |
| <b>MIDI Pedal2</b>     | Этот шаблон позволяет играть басовую партию для воспроизведения стиля с помощью MIDI-педали (подключенной к разъему MIDI B).   |
| <b>MIDI OFF</b>        | MIDI-сигналы не отправляются и не принимаются.   |



## Основные действия (работа с MIDI)

**1**

Нажмите кнопку [FUNCTION].

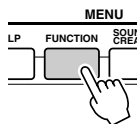

**2**

Выберите вкладку MIDI.



**3**

Выберите шаблон MIDI (стр. 144).



**6**

Чтобы вернуться к экрану шаблонов MIDI, нажмите кнопку [EXIT].

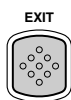

**5**

Установите нужные MIDI-параметры.

MIDI-параметры системы (стр. 146)

Параметры передачи MIDI-сообщений (стр. 146)

Параметры приема MIDI-сообщений (стр. 147)

Настройка основного тона аккорда для воспроизведения стиля при помощи принимаемых MIDI-данных (стр. 148)

Настройка типа аккорда для воспроизведения стиля при помощи принимаемых MIDI-данных (стр. 148)

Настройки для подключенного ножного MIDI-переключателя MFC10 (стр. 148)

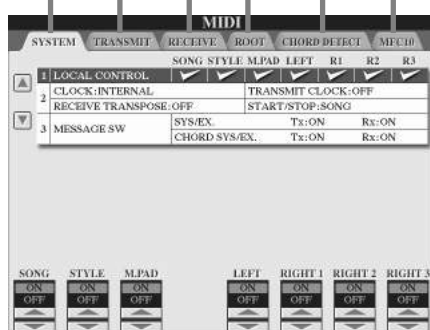

**7**

Сохраните настройки MIDI, сделанные в шаге 5, на странице USER в качестве шаблона MIDI.

**4**

Нажмите на ЖК-дисплее кнопку [EDIT], чтобы вызвать экран для установки параметров MIDI.

Здесь вы видите и можете редактировать конкретные параметры, соответствующие шаблону MIDI, выбранному в шаге 3.

## MIDI-параметры системы

Здесь поясняется, что происходит, если в шаге 5 раздела «Основные действия» (стр. 145) вызвана страница SYSTEM.

### ■ Функция Local Control.....

Включение и выключение функции Local Control для каждой партии. Если функция Local Control включена (выбран параметр ON), внутренним тон-генератором управляет клавиатура самого синтезатора TYROS, что позволяет проигрывать встроенные тембры прямо с клавиатуры. Если функция Local Control выключена (выбран параметр OFF), клавиатура и контроллеры отключаются от внутреннего тон-генератора синтезатора TYROS, т.е. при нажатии на них звук не выводится. Это позволяет, например, использовать внешний MIDI-секвенсор для проигрывания встроенных тембров синтезатора TYROS, а также использовать клавиатуру TYROS для того, чтобы делать музыкальные записи на внешнем секвенсоре и чтобы играть на внешнем тон-генераторе.

### ■ Настройка синхронизации и т. п.....

#### ● CLOCK

Этот параметр указывает, управляется ли синтезатор TYROS внутренним синхронизатором или синхронизируется с MIDI-сигналом от внешнего устройства. Если синтезатор TYROS используется отдельно, обычно выбирают значение INTERNAL. Если синтезатор TYROS используется вместе с внешним секвенсором, компьютером с MIDI-интерфейсом или другим MIDI-устройством, с которым надо синхронизировать синтезатор, надо выбрать одно из следующих значений параметра CLOCK: MIDI A, MIDI B, USB 1 или USB 2. Проверьте, правильно ли подключено внешнее устройство (например, к разъему MIDI IN синтезатора TYROS) и убедитесь, что это устройство правильно передает MIDI-сигнал синхронизации.

#### ● TRANSMIT CLOCK

Этот параметр включает и выключает режим передачи синхронизирующего MIDI-сигнала. Если он отключен (OFF), MIDI-сигналы синхронизации START/STOP (запуск/остановка) не передаются даже при воспроизведении песни или стиля.

#### ● RECEIVE TRANSPOSE

Этот параметр определяет, будет ли настройка транспонирования синтезатора TYROS (стр. 82) применяться к нотам, полученным через MIDI.

#### ● START/STOP

Этот параметр определяет, будут ли влиять входящие сообщения FA (запуск) и FC (остановка) на воспроизведение.

### ■ Переключатель типа сообщений.....

#### ● SYS/EX.

Параметр «Tx» включает или выключает передачу системных MIDI-сообщений для устройства конкретной фирмы. Параметр «Rx» включает или выключает прием и распознавание системных MIDI-сообщений для устройства конкретной фирмы, которые создаются внешним оборудованием.

#### ● CHORD SYS/EX.

Параметр «Tx» включает/выключает передачу MIDI-данных об аккордах (обнаружение аккорда, его основной тон и тип). Параметр «Rx» включает/выключает прием и распознавание MIDI-данных об аккордах, создаваемых внешним оборудованием.

## Параметры передачи MIDI-сообщений

Этот раздел рассказывает о том, что происходит, если в шаге 5 раздела «Основные действия» (стр. 145) вызывается страница TRANSMIT. На этой странице можно указать партии, которые будут передавать MIDI-данные и MIDI-канал, по которому эти данные будут передаваться.

Выберите партию для изменения параметров передачи. Подробную информацию о партиях, кроме двух партий, описанных ниже, см. на стр. 134.

#### • UPPER

Партия клавиатуры, исполняемая справа от точки разделения клавиатуры, вместо партий RIGHT1, 2 и 3.

#### • LOWER

Партия клавиатуры, исполняемая слева от точки разделения клавиатуры, вместо партии LEFT. Эта партия не зависит от того, включена или выключена кнопка [ACMP].

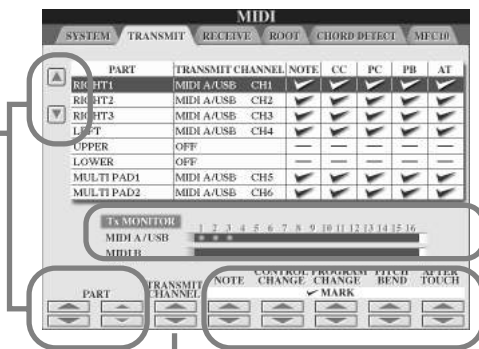

#### ПРИМЕЧАНИЕ

- Если один и тот же канал выбран для нескольких разных партий, передаваемые MIDI-сообщения смешиваются в этом канале, что приводит к возникновению неожиданных звуков и может вызвать сбой в подключенном MIDI-устройстве.

Каждому из шестнадцати каналов соответствует «лампочка» на экране, которая мигает при передаче MIDI-сообщений по этому каналу.

Эта кнопка включает или выключает передачу указанного типа данных (MIDI-сообщения). Подробную информацию см. ниже и на стр. 105.

Выберите канал, по которому будет передаваться выбранная партия.

## ■ MIDI-сообщения, которые можно передавать или принимать (распознавать) .....

На экране TRANSMIT/RECEIVE можно настроить следующие MIDI-сообщения.

- NOTE..... стр. 105
- CC (Control Change)..... стр. 105
- PC (Program Change)..... стр. 105
- PB (Pitch Bend) ..... стр. 105
- AT (Aftertouch)..... стр. 105

## Параметры приема MIDI-сообщений

Этот раздел поясняет, что происходит, если в шаге 5 раздела «Основные действия» (стр. 145) была вызвана страница RECEIVE. На этой странице можно указать партии, принимающие MIDI-сообщения и канал, по которому они будут приниматься.

Выберите канал. Синтезатор TYROS может принимать MIDI-сообщения по 32 каналам (16 каналов x 2 порта).

| CHANNEL          | PART | NOTE | CC | PC | PB | AT |
|------------------|------|------|----|----|----|----|
| MIDI A/USB 1 CH1 | SONG | ✓    | ✓  | ✓  | ✓  | ✓  |
| MIDI A/USB 1 CH2 | SONG | ✓    | ✓  | ✓  | ✓  | ✓  |
| MIDI A/USB 1 CH3 | SONG | ✓    | ✓  | ✓  | ✓  | ✓  |
| MIDI A/USB 1 CH4 | SONG | ✓    | ✓  | ✓  | ✓  | ✓  |
| MIDI A/USB 1 CH5 | SONG | ✓    | ✓  | ✓  | ✓  | ✓  |
| MIDI A/USB 1 CH6 | SONG | ✓    | ✓  | ✓  | ✓  | ✓  |
| MIDI A/USB 1 CH7 | SONG | ✓    | ✓  | ✓  | ✓  | ✓  |
| MIDI A/USB 1 CH8 | SONG | ✓    | ✓  | ✓  | ✓  | ✓  |

RA MONITOR: MIDI A/USB1, MIDI B/USB2  
 CHANNEL: [ ], PART: [ ], NOTE CHANGE CHANGE: [ ], PROGRAM CHANGE: [ ], PITCH BEND: [ ], AFTER TOUCH: [ ]

Каждому из шестнадцати каналов соответствует «лампочка» на экране, которая мигает при приеме MIDI-сообщений.

Эти кнопки включают/выключают прием указанного типа данных по выбранному каналу.

- **KEYBOARD**  
Полученные нотные сообщения управляют партией клавиатуры синтезатора TYROS.
- **EXTRA PART1 - 4**  
Существуют 4 партии, специально предназначенные для приема и проигрывания MIDI-данных. Как правило, самим синтезатором эти части не используются. Используя эти четыре партии в качестве дополнения к партиям, описанным на стр. 134 (кроме звука микрофона), синтезатор TYROS можно использовать как 32-канальный многотембровый тон-генератор.

## ■ Передача/прием MIDI-сообщений через разъем USB и разъемы MIDI.....

MIDI-разъемы и USB-разъемы, которые могут использоваться для передачи и приема MIDI-сообщений по 32 каналам (16 каналов x 2 порта), взаимодействуют следующим образом:

### ● Прием MIDI-

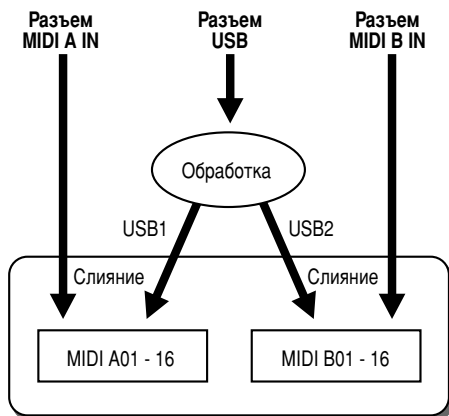

### ● Передача MIDI-

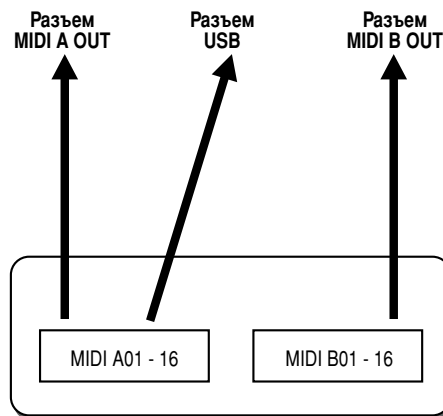

## Основной тон аккорда при воспроизведении стиля

Этот раздел поясняет, что происходит, если в шаге 5 раздела «Основные действия» (стр. 145) была вызвана страница ROOT. Эти параметры позволяют определить основной тон аккорда для воспроизведения стиля на основании нотных сообщений, полученных через MIDI-интерфейс.

Сообщения типа «Note ON/OFF», принимаемые каналами, для которых установлено значение «ON», распознаются как основные тона в разделе аккордов. Основные тона распознаются независимо от параметров точки разделения клавиатуры и того, нажата или не нажата кнопка [ACMP]. Если значение «ON» одновременно выбрано для нескольких каналов, поиск основного тона выполняется в смешанных MIDI-данных, полученных по этим каналам.

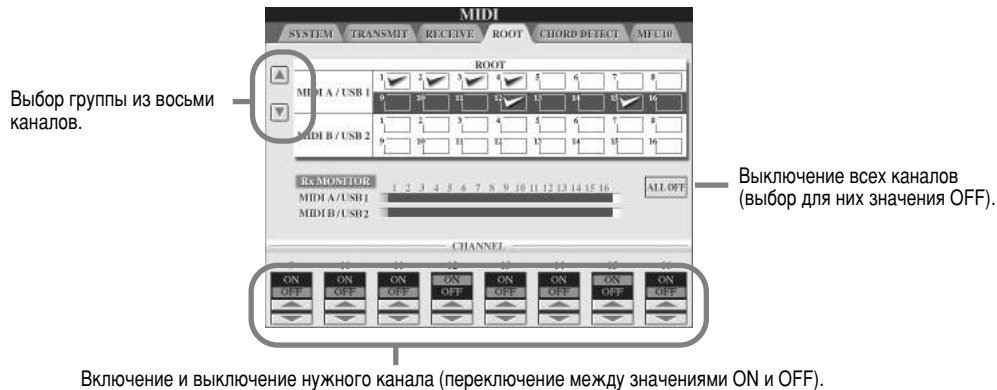

## Тип аккорда при воспроизведении стиля

Этот раздел поясняет, что происходит, если в шаге 5 раздела «Основные действия» (стр. 145) была вызвана страница CHORD DETECT. Эти параметры позволяют определить тип аккорда для воспроизведения стиля на основании нотных сообщений, полученных через MIDI-интерфейс.

Сообщения типа «Note ON/OFF», принимаемые каналами, для которых установлено значение «ON», распознаются как ноты аккорда в разделе аккомпанемента. Определение аккордов зависит от выбранной аппликатуры. Основные тона распознаются независимо от параметров точки разделения клавиатуры и того, нажата или не нажата кнопка [ACMP]. Если значение «ON» одновременно выбрано для нескольких каналов, поиск основного тона выполняется в смешанных MIDI-данных, полученных по этим каналам.

С помощью этой страницы можно выполнять те же операции, что были описаны в разделе, посвященном странице ROOT.

## Настройки MFC10

Здесь поясняется, что происходит, если в шаге 5 раздела «Основные действия» (стр. 145) была вызвана страница MFC10. Подсоединив к TYROS ножной MIDI-переключатель MFC10, можно ногами управлять большим количеством разных операций и функций. Это удобно, если нужно менять настройки и управлять звуком во время исполнения «в живую». За каждым ножным переключателем можно закрепить различные функции. Кроме того, к MFC10 можно подключить до пяти ножных контроллеров (не входят в комплект поставки), которые расширят возможности формирования звука. Чтобы закрепить те или иные функции за переключателями/ножными контроллерами синтезатора TYROS, нажмите [FUNCTION] → MIDI → EDIT → MFC10. На этом экране можно сделать две настройки (см. ниже).

- Каждый ножной переключатель (F00 - F29) на MFC10 посылает TYROS номер ноты, и TYROS определяет, как на него реагировать (какую функцию выполнять).
- Каждый ножной контроллер на MFC10 посылает TYROS сообщения по изменению параметров через определенный номер изменения параметров и TYROS определяет, какой параметр изменить под действием этого номера.

▶ **1** С помощью MIDI-кабеля подключите разъем MIDI IN на MFC10 с одним из разъемов MIDI OUT на TYROS.

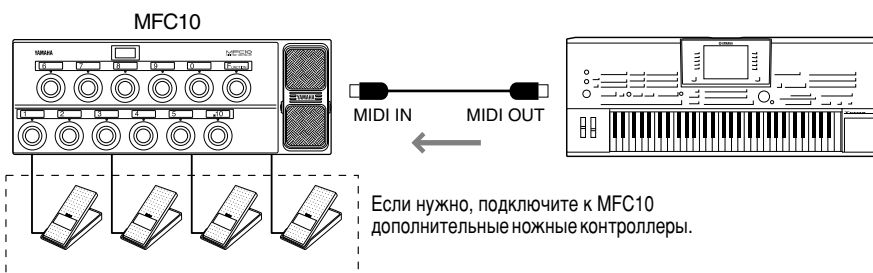

### ПРИМЕЧАНИЕ

- Пока не подключайте разъем MIDI OUT контроллера MFC10 к разъему MIDI IN синтезатора TYROS.

- ▶ **2** Установите MFC10 в обычный режим и включите на нем индикатор [FUNCTION].
- ▶ **3** Для того, чтобы вызвать экран MFC10, выполните шаги 1 – 5 из раздела «Основные действия» (стр. 145).
- ▶ **4** Установите на этом экране нужные параметры и нажмите на ЖК-дисплее кнопку [SEND MFC10 SETUP], чтобы послать их на MFC10.

Выберите FOOT SWITCH (ножной переключатель) или FOOT CONTROLLER (ножной контроллер).

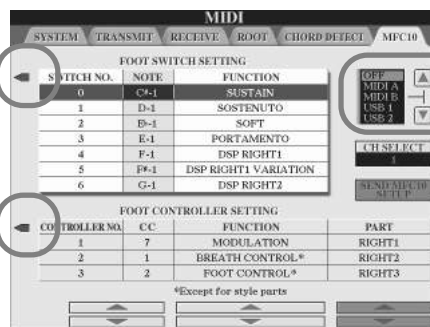

Определяет MIDI-порт, который будет использоваться для связи с MFC10. Можно выбрать порт USB (USB1, USB2), хотя у MFC10 нет разъема USB. Это объясняется тем, что вместо MFC10 можно использовать компьютер. (Компьютер может передавать данные, эквивалентные данным, которые передаются от MFC10 к TYROS. Более подробную информацию см. внизу этой страницы.)

Определяет MIDI-канал, который будет использоваться для связи с MFC10.

#### Передача на MFC10 параметров, установленных на этом экране.

##### ПРИМЕЧАНИЕ

- На MFC10 передаются следующие пары данных: номер ножного переключателя и номер ноты, номер ножного контроллера и номер изменения параметра, а также сообщение о MIDI-канале, выбранном для связи.

Выберите номер ножного переключателя (F00 - F29) или номер ножного контроллера (1 - 5), за которым закрепляется функция. Каждому переключателю уже присвоен номер ноты, а каждому контроллеру – номер изменения параметра и изменить их уже нельзя.

Определяет функцию, закрепленную за переключателем (в действительности – номер ноты), или функцию, закрепленную за контроллером (в действительности – номер изменения параметра).

Определяет партию, к которой последовательно применяется функция, закрепленная за ножным контроллером.

##### ПРИМЕЧАНИЕ

- Более подробную информацию о функциях, которые можно закрепить за ножным переключателем или ножным контроллером, см. на стр. 152.

- ▶ **5** Отсоедините MIDI-кабель от TYROS и MFC10, затем подключите разъем MIDI OUT на MFC10 к разъему MIDI IN на TYROS с помощью MIDI-кабеля в соответствии с настройкой, сделанной выше.

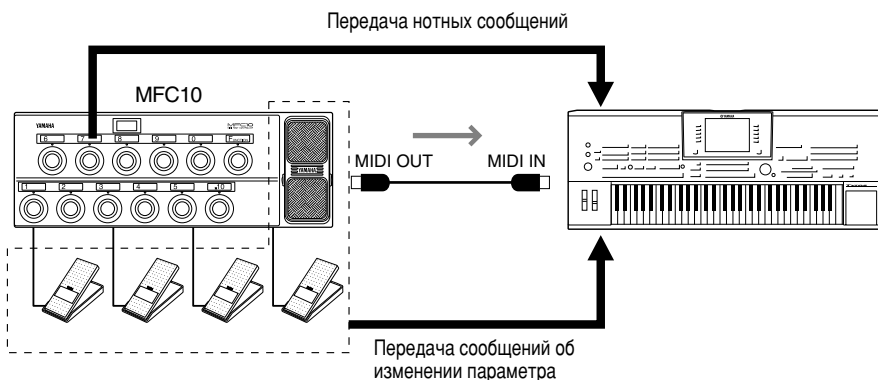

##### ПРИМЕЧАНИЕ

- Пока не подключайте разъем MIDI IN контроллера MFC10 к разъему MIDI OUT синтезатора TYROS.

- ▶ **6** Проверьте, управляет ли контроллер MFC10 синтезатором TYROS в соответствии с параметрами, заданными в шаге 4.
- ▶ **7** Вернитесь на экран выбора шаблонов MIDI и сохраните сделанные настройки в области памяти User, если это требуется.

## ■ Использование компьютера или другого MIDI-инструмента вместо контроллера MFC10

На экране MFC10 ([FUNCTION] → MIDI → EDIT → MFC10) можно сохранить две настройки (в виде шаблонов MIDI) во внутренней памяти (flash ROM) синтезатора, а не на контроллере MFC10.

- Пары — номер ноты/функция синтезатора TYROS
- Пары — номер изменения параметра/параметр синтезатора TYROS

Если MFC10 не используется, номера нот и сообщения об изменении параметра могут передаваться на TYROS с другого подходящего MIDI-устройства (компьютера, секвенсора или клавиатуры). В этом случае на этом экране надо задать соответствующий канал, по которому внешнее устройство будет управлять синтезатором.



# Настройка общих параметров — меню Function

Меню Function можно вызвать, нажав кнопку [FUNCTION]. В этом меню доступны различные функции, относящиеся ко всему инструменту. С их помощью можно настроить TYROS в соответствии со своими пожеланиями и вкусами.

## Основные действия (меню Function)

**1** Нажмите кнопку [FUNCTION].

**2** Выберите нужное меню, нажав соответствующую кнопку на ЖК-дисплее.

|                |   |              |          |
|----------------|---|--------------|----------|
| Стр. 150       | MASTER TUNE/SCALE TUNE                    | HARMONY/ECHO | Стр. 154 |
| Стр. 92        | SONG SETTING                              | VIDEO OUT    | Стр. 151 |
| Стр. 108 и 112 | STYLE SETTING/SPLIT POINT/CHORD FINGERING | MIDI         | Стр. 145 |
| Стр. 152       | CONTROLLER                                | UTILITY      | Стр. 156 |
| Стр. 128 и 151 | REGIST. SEQUENCE/FREEZE / VOICE SET       |              |          |

Некоторые функции объясняются в других разделах руководства на страницах, указанных выше.

**ПРИМЕЧАНИЕ**

• Сохранение параметров зависит от выбранного меню. Подробную информацию см. на страницах, посвященных соответствующим меню, и в таблице параметров в отдельном буклете Data List.

**3** Задайте нужные параметры на каждом экране.

## Настройка звука — функция Tune

Ниже объясняется значение параметров, которые можно задать, выбрав в шаге 2 раздела «Основные действия» (см. выше) вкладку MASTER TUNE/SCALE TUNE.

### ■ Экран MASTER TUNE

С помощью соответствующих кнопок на ЖК-экране MASTER TUNE ([FUNCTION] → MASTER TUNE/SCALE TUNE → MASTER TUNE) можно задать тонкие настройки высоты звука всего инструмента в диапазоне 414,8 – 466,8 Гц, что позволяет добиться точного соответствия высоты звука синтезатора TYROS высоте звука других инструментов. Чтобы быстро восстановить настройки производителя (440,0 Гц), одновременно нажмите соответствующие нижние и верхние кнопки. Обратите внимание на то, что функция Tune не влияет на тембры Drum Kit или SFX Kit.

### ■ Экран SCALE TUNE

На экране SCALE TUNE ([FUNCTION] → MASTER TUNE/SCALE TUNE → SCALE TUNE) задается определенный музыкальный строй (температура) инструмента. Эта функция позволяет настроить каждую ноту октавы с шагом в один «цент» (1 «цент» = 1/100 полутона) отдельно для каждой партии, что особенно удобно при исполнении музыки разных эпох — для получения температуры, которая использовалась в то время.

Выберите тип температуры, чтобы мгновенно загрузить заранее запрограммированные настройки функции Scale Tune.

Эти кнопки задают базовую ноту для каждой температуры. Если основная нота изменяется, высота звука клавиатуры транспонируется, но исходное соотношение между высотой нот сохраняется.

Текущая настройка каждой ноты показана на соответствующей клавише.

Чтобы выбрать партию, к которой будут применяться заданные настройки функции Scale Tune, установите соответствующий флажок.

**ПРИМЕЧАНИЕ**

• Параметры функции Scale Tune можно запомнить в регистрационной памяти.

Выберите нужную ноту и измените ее высоту.



## Предустановленный тип темперации

| Название темперации        | Описание  |
|----------------------------|---|
| EQUAL TEMPERAMENT          | Высотный диапазон каждой октавы делится на 12 равных частей, все полутона равномерно расположены по высоте (равномерно темперированный строй). Сейчас это наиболее распространенный строй.  |
| PURE MAJOR<br>PURE MINOR   | В этих темперациях сохранены математически точные интервалы, особенно в трезвучиях (основной тон-терция-квинта). Ярче всего такая темперация проявляется в естественных вокальных гармониях (хоровое пение или пение а капелла).  |
| PYTHAGOREAN                | Этот строй был разработан знаменитым греческим философом Пифагором на основе чистых квинт, уложенных в одну октаву. В этом случае терция слегка нестабильна, но кварта и квинта звучат прекрасно и хорошо подходят для использования в мелодиях определенного типа.   |
| MEAN-TONE                  | Эта темперация создавалась как улучшенный вариант пифагорейского строя и отличается более стройным звучанием мажорной терции. Она была особенно популярна с шестнадцатого по восемнадцатый век. Ее использовали многие композиторы, в том числе Гендель.  |
| WERCKMEISTER<br>KIRNBERGER | Эта составная темперация разработана на основе двух систем темперации (Werckmeister и Kirnberger), представляющих собой улучшенные варианты пифагорейского строя и строя «mean-tone». Главная особенность этой темперации состоит в том, что при ее использовании каждая тональность приобретает особое, уникальное звучание. Эта темперация широко применялась во времена Баха и Бетховена; и даже в наше время используется при исполнении старинных сочинений для клавесина. |
| ARABIC1, 2                 | Эта темперация используется, когда исполняется арабская музыка.   |

## Функция Voice Set

Здесь объяснены параметры экрана VOICE SET ([FUNCTION] → REGISTRATION MEMORY/FREEZE/VOICE SET → VOICE SET). При смене тембров (выборе файла тембра) всегда автоматически вызываются параметры, наиболее подходящие для этого тембра. Это те же самые параметры, которые задаются в функции Sound Creator. На этой странице можно включить или выключить автоматическую загрузку параметров для каждой партии. Обычно лучше, если автоматическая загрузка включена (выбрано значение ON).

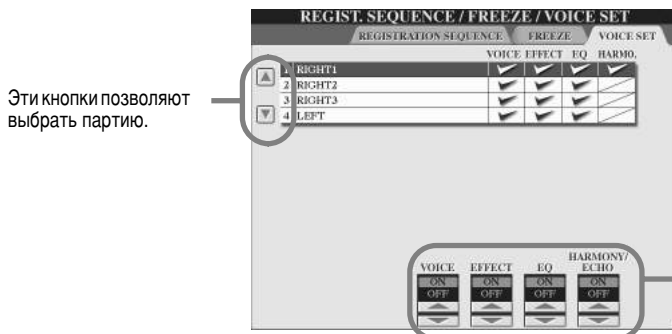

## Настройки функции Video Out

Ниже объясняется значение параметров, которые можно задать, выбрав в шаге 2 раздела «Основные действия» (стр.150) вкладку VIDEO OUT. Можно подключить TYROS к ТВ или видео-монитору, чтобы слова или аккорды песни отображались на большом экране.

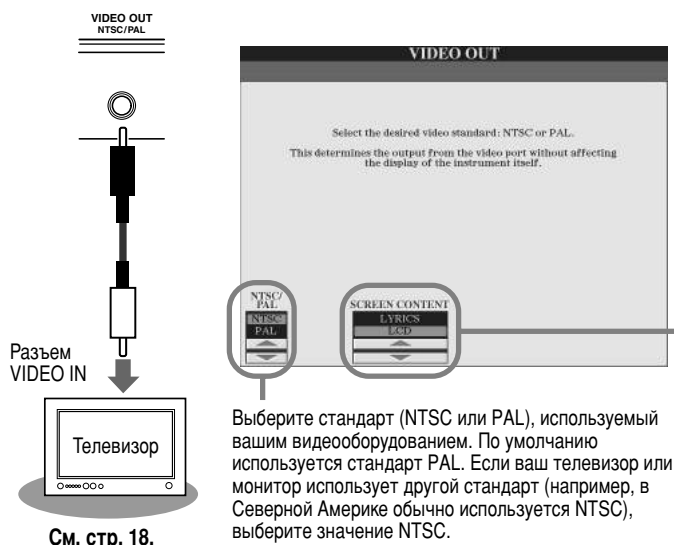

Определяет содержание исходящего видеосигнала, т. е. данные, которые посылаются на видео-монитор.

- Значение LYRICS**  
 Независимо от того, какой экран вызван на самом инструменте, с помощью функции VIDEO OUT на экран монитора передается только текст песни. Это позволяет вам видеть текст на мониторе и в то же время выбирать другие экраны на инструменте.
- Значение LCD**  
 С помощью функции VIDEO OUT на монитор выводится содержимое текущего экрана.

### ПРИМЕЧАНИЕ

- Иногда на мониторе могут появляться мигающие параллельные линии. Это не всегда значит, что монитор неисправен. Обычно удается исправить положение, изменив параметры Character Color или Background Color. Для получения оптимального результата попробуйте также цвет на самом мониторе.
- Не смотрите на монитор слишком долго — это может повредить зрение. Почаще делайте перерыв и смотрите на удаленные объекты, чтобы глаза отдохнули.
- Помните, что даже настройка всех параметров в соответствии с приведенными рекомендациями не гарантирует, что монитор будет правильно отображать экран синтезатора TYROS (например, содержимое экрана может не уместиться на мониторе, символы будут нечеткими, цвета — неправильными).

## Функция Controller

Ниже объясняется значение параметров, которые можно задать, выбрав в шаге 2 раздела «Основные действия» (стр. 150) вкладку CONTROLLER. На этом экране можно задать настройки для элементов управления, которые встроены в синтезатор TYROS (в том числе для клавиатуры, регуляторов модуляции и высоты звука), и элементов управления, которые подключаются к нему (в том числе для педального переключателя и педального контроллера).

### ■ Параметр FOOT PEDAL.....

На экране FOOT PEDAL ([FUNCTION] → CONTROLLER → FOOT PEDAL) можно закрепить за каждой подключенной к синтезатору TYROS педалью (педальным переключателем или контроллером) одну из различных функций.

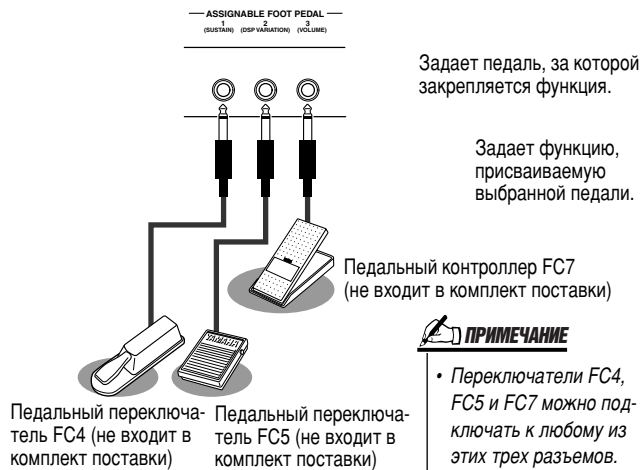

Включение/выключение функции с помощью педали зависит от того, какая именно педаль подключена к синтезатору TYROS. Например, нажатие педали одной модели включает функцию, а нажатие педали другой модели отключает ее. Переключая полярность, можно настроить педали привычным для вас образом.

Если нужно, задайте параметры, относящиеся к выбранной функции. Какие параметры выводятся на экран, зависит от выбранной функции.

### Функции, закрепляемые за педалями (педальным переключателем, педальным контроллером)

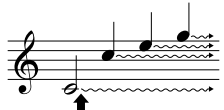
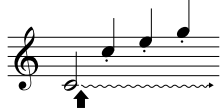
|                  |   |
|------------------|---|
| <b>VOLUME*</b>   | Позволяет использовать педальный контроллер для управления громкостью. На этом экране можно включить или выключить эту функцию педали для каждой партии.  |
| <b>SUSTAIN</b>   | Если педаль нажата, проигрываемые ноты звучат дольше. Если педаль отпустить, звучание продлевавшихся нот мгновенно прекращается (заглушается). На этом экране можно включить или выключить эту функцию педали для каждой партии клавиатуры.<br><br>Если нажать педальный переключатель в этот момент и удерживать его нажатым, все показанные здесь ноты будут звучать дольше.   |
| <b>SOSTENUTO</b> | Если вы нажмете и удержите педаль, включающую этот эффект, то «продлеваться» будет только первая нота (нота, сыгранная и удерживаемая, когда нажата педаль). Это дает возможность продлить звучание аккорда, если, например, ноты, идущие вслед за аккордом, играют стаккато. На этом экране можно включить или выключить эту функцию педали для каждой партии клавиатуры.<br><br>Если нажать педальный переключатель в этот момент и удерживать его нажатым, то «продлеваться» будет только первая нота (нота, сыгранная и удерживаемая когда нажата педаль). |
| <b>SOFT</b>      | Когда вы нажимаете педальный переключатель, все звуки клавиатуры приглушаются. На этом экране можно включить или выключить эту функцию педали для каждой партии клавиатуры.   |
| <b>GLIDE</b>     | Если педаль нажата, высота звука изменяется, если педаль отпустить, восстанавливается обычная высота звука. На этом экране можно установить следующие параметры этой функции.<br>• UP/DOWN — определяет, повышать (UP) или понижать (DOWN) высоту звука<br>• RANGE — определяет диапазон изменения высоты в полутонах<br>• ON SPEED — определяет скорость изменения высоты, если педаль нажата<br>• OFF SPEED — определяет скорость изменения высоты, если педаль отпускается<br>• LEFT, RIGHT1, 2, 3 — включает или выключает эту функцию педали для каждой партии клавиатуры  |

|                         |  |
|-------------------------|--|
| <b>PORTAMENTO</b>       | Если педаль нажата, создается эффект портаменто (плавное скольжение звука между нотами). Эффект портаменто создается при игре легато (т.е. последующая нота играется в момент, когда предыдущая еще удерживается). Длительность эффекта портаменто можно задать на экране Mixing Console. На этом экране можно включить или выключить эту функцию педали для каждой партии клавиатуры.   |
| <b>PITCHBEND*</b>       | Если педаль нажата, высота ноты повышается или понижается. На этом экране можно установить следующие параметры этой функции. <ul style="list-style-type: none"> <li>• UP/DOWN — определяет, повышать (UP) или понижать (DOWN) высоту звука</li> <li>• RANGE — определяет диапазон изменения высоты в полутонах</li> <li>• LEFT, RIGHT1, 2, 3 — включает или выключает эту функцию педали для каждой партии клавиатуры</li> </ul> |
| <b>MODULATION*</b>      | Включает эффект вибрато для нот, сыгранных на клавиатуре.  |
| <b>DSP VARIATION</b>    | Действует так же, как кнопка [DSP VARIATION] на панели. На этом экране можно включить или выключить эту функцию педали для каждой партии клавиатуры. Эта функция позволяет использовать педаль для управления эффектом [DSP VARIATION] либо только для текущей партии клавиатуры, либо одновременно для нескольких партий клавиатуры.  |
| <b>HARMONY/ECHO</b>     | Действует так же, как кнопка [HARMONY/ECHO].   |
| <b>VOCAL HARMONY</b>    | Действует так же, как кнопка [VOCAL HARMONY].  |
| <b>TALK</b>             | Действует так же, как кнопка [TALK].   |
| <b>SCORE PAGE +</b>     | Когда песня остановлена, можно перейти к следующей странице партитуры (только на одну страницу вперед).  |
| <b>SCORE PAGE -</b>     | Когда песня остановлена, можно перейти к предыдущей странице партитуры (только на одну страницу назад).  |
| <b>SONG START/STOP</b>  | Действует так же, как кнопка SONG [START/STOP].  |
| <b>STYLE START/STOP</b> | Действует так же, как кнопка STYLE [START/STOP].   |
| <b>TAP TEMPO</b>        | Действует так же, как кнопка [TAP TEMPO].  |
| <b>SYNC START</b>       | Действует так же, как кнопка SYNC. START].   |
| <b>SYNC STOP</b>        | Действует так же, как кнопка [SYNC. STOP].   |
| <b>INTRO 1</b>          | Действует так же, как кнопка [INTRO I].  |
| <b>INTRO 2</b>          | Действует так же, как кнопка [INTRO II].   |
| <b>INTRO 3</b>          | Действует так же, как кнопка [INTRO III].  |
| <b>MAIN A</b>           | Действует так же, как кнопка MAIN [A].   |
| <b>MAIN B</b>           | Действует так же, как кнопка MAIN [B].   |
| <b>MAIN C</b>           | Действует так же, как кнопка MAIN [C].   |
| <b>MAIN D</b>           | Действует так же, как кнопка MAIN [D].   |
| <b>FILL DOWN</b>        | Играется вставка, за которой автоматически следует часть Main ближайшей кнопки слева.  |
| <b>FILL SELF</b>        | Играется вставка, за которой автоматически следует исполнявшаяся до этого часть Main.  |
| <b>FILL BREAK</b>       | Исполняется брейк, за которым автоматически следует исполнявшаяся до этого часть Main.   |
| <b>FILL UP</b>          | Играется вставка, за которой автоматически следует часть Main ближайшей кнопки справа.   |
| <b>ENDING1</b>          | Действует так же, как кнопка [ENDING/rit. I].  |
| <b>ENDING2</b>          | Действует так же, как кнопка [ENDING/rit. II].   |
| <b>ENDING3</b>          | Действует так же, как кнопка [ENDING/rit. III].  |
| <b>FADE IN/OUT</b>      | Действует так же, как кнопка [FADE IN/OUT].  |
| <b>FING/ON BASS</b>     | С помощью педали производится переключение между двумя типами функции Chord Fingering: Fingered и On Bass (стр. 108).  |
| <b>BASS HOLD</b>        | Если педаль нажата, басовая нота стиля будет удерживаться даже при смене аккорда. Эта функция не работает, если для аппликатуры выбран параметр FULL KEYBOARD.   |
| <b>PERCUSSION</b>       | Педальный переключателя действует как ударный инструмент, выбранный на ЖК-дисплее с помощью кнопки [ASSIGN].   |
| <b>RIGHT1 ON/OFF</b>    | Действует так же, как кнопка PART ON/OFF [RIGHT1].   |
| <b>RIGHT2 ON/OFF</b>    | Действует так же, как кнопка PART ON/OFF [RIGHT2].   |
| <b>RIGHT3 ON/OFF</b>    | Действует так же, как кнопка PART ON/OFF [RIGHT3].   |
| <b>LEFT ON/OFF</b>      | Действует так же, как кнопка PART ON/OFF [LEFT].   |
| <b>OTS+</b>             | Вызывает следующую настройку функции One Touch Setting.  |
| <b>OTS-</b>             | Вызывает предыдущую настройку функции One Touch Setting.   |

\* Наилучших результатов можно достичь, используя педальный контроллер FC7 корпорации Yamaha.

#### ПРИМЕЧАНИЕ

- Даже если за педалями закреплены функции Sostenuuto и Portamento, они не будут влиять на тембры Organ Flutes.

■ **Функция KEYBOARD/PANEL**.....

На экране KEYBOARD/PANEL ([FUNCTION] → CONTROLLER → KEYBOARD/PANEL) можно установить параметры, относящиеся к клавиатуре и регулятору модуляции.

● **Функция INITIAL TOUCH**..... стр. 81

Можно включать и выключать функцию Initial Touch для каждой партии клавиатуры и устанавливать следующие параметры.

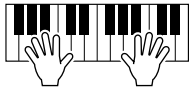
|   |                        |  |
|---|------------------------|--|
|  | <b>TOUCH</b>           | Определяет чувствительность к силе нажатия на клавиши.   |
|   | <b>HARD 2</b>          | Чтобы звук был громким, надо сильно ударить по клавишам. Наиболее подходит для людей, которые привыкли сильно давить на клавиши.                         |
|   | <b>HARD 1</b>          | Чтобы звук был громким, надо относительно сильно ударить по клавишам.  |
|   | <b>NORMAL</b>          | Стандартная чувствительность к силе нажатия.   |
|   | <b>SOFT 1</b>          | Чтобы звук был громким, достаточно не очень сильно нажимать на клавиши.  |
|   | <b>SOFT 2</b>          | Чтобы звук был относительно громким, достаточно даже слабого нажатия на клавиши. Наиболее подходит для людей, которые привыкли несильно касаться клавиш. |
|   | <b>TOUCH OFF LEVEL</b> | Задаёт фиксированный уровень громкости, если параметр Touch отключен (выбрано значение OFF).   |

● **Функция AFTER TOUCH** ..... стр. 81

Можно включать и выключать функцию Aftertouch для каждой партии клавиатуры и устанавливать следующие параметры.

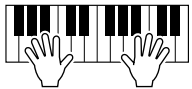
|   |               |  |
|---|---------------|--|
|  | <b>TOUCH</b>  | Определяет чувствительность к силе нажатия на клавиши.                               |
|   | <b>HARD</b>   | Изменения происходят, если вы продолжаете нажимать на клавишу достаточно сильно.     |
|   | <b>NORMAL</b> | Функция действует, если на клавишу продолжают нажимать с относительно обычной силой. |
|   | <b>SOFT</b>   | Чтобы изменения были большими, достаточно продолжить слегка надавливать на клавишу.  |

● **Функция MODULATION WHEEL**..... стр. 82

Можно указать, будет ли регулятор модуляции влиять на ноты каждой партии.

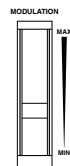

● **Функция TRANSPOSE ASSIGN** ..... стр. 82

Можно указать партии, для которых будет использоваться функция транспонирования (при нажатии кнопки [TRANSPOSE]).

|                 |  |
|-----------------|--|
| <b>KEYBOARD</b> | Если выбран этот параметр, кнопка [TRANSPOSE] влияет на высоту тембров, которые проигрываются на клавиатуре, воспроизведение стиля (управляемое из раздела аккордов на клавиатуре) и воспроизведение мультипэдов (если включен параметр Chord Match и указаны аккорды для левой руки). |
| <b>SONG</b>     | Если выбран этот параметр, кнопка [TRANSPOSE] влияет только на высоту песен.   |
| <b>MASTER</b>   | Если выбран этот параметр, кнопка [TRANSPOSE] влияет на высоту всего инструмента (тембры клавиатуры, стили и песни).   |

Проверить эти параметры можно во всплывающем окне, которое вызывается нажатием кнопки [TRANSPOSE].

Помните, функция транспонирования не влияет на тембры Drum Kit или SFX Kit.

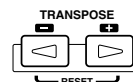

## Эффекты Harmony и Echo

«Обзор», стр. 39 ➔

Ниже объясняется значение параметров, которые можно задать, выбрав в шаге 2 раздела «Основные действия» (стр. 150) вкладку HARMONY/ECHO. На этом экране можно задать параметры эффекта Harmony/Echo, который воздействует на ноты, исполняемые на клавиатуре, если включена кнопка [HARMONY/ECHO].

Выберите тип эффекта Harmony.

HARMONY / ECHO

**TYPE**

- STANDARD DUET
- STANDARD TRIO
- FULL CHORD
- ROCK DUET
- COUNTRY DUET
- COUNTRY TRIO
- BLUES
- 4-WAY CLOSE1
- 4-WAY CLOSE2
- 4-WAY OPEN
- 1-4
- OCTAVE
- STRUM
- MULTI ASSIGN
- RETR
- TREMOLO
- TRILL



VOLUME: 63

SPEED: 8

ASSIGN: AUTO

CHORD: MULTI

TOUCH: 0

**VOICE EFFECT**

HARMONY/ECHO  
  INITIAL TOUCH  
  SUSTAIN  
  POLY MONO

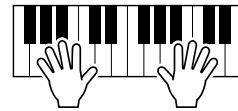

Установите нужные параметры. То, какие параметры появятся на экране, зависит от типа эффекта, выбранного слева.

## ■ ТИП ЭФФЕКТА

В зависимости от конкретного применяемого эффекта типы эффектов Harmony/Echo делятся на следующие группы.

### Типы Harmony

Эти типы применяют эффект гармонии к нотам, сыгранным в правой части клавиатуры, в соответствии с аккордом, заданным в левой части клавиатуры. (На настройки «1+5» и «Octave» аккорды не влияют.)

### Тип Multi Assign

Этот специальный тип эффекта воздействует на аккорды, проигрываемые в правой области клавиатуры.



### Типы Echo

Эти типы воздействуют на ноты в правой части клавиатуры, создавая эхо в заданном темпе.

## ● Типы Harmony

Если выбран тип эффекта Harmony, эффект Harmony применяется к нотам, проигрываемым в правой части клавиатуры, в соответствии с типом, выбранным выше, и аккордом, указанным в разделе аккордов на клавиатуре, показанном ниже.

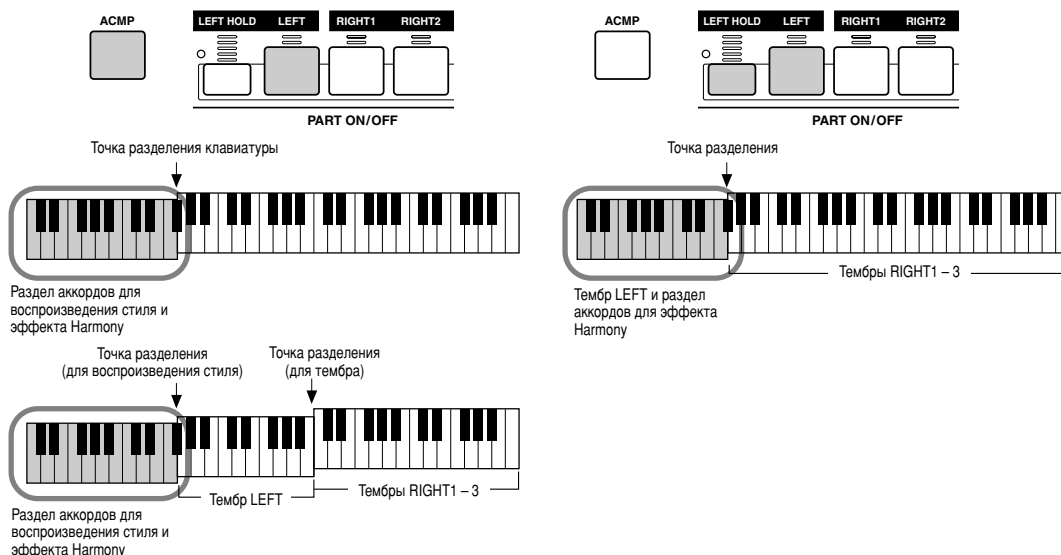

## ● Типы Echo

Если выбран тип Echo, соответствующий эффект (эхо, тремоло, трель) воздействует на ноты, которые проигрываются в правой части клавиатуры, в соответствии с заданным темпом, независимо от того, включены или нет кнопка [ACMP] и партия LEFT. Если выбран эффект Trill (трель), две одновременно взятые ноты, будут звучать поочередно.

## ● Тип Multi Assign

Если выбран этот тип, ноты, которые берутся одновременно в разделе для правой руки, автоматически разводятся по разным партиям (тембрам). Например, если вы играете три ноты подряд, первая будет звучать в тембре RIGHT1, вторая — в тембре RIGHT2 и третья — в тембре RIGHT3. Эффект Multi Assign действует независимо от того, включены или нет кнопка [ACMP] и партия LEFT.

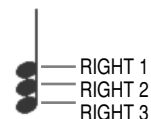

## ■ Сопутствующие параметры

- **VOLUME** Определяет громкость нот, созданных эффектом Harmony/Echo. Этот параметр доступен для всех типов, кроме типа Multi Assign.
- **SPEED** Определяет скорость эффектов Echo, Tremolo и Trill. Этот параметр доступен только для типов Echo, Tremolo и Trill.
- **ASSIGN** Этот параметр позволяет задать партию клавиатуры, через которую будут звучать ноты, созданные эффектом Harmony/Echo. Этот параметр доступен для всех типов, кроме типа Multi Assign.

### ● CHORD NOTE ONLY

Если для этого параметра выбрано значение ON, эффект Harmony применяется только к нотам аккорда, сыгранного в разделе аккордов на клавиатуре. Этот параметр недоступен только для эффектов типа Harmony, описанных выше.

### ● TOUCH LIMIT

Задаёт минимальное значение скорости нажатия на клавиши, при котором будет звучать нота, созданная эффектом Harmony. Это позволяет применять эффект Harmony выборочно, изменяя силу нажатия на клавиши, и расставлять гармонические акценты в мелодии. Эффект Harmony применяется, если сила (скорость) нажатия на клавишу выше заданного значения. Этот параметр доступен для всех типов, кроме типа Multi Assign.



## Другие параметры — функция Utility

Ниже объясняется значение параметров, которые можно задать, выбрав в шаге 2 раздела «Основные действия» (стр. 150) вкладку UTILITY.

### ■ Экран CONFIG1

На экране CONFIG1 ([FUNCTION] → UTILITY → CONFIG1) можно установить следующие параметры.

#### ● Параметры, относящиеся к функции Fade In/Out (стр. 109)

|                    |   |
|--------------------|---|
| FADE IN TIME       | Задаёт время, необходимое для увеличения громкости от минимальной до максимальной (в диапазоне от 0 до 20 с). |
| FADE OUT TIME      | Задаёт время, необходимое для уменьшения громкости от максимальной до минимальной (в диапазоне от 0 до 20 с). |
| FADE OUT HOLD TIME | Задаёт время, на протяжении которого громкость будет минимальной (от 0 до 5,0 с).                             |

#### ● Параметры, относящиеся к метроному

Метроном издаёт щелчки, задающие четкий темп вашей игры. Кроме того, с помощью метронома можно послушать определенный темп и проверить, как он звучит. Чтобы запустить метроном, нажмите кнопку METRONOME [START/STOP]. Отрегулируйте темп с помощью кнопок [TEMPO] (стр. 109). Чтобы остановить метроном, еще раз нажмите кнопку [START/STOP].



|                |  |
|----------------|--|
| VOLUME         | Задаёт громкость метронома.  |
| SOUND          | Определяет, будет ли слышен звонок на первой доле каждого такта.   |
| TIME SIGNATURE | Определяет частоту сигнала метронома. Обычно устанавливается значение, соответствующее выбранному стилю или песне. |

#### ● Функция Parameter Lock

Эта функция позволяет блокировать определенные параметры, так что изменить их будет можно только на панели управления, т. е. их невозможно будет изменить при помощи функций Registration Memory, One Touch Setting, Music Finder, а также при помощи данных песни и данных MIDI-последовательности. Например, если заблокирован параметр точки разделения клавиатуры, точку разделения клавиатуры нельзя будет изменить с помощью функций Registration Memory, One Touch Setting, Music Finder. Однако параметры точки разделения можно напрямую изменить на экране SPLIT POINT ([FUNCTION] → SPLIT POINT).

#### ● Параметры, относящиеся к функции Tap (стр. 109)

Эти параметры позволяют задать тембр ударного инструмента и темп, который будет звучать, если используется функция Tap.

### ■ Экран CONFIG2

На экране CONFIG2 ([FUNCTION] → UTILITY → CONFIG2) можно установить следующие параметры.

#### ● Display Voice Number

Этот параметр определяет, будут ли на экране выбора тембров (экран Open/Save) отображаться название банка тембров и номер тембра. Это полезно, если нужно использовать тембр внешнего MIDI-устройства. Для этого обычно следует проверять значения MSB/LSB и номера программ выбранного банка тембров.

#### ● Speaker

Этот параметр определяет, будет ли звучать динамик, установленный дополнительно.

|              |   |
|--------------|---|
| HEADPHONE SW | Динамик работает, но отключается, если в разъем PHONES включены наушники. |
| ON           | Звук всегда проходит через динамик.                                       |
| OFF          | Звук через динамик не проходит.   |

### ■ Экран DISK

На экране DISK ([FUNCTION] → UTILITY → DISK) выполняются операции с дискетой или жестким диском.

#### Совместимые типы дискет и дисков

##### ● Дискета

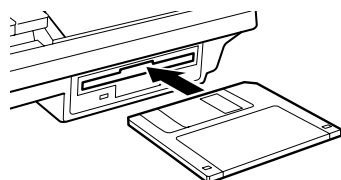

##### ВАЖНО!

- Обязательно ознакомьтесь с разделом «Использование дисковода и дискет» (стр. 6).

##### ● Внутренний жесткий диск (устанавливается по желанию)

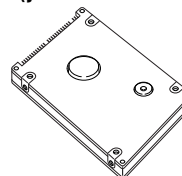

Подробно об установке жесткого диска см. стр. 162.



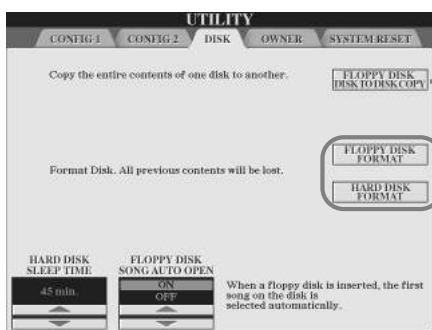

Копирование с дискеты на дискету (см. ниже)

Форматирование дискеты (см. ниже)

**ВНИМАНИЕ!**

Форматирование дискеты удаляет с нее все данные. Убедитесь, что на форматируемой дискете нет важных данных.

Эти кнопки включают/отключают функцию Song Auto Open. Если выбрано значение «ON», синтезатор TYROS автоматически вызывает первую песню на дискете, как только вы поместите ее в дисковод.

Если дополнительно установленный жесткий диск определенное время не используется, он переходит в режим ожидания. Это увеличивает срок службы диска и уменьшает ненужный шум. Этот параметр определяет время, по истечении которого диск переходит в режим ожидания.

**ПРИМЕЧАНИЕ**

- Копировать данные с дискеты формата 2DD на дискету формата 2HD и наоборот нельзя. Приступая к копированию, убедитесь, что обе дискеты одного типа.
- Коммерчески распространяемые музыкальные данные охраняются законами об авторских правах. Копировать их можно только для личного использования. Некоторые музыкальные программы специально защищены от копирования.

## ● Копирование с дискеты на дискету (функция FLOPPY DISK TO DISK COPY)

Эта функция копирует все данные с одной дискеты на другую, что позволяет сделать резервную копию данных, которые будут редактироваться. Так как в дисковод можно вставить только одну дискету, данные с нее сначала копируются во внутреннюю память TYROS, а затем — на другую дискету, как показано ниже.

- 1** Приготовьте резервную дискету (на которую будут копироваться данные) и вставьте в дисковод дискету с данными, которые надо скопировать (исходная дискета).
- 2** Нажмите на экране DISK ([FUNCTION] → UTILITY → DISK) кнопку [FLOPPY DISK TO DISK COPY].  
Начинается копирование информации с исходной дискеты во внутреннюю память. После завершения копирования на экране появится просьба поменять дискеты.
- 3** Выньте исходную дискету и вставьте резервную.  
Продолжится копирование информации из внутренней памяти на резервную дискету. Если данных много, возможно, их придется копировать по частям. В этом случае нужно будет несколько раз менять дискеты местами, следуя инструкциям на экране. Когда операции закончатся, появится сообщение о том, что все данные скопированы.

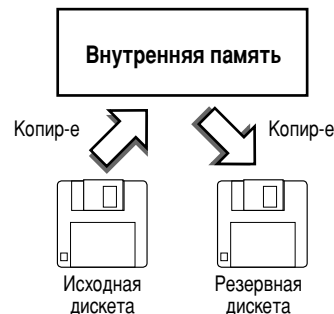

## ● Форматирование дискеты и жесткого диска (FLOPPY DISK FORMAT, HARD DISK FORMAT)

Подготовка чистых дискет, имеющихся в продаже (3,5-дюйма, тип 2HD/2DD), или дополнительного жесткого диска (стр. 162) к использованию на синтезаторе TYROS называется форматированием. Эта функция также полезна для быстрого удаления ненужных данных с уже отформатированного диска или дискеты. Будьте внимательны: эта операция автоматически стирает все данные с дискеты или дискеты. Объем памяти дискеты 2HD после форматирования — 1.44 МБ, дискеты 2DD — 720 КБ.

Если вы хотите отформатировать дискету, вставьте ее в дисковод и нажмите на экране DISK ([FUNCTION] → UTILITY → DISK) кнопку [FLOPPY DISK FORMAT]. Затем следуйте инструкциям на экране.

Если вы хотите отформатировать жесткий диск, установите его и нажмите на экране DISK ([FUNCTION] → UTILITY → DISK) кнопку [HARD DISK FORMAT]. Затем следуйте инструкциям на экране.

**ПРИМЕЧАНИЕ**

- При форматировании жесткого диска синтезатор TYROS может создавать только один раздел, несколько разделов создать нельзя. Однако, если установленный на TYROS жесткий диск был предварительно отформатирован на других инструментах (например, PSR-9000 или 9000Pro) и на нем было создано несколько разделов, TYROS может получить доступ к нескольким его разделам (до 4 включительно).

## ■ Другие личные настройки — экран OWNER.....

На экране OWNER ([FUNCTION] → UTILITY → OWNER) можно задать другие личные настройки для инструмента — например, зарегистрировать свое имя и фамилию, импортировать фон экрана.

### ● OWNER NAME

Чтобы ввести имя владельца, нажмите на ЖК-экране кнопку [OWNER NAME]. Инструкции по вводу имени см. на стр. 70. Это имя будет автоматически появляться при включении синтезатора.

После ввода имени нажмите кнопку [EXIT] для выхода с экрана UTILITY, выключите питание, а затем снова включите его. Внизу экрана появится введенное имя.



Имя владельца (OWNER NAME) указано на экране загрузки (до того, как появится главный экран).

### ● LANGUAGE

Эта функция задает язык, который используется для сообщений на экране. Как только вы измените эту настройку, все сообщения будут появляться на выбранном языке.

Если для параметра Language выбрано значение JAPANESE, а потом это значение изменяется на один из западных языков, иероглифы и знаки японского алфавита, содержащиеся в имени файла, сохраненного на диске, изменятся на латиницу.

### ● MAIN PICTURE

Эта функция позволяет выбрать картинку, которая будет использоваться в качестве фона для главного экрана.

Чтобы вызвать экран Open/Save для фона основного экрана, нажмите на экране OWNER ([FUNCTION] → UTILITY → OWNER) кнопку [MAIN PICTURE]. Можно выбрать любую из множества картинок, сохраненных в области памяти Preset. Сделав выбор, нажмите кнопку [EXIT], чтобы вернуться к главному экрану. Выбранная картинка станет фоном главного экрана.

#### Использование собственных картинок

Хотя в памяти синтезатора содержится множество картинок, собственные картинки тоже можно загрузить. Однако следует помнить о следующих ограничениях.

- В качестве фона для главного экрана (экрана MAIN) можно использовать только файлы в формате BMP.
- Максимальный размер изображения не должен превышать 640 x 480 пикселей. Изображения меньшего размера автоматически растягиваются до размера экрана.
- Если выбранный файл с картинкой находится на дискете, до появления фона пройдет некоторое время. Если вы хотите сократить это время, скопируйте фон с дискеты в раздел памяти USER экрана Open/Save для картинок.
- Если выбранный файл с картинкой находится на дискете, при выключении и повторном включении питания фон останется, только если эта дискета вставлена в дисковод.

#### ПРИМЕЧАНИЕ

- Приведенная слева информация о совместимости картинок также относится к фону экрана Song Lyric.

## ■ Экран System Reset .....

Эти пояснения относятся к экрану SYSTEM RESET ([FUNCTION] → UTILITY → SYSTEM RESET).

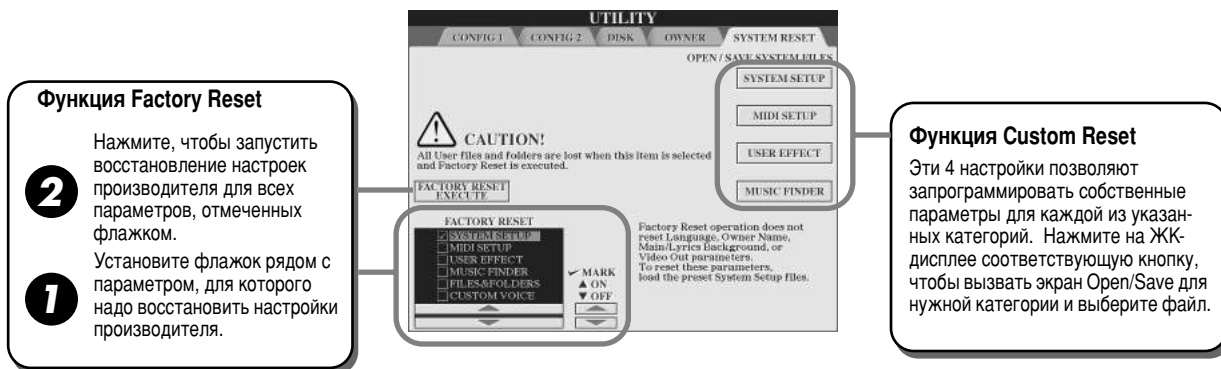

### Функция Factory Reset

2

Нажмите, чтобы запустить восстановление настроек производителя для всех параметров, отмеченных флажком.

1

Установите флажок рядом с параметром, для которого надо восстановить настройки производителя.

### Функция Custom Reset

Эти 4 настройки позволяют запрограммировать собственные параметры для каждой из указанных категорий. Нажмите на ЖК-дисплее соответствующую кнопку, чтобы вызвать экран Open/Save для нужной категории и выберите файл.

## ● Функция Factory Reset — восстановление настроек производителя

Эта функция позволяет восстановить на синтезаторе TYROS настройки производителя. Перед выполнением этой операции можно указать, для каких из следующих шести групп параметров следует восстановить настройки производителя.

|                            |   |
|----------------------------|---|
| <b>SYSTEM SETUP</b>        | Восстанавливает настройки производителя для параметров System Setup. Значения этих параметров (но только этих!) можно также восстановить, если при включении синтезатора удерживать нажатой крайнюю правую клавишу на клавиатуре (C7). Подробную информацию о том, какие параметры входят в группу System Setup, см. в отдельном буклете Data List. |
| <b>MIDI SETUP</b>          | Восстанавливает настройки производителя для параметров MIDI, в том числе для шаблонов MIDI в разделе памяти User.   |
| <b>USER EFFECT</b>         | Восстанавливает настройки производителя для параметра User Effect, в том числе для пользовательских типов эквалайзера User Master EQ, типов эффекта Compressor и типов эффекта Vocal Harmony, созданных на экране Mixing Console.   |
| <b>MUSIC FINDER</b>        | Восстанавливает настройки производителя для данных Music Finder (все записи) (стр. 127).  |
| <b>FILES &amp; FOLDERS</b> | Удаляет все файлы и папки в области памяти User.  |
| <b>CUSTOM VOICE</b>        | Удаляет все специальные тембры (стр. 79) из раздела Preset.   |

## ● Функция Custom Reset — восстановление собственных настроек пользователя

Четыре, приведенные ниже, группы параметров, позволяют восстановить настройки, сделанные пользователем и сохраненные в области памяти User или Disk.

|                     |   |
|---------------------|---|
| <b>SYSTEM SETUP</b> | Параметры, заданные на различных экранах, например на экране UTILITY ([FUNCTION] → UTILITY) и экране настройки микрофона, обрабатываются как один файл System Setup. Подробную информацию о том, какие параметры входят в группу System Setup, см. в отдельном буклете Data List. |
| <b>MIDI SETUP</b>   | Все параметры MIDI, в том числе шаблоны MIDI из области памяти User, обрабатываются как один файл.  |
| <b>USER EFFECT</b>  | Все настройки параметра User Effect, в том числе пользовательские типы эквалайзера User Master EQ, типы эффекта Compressor и типы эффекта Vocal Harmony, созданные на экране Mixing Console, используются как один файл (стр. 65).  |
| <b>MUSIC FINDER</b> | Все предустановленные и созданные записи функции Music Finder, обрабатываются как один файл (стр. 127).   |

# Приложение

## Установка динамиков

Необходимо иметь следующие компоненты, входящие в комплект динамика TRS-MS01, и крестовую отвертку для сборки системы.

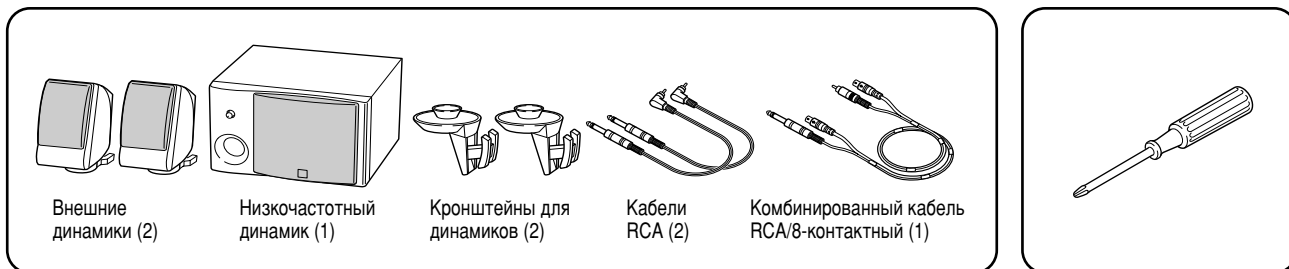

- ▶ **1** Выключите питание синтезатора TYROS и отсоедините кабель питания. Обязательно отключите клавиатуру от всех внешних устройств.
- ▶ **2** Выверните четыре винта на задней панели синтезатора TYROS.

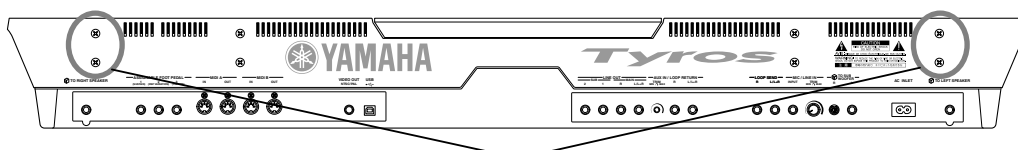

Установочные винты для кронштейнов динамиков

- ▶ **3** С помощью винтов, снятых в шаге 2, закрепите оба кронштейна для динамиков на задней панели синтезатора TYROS.

### ПРИМЕЧАНИЕ

- Кронштейны можно менять местами.

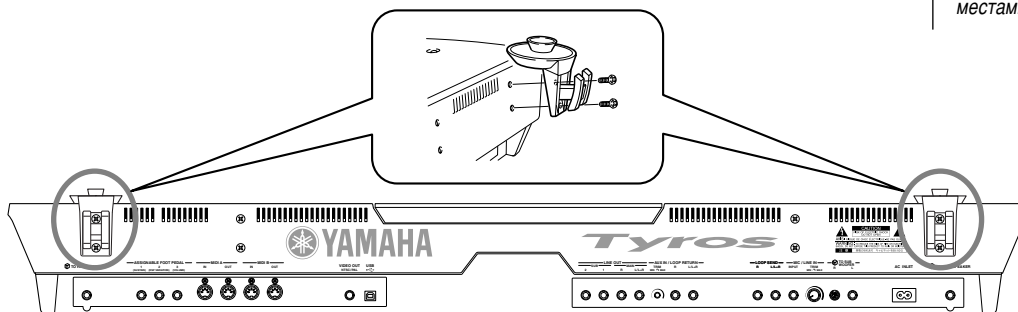

- ▶ **4** Закрепите дополнительные динамики на правом и левом кронштейнах.

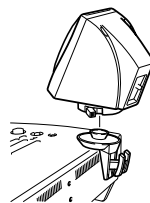

Поставьте динамик на кронштейн.

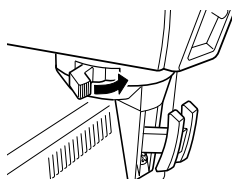

Поверните динамик в нужную сторону и закрепите на кронштейне.

### ПРИМЕЧАНИЕ

- Динамики можно менять местами.
- Чтобы изменить направление внешнего динамика, ослабьте его крепление к кронштейну поворотом рычага, отрегулируйте положение динамика и снова закрепите его на кронштейне.

- ▶ **5** С помощью штыревых кабелей RCA подключите динамики к соответствующим выходам синтезатора TYROS.

### ПРИМЕЧАНИЕ

- Кабели можно менять местами.

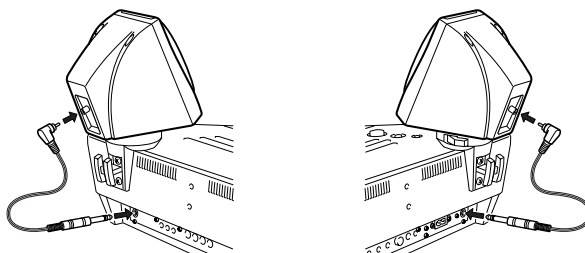

- ▶ **6** С помощью RCA/8-контактного комбинированного кабеля подключите низкочастотный динамик к соответствующему выходу синтезатора TYROS.

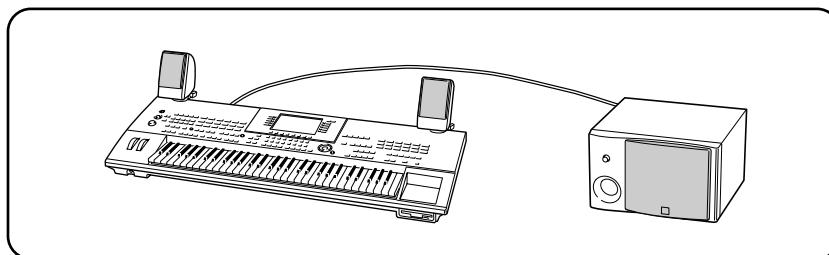
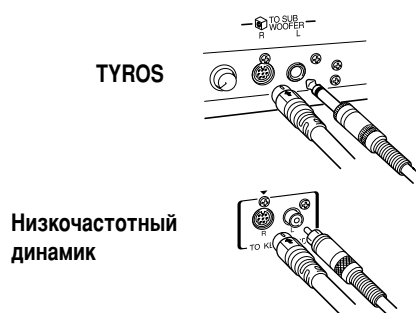

- ▶ **7** Подключите TYROS и низкочастотный динамик к сети переменного тока.  
 ▶ **8** Сначала установите на минимум регуляторы громкости (MASTER VOLUME на синтезаторе и BASS на низкочастотном динамике). После этого включите питание.

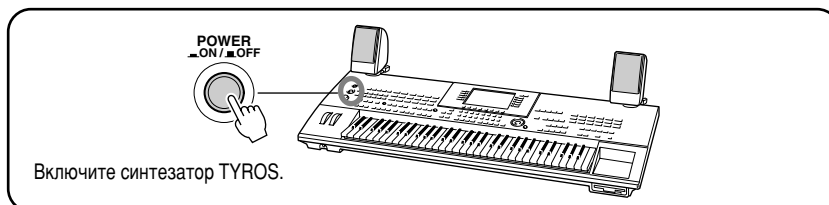
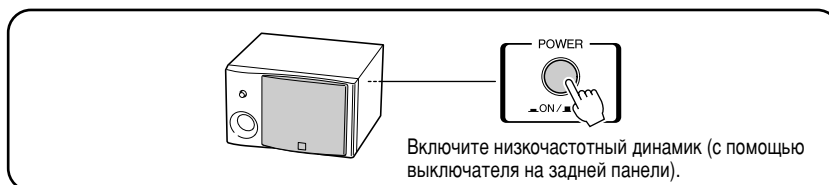
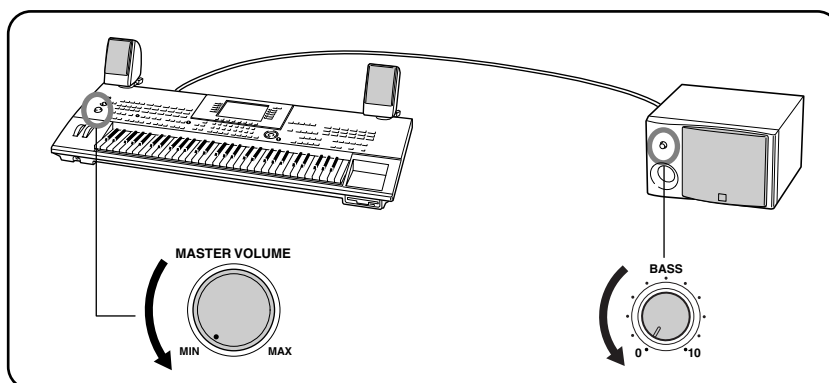

- ▶ **9** Установите регуляторы громкости на нужный уровень (MASTER VOLUME на синтезаторе и BASS на низкочастотном динамике).

# Установка жесткого диска

Установка дополнительного жесткого диска в синтезатор TYROS позволяет значительно увеличить объем памяти, создать большую библиотеку данных и не беспокоиться о недостатке памяти. Необходимо использовать IDE-совместимый жесткий диск формата 2,5 дюйма. Однако не все диски, отвечающие этим требованиям, подойдут.

## **⚠ ПРЕДУПРЕЖДЕНИЕ**

- Перед установкой выключите синтезатор TYROS и подключенные к нему периферийные устройства и отсоедините их от сети. Отсоедините все кабели, с помощью которых синтезатор TYROS подключен к другим устройствам. (Если не отключить кабель питания, это может привести к поражению электрическим током. Если оставить подключенными другие кабели, это может помешать работе).
- Не роняйте винты внутрь инструмента (для этого лучше отложить дополнительные устройства и крышку в сторону). Если это все-таки произойдет, обязательно удалите винты из устройства, прежде чем включать питание. Незакрепленные винты внутри инструмента могут стать причиной сбоев или серьезного повреждения. Если извлечь упавший винт не удается, проконсультируйтесь с представителем компании Yamaha.
- Устанавливайте дополнительные устройства осторожно согласно инструкциям. Короткое замыкание из-за неправильной установки может нанести непоправимый вред инструменту или вызвать пожар.
- Не разбирайте платы и разъемы дополнительных жестких дисков, не модифицируйте их и не применяйте к ним чрезмерную силу. Сгибание плат и разъемов и иные манипуляции с ними могут привести к поражению электрическим током, пожару или отказу оборудования.

## **⚠ ВНИМАНИЕ!**

- Рекомендуется работать в перчатках, чтобы не поранить руки металлическими выступами устройств и других компонентов. Если прикоснуться голыми руками к подводящему проводу или разъему, можно порезать пальцы, повредить электрический контакт или пострадать от электростатического разряда.
- Обращайтесь с жестким диском осторожно. Если его уронить или ударить, это может привести к серьезному повреждению устройства или сбоем в работе.
- Остерегайтесь статического электричества. Разряд статического электричества может повредить интегральные схемы жесткого диска. Чтобы снизить вероятность статического разряда, прежде чем взять в руки жесткий диск, прикоснитесь к неокрашенной металлической части или заземляющему проводу.
- Не прикасайтесь к открытым металлическим частям монтажной платы. Прикосновение к этим деталям может привести к нарушению контакта.
- Не теряйте винты, так как все они нужны.
- Не используйте никаких винтов, кроме установленных на инструменте.

## **🔍 ПРИМЕЧАНИЕ**

- В TYROS нельзя устанавливать жесткие диски шириной более 12,7 мм.
- Со всеми вопросами по жестким дискам обращайтесь к местному представителю компании Yamaha или к уполномоченному дистрибьютору, указанному в конце этого руководства. Установка жесткого диска осуществляется на ваш страх и риск. Компания Yamaha не несет ответственности за повреждения и травмы, явившиеся следствием неправильной установки или использования жесткого диска, не рекомендованного компанией Yamaha.

Перед следующей процедурой проверьте наличие подходящего жесткого диска и крестовой отвертки.

- ▶ **1** Выключите питание синтезатора TYROS и отсоедините кабель питания. Кроме того, обязательно отключите синтезатор от всех внешних устройств.
- ▶ **2** Переверните синтезатор TYROS на мягкой поверхности (например, на одеяле), чтобы получить доступ к нижней поверхности инструмента.

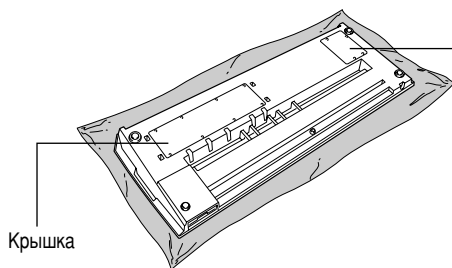

- ▶ **3** Выньте из крышки восемь винтов. Другие винты не вынимайте.

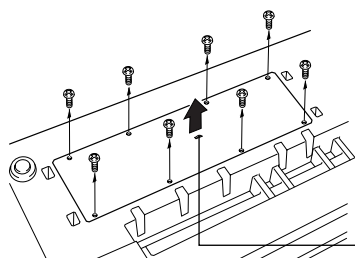

- ▶ **4** Выверните четыре винта из крышки жесткого диска.

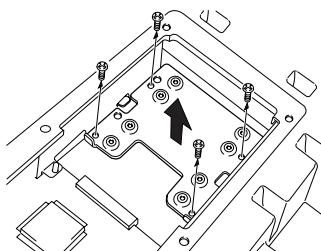



- **5** Снимите крышку жесткого диска, переверните ее и открутите четыре центральных винта.

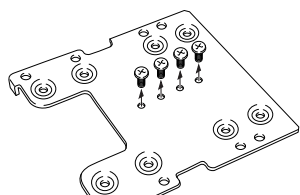

- **6** Прикрепите жесткий диск к этой крышке винтами, снятыми в шаге 5.

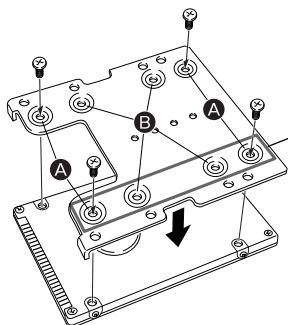

Сначала следует затянуть эти два винта.

Жесткий диск должен быть повернут нижней панелью вверх. В зависимости от типа жесткого диска используйте для крепления отверстия (A) или (B).  
\* На этом рисунке используются отверстия (A).

- **7** Установите жесткий диск с прикрепленной крышкой в синтезатор TYROS, как показано на рисунке.

Следите за тем, чтобы не погнуть контакты.

В середине разъема жесткого диска «не хватает» одного контакта. Вставьте разъем кабеля так, как показано на рисунке, чтобы соответствующее «недостающее» отверстие оказалось на нужном месте.

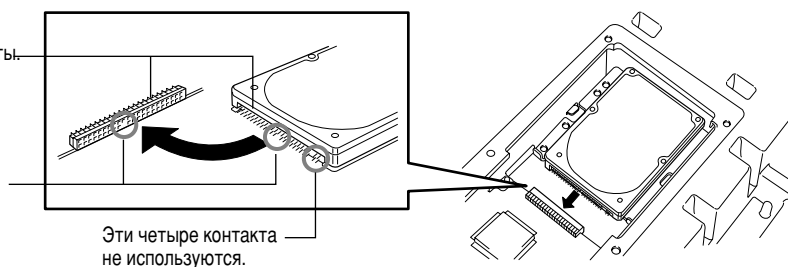

Эти четыре контакта не используются.

- **8** Поставьте на место крышку жесткого диска и закрепите четырьмя винтами, снятыми в шаге 4.

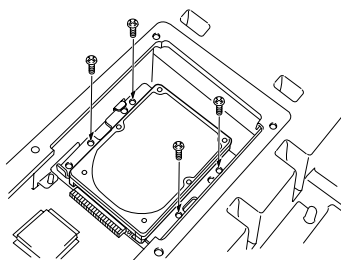

- **9** Поставьте на место крышку и закрепите шестью винтами, снятыми на шаге 3.

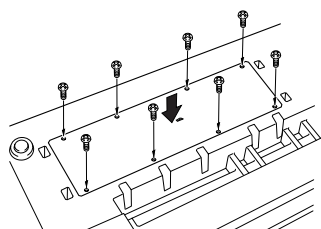

- **10** Проверьте правильность работы установленного жесткого диска.

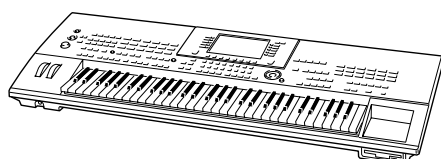

Включите питание, перейдите на экран DISK ([FUNCTION] → UTILITY → DISK) и запустите функцию HD Format (стр. 157). Если форматирование пройдет без ошибок и на экране появится вкладка «HD drive» окна Open/Save, жесткий диск работает нормально.

**ПРИМЕЧАНИЕ**

• Если установленный жесткий диск ранее использовался в PSR-8000, при включении питания TYROS появится экран с предложением перевести данные на жестком диске в формат, подходящий для работы с TYROS. Если ответить «YES», файлы на жестком диске будут преобразованы таким образом, что их можно будет просмотреть на ЖК-экране, но доступа к ним не будет. Чтобы по-настоящему использовать эти файлы на TYROS, нужно преобразовать данные PSR-8000 с помощью компьютера и программы File Converter (она на прилагаемом компакт-диске).

**ПРИМЕЧАНИЕ**

• После установки жесткого диска, который ранее использовался в PSR-9000/9000Pro, и включения питания TYROS можно сразу просматривать файлы на жестком диске и использовать файлы песен из PSR-9000/9000Pro. Однако для правильного использования файлов стиля, мультитэгов и файлов регистрационной памяти из PSR-9000/9000Pro нужно преобразовать данные на компьютере программой File Converter (она на прилагаемом компакт-диске).

# Устранение неполадок

| ПРОБЛЕМА  | ВОЗМОЖНАЯ ПРИЧИНА/РЕШЕНИЕ   |
|---|---|
| Во время разговора по мобильному телефону в синтезаторе возникает шум.  | Если рядом с синтезатором TYROS используется мобильный телефон, могут возникать помехи. Во избежание этого отключите мобильный телефон или пользуйтесь им подальше от синтезатора.  |
| Нет звука.  | <ul style="list-style-type: none"> <li>• Возможно, в рабочем окне BALANCE установлена слишком низкая громкость тембра RIGHT1/RIGHT2/RIGHT3/LEFT. Убедитесь в том, что задана нужная громкость (стр. 36).</li> <li>• Возможно, выключена функция Local Control. Включите функцию Local Control (стр. 146).</li> <li>• Регулятор [MASTER VOLUME] или педальный переключатель громкости установлены на минимальную громкость. Установите регулятор [MASTER VOLUME] и педальный переключатель громкости на уровень, подходящий для прослушивания.</li> <li>• Включены ли нужные части клавиатуры? ([PART ON/OFF] — стр. 74)</li> <li>• Включены ли нужные партии или каналы? (Кнопка [CHANNEL ON/OFF]) — стр. 37)</li> <li>• К разъему PHONES подключены наушники. Отключите наушники.</li> <li>• В разъемы LOOP SEND вставлен штекер. Выньте штекер из этих разъемов.</li> <li>• Подключен ли педальный переключатель к правильному разъему (стр. 18)?</li> <li>• Кнопка [FADE IN/OUT] (стр. 109) нажата и ее индикатор достиг конца своего диапазона, что привело к полному приглушению звука. Нажмите кнопку [FADE IN/OUT], чтобы ее индикатор погас.</li> <li>• Проверьте, правильно ли подключен внешний динамик.</li> </ul> |
| Тембр, выбранный на экране Open/Save, не звучит.  | Проверьте, включена ли выбранная партия (стр. 74).  |
| Звучат не все одновременно играемые ноты.   | Возможно, превышена максимальная полифония синтезатора TYROS. Синтезатор TYROS может играть одновременно до 128 нот, включая ноты тембров RIGHT2, RIGHT3, LEFT, стиля, песни и мультитипеда. Если этот максимум превышен, ноты, которые были сыграны первыми, перестают звучать, чтобы дать возможность прозвучать последним сыгранным нотам. Этот принцип называется «приоритетом последней ноты».   |
| Во время игры на клавиатуре в воспроизведении стиля возникают пропуски.   |   |
| Стиль или песня не воспроизводится даже при нажатии кнопки [START/STOP].  | Убедитесь, что для MIDI-синхронизации установлено значение INTERNAL (стр. 146).   |
| Мультитипед не воспроизводится даже при нажатии одной из кнопок MULTI PAD.  |   |
| Стиль не запускается, хотя функция Synchro Start находится в состоянии готовности и нажимается клавиша на клавиатуре.       | Возможно, вы пытались запустить стиль с помощью клавиши в правой части клавиатуры. Чтобы запустить стиль с помощью функции Synchro Start, следует нажать клавишу в левой (аккордной) части клавиатуры.  |
| Воспроизводятся только ритмические каналы стиля.  | Убедитесь, что включена функция [ACMP].   |
| Отдельные ноты звучат не на той высоте.   | Убедитесь, что значение параметра SCALE TUNE для этих нот равно нулю (стр. 150).  |
| Аккорды стиля распознаются независимо от заданной точки разделения клавиатуры и от места на клавиатуре, где они были взяты. | Проверьте, не задан ли режим аппликатуры «Full Keyboard» (Вся клавиатура). Если задан режим аппликатуры «Full Keyboard», аккорды распознаются по всей клавиатуре независимо от установленной точки разделения клавиатуры.   |

| ПРОБЛЕМА  | ВОЗМОЖНАЯ ПРИЧИНА/РЕШЕНИЕ  |
|---|--|
| <b>Эффект Vocal Harmony звучит искаженно.</b>   | Микрофон улавливает посторонние звуки, например звуки стиля синтезатора TYROS. В частности, искажение эффекта Vocal Harmony может быть вызвано басами. Как это устранить: <ul style="list-style-type: none"> <li>• Во время пения держите микрофон как можно ближе к губам.</li> <li>• Используйте узконаправленный микрофон.</li> <li>• Уменьшите общую громкость (регулятором [MASTER VOLUME]), громкость стиля или песни.</li> <li>• Держите микрофон как можно дальше от внешних динамиков.</li> <li>• Уберите низкие частоты с помощью функции 3 Band EQ на экране MIC SETUP (стр. 132).</li> </ul> |
| <b>Не удается записать сигнал с микрофонного входа и эффект Vocal Harmony.</b>                          | Так и должно быть — запись с микрофонного аудиовхода невозможна.   |
| <b>При смене тембра меняется ранее выбранный эффект.</b>  | Это нормально. У каждого тембра есть свои собственные встроенные значения, которые вызываются автоматически, если включены соответствующие параметры функции Voice Set (стр. 151).   |
| <b>При игре на клавиатуре качество звука у разных нот немного разное.</b>                               | Так и должно быть. Это обусловлено системой сэмплирования синтезатора TYROS.   |
| <b>Некоторые тембры построены на основе заикленных звуковых фрагментов («петель»).</b>                  |  |
| <b>При использовании некоторых тембров с увеличением высоты нот слышен шум или эффект вибрато.</b>      |  |
| <b>Некоторые тембры при игре в верхних или нижних регистрах меняют высоту звучания на целую октаву.</b> | Некоторые голоса имеют ограничения по высоте. Если предел достигнут, происходит такой сдвиг. Все в порядке.  |
| <b>Аккорд стиля не меняется, даже если исполняется другой аккорд или аккорд не распознается.</b>        | <ul style="list-style-type: none"> <li>• Вы уверены, что играете в левой части клавиатуры?</li> <li>• Возможно, вы используете тип аппликатуры Single Finger (стр. 108).</li> </ul>  |
| <b>Показанный объем свободной памяти на диске не соответствует фактическому.</b>                        | На экран выводится приблизительное значение.   |
| <b>Функция Vocal Harmony не воспроизводит соответствующие ноты гармонии.</b>                            | Убедитесь в том, что используете правильный способ определения нот гармонии для текущего режима функции Vocal Harmony (стр. 133).  |
| <b>Тембр слишком зашумлен.</b>  | Отдельные тембры могут создавать шум. Это зависит от параметров функции Filter (Harmonic Content/Brightness) или настроек эквалайзера функции Mixing Console Filter. Избежать этого невозможно из-за особенностей системы генерации и обработки звука TYROS. Для устранения шума измените вышеупомянутые настройки.  |
| <b>Звук искажен или зашумлен.</b>   | <ul style="list-style-type: none"> <li>• Возможно, задана слишком большая громкость [MASTER VOLUME].</li> <li>• Искажение может быть вызвано отдельными эффектами. Попробуйте убрать все лишние эффекты, особенно эффекты «дистошн».</li> <li>• Некоторые параметры резонанса фильтра, заданные на экране функции Sound Creator, могут вызывать искажение звука.</li> <li>• Возможно, чрезмерно усилена полоса низких частот на экране Master EQ (микшерный пульт — стр. 139).</li> </ul>  |
| <b>Слышен «двойной звук» или звук, напоминающий звучание флэнжера.</b>                                  | <ul style="list-style-type: none"> <li>• Может быть, включены партии RIGHT1 и RIGHT2 и для обеих партий выбран один и тот же тембр?</li> </ul>   |
| <b>При каждом нажатии клавиши звук немного другой.</b>  | <ul style="list-style-type: none"> <li>• Если выход MIDI OUT на синтезаторе TYROS подключен к секвенсору и обратно на вход MIDI IN, может быть, лучше отключить функцию Local Control (стр. 146) во избежание фона от MIDI.</li> </ul>   |
| <b>Главный экран не появляется даже при включении питания.</b>  | Если в синтезаторе TYROS установлен жесткий диск, то это может привести к тому, что главный экран при включении питания будет появляться со значительной задержкой.  |

# Глоссарий

## А

### Автоаккомпанемент/воспроизведение стиля (Auto Accompaniment/Style playback)

Эта функция генерирует запрограммированный ритм, последовательность басов и аккордов в зависимости от проигрываемых нот и аккордов (или в ответ на полученные MIDI-данные).

## В

### Верхняя часть клавиатуры (Upper)

Часть клавиатуры, расположенная справа от точки разделения. Используется для проигрывания тембров вместо RIGHT1, 2 и 3.

### Вибрато (Vibrato)

Дрожащий вибрирующий звук, создаваемый регулярным изменением высоты звука тембра.

### Восстановление настроек производителя (Factory Reset)

Восстановление настроек раздела памяти User, загруженные на заводе перед поставкой инструмента.

### Временное рабочее окно (Pop-Up Window)

«Небольшое» окно, которое временно выводится на ЖК-дисплей.

### Время звучания (Gate Time)

При записи MIDI-данных этот параметр определяет фактическую длительность звучания ноты. Когда нотные события вводятся в режиме пошаговой записи MIDI-секвенсора, время звучания ноты определяется в процентах от длины временного шага между нотами. Значения около 50 % создают звук стаккато, 80-90 % — ноты обычной длины, а 100 % — легато.

### Встроенные данные (Preset)

Данные, внесенные во внутреннюю память синтезатора TYROS при отгрузке с завода. Существуют различные виды встроенных данных — встроенные тембры, песни, волны и т. д. (в отличие от пользовательских данных, которые создал сам пользователь).

## Г

### Глубина (Depth)

Степень влияния параметра влияют на исходный звук.

## Н

### Низкочастотный осциллятор (LFO)

Осциллятор, который создает низкочастотный сигнал на блоке тон-генератора. Сигнал с LFO можно использовать для изменения высоты звука, фильтра и амплитуды. Модуляция высоты звука создает эффект вибрато, модуляция фильтра — эффект «вау», модуляция амплитуды — эффект тремоло.

### Нижняя часть клавиатуры (Lower)

Часть клавиатуры слева от точки разделения клавиатуры, позволяющая получать тембры вместо тембра части LEFT. Состояние кнопки [ACMP] на нижнюю часть клавиатуры не влияет.

## О

### Оперативная память (RAM, Random Access Memory)

Память, в которой можно как считывать, так и записывать данные. Может использоваться в качестве буфера редактирования, а также для данных, создаваемых в процессе записи и внесения изменений.

## П

### Положение в песне (Song Position)

Место в данных песни, с которого начинается воспроизведение или куда записываются ноты при пошаговой записи. Обозначается тактом (Measure), долей (Beat) и сигналом синхронизации (Clock).

### Пользовательские данные (User data)

Данные, создаваемые пользователем с помощью различных функций синтезатора TYROS. Существуют различные типы пользовательских данных, например, пользовательские тембры, песни и волны (в отличие от встроенных данных, запрограммированных и загруженных в синтезатор TYROS на заводе).

### Постоянная память (ROM, Read Only Memory)

Память этого типа можно считывать, но в ней нельзя ничего записывать или удалять. Все встроенные данные, поставляемые с инструментом, записаны в памяти ROM.

### Путь (Path)

Местоположение папок и файлов, отображаемых в данный момент на ЖК-дисплее.

## Р

### Реверберация (Reverb, Reverberation)

Энергия звука, остающаяся в помещении или в закрытом пространстве после того, как первоначальный звук прекратится. Реверберация похожа на эхо, но отличается от него. Это непрямой рассеянный звук, отражающийся от стен и потолка и сопровождающий прямой звук. Характеристики этого непрямого звука зависят от размера помещения или пространства, а также от материалов и мебели в помещении. Эффекты реверберации используют цифровую обработку звука для моделирования этих характеристик.

**С****Синхронизация (Clock)**

[1]

Единица разрешения нот для MIDI-данных.

Секвенсор определяет позицию в воспроизводимой песне или фразе (MIDI-данные) по трем параметрам: Measure (такт), Beat (доля) и Clock (синхронизация).

[2]

Используется также как синоним термина «MIDI-синхронизация» (MIDI Clock), под которым понимается системное MIDI-сообщение в реальном времени. Это сообщение передается через фиксированные промежутки времени (24 раза на четвертую ноту) для синхронизации подключенных MIDI-инструментов.

В MIDI-секвенсорах можно указать, какой таймер использовать (внутренний таймер инструмента или сообщения внешнего таймера, получаемые через вход MIDI IN).

**Скорость нажатия (Velocity)**

Параметр в сообщении MIDI Note On, обозначающий силу ноты.

**Сообщения Control Change**

Набор канальных MIDI-сообщений, позволяющих управлять целым рядом параметров звука, в том числе модуляцией, панорамой, громкостью, выразительностью, яркостью, глубиной эффекта и другими. Эти параметры можно также настроить с помощью физических элементов управления (колеса модуляции, ножного переключателя и т. п.).

**Сообщения Note On/Off**

MIDI-сообщения, которые представляют ноты, воспроизводимые на клавиатуре или другом инструменте. Когда клавиша нажимается, создается сообщение Note On. Когда клавиша отпускается, создается сообщение Note Off.

Сообщение Note On включает номер ноты, соответствующей нажатой клавише, а также скорость (velocity), которая зависит от силы нажатия клавиши.

**Сообщение Program Change**

Сообщение MIDI-канала, которое определяет номер тембра путем указания номера программы. Это сообщение вместе с сообщениями о выборе банка (Bank Select) позволяет выбрать любой тембр через MIDI.

**Список событий (Event List)**

Полезный инструмент для создания песен, стилей и мультитреков, который организует все события в песне в хронологическом порядке (в тактах, долях и сигналах синхронизации) и позволяет осуществлять тонкую настройку этих событий.

**Ф****Флэш-память/флэш-ПЗУ (Flash ROM)**

Технология хранения данных, при которой в отличие от обычного ПЗУ (ROM) данные в памяти можно перезаписывать, что позволяет пользователю хранить в ней собственные данные.

**Функция Revoice**

Функция, заменяющая тембр каждой партии или канала выбранного стиля или песни одним из специально созданных тембров синтезатора TYROS.

**Ч****Часть клавиатуры для игры левой рукой**

Часть клавиш слева от точки разделения клавиатуры (split point). Помимо использования для воспроизведения тембра LEFT, они могут применяться для обозначения и проигрывания аккордов при воспроизведении стилей, в также для эффектов Harmony и Vocal Harmony.

**Часть клавиатуры для игры правой рукой**

Часть клавиш справа от точки разделения клавиатуры. Используется для проигрывания тембров RIGHT 1 - 3.

**Э****Эффект (Effect)**

«Эффект» в синтезаторе TYROS — это блок обработки, который с помощью схем цифровой обработки сигнала (DSP) изменяет звук, выходящий из тон-генератора инструмента. TYROS использует два вида эффектов: DSP (такие как Reverb, Chorus, DSP и «DSP variation») и прочие (Harmony/Echo, Initial Touch, Sustain, Poly/Mono).

**Эффект хоруса (Chorus)**

Разновидность эффекта.

В зависимости от типа и параметров хоруса звук тембра становится «шире», как будто несколько одинаковых инструментов играют в унисон, либо тембр становится более теплым и глубоким.



# Технические характеристики

|  |  |  |  |
|--|--|--|--|
| <b>Источник звука:</b>   |  | AWM  |  |
| <b>Клавиатура:</b>   |  |  |  |
| Клавиши  | 61 Клавиша (C1 ~ C6)   |  |  |
| Чувствительность к нажатию   | Initial Touch/Aftertouch                                       |  |  |
| <b>Полифония:</b>  |  | Максимум 128 нот   |  |
| <b>Тембры:</b>   |  |  |  |
| Встроенные тембры  | 1185   | 403 тембра (обычные – 393, Mega – 10) + 10 органных тембров + 480 тембров XG + 256 тембров GM2 + 31 тембр ударных (XG и панель – 22, GM2 – 9) + 5 наборов SFX  |  |
| пользовательские тембры; создаются с помощью функции Sound Creator       | Количество зависит от емкости раздела USER и дисков (FD/HD). * | Созданные данные можно сохранить в разделе памяти USER, на дискете или жестком диске.  |  |
| Custom Voices (специальные тем-бры; создаются с помощью ПО Voice Editor) | Обычный тембр: максимум 128                                    | Максимальное количество зависит от типа создаваемого тембра и способа создания или изменения. Если в качестве специальных тембров сохраняются только тембры Live! GrandPiano, можно записать до 94 тембров.  |  |
|  | Тембр ударных: максимум 10                                     | Максимальное количество зависит от типа создаваемого тембра и способа создания или изменения. Если в качестве специальных тембров сохраняются только тембры Live! StandardKit, можно записать до 10 тембров. |  |
| Органные тембры  | 10 встроенных  | Созданные данные можно сохранить на USER/FD/HD диске.  |  |
| <b>Оркестровка:</b>  |  |  |  |
| Верхняя часть клавиатуры   | 3 партии   | RIGHT1, RIGHT2, RIGHT3   |  |
| Нижняя часть клавиатуры  | 1 партия   | Включает в себя функцию LEFT HOLD  |  |
| Точка разделения   | F#2  | Можно установить и запомнить.  |  |
| Точка разделения (стиль)   | F#2  | Можно установить и запомнить.  |  |
| <b>Эффекты:</b>  |  |  |  |
| Reverb   | 34 Preset + 3 User   | 1 блок; можно менять параметры, включая глубину.   |  |
| Chorus   | 26 Preset + 3 User   | 1 блок; можно менять параметры, включая глубину.   |  |
| Эффект DSP   | 183 Preset + 3 User  | 1 блок для стиля и песни; можно менять параметры, включая глубину.   |  |
| Эффекты DSP  | 183 Preset + 10 User   | 4 блока для RIGHT 1, 2, 3 и LEFT; можно менять параметры, включая глубину.   |  |
| Эффект DSP   | 183 Preset + 10 User   | 1 блок для микрофона; можно менять параметры, включая глубину.   |  |
| Вариация DSP   | (Есть)   | 4 блока для RIGHT1, 2, 3 и LEFT  |  |
| Poly/Mono  | (Есть)   | Если установлен режим MONO, можно настраивать время портаменто (время скольжения между нотами).  |  |
| Vocal Harmony  | 60 Preset + 10 User  | 3-нотная полифония; можно менять параметры, включая баланс.  |  |
| Эффекты микрофона  | Noise Gate x 1, Compressor x 1, 3 Band EQ x 1                  |  |  |
| Harmony/Echo   | 17 Preset  |  |  |
| Master EQ  | 5 Preset + 2 User  | 5-полосный   |  |
| Part EQ  | 29 партий  | 2-полосный, 29 партий (RIGHT1, RIGHT2, RIGHT3, LEFT, STYLE – 8, SONG – 16, мультипэд)  |  |
| Основной компрессор  | 5 Preset + 5 User  | 3-полосный. Можно настраивать тип, порог и уровень усиления (3-полосн.).   |  |
| Чувствительность к силе нажатия  | 5 Preset   |  |  |
| Темпо  | 5 ~ 500  |  |  |
| Transpose  | -12 ~ 0 ~ 12   | Можно задавать отдельно для клавиатуры, песни и всего синтезатора.   |  |
| Tune   | 414,8 ~ 440 ~ 466,8 Гц   | Регулируется шагами 0,2 Гц. По умолчанию A3 — 440 Гц.  |  |
| Upper Octave   | -1, 0, +1  |  |  |
| Part Octave  | -2, -1, 0, +1, +2  |  |  |
| Колесо Pitch Bend  | (Есть)   |  |  |
| Колесо Modulation  | (Есть)   |  |  |
| <b>Стиль:</b>  |  |  |  |
| Встроенные стили   | 300  | Назначенные 10 кнопкам категорий.  |  |
| Пользовательские стили   | Количество зависит только от объема раздела USER и FD/HD. *    | Созданные данные можно сохранить в разделе памяти USER, на дискете или жестком диске (FD/HD).  |  |
| Выбор стиля  | Переключение PRESET USER/DISK)                                 | Если включены стили USER/DISK, путь к файлу может быть приписан к любой из 10 кнопок категорий.  |  |
| Формат данных  | Формат файла стиля (SFF)                                       | До 120 Кбайт на стиль  |  |
| Элементы управления  | INTRO x 3  |  |  |
|  | FILL IN x 4  |  |  |
|  | BREAK x 1  |  |  |
|  | MAIN x 4   |  |  |
|  | ENDING x 3   | Включает в себя функцию ритардандро (рит.)   |  |
|  | FADE IN/OUT  |  |  |
|  | TAP TEMPO  |  |  |
| Режим аппликатуры  |  | Single Finger, Multi Finger, Fingered, AI Fingered, Full Keyboard, AI Full Keyboard.   |  |



|                                 |   |   |
|---------------------------------|---|---|
| <b>Быстрая настройка (OTS):</b> | 4 набора настроек на стиль  | Программируется   |
| <b>Функция Music Finder:</b>    | 1446 записей  | Программируется до 2500 записей.  |
| <b>Мультипэд:</b>               |   |   |
| Управление                      | PAD 1/2/3/4, STOP   |   |
| Банк                            | Количество не ограничено и зависит от емкости USER/FD/HD *                    | Созданные данные можно сохранить в разделе памяти USER и на дисках (FD/HD).   |
| <b>Песня:</b>                   |   |   |
| Метод воспроизведения           | Прямое воспроизведение с диска  | Включает функцию быстрого запуска (Quick Start)   |
| Управление выбором              | I/II/III/IV/V/VI  | Включают функции воспроизведения последовательности песен, воспроизведения в случайном порядке и резервирования следующей песни.  |
| Управление воспроизведением     | SP1/SP2/SP3/SP4/LOOP  | В песне можно установить 4 метки позиции и использовать их для переходов и циклического воспроизведения.                          |
| Максимальное количество песен   | Количество не ограничено и зависит от емкости USER/FD/HD *                    | Созданные данные можно сохранить в разделе памяти USER/FD/HD.   |
| Каналы                          | 16  |   |
| Емкость                         | Примерно до 35 000 нот.   | Способы записи: быстрая запись, многодорожечная запись, пошаговая запись, пошаговая запись аккордов                               |
| <b>Регистрационная память:</b>  | 8 кнопок  | Включает функцию запрета изменения. Созданные данные можно сохранить в разделе памяти USER/FD/HD.                                 |
| <b>Язык:</b>                    | 6 языков  | Английский, немецкий, французский, испанский, итальянский, японский   |
| <b>Монитор:</b>                 |   |   |
|                                 | Подсвеченный ЖК-дисплей   | 7,8 дюйма, 640 x 480 точек  |
| Тексты песен                    | (Есть)  | XF, TUNE1000  |
| Тексты песен (другие)           | (Есть)  | KAR, M-Live   |
| Партитура                       | (Есть)  | SMF   |
| Способ выбора файла             | Прямой выбор/Ввод номера  | Можно выбирать тембры, стили, песни, банки мультипэдов, банки регистрационной памяти.   |
| <b>Диск:</b>                    |   |   |
| Совместимый формат              | XG, XF, GM, GM Level2, SMF, DOC, Piano Player (ESEQ), Style File Format (SFF) |   |
| Диск User                       | 3,3 Мб  | В одной папке можно создать до 250 файлов/папок.  |
| Гибкий диск                     | 3.5" 2HD/2DD  | В одной папке можно создать до 250 файлов/папок. Емкость гибкого диска: до 224 файлов/папок для 2HD, до 112 файлов/папок для 2DD. |
| Жесткий диск                    | Жесткий диск 2,5 дюйма (необязательный)                                       | В одной папке можно создать до 250 файлов/папок.  |
| <b>Демонстрации:</b>            | 6 языков  | Английский, немецкий, французский, испанский, итальянский, японский   |
| <b>Справка:</b>                 | 6 языков  | Английский, немецкий, французский, испанский, итальянский, японский   |
| <b>Разъемы:</b>                 |   |   |
| MIDI                            | MIDI A (IN/OUT)   |   |
|                                 | MIDI B (IN/OUT)   |   |
| Элементы управления             | НОЖНАЯ ПЕДАЛЬ 1/2/3   | Настройка по умолчанию: педаль 1 – сустейн, 2 – вариация DSP, 3 – громкость.  |
| USB                             | USB Slave – 1   | USB версии 1.1  |
| Видеовыход                      | Составной сигнал NTSC/PAL   | Данные с ЖК-дисплея можно вывести на внешний видеомонитор.  |
| Аудио (аналоговый)              | НАУШНИКИ  |   |
|                                 | LOOP SEND (L/L+R, R)  |   |
|                                 | LINE OUT MAIN (L/L+R, R), SUB (1/2)   |   |
|                                 | AUX IN/LOOP RETURN (L/L+R, R), TRIM VOL                                       |   |
|                                 | TO SUB WOOFER L/R   |   |
|                                 | TO LEFT/RIGHT SPEAKER   |   |
|                                 | MIC/LINE IN   | Включает элементы управления TRIM и INPUT VOLUME, а также индикатор SIGNAL/OVER. Рекомендуется микрофон с импедансом 250 Ом.      |
| Источник питания                | AC Inlet  |   |
| <b>Размеры:</b>                 | 1140 (Д) x 428 (Г) x 137 (В) мм   | Без учета пюпитра, динамиков и кронштейнов.   |
| <b>Вес:</b>                     | 12,4 кг   |   |

**Дополнительные принадлежности, поставляемые по желанию покупателя:**

|                          |                 |  |
|--------------------------|-----------------|--|
| Динамик                  | TRS-MS01        |  |
| Ножной переключатель     | FC4/5           |  |
| Ножной контроллер        | FC7             |  |
| Наушники                 | HPE-150/HPE-160 |  |
| Подставка для клавиатуры | L-7/L-7S        |  |
| Скамейка                 | BC-6            |  |
| Жесткий диск             | IDE 2,5 дюйма   | Высота не более 12,7 мм, максимум 40 Гб (доступная на данный момент; поддерживается емкость до 137 Гб) |

\* В одной папке пользовательского/гибкого/жесткого диска User/FD/HD ) можно создать до 250 файлов/папок.

\* Технические характеристики и описания в этом руководстве пользователя даны только для информации. Корпорация Yamaha сохраняет за собой право модифицировать свои изделия и менять их технические характеристики без предварительного уведомления. Поскольку технические характеристики, оборудование и набор возможностей могут зависеть от региона, обращайтесь за информацией к местному представителю корпорации Yamaha.

# Предметный указатель

## 0-9

3BAND EQ..... 132

## A

Accent Type ..... 119

ACMP ..... 32, 75

Aftertouch..... 81, 154

AI Fingered ..... 109

AI Full Keyboard..... 109

Any Key ..... 48

APPEND..... 127

ARABIC..... 151

ASSEMBLY..... 77

ASSIGN..... 155

AT..... 147

AUTO FILL IN ..... 34, 75

## B

BACK..... 61

BALANCE ..... 16, 36, 76

Bar Clear ..... 120

Bar Copy ..... 120

BASIC ..... 77

BASS HOLD..... 153

Beat Converter..... 119

BREAK..... 34, 75

## C

CC ..... 147

CHANNEL ..... 77

CHANNEL ON/OFF..... 16, 45, 76

CHD ..... 77

CHORD..... 121

Chord ..... 108

CHORD DETECT..... 76

CHORD FINGERING ..... 76

Chord Match..... 38, 125

CHORD NOTE ONLY..... 155

Chord Tutor ..... 108

Chordal ..... 133

Chorus ..... 136

Clock ..... 98, 100

CMP..... 76

COMMON ..... 77

Compressor..... 133

CONFIG..... 76, 156

Control Change..... 105, 142

CONTROLLER ..... 76, 77

CURRENT..... 93

Custom Voice ..... 79, 159

## D

DATA ENTRY..... 60

Delete ..... 96

DEMO..... 17, 76

Destination ..... 97

DIGITAL RECORDING ..... 17, 77

Direct Access..... 62

DISK..... 77, 156

Display Voice Number ..... 156

DOC ..... 8

DORIAN ..... 121

Drum Kit..... 79

DSP ..... 39, 77, 81

DSP VARIATION ..... 153

DSP Variation ..... 39, 81

DSP1-6..... 136

Dynamics ..... 118

## E

EDIT..... 77

EFFECT ..... 75, 76

EFFECT/EQ ..... 76

EG ..... 87

ENDING..... 34, 75, 153

ENTER..... 60

EQ ..... 139

EQUAL TEMPERAMENT..... 151

ESEQ ..... 144

Event List ..... 98, 100, 117, 125

EXIT ..... 61

## F

Factory Reset ..... 159

FADE IN TIME ..... 156

FADE IN/OUT..... 16, 75, 153

Fade In/Out..... 35, 109, 156

FADE OUT HOLD TIME ..... 156

FADE OUT TIME..... 156

FD, раздел ..... 30, 63

FF (перемотка вперед) ..... 75

File Utility ..... 59, 64

FILL BREAK ..... 153

FILL DOWN ..... 153

FILL IN ..... 34

FILL SELF..... 153

FILL UP ..... 153

FILTER..... 76

Fine..... 119

FING/ON BASS ..... 153

Fingered ..... 108

Fingered On Bass ..... 108

Follow Lights ..... 48, 49

FOOT PEDAL ..... 76, 152

Footage..... 83

FREEZE..... 76

Freeze..... 53, 128

Full Keyboard ..... 109

FUNCTION..... 17, 76

## G

GLIDE..... 152

GM..... 8, 79

GM System Level 1 ..... 8

GM System Level 2 ..... 8

GM2 ..... 8, 79

GROOVE ..... 77

Groove ..... 118

GUIDE ..... 17, 77

Guide ..... 48

## H

Harmonic Content ..... 135

HARMONIC MINOR ..... 121

HARMONY ..... 77

Harmony mode ..... 47

HARMONY/ECHO ..... 77, 153

Harmony/Echo ..... 39, 154

HD, раздел ..... 63

HELP..... 17, 76

HIGH KEY..... 115, 122

## I

INITIAL TOUCH ..... 77

Initial Touch ..... 39, 81

INPUT VOLUME..... 46, 75, 130

INTRO..... 34, 75

## K

Karao-key ..... 48

Kbd. Vel..... 101

Key Signature..... 106

Keyboard Transpose ..... 82

## L

LCD..... 151

LEFT ..... 28, 74, 153

Left Hold ..... 78

Length ..... 84

LFO..... 86

LINE OUT..... 76

Local Control..... 146

LOOP..... 75

Lower ..... 146

LYRICS..... 77, 151

Lyrics Background Picture ..... 63

- M**
- MAIN ..... 153
  - Main picture ..... 63, 158
  - MAIN VARIATION ..... 75
  - MAIN, разъемы ..... 141
  - Master Compressor ..... 136, 140
  - Master EQ ..... 136, 139
  - Master Transpose ..... 82
  - MASTER TUNE ..... 76, 150
  - MASTER VOLUME ..... 16, 22, 75
  - MEAN-TONE ..... 151
  - Mega Voice ..... 80
  - MELODIC MINOR ..... 121
  - MEMORY ..... 76
  - Message Switch ..... 146
  - Meta Event ..... 106
  - METRONOME ..... 16, 75
  - MFC10 ..... 18, 76, 148
  - MIC ..... 75, 130
  - MIC SETTING ..... 75
  - MIC/LINE IN ..... 19, 46
  - MIDI ..... 76, 142
  - MIDI Setup ..... 159
  - MIDI-канал ..... 143
  - Mix ..... 97
  - MIXING CONSOLE ..... 16, 76
  - Mode ..... 84
  - MODULATION ..... 17, 153
  - MODULATION, диск ..... 77, 82
  - Mono ..... 39, 81, 86
  - Multi Assign ..... 155
  - Multi Fingering ..... 108
  - MULTI PAD CONTROL ..... 16, 75
  - Multi Recording ..... 56
  - Music Finder ..... 40, 63, 126, 159
- N**
- NATURAL MINOR ..... 121
  - New Song ..... 54, 56
  - NEXT ..... 61
  - Next/Cancel ..... 92
  - Noise Gate ..... 133
  - Note ..... 105
  - Note Limit ..... 115, 122
  - NTR ..... 115, 121
  - NTT ..... 115, 121
- O**
- One Touch Setting ..... 36, 110
  - Open/Save, экран ..... 30, 66, 71
  - Organ Flutes ..... 29, 83
  - Organ Type ..... 83
  - OTS ..... 110, 153
  - OTS LINK ..... 75
  - OTS Link ..... 110
  - OTS Link Timing ..... 112
  - OVER ..... 46, 130
  - OWNER ..... 77, 158
- P**
- Panpot ..... 135
  - PARAMETER ..... 77
  - Parameter Lock ..... 156
  - Part EQ ..... 136
  - PART ON/OFF ..... 17, 77
  - PART SELECT ..... 17, 77
  - PB ..... 147
  - PC ..... 147
  - PEDAL PUNCH IN/OUT ..... 95
  - PERCUSSION ..... 153
  - PITCH BEND ..... 17, 153
  - Pitch Bend ..... 142
  - PITCH BEND, диск ..... 77, 82
  - Poly ..... 39, 81, 86
  - POLY/MONO ..... 77
  - Poly/Mono ..... 39, 81
  - PORTAMENTO ..... 153
  - Portamento Time ..... 135
  - POWER ON/OFF ..... 22, 24, 75
  - PRESET ..... 75
  - Preset, раздел ..... 31, 63, 64, 65
  - Program Change ..... 105, 142
  - PROGRAMMABLE MUSIC FINDER ..... 17, 77
  - PROGRAMMABLE ONE TOUCH SETTING ..... 17, 77
  - PUNCH IN AT ..... 95
  - Punch In/Out ..... 94
  - PUNCH OUT AT ..... 95
  - PURE MAJOR ..... 151
  - PURE MINOR ..... 151
  - PYTHAGORIAN ..... 151
- Q**
- Quantize ..... 96
  - Quick Recording ..... 54
  - Quick Start ..... 93
- R**
- RAM ..... 65
  - Realtime Message ..... 142
  - Realtime Recording ..... 94
  - REC ..... 75
  - REC END ..... 95
  - REC MODE ..... 77
  - REC START ..... 95
  - RECEIVE ..... 76
  - Receive Transpose ..... 146
  - RECORD ..... 77
  - REGIST BANK ..... 76
  - REGISTRATION BANK ..... 76
  - REGISTRATION MEMORY ..... 16, 76
  - REGISTRATION MEMORY CON-  
TENTS ..... 76
  - Registration Sequence ..... 53, 128
  - Repeat ..... 125
  - REPLACE ..... 127
  - REPLACE ALL ..... 95
  - Reverb ..... 136
  - REW ..... 75
  - RIGHT1 ..... 26, 74, 153
  - RIGHT2 ..... 27, 74, 153
  - RIGHT3 ..... 74, 153
  - rit. .... 34
  - ROOT ..... 76
  - ROOT FIXED ..... 121
  - ROOT TRANS ..... 121
  - RTR ..... 115, 122
- S**
- SCALE TUNE ..... 76, 150
  - SCORE PAGE - ..... 153
  - SCORE PAGE + ..... 153
  - Section Set ..... 113
  - SIGNAL ..... 46, 130
  - Single Finger ..... 108
  - Sleep Time ..... 157
  - SMF ..... 144
  - SOFT ..... 152
  - SONG ..... 16, 75
  - Song Auto Open ..... 157
  - Song Auto Revoice ..... 136
  - SONG CONTROL ..... 16, 43
  - SONG CREATOR ..... 77
  - Song Creator ..... 94
  - SONG SETTING ..... 76
  - Song Transpose ..... 82
  - SOSTENUTO ..... 152
  - SOUND ..... 77
  - SOUND CREATOR ..... 17, 77
  - Sound Creator ..... 83, 85
  - Source Chord ..... 121
  - Source Root ..... 121
  - SP (положение в песне) ..... 43, 75
  - SPEED ..... 155
  - SPLIT POINT ..... 76
  - START/STOP ..... 75, 146
  - STOP ..... 75

- STRENGTH..... 96  
 STYLE..... 16, 75  
 Style ..... 108  
 STYLE CONTROL..... 16, 75  
 STYLE CREATOR ..... 77  
 Style Creator ..... 114  
 Style File ..... 8  
 STYLE SETTING..... 76  
 Style Touch ..... 113  
 SUB, разъемы..... 141  
 SUSTAIN..... 77, 152  
 Sustain ..... 39  
 Swing ..... 119  
 SYNC START ..... 32, 74, 75, 110, 153  
 SYNC STOP ..... 35, 75, 110, 153  
 Synchro Start..... 74  
 SYS/EX..... 77, 146  
 SYSTEM ..... 76  
 System Exclusive Message ..... 142  
 System Message ..... 142  
 SYSTEM RESET ..... 77  
 System Reset ..... 159  
 System Setup ..... 159
- T**  
 TALK ..... 75, 153  
 Talk, настройка..... 132  
 Tap..... 35, 109  
 TAP TEMPO ..... 16, 75, 153  
 TEMPO ..... 16, 75  
 Tempo..... 106, 109  
 TOP..... 75  
 TOUCH LIMIT..... 155  
 TRANSMIT..... 76  
 TRANSMIT CLOCK ..... 146  
 TRANSPOSE..... 16, 75  
 TRANSPOSE ASSIGN..... 154  
 TUNE..... 76
- U**  
 Upper ..... 146  
 UPPER OCTAVE ..... 17, 77  
 Upper Octave ..... 82  
 USB ..... 18, 58  
 USB-кабель..... 7  
 User Effect ..... 159  
 User Master Compressor..... 63  
 User Master EQ ..... 63, 139  
 User, раздел..... 30, 63, 64, 65  
 USER/DISK..... 75  
 UTILITY..... 76  
 Utility ..... 156
- V**  
 VH TYPE SELECT ..... 75  
 Vibrato Depth..... 83  
 Vibrato On/Off ..... 83  
 VIDEO OUT ..... 76, 151  
 Vocal Cue Time ..... 48, 50  
 VOCAL HARMONY..... 75, 153  
 Vocal Harmony..... 8, 47, 133, 136  
 Vocoder ..... 133  
 VOICE..... 17, 77  
 Voice Editor..... 59, 64  
 VOICE EFFECT ..... 17, 77  
 VOICE SET ..... 76  
 Voice Set ..... 151  
 VOL/VOICE..... 76  
 VOLUME ..... 152, 155
- X**  
 XF ..... 8  
 XG ..... 8, 79
- A**  
 аккомпанемент ..... 32  
 аккорд..... 108  
 амплитуда..... 86  
 аппликатура..... 108  
 атака ..... 87
- Б**  
 баланс ..... 16  
 банк ..... 52  
 банк мультитэдов..... 63  
 банк регистрационной памяти ..... 63
- В**  
 ввод темпа ..... 109  
 верхняя октава ..... 28  
 вибрато ..... 87  
 включение ноты ..... 142  
 время портаменто..... 86  
 вставка ..... 68  
 выключение ноты..... 142  
 вырезание..... 68
- Г**  
 генератор огибающих ..... 87  
 главный экран..... 24  
 глубина ..... 87  
 глубина вибрато ..... 83  
 граничная частота фильтра ..... 87  
 громкость ..... 84, 86, 152, 155
- Д**  
 демонстрация ..... 24  
 динамик..... 20, 156, 160  
 дискета ..... 6  
 дисковод ..... 6, 17, 62, 64, 65  
 длина ..... 84  
 добавление гармоник..... 87  
 доля ..... 98, 100
- Ж**  
 ЖК-дисплей..... 17, 60, 151
- З**  
 задержка ..... 87  
 запись ..... 54  
 запись (Muisс Finder)..... 40, 126
- И**  
 иерархия функций..... 75  
 изменение высоты  
 звука ..... 135, 142, 153  
 изменение громкости педалью.... 152  
 имя..... 70  
 имя владельца..... 158  
 источник ..... 97  
 исходная фраза ..... 115  
 исходный аккорд..... 115  
 исходный тон..... 115
- К**  
 канальные сообщения ..... 142  
 клавиатура..... 16, 74, 81  
 ключевое слово ..... 41  
 кнопки на ЖК-дисплее..... 60  
 компакт-диск ..... 7  
 компоновка ..... 114, 118  
 компьютер..... 58  
 контрастность ЖК-дисплея..... 23  
 конечная метка цикла..... 91  
 конечное затухание ..... 87  
 копирование..... 68  
 курсор..... 73
- Л**  
 логотипы на панели..... 8
- М**  
 максимальная полифония..... 80  
 метасобытие ..... 106  
 метка ..... 44, 106  
 метка перехода..... 91  
 метка положения в песне ..... 91, 106  
 метроном ..... 16, 156

- микрофон ..... 16, 46, 130  
микшерный пульт ..... 134  
модуляция ..... 86, 153  
мультипэд ..... 38, 63, 124
- Н**  
набор настроек ..... 97  
название ноты ..... 78, 89  
наложение записи ..... 115  
настройка ..... 135  
настройка MIDI ..... 63  
настройка в одно касание ..... 110  
настройка звука ..... 150  
настройка на аккорд ..... 125  
настройка системы ..... 63  
настройки Line Out ..... 140  
настройки партии ..... 135  
номер ноты ..... 142  
номер тембра на экране ..... 156  
нота ..... 105  
нотный диапазон ..... 115, 122
- О**  
объединение каналов ..... 97  
окно функции Synchro Stop ..... 112  
октава ..... 28, 135  
органные регистры ..... 79, 83  
основные операции ..... 60  
остановка аккомпанемента .... 33, 112  
отклик ..... 84
- П**  
папка ..... 63  
папка повторов ..... 93  
партии клавиатуры ..... 134  
партитура ..... 88  
партия ..... 134  
партия клавиатуры ..... 78  
педальный переключатель ..... 152  
первичное затухание ..... 87  
передача ..... 146  
перезагрузка системы ..... 159  
переключатель типа сообщений .. 146  
переход по меткам ..... 44  
песня ..... 16, 43, 63, 88  
повтор ..... 93, 125  
позиция локатора ..... 91, 93  
поиск ..... 41  
положение в песне ..... 43, 91  
пользовательский тембр ..... 85  
пользовательский эффект ..... 63, 138  
пользовательский эффект  
Master Compressor ..... 140
- портаменто ..... 81, 153  
пошаговая запись ..... 94  
приглушение звука ..... 152  
применение шаблона ..... 119  
просмотр ..... 71  
путь доступа ..... 72  
пюпитр ..... 7, 16, 21
- Р**  
раздел памяти ..... 62  
реверберация ..... 136  
регистрационная память . 16, 51, 128  
регулятор модуляции ..... 154  
резонанс ..... 87
- С**  
свинг ..... 119  
свойство ..... 71  
сдвиг на октаву ..... 86  
синхронизация ..... 98, 100, 146  
синхронная остановка ..... 35, 110  
синхронный запуск ..... 32, 110  
система ..... 146  
системное сообщение ..... 142  
скорость ..... 155  
скорость вращающегося  
динамика ..... 83  
скорость вибрато ..... 84  
скорость нажатия на клавишу ..... 142  
скорость нажатия клавиши ..... 101  
смена параметра ..... 105  
случайный порядок ..... 93  
сообщение Control Change ..... 105  
сообщение Program Change ..... 105  
сообщение реального времени .... 142  
сообщения типа Exclusive ..... 142  
состенуто ..... 152  
сохранение ..... 69  
специальный тембр ..... 85  
список событий ..... 94, 98, 100, 125  
справка ..... 17, 61  
стиль ..... 16, 32, 63, 108  
сустейн ..... 81, 152
- Т**  
такт ..... 24, 98, 100  
текст песни ..... 151  
тексты песен ..... 90  
тембр ..... 17, 26, 63, 78  
тембровый эффект ..... 81  
темп ..... 16, 106, 109  
телемонитор ..... 90  
тип DSP ..... 84
- типы аккордовой аппликатуры ... 108  
типы эффекта Echo ..... 155  
типы эффекта Harmony ..... 155  
тональность ..... 89, 106  
точка разделения ..... 32, 74, 112  
транспонирование ..... 16, 82, 135  
транспонирование внешнего  
сигнала ..... 146  
транспонирование канала ..... 97  
транспонирование ноты ..... 115
- У**  
удаление ..... 69
- Ф**  
файл ..... 63  
фильтр ..... 86, 87  
флэш-память ..... 64, 65  
формат распределения тембров .. 144  
формат секвенции ..... 144  
фон экрана для текста песен ..... 90  
функция выравнивания ..... 96  
функция удаления ..... 96
- Ц**  
цикл ..... 43, 44  
циклическая запись ..... 115  
цифровая запись ..... 94, 114, 124
- Ч**  
частота сигнала ..... 106  
часть ..... 34  
чувствительность к силе нажатия .. 86
- Ш**  
шаблон MIDI ..... 63, 145
- Э**  
эквалайзер ..... 139  
экранные сообщения ..... 62  
эффект ..... 136  
эффект тембра ..... 39  
эффекты, применяемые к  
отдельным партиям ..... 137  
эффекты, применяемые ко  
всей системе ..... 137
- Я**  
яркость ..... 87, 135  
язык ..... 61, 93, 158

## FCC INFORMATION (U.S.A.)

### 1. IMPORTANT NOTICE: DO NOT MODIFY THIS UNIT!

This product, when installed as indicated in the instructions contained in this manual, meets FCC requirements. Modifications not expressly approved by Yamaha may void your authority, granted by the FCC, to use the product.

**2. IMPORTANT:** When connecting this product to accessories and/or another product use only high quality shielded cables. Cable/s supplied with this product MUST be used. Follow all installation instructions. Failure to follow instructions could void your FCC authorization to use this product in the USA.

**3. NOTE:** This product has been tested and found to comply with the requirements listed in FCC Regulations, Part 15 for Class "B" digital devices. Compliance with these requirements provides a reasonable level of assurance that your use of this product in a residential environment will not result in harmful interference with other electronic devices. This equipment generates/uses radio frequencies and, if not installed and used according to the instructions found in the users manual, may cause interference harmful to the operation of other electronic devices. Compliance with FCC regulations does

not guarantee that interference will not occur in all installations. If this product is found to be the source of interference, which can be determined by turning the unit "OFF" and "ON", please try to eliminate the problem by using one of the following measures:

Relocate either this product or the device that is being affected by the interference.

Utilize power outlets that are on different branch (circuit breaker or fuse) circuits or install AC line filter/s.

In the case of radio or TV interference, relocate/reorient the antenna. If the antenna lead-in is 300 ohm ribbon lead, change the lead-in to co-axial type cable.

If these corrective measures do not produce satisfactory results, please contact the local retailer authorized to distribute this type of product. If you can not locate the appropriate retailer, please contact Yamaha Corporation of America, Electronic Service Division, 6600 Orangethorpe Ave, Buena Park, CA90620

The above statements apply ONLY to those products distributed by Yamaha Corporation of America or its subsidiaries.

\* This applies only to products distributed by YAMAHA CORPORATION OF AMERICA.

(class B)

### IMPORTANT NOTICE FOR THE UNITED KINGDOM

#### Connecting the Plug and Cord

IMPORTANT. The wires in this mains lead are coloured in accordance with the following code:

BLUE : NEUTRAL  
BROWN : LIVE

As the colours of the wires in the mains lead of this apparatus may not correspond with the coloured markings identifying the terminals in your plug proceed as follows:

The wire which is coloured BLUE must be connected to the terminal which is marked with the letter N or coloured BLACK.

The wire which is coloured BROWN must be connected to the terminal which is marked with the letter L or coloured RED.

Making sure that neither core is connected to the earth terminal of the three pin plug.

• This applies only to products distributed by Yamaha-Kemble Music (U.K.) Ltd. (2 wires)



For details of products, please contact your nearest Yamaha or the authorized distributor listed below.

Pour plus de détails sur les produits, veuillez-vous adresser à Yamaha ou au distributeur le plus proche de vous figurant dans la liste suivante.

Die Einzelheiten zu Produkten sind bei Ihrer unten aufgeführten Niederlassung und bei Yamaha Vertragshändlern in den jeweiligen Bestimmungsländern erhältlich.

Подробнее об инструменте можно узнать у уполномоченного представителя корпорации Yamaha в вашем регионе.

## NORTH AMERICA

### CANADA

**Yamaha Canada Music Ltd.**  
135 Milner Avenue, Scarborough, Ontario,  
M1S 3R1, Canada  
Tel: 416-298-1311

### U.S.A.

**Yamaha Corporation of America**  
6600 Orangethorpe Ave., Buena Park, Calif. 90620,  
U.S.A.  
Tel: 714-522-9011

## CENTRAL & SOUTH AMERICA

### MEXICO

**Yamaha de Mexico S.A. De C.V.,  
Departamento de ventas**  
Javier Rojo Gomez No.1149, Col. Gpe Del  
Moral, Deleg. Iztapalapa, 09300 Mexico, D.F.  
Tel: 686-00-33

### BRAZIL

**Yamaha Musical do Brasil LTDA.**  
Av. Rebouças 2636, São Paulo, Brasil  
Tel: 011-853-1377

### ARGENTINA

**Yamaha de Panamá S.A. Sucursal de Argentina**  
Viamonte 1145 Piso2-B 1053,  
Buenos Aires, Argentina  
Tel: 1-4371-7021

### PANAMA AND OTHER LATIN AMERICAN COUNTRIES/ CARIBBEAN COUNTRIES

**Yamaha de Panamá S.A.**  
Torre Banco General, Piso 7, Urbanización Marbella,  
Calle 47 y Aquilino de la Guardia,  
Ciudad de Panamá, Panamá  
Tel: 507-269-5311

## EUROPE

### THE UNITED KINGDOM

**Yamaha-Kemble Music (U.K.) Ltd.**  
Sherbourne Drive, Tilbrook, Milton Keynes,  
MK7 8BL, England  
Tel: 01908-366700

### IRELAND

**Danfay Ltd.**  
61D, Sallynoggin Road, Dun Laoghaire, Co. Dublin  
Tel: 01-2859177

### GERMANY

**Yamaha Europa GmbH.**  
Siemensstraße 22-34, 25462 Rellingen, Germany  
Tel: 04101-3030

### SWITZERLAND

**Yamaha Europa GmbH. Zweigniederlassung Zürich**  
Seefeldstrasse 94, 8008 Zürich, Switzerland  
Tel: 01-383 3990

### AUSTRIA

**Yamaha Europa GmbH. Zweigniederlassung Wien**  
Schleiergasse 20, A-1100 Wien, Austria  
Tel: 01-60203900

### THE NETHERLANDS

**Yamaha Music Nederland**  
Clarissenhof 5-b, 4133 AB Vianen, The Netherlands  
Tel: 0347-358 040

### BELGIUM

**Yamaha Music Belgium**  
Rue de Geneve (Genevastraat) 10, 1140 - Brussels,  
Belgium  
Tel: 02-726 6032

### FRANCE

**Yamaha Musique France,  
Division Professionnelle**  
BP 70-77312 Marne-la-Vallée Cedex 2, France  
Tel: 01-64-61-4000

### ITALY

**Yamaha Musica Italia S.P.A.,  
Combo Division**  
Viale Italia 88, 20020 Lainate (Milano), Italy  
Tel: 02-935-771

### SPAIN/PORTUGAL

**Yamaha-Hazen Música, S.A.**  
Ctra. de la Coruna km. 17, 200, 28230  
Las Rozas (Madrid) Spain  
Tel: 91-201-0700

### GREECE

**Philippe Nakas S.A.**  
Navarinou Street 13, P.Code 10680, Athens, Greece  
Tel: 01-364-7111

### SWEDEN

**Yamaha Scandinavia AB**  
J. A. Wettergrens Gata 1  
Box 30053  
S-400 43 Göteborg, Sweden  
Tel: 031 89 34 00

### DENMARK

**YS Copenhagen Liaison Office**  
Generatorvej 8B  
DK-2730 Herlev, Denmark  
Tel: 44 92 49 00

### FINLAND

**F-Musiikki Oy**  
Kluuvikatu 6, P.O. Box 260,  
SF-00101 Helsinki, Finland  
Tel: 09 618511

### NORWAY

**Norsk filial av Yamaha Scandinavia AB**  
Grini Næringspark 1  
N-1345 Østerås, Norway  
Tel: 67 16 77 70

### ICELAND

**Skifan HF**  
Skeifan 17 P.O. Box 8120  
IS-128 Reykjavik, Iceland  
Tel: 525 5000

### OTHER EUROPEAN COUNTRIES

**Yamaha Europa GmbH.**  
Siemensstraße 22-34, 25462 Rellingen, Germany  
Tel: 04101-3030

## AFRICA

**Yamaha Corporation,  
Asia-Pacific Music Marketing Group**  
Nakazawa-cho 10-1, Hamamatsu, Japan 430-8650  
Tel: 053-460-2312

## MIDDLE EAST

### TURKEY/CYPRUS

**Yamaha Europa GmbH.**  
Siemensstraße 22-34, 25462 Rellingen, Germany  
Tel: 04101-3030

### OTHER COUNTRIES

**Yamaha Music Gulf FZE**  
LB21-128 Jebel Ali Freezone  
P.O.Box 17328, Dubai, U.A.E.  
Tel: 971-4-881-5868

## ASIA

### HONG KONG

**Tom Lee Music Co., Ltd.**  
11/F., Silvercord Tower 1, 30 Canton Road,  
Tsimshatsui, Kowloon, Hong Kong  
Tel: 2737-7688

### INDONESIA

**PT. Yamaha Music Indonesia (Distributor)  
PT. Nusantara**  
Gedung Yamaha Music Center, Jalan Jend. Gatot  
Subroto Kav. 4, Jakarta 12930, Indonesia  
Tel: 21-520-2577

### KOREA

**Yamaha Music Korea Ltd.**  
Tong-Yang Securities Bldg. 16F 23-8 Yoido-dong,  
Youngdungpo-ku, Seoul, Korea  
Tel: 02-3770-0661

### MALAYSIA

**Yamaha Music Malaysia, Sdn., Bhd.**  
Lot 8, Jalan Perbandaran, 47301 Kelana Jaya,  
Petaling Jaya, Selangor, Malaysia  
Tel: 3-703-0900

### PHILIPPINES

**Yupangco Music Corporation**  
339 Gil J. Puyat Avenue, P.O. Box 885 MCPO,  
Makati, Metro Manila, Philippines  
Tel: 819-7551

### SINGAPORE

**Yamaha Music Asia Pte., Ltd.**  
11 Ubi Road #06-00, Meiban Industrial Building,  
Singapore  
Tel: 65-747-4374

### TAIWAN

**Yamaha KHS Music Co., Ltd.**  
10F, 150, Tun-Hwa Northroad,  
Taipei, Taiwan, R.O.C.  
Tel: 02-2713-8999

### THAILAND

**Siam Music Yamaha Co., Ltd.**  
121/60-61 RS Tower 17th Floor,  
Ratchadaphisek RD., Dindaeng,  
Bangkok 10320, Thailand  
Tel: 02-641-2951

### THE PEOPLE'S REPUBLIC OF CHINA AND OTHER ASIAN COUNTRIES

**Yamaha Corporation,  
Asia-Pacific Music Marketing Group**  
Nakazawa-cho 10-1, Hamamatsu, Japan 430-8650  
Tel: 053-460-2317

## OCEANIA

### AUSTRALIA

**Yamaha Music Australia Pty. Ltd.**  
Level 1, 99 Queensbridge Street, Southbank, Victo-  
ria 3006, Australia  
Tel: 3-9693-5111

### NEW ZEALAND

**Music Houses of N.Z. Ltd.**  
146/148 Captain Springs Road, Te Papapa,  
Auckland, New Zealand  
Tel: 9-634-0099

### COUNTRIES AND TRUST TERRITORIES IN PACIFIC OCEAN

**Yamaha Corporation,  
Asia-Pacific Music Marketing Group**  
Nakazawa-cho 10-1, Hamamatsu, Japan 430-8650  
Tel: 053-460-2312

**HEAD OFFICE** Yamaha Corporation, Pro Audio & Digital Musical Instrument Division  
Nakazawa-cho 10-1, Hamamatsu, Japan 430-8650  
Tel: 053-460-3273



Веб-сайт клуба любителей портативных синтезаторов  
Yamaha PK CLUB (на английском языке):

<http://www.yamahaPKclub.com/>

Собрание руководств для продукции Yamaha:

<http://www2.yamaha.co.jp/manual/english/>

