

RP301R

Roland Digital Piano

Руководство пользователя

Roland

Возможности инструмента

Игра на фортепиано

Выбор тембров

→ стр. 9

Фортепиано содержит множество тембров, которые используются для игры звуками различных инструментов.

Игра под аккомпанемент

→ стр. 15

Инструмент позволяет подбирать под исполняемое произведение соответствующий аккомпанемент.

Исполнение под метрономом

→ стр. 9

Доступно использование метронома.

Исполнение дуэтом

→ стр. 10

Клавиатуру можно разбить на две части и играть, как на двух инструментах.

Работа с ПЬЕСАМИ

Встроенные пьесы

→ стр. 13

Фортепиано содержит набор встроенных пьес. Список пьес приведен в разделе "Список заводских пьес" (стр. 33).

Разучивание партий

→ стр. 14

При исполнении под пьесу можно разучивать партию одной руки при прослушивании партии другой.

Запись исполнения

→ стр. 19

Доступна запись собственного исполнения.



Настройка инструмента

Чувствительность клавиатуры

→ стр. 12

Доступна настройка чувствительности клавиатуры под манеру исполнителя.

Эффект реверберации

→ стр. 12

Доступно добавление к звуку реверберации, создающей ощущение исполнения в концертном зале.

Изменение тембра звука

→ стр. 12

Доступна регулировка тембра звука — от прозрачного до приглушенного.

Транспонирование

→ стр. 10

Предусмотрена функция транспонирования клавиатуры с шагом в полутон.

Содержание

| | | | |
|---|----|--|----|
| Возможности инструмента | 2 | Копирование файлов пьес | 26 |
| Описание панелей | 4 | Удаление файлов пьес | 26 |
| Лицевая панель | 4 | Инициализация памяти (Format Media) | 27 |
| Разъемы тыльной панели | 7 | Автоматическое отключение питания (Auto Off) | 27 |
| Подготовка к работе | 8 | Восстановление заводских установок (Factory Reset) | 28 |
| Открытие/закрывание крышки | 8 | Неисправности | 29 |
| Включение/отключение питания | 8 | Список сообщений | 30 |
| Исполнение | 9 | Технические характеристики | 31 |
| Выбор тембров | 9 | Список тембров | 32 |
| Использование метронома | 9 | Список заводских пьес | 33 |
| Изменение темпа метронома | 9 | Список ритмов | 34 |
| Изменение размера метронома | 9 | Техника безопасности | 35 |
| Изменение тональности (транспонирование) | 10 | Важные замечания | 36 |
| Разделение клавиатуры на две секции (функция Twin Piano) | 10 | Сборка стойки | 38 |
| Блокировка кнопок панели (Panel Lock) | 11 | 1. Процедура сборки | 38 |
| Блокировка кнопок панели (Panel Lock) | 11 | 2. Установка инструмента на стойку | 39 |
| Настройка чувствительности клавиатуры и звука | 12 | | |
| Определение чувствительности клавиатуры (Key Touch) | 12 | | |
| Обработка звука реверберацией (Reverb Effect) | 12 | | |
| Управление яркостью звука | 12 | | |
| Воспроизведение пьес | 13 | | |
| Независимое прослушивание партий (левой/правой руки) | 14 | | |
| Подавление центрального звука аудио файла | 14 | | |
| Предварительный отсчет | 14 | | |
| Использование автоаккомпанемента (Rhythm) | 15 | | |
| Структура ритма | 15 | | |
| Воспроизведение автоаккомпанемента | 15 | | |
| Назначение разных функций на левую и правую зоны клавиатуры | 17 | | |
| Разделение клавиатуры | 17 | | |
| Запись | 19 | | |
| Воспроизведение пьес и ритмов с USB-накопителя | 20 | | |
| Воспроизведение пьес и ритмов с USB-накопителя | 20 | | |
| Просмотр содержимого памяти накопителя USB | 20 | | |
| Режим функций | 21 | | |
| Принцип работы в режиме функций | 21 | | |
| Сохранение установок (функция Memory Backup) | 21 | | |
| Установки функций | 22 | | |



Прежде чем приступить к работе, внимательно ознакомьтесь с информацией, приведенной в разделах “Техника безопасности” и “Важные замечания”. Там содержатся важные сведения, касающиеся правильной эксплуатации устройства. Для того чтобы максимально эффективно использовать все функциональные возможности прибора, внимательно прочтите данное руководство целиком. Сохраните руководство, оно может пригодиться в дальнейшем.

Лицевая панель

Кнопки [Song], [Rhythm]

Используются для выбора пьес (стр. 13) или ритмов (стр. 15), а также изменения номера такта, темпа и громкости воспроизведения.

| | |
|---|--|
| Выбор пьес или ритмов | Для выбора режима работы с пьесами или автоаккомпанементом нажмите на кнопку [Song] или [Rhythm] соответственно. Для выбора пьесы из списка при остановленном воспроизведении нажимайте на кнопки [-] [+]. |
| Изменение или просмотр номера текущего такта пьесы или ритма во время воспроизведения | Нажимая на кнопки [Song] или [Rhythm] добейтесь, чтобы на экран вывелся номер текущего такта. Затем с помощью кнопок [-] [+] выберите нужный такт (только для пьес). |
| Изменение темпа воспроизведения | Нажимая на кнопки [Song] или [Rhythm] добейтесь, чтобы на экран вывелось значение темпа. Затем с помощью кнопок [-] [+] установите нужный темп воспроизведения. |
| Изменение громкости пьесы | Удерживая нажатой кнопку [Song], нажимайте на кнопки [-] [+]. |
| Изменение громкости автоаккомпанемента | Удерживая нажатой кнопку [Rhythm], нажимайте на кнопки [-] [+]. |

Регулятор [Volume]

Управляет уровнем громкости.



Кнопки управления воспроизведением: [Variation], [Intro/Ending], [Start/Stop] и [Rec]

Используются для управления воспроизведением пьес (стр. 13) или автоаккомпанементом (стр. 15). Кнопка [Rec] используется для записи пьес (стр. 19).

При работе с автоаккомпанементом (горит кнопка [Rhythm])

| | |
|--|--|
| Выбор аранжировки автоаккомпанемента (при запущенном автоаккомпанементе) | Если кнопка [Variation] выключена, воспроизводится более простая аранжировка, если включена — более сложная. |
| Воспроизведение вступления или коды | Нажмите на кнопку [Intro/Ending]. |
| Запись исполнения | Нажмите на кнопку [●], затем — на кнопку [▶/■]. Или же сначала нажмите на кнопку [●], а затем возьмите ноту на клавиатуре инструмента. |

| | |
|---|--|
| Переход в начало текущей или предыдущей пьесы | Для перехода в начало текущей пьесы нажмите при остановленной пьесе на кнопку [◀] один раз, для перехода в начало предыдущей — два раза. |
| Переход в начало следующей пьесы | Нажмите на кнопку [▶]. |
| Запуск или останов текущей пьесы | Нажмите на кнопку [▶/■]. |



Дисплей

Используется для вывода различной информации, такой как имена тембров, пес, ритмов, значения установок.

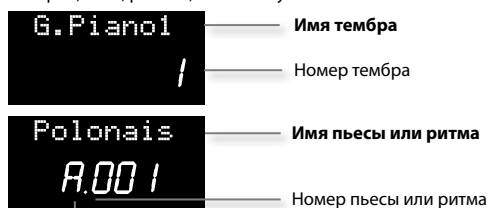

Категории

- A** — С: заводские пьесы
- A** — К: заводские ритмы
- U**: пользовательские пьесы
- S**: пьесы или ритмы на скомутированном с инструментом накопителе USB (приобретается отдельно)

Кнопки [-]/[+]

Используются для выбора вариаций тембров, пес, ритмов или редактирования различных установок.

Кнопка [Metronome]

Включает и отключает метроном (стр. 9).

| | |
|---------------------|--|
| Включение метронома | Нажмите на кнопку [Metronome]. |
| Изменение темпа | Нажмите на кнопку [Metronome], чтобы вывелось значение темпа, а затем нажимайте на кнопки [-]/[+]. |
| Изменение размера | Удерживая кнопку [Metronome], нажимайте на кнопки [-] [+]. |

Кнопка [Split]

Позволяет разделять клавиатуру на две части: левая управляет автоаккомпанементом, правая используется для исполнения мелодий (стр. 17).

Кнопка [Transpose]

Позволяет транспонировать берущиеся на клавиатуре ноты и воспроизводящиеся пьесы (стр. 10).

| | |
|-------------------------------------|--|
| Транспонирование клавиатуры и пьесы | Удерживая нажатой кнопку [Transpose], выберите кнопками [-] [+] интервал транспонирования. |
| Вкл./выкл. транспонирования | Нажмите на кнопку [Transpose]. |

Режим функций: комбинация [Split] + [Transpose]

Для перехода в режим функций (стр. 21), удерживая нажатой кнопку [Split], нажмите на кнопку [Transpose].

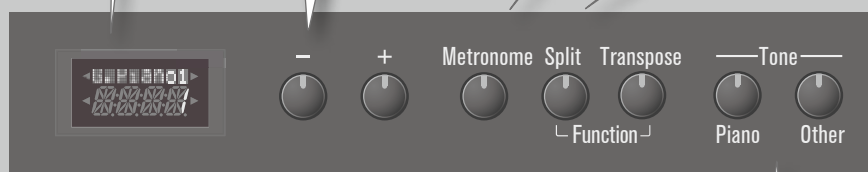

Кнопки [Piano] и [Other]

Используются для выбора тембров (стр. 9) или управления их яркостью (стр. 12).

| | |
|--|---|
| Выбор тембров рояля и ансамбля | Нажмите на кнопку [Piano]. Для перемещения по списку и выбора тембров используйте кнопки [-] [+]. |
| Выбор других тембров | Нажмите на кнопку [Other]. Для перемещения по списку и выбора тембров используйте кнопки [-] [+]. |
| Включение/выключение режима Twin Piano | Удерживая нажатой кнопку [Piano], нажмите на кнопку [Other]. |

| | |
|---------------------------|--|
| Управление реверберацией | Удерживая нажатой кнопку [Piano], нажимайте на кнопки [-] [+]. |
| Управление яркостью звука | Удерживая нажатой кнопку [Other], нажимайте на кнопки [-] [+]. |



Кнопка [Power]

Включает/выключает инструмент (стр. 8).

* **В соответствии с заводскими установками питания инструмента автоматически отключается через 30 минут простоя.**

Если питание отключилось, нажмите на кнопку [Power], чтобы снова включить его.

Чтобы питание автоматически не отключалось, установите параметр "Auto Off" в значение "OFF", как описано в "Автоматическое отключение питания (Auto Off)" (стр. 27).



Тыльная панель

Фиксаторы нотных листов

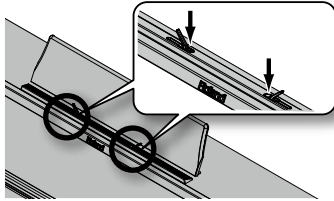

Для закрепления нотных листов предусмотрены специальные фиксаторы.

Если фиксаторы не используются, их следует опустить.

Наушники

Инструмент позволяет одновременно использовать две пары наушников. Для подключения одной пары наушников можно выбрать любой из этих разъемов.

Если наушники не используются, их можно повесить на держатель.

Не оставляйте в разьеме переходник наушников!

Если оставить в разьеме Phones переходник наушников, звук в динамиках инструмента будет отсутствовать. При отсутствии звука проверьте эти разьемы.

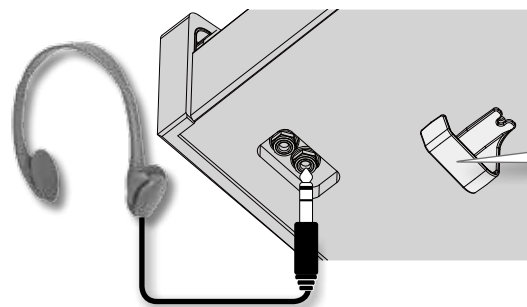

* Не вешайте на держатель ничего, кроме наушников и не подвергайте сильным физическим нагрузкам, чтобы не повредить его.



Установка привода CD (приобретается отдельно)

Закрепите привод CD как показано на рисунке, используя монтажные отверстия в нижней панели инструмента.

- * Подробности установки описаны в документации, прилагаемой к приводу CD.
- * Используйте привод CD, рекомендуемый Roland. Совместимость с моделями других производителей не гарантируется.

Замечание

- Не поддерживается воспроизведение мультисессионных дисков CD-R/RW или CD, содержащих одновременно аудиотреки и данные (CD Extra).
- Инструмент поддерживает воспроизведение только стандартных аудио CD, имеющих логотип "COMPACT DISC DIGITAL AUDIO".
- Поддержка работы компакт-дисков с защитой от копирования, а также нестандартных CD не гарантируется.
- Информацию об аудио-дисках с защитой от копирования, а также о нестандартных CD можно получить у их производителя или продавца.
- Не поддерживается сохранение пьес и стилей на CD и их удаление с CD. Также не поддерживается форматирование CD.

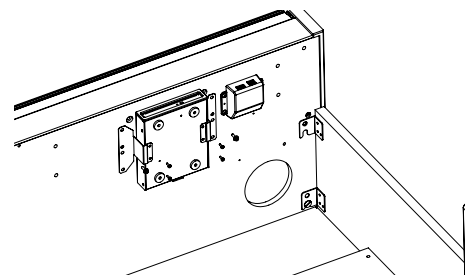

Разъемы тыльной панели

Input

Служат для подключения аудиооборудования и воспроизведения его сигналов через динамики инструмента. Громкость звука устанавливается в источнике аудиосигнала.

Output

Служат для подключения инструмента к внешней системе звукоусиления.

MIDI

Служат для подключения MIDI-устройств (стр. 24).

DC In

Служит для подключения прилагаемого сетевого адаптера (стр. 39).

Pedal

Служит для подключения педалей, встроенных в стойку инструмента (стр. 38).

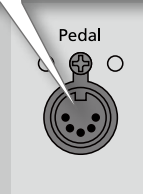
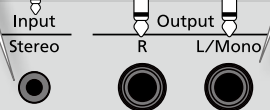
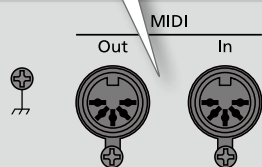

* Во избежание повреждения аппаратуры перед коммутацией установите все регуляторы громкости в минимум и выключите питание всех устройств.

Разъем USB Memory

Служит для подключения накопителя USB, обеспечивающего работу следующих функций.

- Сохранение и воспроизведение пьес формата SMF.
- Воспроизведение аудио файлов (формат WAV) или MIDI-файлов (формат SMF), скопированных с компьютера на накопитель USB.

К этому разъему можно подключить опциональный привод CD и использовать его для воспроизведения пьес с CD.

Замечание

- Аккуратно вставляйте накопитель USB до упора.
- * Используйте накопители USB, поставляемые Roland. Совместимость с моделями других производителей не гарантируется.

Разъем USB

Служит для подключения к компьютеру опциональным кабелем USB и обмена с ним музыкальными данными. Поддерживает работу следующих функций

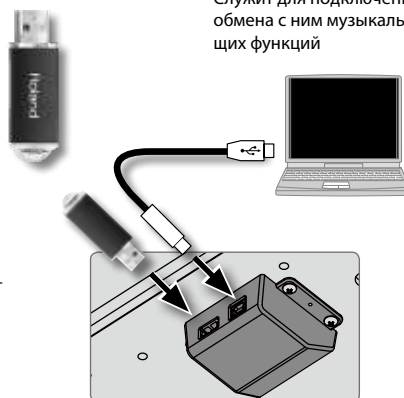

- Озвучивание файлов SMF, воспроизводимых с помощью MIDI-программ компьютера.
- Обмен MIDI-данными между инструментом и программным секвенсером (приобретается отдельно) для их редактирования.

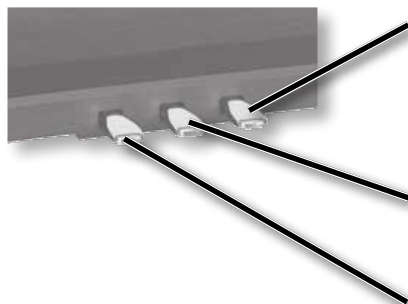

Педадь Damper

Управляет сустейном звука. При нажатии на нее ноты продолжают звучать даже после отпускания клавиш. Продолжительность звучания зависит от глубины нажатия на педаль.

На акустическом фортепиано при нажатии демпферной педали начинают резонировать струны не только нажатых клавиш, создавая эффект насыщенного резонанса. Данный инструмент имитирует этот эффект наведенного резонанса (демпферный резонанс).

Педадь Sostenuto

Продлевает звук нот, которые были взяты при нажатой педали. Эту педаль можно назначить также и на управление другими функциями (стр. 23).

Педадь Soft

Эта педаль используется для смягчения звука. При нажатии педали звук приглушается. Это соответствует действию левой педали акустического фортепиано. Мягкость звучания тембра может изменяться в зависимости от глубины нажатия на педаль. Эту педаль можно назначить также и на управление другими функциями (стр. 23).

Открывание/закрывание крышки

Открывайте и закрывайте крышку плавно двумя руками.

Открывание крышки

1. Обеими руками возьмитесь за край крышки и поднимите ее и от себя.

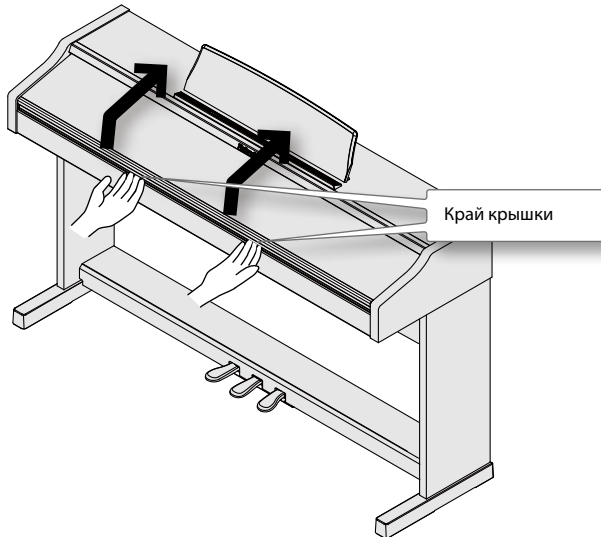

Закрывание крышки

1. Обеими руками возьмитесь за край крышки и мягко опустите ее.

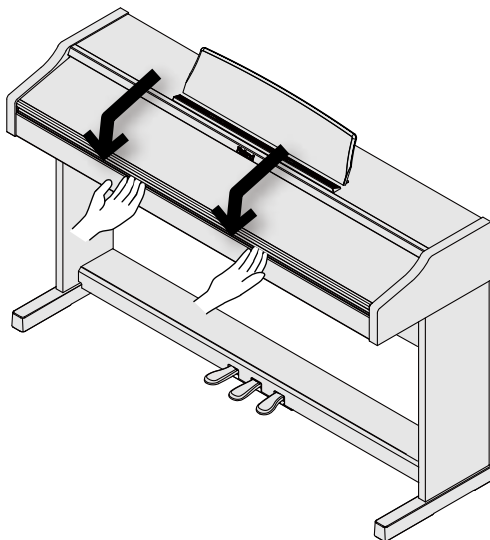

Замечание!

- Будьте аккуратны! Открывая и закрывая крышку, не прищипывайте пальцы. Использование инструмента детьми должно осуществляться под присмотром взрослых.
- Во избежание повреждений всегда закрывайте крышку перед перемещением инструмента.

Включение/отключение питания

Собрав стойку, как описано на стр. 38, включите питание оборудования в приведенной ниже последовательности. Нарушение очередности включения может привести к неисправностям и/или повреждению динамиков и других устройств.

Включение питания

1. Установите регулятор [Volume] в положение минимальной громкости (до упора влево).

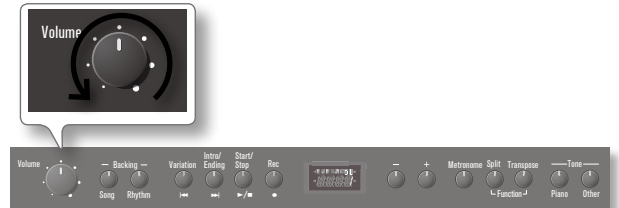

2. Нажмите на кнопку [Power].

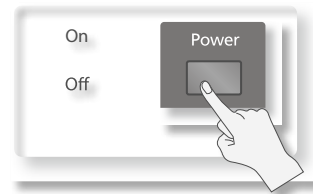

Спустя небольшой промежуток времени инструмент будет готов к работе.

3. Регулятором [Volume] установите нужный уровень громкости.

* Данный инструмент оборудован схемой защиты, поэтому вход в рабочий режим осуществляется с задержкой в несколько секунд.

* Перед включением питания всегда устанавливайте громкость в минимум. Однако, даже при этом в момент включения питания может быть слышен негромкий щелчок, что признаком неисправности не является.

Отключение питания

1. Установите регулятор [Volume] в положение минимальной громкости (влево до упора).
2. Нажмите на кнопку [Power].

Функция автоматического отключения питания

В соответствии с заводскими установками питание инструмента автоматически отключается через 30 минут после последней манипуляции с ним.

Если питание отключилось, нажмите кнопку [Power], чтобы снова включить его.

Чтобы питание автоматически не отключалось, установите параметр "Auto Off" в значение "OFF", как описано в "Инициализация памяти (Format Media)" (стр. 27).

Выбор тембров

Инструмент содержит множество тембров (звуков). Они разделены на 2 группы. Кнопка [Piano] соответствует группе тембров рояля и группе, в которую входят комбинированные тембры, состоящие из тембров рояля и других, например, струнных, хора или колоколов.

Для тембров, отличных от тембра рояля, предусмотрена кнопка [Other].

При включении инструмента автоматически выбирается тембр "Grand Piano 1" (Grand Piano 1).

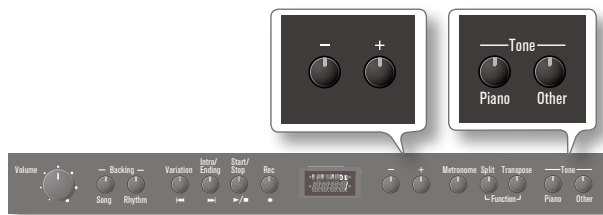

1. Для выбора группы тембров нажмите на соответствующую кнопку, [Piano] или [Other].
2. Кнопками [-]/[+] выберите вариацию тембра в группе. На дисплей выводится номер тембра.

| Кнопка | Дисплей | Описание |
|---------|----------------|--|
| [Piano] | G.Piano1 1 | Звук классического концертного рояля, подходящий для исполнения в любом музыкальном стиле. |
| | G.Piano2 2 | Мягкий звук рояля, рекомендуемый для исполнения негромких песен. |
| | G.Piano3 3 | Яркий звук рояля, позволяющий выделить фортепиано на фоне всего ансамбля. |
| | HonkyTon 4 | "Разбитый" звук блюзового фортепиано, рекомендуемый для исполнения в стиле регтайм. |
| | P+Strings 5 | Наложение тембров GP1 и струнных. |
| | P+Choir 6 | Наложение тембров GP1 и хоров. |
| | P+Bell 7 | Наложение тембров GP1 и колоколов. |
| [Other] | VintageP1 : | Различные тембры, отличные от фортепианных. |
| | Brush 47 | Ссылка См. "Список тембров" (стр. 32). |

Использование метронома

Во время исполнения доступно использование метронома. Можно настроить его темп и размер.

При воспроизведении песни метроном звучит в соответствии с ее темпом и размером.

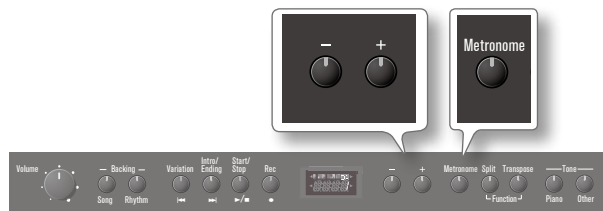

1. Нажмите кнопку [Metronome], чтобы она загорелась.

Метроном зазвучит, и на дисплей выведется текущее значение темпа.

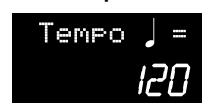

Кнопка [Metronome] мигает в соответствии с размером и темпом выбранной песни.

Для остановки метронома еще раз нажмите на кнопку [Metronome].

Изменение темпа метронома

1. Нажмите кнопку [Metronome], на дисплей выведется значение темпа.
2. Кнопками [-]/[+] измените темп.

Замечание

Все изменения, произведенные в рамках этой процедуры, соответствующим образом корректируют темп воспроизведения выбранных песни или ритма.

Изменение размера метронома

1. Для выбора размера, удерживая кнопку [Metronome], нажимайте на кнопки [-]/[+].

| Дисплей | Размер | Дисплей | Размер |
|-------------|----------------------------|--------------|--------|
| Beat 2/2 | 2/2 | Beat 6/4 | 6/4 |
| Beat 0/4 | Звучат только слабые доли. | Beat 7/4 | 7/4 |
| Beat 2/4 | 2/4 | Beat 3/8 | 3/8 |
| Beat 3/4 | 3/4 | Beat 6/8 | 6/8 |
| Beat 4/4 | 4/4 (по умолчанию) | Beat 9/8 | 9/8 |
| Beat 5/4 | 5/4 | Beat 12/8 | 12/8 |

Замечание

- Изменить размер метронома во время воспроизведения песни или ритма невозможно.
- Если запись производится при установке 0/4, размер такта песни автоматически устанавливается в 4/4.

Изменение тональности (транспонирование)

Эта функция позволяет транспонировать строй с шагом в полутон. Установки транспонирования применяются также и к воспроизводимым песням.

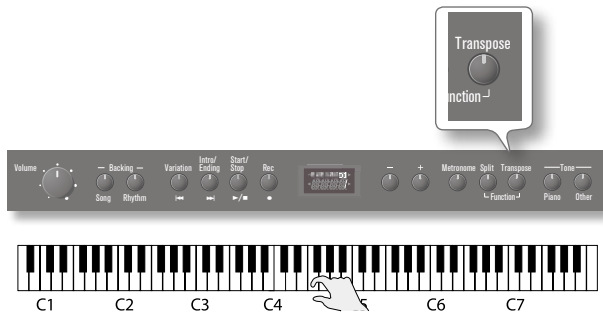

1. Нажмите на кнопку [Transpose], чтобы она загорелась.
2. Удерживая нажатой кнопку [Transpose], возьмите на клавиатуре ноту, соответствующую нужной тональности (звук при этом воспроизводиться не будет).

В то время, пока кнопка [Transpose] удерживается нажатой, на дисплей выводится текущее значение установки транспонирования.

| Экран | Значение | Описание |
|-------|---|--|
| | -6 — 0 — -5 (с шагом в полутон) (по умолчанию +1) | При положительных значениях высота с шагом в полутон увеличивается, при отрицательных — уменьшается. |

Напоминание

Установку транспонирования можно также отредактировать, кнопками [-] [+], если удерживать при этом нажатой кнопку [Transpose].

Замечание

Если интервал транспонирования установлен в "0", кнопка [Transpose] не горит.

После того как кнопка [Transpose] будет отпущена, произойдет возврат к предыдущему экрану.

3. Для отмены установки транспонирования нажмите еще один раз на кнопку [Transpose].

Кнопка [Transpose] погаснет.

Замечание

В соответствии с заводскими установками, транспонируются и песня, и клавиатура. Для того, чтобы установки транспонирования применялись только к клавиатуре, либо только к песне, ознакомьтесь с информацией, приведенной в разделе "Область действия транспонирования" (стр. 22).

Замечание

При выборе новой песни установки транспонирования сбрасываются, кнопка [Transpose] гаснет.

Пример: исполнение пьесы в тональности Ми-мажор с использованием аппликатуры До-мажор

Удерживая нажатой кнопку [Transpose] возьмите на клавиатуре ноту Ми (поскольку в данном случае это — тоника).

Интервал транспонирования вычисляется относительно ноты До. Между ней и новой тоникой Ми четыре ноты, включая черные клавиши. Поэтому на дисплей выведется значение "4".

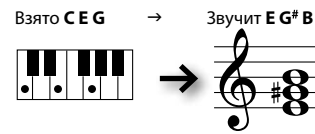

Разделение клавиатуры на две секции (функция Twin Piano)

Можно разделить клавиатуру на правую и левую секции, чтобы два человека могли одновременно играть в одном и том же высотном диапазоне.



1. Удерживая нажатой кнопку [Piano], нажмите на кнопку [Other], чтобы они загорелись.

При включении функции Twin Piano инструмент переходит в следующее состояние.

- Клавиатура разделяется на левую и правую зоны, в центре каждой из которых будет находиться нота До средней октавы.
- На левую и правую зоны клавиатуры назначаются одинаковые тембры (Grand Piano 1).
- Правая педаль будет выполнять роль педали Damper для правой зоны, левая педаль будет выполнять роль педали Damper для левой зоны.

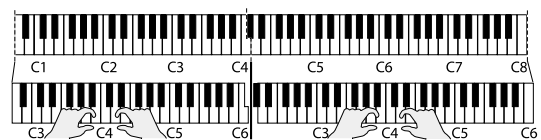

Напоминание

Функцию Twin Piano можно также включить в режиме функций, см. "Выбор режима Twin Piano" (стр. 22).

Отключение функции Twin Piano

Еще раз, удерживая нажатой кнопку [Piano], нажмите на кнопку [Other].

Функцию Twin Piano можно также отключить, если выбрать другую тембр.

Блокировка кнопок панели (Panel Lock)

С помощью данной функции можно заблокировать все кнопки инструмента. Это поможет избежать случайного нежелательного изменения установок.

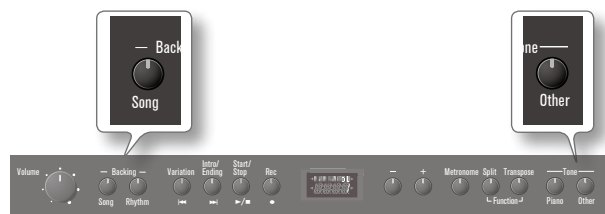

1. Удерживая кнопку [Other], нажмите на кнопку [Song].

Функция Panel Lock включится. Все кнопки заблокируются.

На дисплей выведется:



Замечание

- Если включить функцию Panel Lock во время воспроизведения пьесы, оно остановится.
- Во время записи или в режиме функций (см. стр. 21) функция Panel Lock недоступна.

Отключение функции Panel Lock

Еще раз, удерживая кнопку [Other], нажмите на кнопку [Song]

Напоминание

Функция блокировки после выключения питания инструмента отключается.

Настройка чувствительности клавиатуры и звука

Определение чувствительности клавиатуры (Key Touch)

Предусмотрена возможность выбора чувствительности (жесткости) клавиатуры, чтобы адаптировать ее под манеру игры конкретного исполнителя.



1. Удерживая нажатой кнопку [Split], нажмите на кнопку [Transpose].

Дисплей будет выглядеть примерно так (это зависит от того, какая функция была выбрана до этого).

В зависимости от того, какая функция была выбрана, в верхней строке, может появиться одна или две белые стрелки. Если стрелки находятся в нижней строке, нажмите на кнопку [Metronome].

2. Кнопками [-]/[+] выберите функцию "KeyTouch".

3. Нажмите на кнопку [Metronome], чтобы перейти к выбору нужной чувствительности клавиатуры.

В нижней строке появится одна или две белые стрелки:



4. Кнопками [-]/[+] выберите нужную чувствительность.

| Дисплей/Значение | Описание |
|-----------------------|---|
| Fixed | Звук имеет одинаковую громкость, независимо от скорости нажатия клавиш. |
| Super Light | Самая высокая чувствительность клавиатуры. |
| Light | Позволяет достигнуть фортиссимо меньшими усилиями, чем при установке "Medium". Особенно удобно использовать этот режим для детей. |
| Medium (по умолчанию) | Стандартная чувствительность, типичная для акустического фортепиано. |
| Heavy | Низкая чувствительность клавиатуры. Для игры фортиссимо на клавиши надо нажимать с большей силой, чем при установке "Medium". Позволяет усилить экспрессивность исполнения. |
| Super Heavy | Очень низкая чувствительность клавиатуры. |

5. Еще раз, удерживая нажатой кнопку [Split], нажмите на кнопку [Transpose].

Напоминание

При выключении питания установка сбрасывается в значение по умолчанию. Однако, ее можно сохранить во внутреннюю память инструмента с помощью функции Memory Backup (стр. 21), чтобы при включении питания выбиралось сохраненное значение.

Обработка звука реверберацией (Reverb Effect)

Звук инструмента можно обработать эффектом реверберации. В этом случае создается ощущение исполнения в концертном зале или другом помещении.



1. Удерживая кнопку [Piano], кнопками [-]/[+] отрегулируйте глубину реверберации.

| Значение | Описание |
|--------------------------|--|
| | Реверберация отключена. |
| 1 - 10 (по умолчанию: 5) | 10 уровней глубины реверберации. Чем выше значение, тем глубже реверберация. |

Напоминание

При выключении питания установка сбрасывается в значение по умолчанию. Однако, ее можно сохранить во внутреннюю память инструмента с помощью функции Memory Backup (стр. 21), чтобы при включении питания выбиралось сохраненное значение.

Управление яркостью звука

Можно настроить яркость звука, воспроизводимого при игре на клавиатуре.

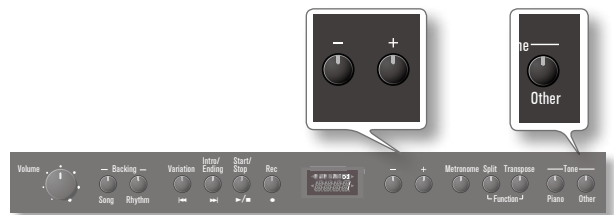

1. Удерживая кнопку [Other], кнопками [-]/[+] отрегулируйте яркость звука.

| Значение | Описание |
|---------------------------------|---|
| - 10 - 0 - 10 (по умолчанию: 0) | При положительных значениях звук становится более прозрачным, при отрицательных — более приглушенным. |

Напоминание

При выключении питания установка сбрасывается в значение по умолчанию. Однако, ее можно сохранить во внутреннюю память инструмента с помощью функции Memory Backup (стр. 21), чтобы при включении питания выбиралось сохраненное значение.

Воспроизведение пьес

Ниже описана процедура воспроизведения пьес внутренней памяти. См. "Список заводских пьес" (стр. 33).

Напоминание

Для коммутации с CD-дисководом (приобретается отдельно) и воспроизведения пьес с CD ознакомьтесь с руководством по CD-приводу.



Воспроизведение пьесы

1. Нажмите на кнопку [Song] один или два раза, чтобы на дисплей вывелись имя и номер пьесы.

2. Кнопками [-] [+] выберите пьесу, которую необходимо воспроизвести.

Во внутренней памяти инструмента имеются встроенные пьесы, записанные на заводе. Пьесы распределены по трем банкам (A, B и C). Кроме того, есть банк U, предназначенный для хранения пользовательских пьес (см. стр. 26). Если подключить к инструменту USB-накопитель, можно будет воспроизводить пьесы банка S, см. "Воспроизведение пьес и ритмов с USB-накопителя" (стр. 20).

3. Для быстрого перехода к следующему банку, удерживая нажатой кнопку [+], нажмите на кнопку [-].

Для перехода к первой пьесе предыдущего банка, удерживая нажатой кнопку [-], нажмите на кнопку [+].

Экран будет выглядеть приблизительно следующим образом. Конкретный вид экрана зависит от выбранного банка.

Polonais
A00 1

- Пьесы, имена категории которых начинаются с "A", "B" и "C", относятся к заводским.
- Пьесы, имена категории которых начинаются с "U", относятся к пользовательским, записанным во встроенную память.
- Пьесы, имена категории которых начинаются с "S", относятся к находящимся на скомутированном с инструментом USB-накопителе.

Замечание

- * Если имя выбранной пьесы не умещается в верхней строке, оно прокручивается по дисплею.
- * Если пользовательские пьесы (U01 — U10) во встроенную память не записывались, выбрать их будет невозможно.
- * Список заводских пьес приведен в разделе "Список заводских пьес" (стр. 33)

4. Для запуска воспроизведения нажмите на кнопку [▶/■].



Начнется воспроизведение пьесы. По достижении конца пьесы воспроизведение останавливается.

Замечание

Пьесы можно воспроизводить непосредственно с накопителя USB. Подробности — на стр. 20.

Просмотр номеров тактов и их выбор

1. Чтобы вывести на дисплей номер текущего такта выбранной пьесы, нажмите один или два раза на кнопку [Song].



Если выбран аудио файл, выводится время его воспроизведения.

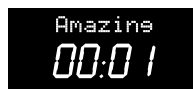

2. Для перемещения указателя воспроизведения вперед используйте кнопку [+], назад — кнопку [-].

При каждом нажатии на них номер текущего такта либо увеличивается, либо уменьшается.

Если удерживать кнопку нажатой, можно будет быстро изменять номер текущего такта.

Останов воспроизведения пьесы

1. Для останова воспроизведения нажмите на кнопку [▶/■].

Воспроизведение пьесы остановится.

Перемещение по пьесе

Предусмотрена возможность быстрого перехода в начало текущей пьесы, в начало предыдущей или следующей.

| Кнопка | Описание |
|--------|--|
| [◀◀] | Для перехода в начало текущей пьесы нажмите на эту кнопку один раз, для перехода в начало предыдущей — два раза. |
| [▶▶] | Для перехода в начало следующей пьесы нажмите на эту кнопку один раз. |

Изменение темпа текущей пьесы

У каждой пьесы есть пресетный темп, который устанавливается каждый раз при ее выборе и запуске. Однако его можно откорректировать.

1. Выберите пьесу и нажмите несколько раз на кнопку [Song], пока на дисплее не появится:

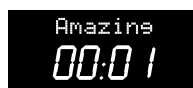

(пьеса формата SMF)

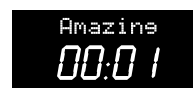

(аудио пьеса)

2. Откорректируйте темп кнопками [-] [+].

Чтобы восстановить оригинальный темп, нажмите на кнопки [-] и [+] одновременно.

Последовательное воспроизведение пьес (All Song Play)

Предусмотрена возможность последовательного воспроизведения заводских пьес, пьес, находящихся во внутренней памяти, а также на накопителе USB. Эта функция называется "All Song Play".

1. Нажмите один или два раза на кнопку [Song], чтобы на дисплей вывелось имя пьесы и ее номер.
2. Выберите нужный банк кнопками [-] [+].
Для быстрого перехода к следующему банку, удерживая нажатой кнопку [+], нажмите на кнопку [-].
Для быстрого перехода к предыдущему банку, удерживая нажатой кнопку [-], нажмите на кнопку [+].
3. Удерживая нажатой кнопку [Song], нажмите на кнопку [▶/■].

Будет выбрана функция All Song Play, кнопка [▶/■] начнет мигать.

Замечание

При останове воспроизведения или выключении питания функция All Song Play отключается.

Управление громкостью воспроизведения пьесы

Если пьеса используется в качестве аккомпанемента для исполняемого соло, то может оказаться, что ее громкость слишком высока или наоборот слишком мала. В этом случае можно откорректировать громкость воспроизведения пьесы.

1. Удерживая нажатой кнопку [Song], кнопками [-] и [+] установите нужный уровень.



Независимое прослушивание партий (левой/правой руки)

Инструмент предусматривает возможность воспроизведения партий пьес по отдельности. Это очень удобно для занятий. Например, можно играть партию одной руки, а партия другой будет воспроизводиться автоматически.

1. Удерживая нажатой кнопку [Song], с помощью кнопок (см. таблицу), определите партии, которые должны воспроизводиться.

| Кнопка | Состояние | Описание |
|-------------------------------------|-----------|--|
| [Rhythm] | Не горит | Партия ритма не воспроизводится (включена функция ее мьютирования) |
| | Горит | Партия ритма воспроизводится (функция ее мьютирования выключена) |
| [Variation] (партия левой руки) | Не горит | Партия левой руки не звучит (или не содержит данных исполнения) |
| | Горит | Партия левой руки звучит |
| [Intro/Ending] (партия правой руки) | Не горит | Партия правой руки не звучит (или не содержит данных исполнения) |
| | Горит | Партия правой руки звучит |

2. Для включения/выключения партий нажимайте на соответствующие кнопки ([Rhythm], [Variation] или [Intro/Ending]).

3. Отпустите кнопку [Song].

* При смене пьесы эта установка сбрасывается.

Напоминание

Партии встроенных (R, L, C) и записанных (L) пьес распределяются, как указано ниже. Записанные самостоятельно пьесы могут содержать автоаккомпанемент (Rhythm).

| Пьесы | | Партия левой руки | Партия правой руки |
|----------------------|----------------------------------|-------------------|--------------------|
| Встроенные (R, L, C) | | Партия левой руки | Партия правой руки |
| Записанные (L) | Twin Piano (стр. 10) | Рояль левой зоны | Рояль правой зоны |
| | Комбинированные тембры (стр. 32) | Тембр левой руки | Тембр правой руки |
| | Прочие | Не звучит | Обе партии |

Подавление центрального звука аудио файла

При воспроизведении аудио файла звук, расположенный в центре стереополя, можно подавлять. Например, можно приглушить мелодию или вокал и исполнять их самостоятельно.

Замечание

В некоторых пьесах центральную составляющую полностью подавить не удастся или могут возникать тембральные искажения.

1. Удерживая нажатой кнопку [Song], нажмите на кнопку [Intro/Ending].

| Кнопка | Состояние | Описание |
|----------------|-----------|--|
| [Intro/Ending] | Не горит | Звук в центре стереополя во время воспроизведения мьютируется. |
| | Горит | Центральная составляющая не мьютируется. |

1. Удерживая нажатой кнопку [Song], с помощью кнопки [Intro/Ending] выберите нужное состояние.

2. Отпустите кнопку [Song].

* При выборе новой пьесы эта установка сбрасывается.

Предварительный отсчет

При игре под сопровождение пьесы очень важно вовремя вступить. Для этого можно включить режим, при котором перед началом воспроизведения метроном будет отсчитывать два такта.

1. Нажмите кнопку [Metronome], чтобы включить метроном (см. стр. 9).
2. Запустите воспроизведение пьесы, см. "Воспроизведение пьесы" (стр. 13).

Перед запуском воспроизведения пьесы прозвучат два такта предварительного отсчета.

В процессе отсчета на дисплей выведется сначала "--2", затем "-- 1", и воспроизведение запустится.

Использование автоаккомпанемента (Rhythm)

Инструмент имеет функцию автоаккомпанемента, которая генерирует аккомпанемент на основе выбранного ритма (Rhythm). Каждый из ритмов стилизован под соответствующий музыкальный жанр. Ритмы инструмента разнесены по 11 группам (R — K).

В отличие от модулей ударных, партия ритма состоит не только из звуков ударных инструментов, но также содержит и мелодический аккомпанемент, например, партии рояля, гитары, баса и струнных. Гармония мелодического аккомпанемента определяется взятыми на клавиатуре аккордами.

Предусмотрена возможность записи как собственного исполнения, так и автоаккомпанемента, см. "Запись" (стр. 19).

Структура ритма

Ритм (Rhythm) состоит из нескольких паттернов:

| Кнопка | Состояние | Описание |
|----------------|-----------|--|
| [Variation] | Не горит | Простой аккомпанемент с небольшим количеством инструментов. |
| | Горит | Более насыщенный аккомпанемент. |
| [Intro/Ending] | — | Если нажать на эту кнопку при остановленном автоаккомпанемента (индикатор кнопки горит), то он запускается со вступления. Если нажать на эту кнопку при работающем автоаккомпанемента (индикатор кнопки мигает), автоаккомпанемент, начиная со следующего такта, воспроизводит код и останавливается. |

Замечание

Паттерны вариаций (Variation) воспроизводятся в цикле до тех пор, пока автоаккомпанемент не будет остановлен, паттерны вступления и коды воспроизводятся только один раз.

Паттерны автоаккомпанемента можно использовать следующим образом:



Воспроизведение автоаккомпанемента

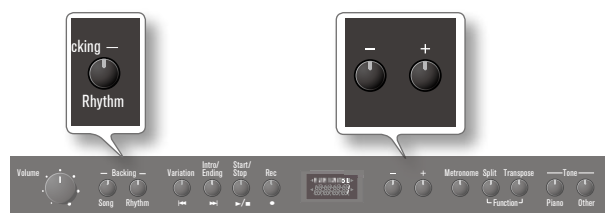

Замечание

Можно определить установки, в соответствии с которыми на гармонией автоаккомпанемента будет управлять только левая часть клавиатуры (стр. 17).

1. Нажмите на кнопку [Rhythm], чтобы она загорелась.

2. Кнопками [-] [+] выберите ритм, который будет использоваться в качестве автоаккомпанемента.

При поставке с завода во внутренней памяти инструмента уже находятся паттерны ритмов. Они сгруппированы в 11 банков (R — K). Если подключить накопитель USB, станут доступны ритмы бака 5, см. "Воспроизведение пьес и ритмов с USB-накопителя" (стр. 20).

3. Для быстрого перехода к следующему банку, удерживая нажатой кнопку [+], нажмите на кнопку [-]. Для быстрого перехода к предыдущему банку, удерживая нажатой кнопку [-], нажмите на кнопку [+].

С точностью до выбранного банка, дисплей будет выглядеть приблизительно следующим образом:



- Ритмы, номеру которых предшествуют символы "R" — "K", находятся во внутренней памяти инструмента.
- Ритмы, номеру которых предшествуют символ "5", хранятся на USB-накопителе, скомутированном с инструментом.

Замечание

* Если имя ритма целиком в верхней строке не помещается, оно выводится в бегущей строке.

* Список заводских ритмов приведен в главе "Список ритмов" (стр. 34).

4. Для запуска автоаккомпанемента со вступления, нажмите на кнопку [Intro/Ending], чтобы ее индикатор загорелся.

После воспроизведения вступления будет запущен простой или сложный паттерн ритма (см. следующий шаг).

5. Кнопкой [Variation] определите, какой паттерн будет воспроизводиться (сложный или простой).

6. Для запуска автоаккомпанемента нажмите на кнопку [Start/Stop].



Запустится воспроизведение выбранного ритма.

7. Берите аккорды на клавиатуре (один или два на такт) и слушайте, как меняется тональность автоаккомпанемента.

Если кнопка [Split] не горит, аккорды и ноты распознаются на всей клавиатуре инструмента.

Если кнопка [Split] горит, автоаккомпанементом управляют аккорды и ноты, берущиеся только в левом диапазоне клавиатуры (стр. 17).

8. Для перехода между сложными и простыми паттернами ритма используйте кнопку [Variation].

Эти переходы происходят в начале (на сильной доле) следующего такта. Поэтому можно нажимать на кнопку [Variation] заранее.

9. Для остановки автоаккомпанемента нажмите еще раз на кнопку [Start/Stop] или на кнопку [Intro/Ending].

При выборе коды после ее воспроизведения паттерн останавливается.

Просмотр номера такта и доли

1. Для просмотра номера текущего такта, во время работы автоаккомпанеента нажмите один или два раза на кнопку [Rhythm].

На дисплей выведется следующая информация:

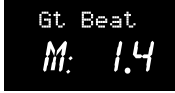

Замечание

Эта страница доступна только при работающем автоаккомпанементе.

Автоматический запуск автоаккомпанеента

Чтобы запускать автоаккомпанемент не от кнопки [Start/Stop], например, когда надо вступать вместе с ним, включите функцию Sync.

1. Удерживая нажатой кнопку [Start/Stop], нажмите на кнопку [+] или [-].

Дисплей изменится на:



2. Для включения/выключения функции Sync, удерживая нажатой кнопку [Sync], нажимайте на кнопки [+] или [-].

Если функция Sync включена, автоаккомпанемент запускается при взятии ноты на клавиатуре инструмента.

Добавление сбивок

Переключаться между простыми и сложными паттернами автоаккомпанеента можно с помощью сбивок. Сбивка запускается каждый раз при нажатии на кнопку [Variation] и воспроизводится в части такта, оставшейся до перехода к следующей вариации.

Предусмотрены сбивки двух типов — для перехода от простой вариации к сложной и наоборот.

1. Удерживая нажатой кнопку [Variation], нажмите на кнопку [+] или [-].

Дисплей изменится на:



2. Для включения/выключения функции AutoFill, удерживая нажатой кнопку [Variation], нажимайте на кнопки [+] или [-].

Если функция AutoFill включена, переход между сложными и простыми паттернами автоаккомпанеента (и наоборот) происходит с использованием сбивки.

Изменение темпа текущего ритма

В каждом ритме предустановлен темп воспроизведения. Однако в случае необходимости его можно откорректировать.

1. Выберите нужный ритм и с помощью кнопки [Rhythm] добейтесь, чтобы на дисплей вывелся следующий экран:



2. Откорректируйте темп кнопками [-] [+].

Для возврата к оригинальному темпу нажмите одновременно на кнопки [-] [+].

Изменение громкости автоаккомпанеента

Если громкость автоаккомпанеента относительно исполняемой самостоятельно партии слишком высокая или низкая, откорректируйте ее, как описано ниже.

1. Удерживая нажатой кнопку [Rhythm], кнопками [-] [+] установите нужный уровень громкости.



Назначение разных функций на левую и правую зоны клавиатуры

С помощью кнопки [Split] клавиатуру инструмента можно разделить на две, каждая из которых будет выполнять свою функцию. В отличие от режима Twin Piano (стр. 10) этот режим рассчитан на работу с одним музыкантом.

Нота, разделяющая две зоны клавиатуры, называется точкой раздела (по умолчанию F#3). Если горит кнопка [Song], то при включении этой функции в левой и правой частях клавиатуры можно будет играть разными тембрами (см. приведенную ниже таблицу).

Если горит кнопка [Rhythm] (стр. 15), можно выбрать один из двух описанных ниже режимов.

| Режим разделения | Описание |
|---|--|
| Split TONE | <p>Левой и правой руками можно играть с помощью разных тембров. В режиме автоаккомпанемента берущиеся слева от точки раздела ноты и аккорды в управлении мелодическими партиями автоаккомпанемента не участвуют.</p> <p>Используйте этот режим для добавления нот или аккордов к партии ударных автоаккомпанемента.</p> <p>Замечание</p> <p>* Этот режим можно включить и не запуская автоаккомпанемент (или воспроизведение пьесы). Результат будет аналогичен разделению клавиатуры на две зоны для стандартного цифрового пианино.</p> |
| Split CHRD (только для автоаккомпанемента) | <p>Выбранный тембр воспроизводится только в правой части клавиатуры, левая отведена для управления автоаккомпанементом (взятые в ее диапазоне ноты и аккорды звука не воспроизводятся). Включите функцию Supc (стр. 16), чтобы запускать автоаккомпанемент от клавиатуры.</p> <p>Используйте этот режим, когда добавлять свои партии к партиям автоаккомпанемента не требуется.</p> |

Разделение клавиатуры

Ниже описано как разделять клавиатуру и выбирать нужный режим.

1. Нажмите на кнопку [Song] или [Rhythm].

Если автоаккомпанемент включать не требуется и надо просто играть под воспроизводящуюся пьесу, нажмите на кнопку [Song].

Для работы с автоаккомпанементом нажмите на кнопку [Rhythm] (стр. 15).

2. Нажмите на кнопку [Split], чтобы она загорелась.



Кнопка [Rhythm] загорится и на дисплей выведется:



Доступно только в случае, если горит индикатор кнопки [Rhythm]

Для входа в режим "Split TONE" нажмите еще раз на кнопку [Split]. Если горит светодиод кнопки [Song], будет доступна только эта опция.



Замечание

Установки "Split TONE" и "Split CHRD" описаны в приведенной выше таблице.

3. Возьмите несколько нот на клавиатуре обоими руками.

Если выбрана опция "Split TONE", в левой и правой руках звучат разные тембры. Ниже описано как выбрать тембр для левой руки ("L").

Если кнопка [Rhythm] горит, при нажатии на кнопку [Start/Stop] запускается партия ударных выбранного ритма.

Замечание

Предусмотрена возможность изменения громкости тембра, назначенного на левую половину клавиатуры, см. "Громкость тембра левой руки в режиме 'Split TONE'" (стр. 23).

Если выбрать опцию "Split CHRD" (доступна только в случае, если горит кнопка [Rhythm]), правая часть клавиатуры используется для извлечения нот, а левая — для управления мелодическими партиями автоаккомпанемента. Для запуска паттерна автоаккомпанемента можно нажать на кнопку [Start/Stop].

Замечание

Режим интерпретации нот и аккордов, берущихся в левой части клавиатуры, описаны в "Режим распознавания аккордов при включенной кнопке [Split]" (стр. 23) и "Режим распознавания аккордов при выключенной кнопке [Split]" (стр. 22).

Выбор тембров для правой и левой частей клавиатуры

Если индикатор кнопки [Split] горит, с помощью описанной ниже процедуры можно выбрать тембры для правой и левой частей клавиатуры.

1. Выбор тембра для правой части клавиатуры описан в "Выбор тембров" (стр. 9).

2. Для выбора тембра левой части клавиатуры (доступно только в режиме "Split TONE"):

- Удерживая нажатой кнопку [Split], кнопками [-] [+] выберите тембр для левой руки. Дисплей изменится на:



Замечание

Если только нажать на кнопку и отпустить ее, просто выведется эта страница.

Доступны следующие тембры:

| Номер тембра | Имя тембра |
|--------------|------------|
| 01 | AcusBass |
| 02 | FngBass1 |
| 03 | G.Piano1 |
| 04 | VintgEP2 |
| 05 | St FM EP |
| 06 | Strings1 |
| 07 | Choir 2 |
| 08 | JazzScat |
| 09 | Ac.Brass |
| 10 | Synth Pad |
| 11 | AcGuitar |

Выключение функции разделения клавиатуры

Нажмите на кнопку [Split] один или два раза, чтобы ее индикатор погас.

Изменение положения точки разделения клавиатуры

По умолчанию при включении кнопки [Split] клавиатура разделяется на две части в точке, соответствующей ноте F#3.

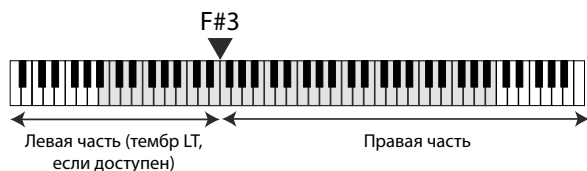

1. Удерживая нажатой кнопку [Split], возьмите ноту, соответствующую новой точке разделения клавиатуры.

Дисплей изменится:

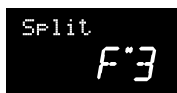

Взятая нота становится самой верхней нотой диапазона левой части клавиатуры.

2. Отпустите кнопку [Split].

Исполнение на инструменте можно записать либо во внутреннюю память, либо на опциональный USB-накопитель.

Можно прослушать сделанную запись, чтобы оценить качество исполнения, а также играть на инструменте под записанный аккомпанемент.

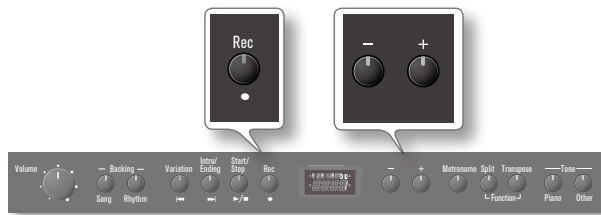

Подготовка к записи

1. Выберите тембр для исполнения (стр. 9).
2. Если будет использоваться автоаккомпанемент, включите кнопку [Rhythm] и выберите нужный ритм (стр. 15).

3. При необходимости включите метроном.

Нажмите на кнопку [Metronome].

Включив метроном, задайте темп и размер пьесы (стр. 9). Если был выбран ритм, в качестве размера выбирается установленное в нем значение.

Режим готовности к записи

4. Нажмите на кнопку [Rec].

Кнопка [Rec] начнет мигать, и инструмент перейдет в режим готовности к записи.

Напоминание

Для выхода из режима готовности к записи нажмите еще раз на кнопку [Rec].

Выбор пьесы для записи

5. Кнопками [-]/[+] выберите номер записываемой пьесы (U01 - U10, S01 - S99).

(Empty)
U01

Не содержащая данных пьеса (пустая)

- Номер начинается с прописной буквы "U"
- Точки нет

Song 01
U01

Пьеса с записанными данными

- Номер начинается с заглавной буквы "U"
- Точка есть

Если подключен USB-накопитель, можно записывать пьесы на него.

(Empty)
S01

Не содержащая данных пьеса (пустая)

- Номер начинается с прописной буквы "S"
- Точки нет

MYSONG01
S01

Пьеса с записанными данными

- Номер начинается с заглавной буквы "S"
- Точка есть

Напоминание

Для выбора пустой пьесы (группы "U" или "S") с самым маленьким номером нажмите одновременно на кнопки [-] [+].

Осторожно!

Если выбрать пьесу, содержащую данные (пьеса, номер которой начинается с заглавной буквы "U" или "S") и записать ее, ранее хранящиеся в ней данные будут стерты.

Замечание

Имена записываемых пьес ("Song 01" или "MYSONG 01") изменить невозможно.

Запуск записи

6. Нажмите кнопку [Start/Stop].

После двух тактов отсчета начнется запись (на дисплее сначала выведется "- 2", затем "- 1").

Запись без предварительного отсчета

Если начать играть, когда инструмент находится в режиме готовности к записи, она начинается сразу, без отсчета.

Останов записи

7. Нажмите кнопку [Start/Stop].

Запись остановится и выведется запрос на необходимость сохранения пьесы.



8. Для выбора "Y" (сохранить) нажмите на кнопку [+].

В процессе сохранения пьесы на дисплее выводится сообщение "Working".

Для отказа от сохранения пьесы нажмите на кнопку [-], чтобы выбрать "N".

Замечание

Ни в коем случае не отключайте питание и не извлекайте накопитель USB до тех пор, пока с дисплея не исчезнет сообщение "Working".

Прослушивание записанной пьесы

Для запуска воспроизведения ранее записанной пьесы нажмите на кнопку [▶/■]. Более подробно воспроизведение пьес описано в главе "Воспроизведение пьес" (стр. 13).

Перезапись пьесы

Чтобы перезаписать эту же пьесу, выполните только что описанную процедуру еще раз.

Воспроизведение пьес и ритмов с USB-накопителя

Если подключить к инструменту USB-накопитель, можно будет воспроизводить пьесы (файлы форматов аудио и SMF) и ритмы, находящиеся на нем.

Напоминание

Для подключения дисководов CD (приобретается отдельно) и воспроизведения пьес с CD-ROM, ознакомьтесь с руководством пользователя по приводу CD.

Воспроизведение пьес и ритмов с USB-накопителя

1. Скопируйте с помощью компьютера файлы пьес и/или ритмов на накопитель USB (приобретается отдельно).

Инструмент может воспроизводить файлы форматов SMF (MIDI-данные, использующие встроенные звуки инструмента) и WAV (аудио файлы), а также файлы ритмов, находящиеся на накопителе USB.

2. Подключите накопитель USB к разъему USB Memory инструмента.

3. В зависимости от того, с чем надо работать (с пьесами или ритмами) нажмите на кнопку [Song] или [Rhythm] соответственно.

Информация на дисплее изменится, поскольку теперь на него будут выводиться только пьесы или ритмы, находящиеся на USB-накопителе.

4. Выберите нужную пьесу или ритм с помощью кнопок [-] [+].



Если выбрать аудио файл (формат WAV), после последней цифры появится точка, например, "5.003".

В рассматриваемом примере выбран файл с накопителя USB, поскольку перед его номером выводится символ "5". Номер добавляется автоматически и соответствует порядковому номеру файла в папке. Если добавить в папку файл или, наоборот, удалить его оттуда, порядковая нумерация файлов изменится. Поэтому единственным средством идентификации файла является его имя, которое выводится в верхней строке дисплея.

Замечание

Все файлы, находящиеся на накопителе USB, имеют префикс "5". Если при манипуляциях с кнопками [-] или [+] префикс сменился на "U" или "R", значит соответствующий объект находится не на USB-накопителе, а во внутренней памяти инструмента.

5. Для запуска воспроизведения выбранной пьесы или ритма нажмите на кнопку [Start/Stop].

Для пьес SMF и ритмов текущая позиция воспроизведения выводится на дисплей в формате тактов, для аудио файлов (формат WAV) — в единицах времени.

Просмотр содержимого памяти накопителя USB

При подключении к порту USB Memory инструмента накопителя USB на дисплей выводится упорядоченный по алфавиту список имен папок и файлов, которые находятся на нем.

1. Кнопками [-] и [+] выберите нужную папку накопителя USB.

Дисплей изменится на:



В данном примере выбрана папка "Rock".

2. Чтобы открыть выбранную папку (войти в нее), нажмите на кнопку [Start/Stop].

На дисплее выведется имя первой пьесы или ритма данной папки.



3. Для выхода из папки на более высокий уровень файловой структуры нажмите на кнопку [-]. Дисплей изменится на:



4. Чтобы выйти из текущей папки нажмите на кнопку [Start/Stop].

На дисплее выведется имя первой пьесы или ритма папки, вложенной в папку, из которой только что был произведен выход, или первой пьесы или ритма корневой папки накопителя USB.

Режим функций

Режим функций используется для определения различных установок инструмента.

Принцип работы в режиме функций

Ниже описана процедура редактирования установок в режиме функций.



1. Удерживая нажатой кнопку [Split], нажмите на кнопку [Transpose].

Дисплей будет выглядеть приблизительно следующим образом (точный вид зависит от функции, которая была выбрана последней).



В зависимости от выбранной функции, на дисплее может показаться одна или две стрелки. Если нет стрелки "влево", не работает кнопка [-], если нет стрелки "вправо" — кнопка "+".

2. Выберите нужную функцию с помощью кнопок [-] или [+].

3. Чтобы подтвердить сделанный выбор, нажмите на кнопку [Metronome].

Теперь стрелки "влево"/"вправо" появятся в нижней строке.



4. Отредактируйте значение кнопками [-] [+].

Ссылка

Более подробно все функции описаны в разделе "Установки функций" (стр. 22).

Напоминание

С помощью кнопки [Metronome] можно вернуться к экрану функций. Для редактирования установок другой функции повторите шаги 2 — 4 данной процедуры.

5. Для выхода из режима функций, удерживая нажатой кнопку [Split], нажмите на кнопку [Transpose].

Сохранение установок (функция Memory Backup)

При включении питания инструмента загружаются установки, принятые по умолчанию. В случае необходимости описанные ниже установки можно сохранить, чтобы они стали установками по умолчанию. Эта функция называется Memory Backup.

| Установки, сохраняемые функцией Memory Backup | Страница |
|---|-----------|
| Twin Piano Mode | (стр. 10) |
| One Touch | (стр. 22) |
| Master Tuning | (стр. 22) |
| Key Touch | (стр. 12) |
| Rhythm Hold | (стр. 22) |
| Transpose Mode | (стр. 22) |
| Split Off Recognize | (стр. 22) |
| Split On Recognize | (стр. 23) |
| Bass Inversion | (стр. 23) |
| Volume Left Tone | (стр. 23) |
| Center Pedal | (стр. 23) |
| Left Pedal | (стр. 23) |
| Visual Control Channel | (стр. 24) |
| MIDI Transmit Channel | (стр. 24) |
| USB Driver | (стр. 25) |
| Auto Off | (стр. 27) |
| Reverb | (стр. 12) |
| Brilliance | (стр. 12) |
| Auto Fill | (стр. 16) |

1. Удерживая нажатой кнопку [Split], нажмите на кнопку [Transpose].

На дисплей выведется функция, которая была выбрана в последний раз после включения питания инструмента.

2. Кнопками [-] [+] выберите функцию "Backup".

3. Нажмите на кнопку [Metronome].

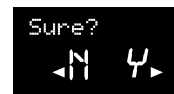

Для отказа от сохранения установок нажмите на кнопку [-].



4. Для сохранения установок выберите 'Y', нажав на кнопку [+].

По завершении операции сохранения установок произойдет возврат к дисплею "Backup".

1. Чтобы выйти из режима функций, удерживая нажатой кнопку [Split], нажмите на кнопку [Transpose].

Установки функций

| Дисплей | Функция | Значение | Описание |
|---|---------------------|--|--|
|  | Twin Piano Mode | OFF, 1, 2 (по умолчанию OFF) | <h3>Выбор режима Twin Piano</h3> <p>Предусмотрено три опции, определяющих звучание инструмента в режиме Twin Piano, см. (стр. 10).</p> <p>OFF Режим Twin Piano отключен.</p> <p>1 Чем выше нота, тем ближе она к правому краю стереопанорамы и наоборот.</p> <p>2 Ноты, берущиеся в правой части клавиатуры, воспроизводятся правым динамиком, ноты, берущиеся в левой части клавиатуры — левым. Если используются наушники, то ноты, берущиеся в правой части клавиатуры, воспроизводятся правым наушником, в левой — левым.</p> |
|  | One Touch | OFF, ON (по умолчанию OFF) | <h3>Выбор тембров для игры соло</h3> <p>Функция используется для выбора тембров для исполнения партий на клавиатуре инструмента. При выборе ритма инструмент автоматически загружает подходящие для него тембры группы "Other". Для их использования нажмите на кнопку [Other]. Функция доступна только в том случае, если горят кнопки [Rhythm] и [Split].</p> |
|  | Master Tuning | 415.3 — 440.0 — 466.2 Hz, (по умолчанию 440.0) | <h3>Подстройка высоты под другие инструменты</h3> <p>При игре в ансамбле или в других аналогичных случаях может потребоваться функция подстройки под высоту другого инструмента.</p> <p>Высота строя обычно определяется относительно ноты Ля средней октавы. При игре в ансамбле необходимо настраивать все инструменты одинаково.</p> <p>Напоминание</p> <p>Эту установку можно сохранить, чтобы при следующем включении питания загружалось новое значение, см. "Сохранение установок (функция Memory Backup)" (стр. 21).</p> |
|  | Key Touch | FIX, L2, L1, M, H1, H2 (по умолчанию M) | <h3>Настройка чувствительности клавиатуры</h3> <p>См. подробности на (стр. 12).</p> |
|  | Rhythm Hold | OFF, ON (по умолчанию ON) | <h3>Удержание гармонии автоаккомпанемента</h3> <p>По умолчанию эта функция включена. Это означает, что распознанная на основе взятых нот или аккордов гармония будет воспроизводиться мелодическими паттернами ритма до тех пор, пока не будут взяты следующие ноты или аккорд. То есть удерживать эти ноты или аккорды не обязательно.</p> <p>Если выбрать значение "OFF", мелодические паттерны ритма воспроизводятся только в том случае, если взята хотя бы одна нота. Паттерн ударных воспроизводится даже в том случае, если не взята ни одна из нот.</p> |
|  | Transpose mode | KBD, SONG, BOTH (по умолчанию BOTH) | <h3>Область действия транспонирования</h3> <p>Определяет объекты, на которые распространяется действие функции транспонирования: пьеса и клавиатура ("BOTH"), только пьеса ("SONG") или только клавиатура ("KBD").</p> |
|  | Split Off Recognize | Pno1 (Pianist1), Pno2 (Pianist2) (по умолчанию: Pno2) | <h3>Режим распознавания аккордов при выключенной кнопке [Split]</h3> <p>Функция определяет режим идентификации аккордов для автоаккомпанемента при отключенной кнопке [Split], то есть когда аккорды берутся на всей клавиатуре инструмента.</p> <p>Pianist1: для идентификации аккорда необходимо взять не менее трех нот. Если взять только две, текущая гармония не изменится.</p> <p>Pianist2: если демпферная педаль не нажата, режим аналогичен "Pianist1". При нажатой демпферной педали инструмент идентифицирует новую гармонию даже при взятии всего одной ноты.</p> |

| Дисплей | Функция | Значение | Описание | | | | | | | | | | | | | | | | |
|---|---|---|---|-----------------|---|------------------------|--|-------------------------|---|---------------------|---|-------------|--|-------------|---|---------|---|-----------|---|
|  | Split On Recognize | STD (Standard), INT (Intelligent), EASY (по умолчанию: INT) | <h3>Режим распознавания аккордов при включенной кнопке [Split]</h3> <p>Функция определяет режим идентификации аккордов для автоаккомпанемента при включенной кнопке [Split], то есть когда аккорды берутся в левой части клавиатуры инструмента.</p> <p>STD: стандартный режим, в котором аккорды идентифицируются в соответствии со взятыми нотами.</p> <p>EASY: "интеллектуальный" режим, в котором аккорды идентифицируются не по ступеням, как это принято по музыкальным канонам, а соответствии со следующими принципами:</p> <table border="1"> <tr> <td>Мажорный аккорд</td> <td>Тоника аккорда</td> </tr> <tr> <td>Минорный аккорд</td> <td>Тоника аккорда + любая черная клавиша левее тоники</td> </tr> <tr> <td>Септаккорд</td> <td>Тоника аккорда + любая белая клавиша ниже тоники</td> </tr> <tr> <td>Минорный септаккорд</td> <td>Тоника аккорда + любая черная клавиша левее тоники + любая белая клавиша левее тоники</td> </tr> </table> <p>INT: в этом режиме добавляются пропущенные ступени взятого аккорда.</p> | Мажорный аккорд | Тоника аккорда | Минорный аккорд | Тоника аккорда + любая черная клавиша левее тоники | Септаккорд | Тоника аккорда + любая белая клавиша ниже тоники | Минорный септаккорд | Тоника аккорда + любая черная клавиша левее тоники + любая белая клавиша левее тоники | | | | | | | | |
| Мажорный аккорд | Тоника аккорда | | | | | | | | | | | | | | | | | | |
| Минорный аккорд | Тоника аккорда + любая черная клавиша левее тоники | | | | | | | | | | | | | | | | | | |
| Септаккорд | Тоника аккорда + любая белая клавиша ниже тоники | | | | | | | | | | | | | | | | | | |
| Минорный септаккорд | Тоника аккорда + любая черная клавиша левее тоники + любая белая клавиша левее тоники | | | | | | | | | | | | | | | | | | |
|  | Bass Inversion | OFF, ON (только в режиме Split) (по умолчанию: OFF) | <h3>Режим обращения партии баса</h3> <p>Функция доступна только при горячей кнопке [Split]. Если кнопка [Split] отключена (не горит), всегда используется установка "ON". Если выбрано значение "OFF", обращение отключено. То есть в партии баса автоаккомпанемента, независимо от обращения взятого аккорда, воспроизводится тоника. Например, если взять ноты E, G и C (До мажор), в басу будет воспроизводиться C.</p> <p>Если выбрано значение "ON", в партии баса автоаккомпанемента воспроизводится нота, соответствующая обращению взятого аккорда. Например, если взяты те же ноты E, G и C (До мажор), в басу будет воспроизводиться нота E. Это позволяет разнообразить исполнение.</p> | | | | | | | | | | | | | | | | |
|  | Volume Left Tone | 0 — 127 (по умолчанию: 100) | <h3>Громкость тембра левой руки в режиме 'Split TONE'</h3> <p>Определяет громкость тембра, назначенного на левую часть клавиатуры в режиме "Split TONE" (стр. 17). Это используется для определения баланса громкости между правой и левой частями клавиатуры. Чем больше значение, тем громче тембр "LT" (левая часть клавиатуры).</p> | | | | | | | | | | | | | | | | |
|  | Center Pedal | SOST (Sostenuto), ST.SP (Start/Stop), IN.EN (Intro/Ending), VARI (Variation), B.INV (Bass Inversion), HOLD (Rhythm Hold), RES.S (Reset/Start), BND.U (Bend Up), BND.D (Bend Down) (по умолчанию: SOST) | <h3>Функция педали сустейна (центральная педаль)</h3> <p>Определяет функцию педали сустейна, большинство из которых относится к управлению автоаккомпанементом.</p> <table border="1"> <tr> <td>Sostenuto</td> <td>Педаль работает, как педаль сустейна для фортепианных тембров (установка по умолчанию).</td> </tr> <tr> <td>Start/Stop</td> <td>Педаль управляет запуском и остановом воспроизведения пьес или автоаккомпанемента в зависимости от того, какая кнопка горит, [Song] или [Rhythm] соответственно.</td> </tr> <tr> <td>Intro/Ending, Variation</td> <td>Педаль дублирует функции кнопок [Intro/Ending] и [Variation].</td> </tr> <tr> <td>Bass Inversion</td> <td>Педаль используется для включения выключения функции "Bslnv", см. "Режим обращения партии баса" (стр. 23)).</td> </tr> <tr> <td>Rhythm Hold</td> <td>Педаль используется для включения выключения функции RhyHld", см. "Удержание гармонии автоаккомпанемента" (стр. 22).</td> </tr> <tr> <td>Reset/Start</td> <td>При нажатии на педаль паттерн выбранного ритма запускается с его начала. Это можно использовать для синхронизации автоаккомпанемента с другими музыкантами при игре в ансамбле.</td> </tr> <tr> <td>Bend Up</td> <td>Педаль используется для временного подъема высоты нот, берущихся на клавиатуре инструмента.</td> </tr> <tr> <td>Bend Down</td> <td>Педаль используется для временного понижения высоты нот, берущихся на клавиатуре инструмента.</td> </tr> </table> | Sostenuto | Педаль работает, как педаль сустейна для фортепианных тембров (установка по умолчанию). | Start/Stop | Педаль управляет запуском и остановом воспроизведения пьес или автоаккомпанемента в зависимости от того, какая кнопка горит, [Song] или [Rhythm] соответственно. | Intro/Ending, Variation | Педаль дублирует функции кнопок [Intro/Ending] и [Variation]. | Bass Inversion | Педаль используется для включения выключения функции "Bslnv", см. "Режим обращения партии баса" (стр. 23)). | Rhythm Hold | Педаль используется для включения выключения функции RhyHld", см. "Удержание гармонии автоаккомпанемента" (стр. 22). | Reset/Start | При нажатии на педаль паттерн выбранного ритма запускается с его начала. Это можно использовать для синхронизации автоаккомпанемента с другими музыкантами при игре в ансамбле. | Bend Up | Педаль используется для временного подъема высоты нот, берущихся на клавиатуре инструмента. | Bend Down | Педаль используется для временного понижения высоты нот, берущихся на клавиатуре инструмента. |
| Sostenuto | Педаль работает, как педаль сустейна для фортепианных тембров (установка по умолчанию). | | | | | | | | | | | | | | | | | | |
| Start/Stop | Педаль управляет запуском и остановом воспроизведения пьес или автоаккомпанемента в зависимости от того, какая кнопка горит, [Song] или [Rhythm] соответственно. | | | | | | | | | | | | | | | | | | |
| Intro/Ending, Variation | Педаль дублирует функции кнопок [Intro/Ending] и [Variation]. | | | | | | | | | | | | | | | | | | |
| Bass Inversion | Педаль используется для включения выключения функции "Bslnv", см. "Режим обращения партии баса" (стр. 23)). | | | | | | | | | | | | | | | | | | |
| Rhythm Hold | Педаль используется для включения выключения функции RhyHld", см. "Удержание гармонии автоаккомпанемента" (стр. 22). | | | | | | | | | | | | | | | | | | |
| Reset/Start | При нажатии на педаль паттерн выбранного ритма запускается с его начала. Это можно использовать для синхронизации автоаккомпанемента с другими музыкантами при игре в ансамбле. | | | | | | | | | | | | | | | | | | |
| Bend Up | Педаль используется для временного подъема высоты нот, берущихся на клавиатуре инструмента. | | | | | | | | | | | | | | | | | | |
| Bend Down | Педаль используется для временного понижения высоты нот, берущихся на клавиатуре инструмента. | | | | | | | | | | | | | | | | | | |
|  | Left Pedal | SOFT (Soft), ST.SP (Start/Stop), IN.EN (Intro/Ending), VARI (Variation), B.INV (Bass Inversion), HOLD (Rhythm Hold), RES.S (Reset/Start), BND.U (Bend Up), BND.D (Bend Down) (по умолчанию: SOFT) | <h3>Функция приглушающей педали (левая педаль)</h3> <p>Параметр используется для определения функции приглушающей педали, большинство из которых относится к управлению автоаккомпанементом и аналогичны описанным для педали сустейна. Поэтому будьте внимательны, чтобы не назначить одну и ту же функцию на обе педали.</p> <table border="1"> <tr> <td>Soft</td> <td>Педаль работает, как приглушающая педаль для фортепианных тембров (установка по умолчанию).</td> </tr> <tr> <td>Start/Stop — Bend Down</td> <td>См. приведенную выше таблицу.</td> </tr> </table> | Soft | Педаль работает, как приглушающая педаль для фортепианных тембров (установка по умолчанию). | Start/Stop — Bend Down | См. приведенную выше таблицу. | | | | | | | | | | | | |
| Soft | Педаль работает, как приглушающая педаль для фортепианных тембров (установка по умолчанию). | | | | | | | | | | | | | | | | | | |
| Start/Stop — Bend Down | См. приведенную выше таблицу. | | | | | | | | | | | | | | | | | | |

Функция MIDI Visual Control

MIDI Visual Control является международным стандартом, расширяющим возможности использования MIDI для управления визуальными эффектами с помощью музыкального исполнения. Видеооборудование, совместимое с протоколом MIDI Visual Control, можно подключать к музыкальным инструментам по MIDI, чтобы управлять этим видеооборудованием синхронно с музыкальным исполнением.



Функция V-LINK

V-LINK – это разработанная фирмой Roland технология, которая позволяет объединить исполнение музыки и управление видеорядом. Используя видеооборудование V-LINK, можно включать во время игры визуальные эффекты, которые усиливают выразительность и эмоциональность подачи исполняемой музыки.



Коммутация

Соедините MIDI-кабелем разъем MIDI Out инструмента с разъемом MIDI In устройства Visual Control.

* Для коммутации потребуются опциональный MIDI-кабель.

Функции Visual Control

Крайние левые 12 клавиш (A0 – G#1) служат для передачи следующих MIDI-сообщений.

| Функция Visual Control | Передаваемое MIDI-сообщение | Операция на инструменте |
|--------------------------|-----------------------------|-------------------------|
| Переключение изображений | CC 0 (Bank Select): 0 – 4 | Нажатие черных клавиш |
| | Program Change: 1 – 7 | Нажатие белых клавиш |



| Дисплей | Функция | Значение | Описание |
|---------|------------------------|-------------------------------|---|
| | Visual Control Mode | | <h3>Управление видеооборудованием (Visual Control Mode/Channel)</h3> <p>Функция Visual Control позволяет управлять видеорядом с помощью музыкального исполнения. Если выбрать режим "1" (MIDI Visual Control) или "2" (V-LINK), исполнение на клавиатуре будет управлять видеоклипами, воспроизводимыми устройством Visual Control, подключенным по MIDI.</p> |
| | | OFF (по умолчанию) | Функция Visual Control отключена. |
| | | 1 (MIDI Visual Control) | Выбран режим MIDI Visual Control. Ноты, берущиеся в нижней октаве, не воспроизводятся. |
| | | 2 (V-LINK) | Выбран режим V-LINK. Ноты, берущиеся в нижней октаве, не воспроизводятся. |
| | Visual Control Channel | 1 – 16 (по умолчанию: 10) | MIDI-канал, по которому передаются MIDI-сообщения в устройство Visual Control. |
| | MIDI Transmit Channel | OFF, 1 – 16 (по умолчанию: 1) | <h3>Передающий MIDI-канал</h3> <p>Протокол MIDI позволяет одновременно передавать и принимать сообщения по 16 каналам (1 – 16). Если подключить MIDI-модули и настроить соответствующим образом MIDI-каналы, можно будет играть звуками подключенных устройств.</p> <p>Данный инструмент принимает информацию по всем шестнадцати каналам (1 – 16).</p> |

Понятие MIDI







MIDI – Musical Instrument Digital Interface (цифровой интерфейс музыкальных инструментов). Это общепринятый стандарт для обмена музыкальными данными между различными электронными инструментами и компьютером.

Данный инструмент комплектуется MIDI-разъемом, через который осуществляется обмен MIDI-информацией с внешними устройствами.

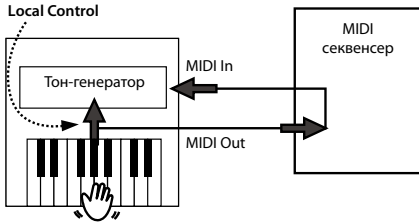
Коммутация

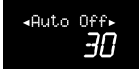
Если с помощью MIDI-кабеля подключить разъем MIDI Out инструмента к разъему MIDI In внешнего звукового MIDI-модуля, можно будет играть звуками внешнего звукового MIDI-модуля, используя клавиатуру данного инструмента. При необходимости настройте приемный канал внешнего звукового MIDI-модуля на канал, по которому данный инструмент передает сообщения.



| Дисплей | Функция | Значение | Описание |
|---|---------------|--|---|
|  | Local Control | | <h3>Предотвращение дублирования нот при работе с секвенсером (Local Control)</h3> <p>При коммутации инструмента с внешним MIDI-секвенсером параметр Local Control следует отключить (установить в значение Off).</p> <p>Поскольку обычно в секвенсере параметр Thru включен, при игре на клавиатуре данные передаются на внутренний тон-генератор по двум путям (см. рисунок). В результате при взятии одной ноты звук воспроизводится дважды. Чтобы этого избежать, отключите Local Control, тогда сообщения MIDI будут поступать на тон-генератор только из секвенсера.</p>  |
| | | ON (по умолчанию) | Параметр Local Control включен. Клавиатура подключена к тон-генератору инструмента. |
| | | OFF | Параметр Local Control выключен. Клавиатура отключена от тон-генератора инструмента. При игре на ней звук не воспроизводится. |
|  | USB Driver | | <h3>Выбор драйвера USB</h3> <p>Обычно при коммутации инструмента с компьютером специально устанавливать драйвер не требуется. Однако, при возникновении проблем или сбоев при передаче данных рекомендуется использовать оригинальный драйвер компании Roland.</p> <p>Если используется значение "ORG", установите оригинальный драйвер в компьютер.</p> <p>После изменения данной установки сохраните ее с помощью функции Memory Backup (стр. 21), выключите и снова включите питание инструмента.</p> <p>Информация о загрузке и установке оригинального драйвера компании Roland находится на сайте Roland.</p> |
| | | GEN (Generic), ORG (Original) (по умолчанию: GEN) | <p>GEN Выберите это значение, если используется штатный драйвер USB, включенный в состав ОС. Обычно используется это значение.</p> <p>ORG Выберите это значение при использовании драйвера USB, загруженного с сайта компании Roland (www.roland.com).</p> |
| | | | |
|  | Auto Off | | См. "Автоматическое отключение питания (Auto Off)" (стр. 27). |
|  | Copy Song | | См. "Копирование файлов песен" (стр. 26). |
|  | Delete Song | | См. "Удаление файлов песен" (стр. 26). |
|  | Format Media | | См. "Инициализация памяти (Format Media)" (стр. 27). |
|  | Memory Backup | | См. "Сохранение установок (функция Memory Backup)" (стр. 21). |

Копирование файлов пьес

Ниже описана процедура, позволяющая копировать файлы пьес, находящиеся во внутренней памяти инструмента, на скомутированный с ним опциональный накопитель USB и наоборот.

Замечание

Во внутреннюю память инструмента с накопителя USB можно копировать только файлы формата SMF. Сохранить в инструмент аудио файлы невозможно.



1. Скомутируйте с разъемом USB Memory инструмента накопитель USB.
2. Удерживая нажатой кнопку [Split], нажмите на кнопку [Transpose].
3. Кнопками [-] [+] выберите "CopySong".
4. Подтвердите свой выбор, нажав на кнопку [Metronome].

Раскроется экран, позволяющий определить источник и приемник копирования:



Для отказа от выполнения операции копирования нажмите на кнопку [Split].

5. Выберите кнопками [-] [+] тип памяти источника и приемника копирования.

6. Нажмите на кнопку [Metronome].



Имя пьесы приведено здесь исключительно в качестве примера.

7. Выберите кнопками [-] [+] пьесу, которую необходимо скопировать.

Для копирования всех пьес с помощью одной команды, выберите "ALL", нажав на кнопку [-].

8. Нажмите на кнопку [Metronome].



9. Выберите кнопками [-] [+] приемник операции копирования.

Если в поле имени пьесы выводится "(Empty)", значит пьеса пустая (не содержит данных). Если необходимо перезаписать уже существующую пьесу, выберите ее, если нет, выберите пустую.

10. Для выполнения операции копирования нажмите на кнопку [Metronome].

Для отказа от выполнения операции копирования нажмите на кнопку [Split]. После выполнения операции копирования загрузится экран, показанный на шаге 3.

Замечание

Ни в коем случае не выключайте питание инструмента и не извлекайте из него USB-накопитель, пока с экрана не исчезнет сообщение "Working".

11. Чтобы выйти из режима функций, удерживая нажатой кнопку [Split], нажмите на кнопку [Transpose].

Удаление файлов пьес

Ниже описана процедура удаления файлов пьес, находящихся во внутренней памяти инструмента или на накопителе USB.

1. Скомутируйте с разъемом USB Memory инструмента накопитель USB.
2. Удерживая нажатой кнопку [Split], нажмите на кнопку [Transpose].
3. Кнопками [-] [+] выберите "Del Song".
4. Подтвердите свой выбор, нажав на кнопку [Metronome].

Раскроется экран, позволяющий выбрать носитель информации: встроенная память инструмента ("U") или накопитель USB ("S").



Для отказа от выполнения операции удаления пьесы нажмите на кнопку [Split].

5. Нажмите на кнопку [-], чтобы выбрать "U" (внутренняя память) или на кнопку [+], чтобы выбрать "S" (накопитель USB).

6. Для подтверждения нажмите на кнопку [Metronome].

7. Кнопками [-] [+] выберите удаляемую пьесу.



В рассматриваемом примере удаляется пьеса внутренней памяти.

8. Для подтверждения нажмите на кнопку [Metronome].



9. Для выбора "Y" нажмите на кнопку [+].

Выбранный файл будет удален.

10. Чтобы выйти из режима функций, удерживая нажатой кнопку [Split], нажмите на кнопку [Transpose].

Замечание

Ни в коем случае не выключайте питание инструмента и не извлекайте из него USB-накопитель, пока с экрана не исчезнет сообщение "Working".

Инициализация памяти (Format Media)

Функция инициализации памяти позволяет стереть все пьесы внутренней памяти или отформатировать накопитель USB (приобретается отдельно), скоммутированный с инструментом.

Замечание

- Если выбрать "User", будут стерты все пьесы внутренней памяти ("U"), если "USB" — все данные накопителя USB. Стертые данные восстановить невозможно, будьте осторожны!
- Если опциональный накопитель USB используется в первый раз, его предварительно следует отформатировать. Инструмент не поддерживает работу с неотформатированными USB-накопителями.

Для форматирования накопителя USB скоммутируйте его с портом USB Методу инструмента (стр. 7).

1. Удерживая нажатой кнопку [Split], нажмите на кнопку [Transpose].



2. Кнопками [-] [+] выберите "Format".
3. Нажмите на кнопку [Metronome].



Для отказа от форматирования нажмите на кнопку [Split].

4. Кнопками [-] [+] выберите память, которую необходимо инициализировать.

5. Нажмите на кнопку [Metronome]. Выведется запрос на подтверждение.



6. Для выбора "Y" нажмите на кнопку [+]. Запустится процесс форматирования выбранной памяти. Для отказа от форматирования нажмите на кнопку [-]. После окончания процесса произойдет возврат к экрану шага 2 описываемой процедуры.
7. Для завершения процедуры, удерживая нажатой кнопку [Split], нажмите на кнопку [Transpose].

Автоматическое отключение питания (Auto Off)

По умолчанию питание инструмента автоматически отключается через 30 минут после последней манипуляции с ним.

Чтобы питание автоматически не отключалось, установите параметр "Auto Off" в значение "OFF".



1. Удерживая кнопку [Split], нажмите на кнопку [Transpose].
2. Кнопками [-] [+] выберите "Auto Off".
3. Для подтверждения выбора нажмите на кнопку [Metronome].

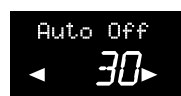

4. Кнопками [-] [+] выберите нужное значение параметра Auto Off. Чтобы питание автоматически не отключалось, выберите "OFF".

| Значение | Описание |
|-------------------------|--|
| 240 | Автоматическое отключение питания происходит через 240 минут (4 часа) простоя. |
| 10 30 (по умолчанию) | Автоматическое отключение питания происходит через 10 или 30 минут простоя. |
| OFF | Автоматического отключения питания не происходит. |

5. Для выхода из режима функций, удерживая нажатой кнопку [Split], нажмите на кнопку [Transpose].

Напоминание

Эту установку можно сохранить, см. "Сохранение установок (функция Memory Backup)" (стр. 21).



Восстановление заводских установок (Factory Reset)

Функция Factory Reset используется для того, чтобы восстановить заводские значения установок, откорректированных в режиме функций.

Замечание!

Данная функция удаляет из памяти инструмента все установки, сохраненные с помощью функции Memory Backup.



1. Включите питание инструмента, удерживая нажатыми кнопки [Split] и [Transpose].

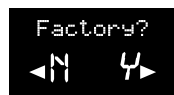

Для отказа от восстановления заводских установок нажмите на кнопку [-].

2. Для выбора "Y" нажмите на кнопку [+].
3. Выключите питание инструмента, нажав на кнопку [Power].



Неисправности

| Неисправность | Причина/Действие | Стр. |
|--|--|---------|
| Даже при работе в наушниках слышен посторонний звук при игре на клавиатуре | В инструменте используется клавиатура с молоточковым механизмом, имитирующим клавиатуру акустического фортепиано. Поэтому при игре на клавиатуре, особенно при отсутствии выходного сигнала, будет слышен звук ударов молоточков, что не является неисправностью. Чтобы уменьшить вибрации, передаваемые по полу или стенам помещения, отодвиньте инструмент подальше от стены или подстелите под него специальный антивибрационный коврик, продаваемый в музыкальных магазинах. | — |
| Питание самопроизвольно отключается | По умолчанию через 30 минут простоя инструмента его питание отключается. Чтобы этого не происходило, установите параметр "Auto Off" в "OFF". | стр. 27 |
| Не включается питание | Правильно ли подключен сетевой адаптер? | стр. 39 |
| Педаль не работает или назначенный на нее эффект "зависает" | Правильно ли подключены педали? Вставьте разъем кабеля педали в гнездо до упора. | стр. 39 |
| | Отсоединение шнура педали при включенном инструменте может привести к "зависанию" эффекта, назначенного на педаль. Поэтому, прежде чем подключать или отключать педаль, не забудьте выключить питание инструмента. | — |
| | Не включен ли режим Twin Piano? Если да, то правая педаль воздействует только на правую часть клавиатуры, а левая — на левую. | стр. 10 |
| | Не назначена ли на педаль сустейна или приглушающую педаль другая функция? | стр. 23 |
| Низкий уровень входного сигнала | Возможно, используемый для коммутации кабель содержит резистор. Используйте кабель без резистора. | — |
| Нет звука/ нет звука при воспроизведении пьесы | Не установлены ли регуляторы громкости инструмента или подключенного устройства в минимум? | — |
| | Не подключены ли к инструменту наушники? Не скоммутирован ли с гнездом наушников какой-либо разъем? Динамики инструмента отключаются, если гнездо наушников задействовано. | стр. 6 |
| | Не установлен ли режим Local Control в Off? В этом случае звук не воспроизводится. Установите Local Control в On. | стр. 25 |
| Нет звука в левой части клавиатуры | Возможно, был выбран режим "Split CHORD", но воспроизведение автоаккомпанемента не запущено. В режиме "Split TONE": не установлен ли параметр "Volume Left Tone" (см. стр. 23) в слишком маленькое значение. | стр. 15 |
| Не воспроизводятся ноты самой низкой октавы. | Не включен ли режим Visual Control в MIDI Visual Control или V-LINK? В этом случае крайние 12 клавиш в левой части клавиатуры (A0 – G#1) используются для управления визуальными эффектами и звука не производят. | стр. 24 |
| Нет звука (при коммутации с MIDI-устройством) | Включены ли все используемые устройства? | — |
| | Правильно ли подключены MIDI-кабели? | стр. 24 |
| | Корректно ли настроены MIDI-каналы инструмента и подключенного устройства? | стр. 24 |
| Воспроизводятся не все ноты | Максимальная полифония инструмента составляет 128 голосов. При использовании комбинированных тембров (стр. 32), одновременной игре с пьесой и частом использовании демпферной педали максимально доступное число голосов может быть превышено. В этом случае возможно выпадение некоторых нот. | — |
| Некорректный строй клавиатуры или пьесы | Не выбран ли режим транспонирования Transpose? | стр. 10 |
| | Правильно ли определена установка Master Tune? | стр. 22 |
| | Клавиатура инструмента имеет растянутую настройку, при которой ноты верхнего регистра имеют несколько завышенный строй, а ноты нижнего регистра — заниженный. При этом высота этих нот будет отличаться от эталонной, но это используется для имитации настройки акустического фортепиано. | — |
| При нажатии клавиш ноты звучат дважды (дублируются) | Не используются ли комбинированные тембры? | стр. 32 |
| | Если инструмент подключен к внешнему секвенсеру, отключите режим или Local Control в инструменте (Off), или Soft Thru в секвенсере. | стр. 25 |
| Инструмент не реагирует на отключение эффекта реверберации | Так как фортепианные звуки имитируют глубину и резонанс звучания акустического рояля, ощущение естественной реверберации акустического инструмента может остаться, несмотря на отключение эффекта реверберации. | — |
| В верхнем диапазоне клавиш неожиданно меняется звук | В акустическом фортепиано ноты в верхних полутора октавах продолжают звучать даже после отпускания клавиш независимо от положения демпферной педали, так как струны фортепьяно в верхнем диапазоне не приглушаются демпферами. Поэтому их звучание модифицируется. Диапазон, на который воздействует демпферная педаль, зависит от текущих установок транспонирования. | — |
| Возникает высокий неприятный для слуха звенящий звук | При использовании наушников: Некоторые фортепианные тембры содержат высокочастотную компоненту, которая напоминает металлическую реверберацию. Это полностью соответствует характеристикам акустического фортепиано и не является неисправностью. Рекомендуется уменьшить глубину эффекта реверберации. | — |
| | При использовании динамиков: Причина, вероятно, заключается в другом, например, резонируют детали инструмента. Проконсультируйтесь с дилером или в сервисном центре компании Roland. | — |
| Некорректное звучание низких нот (дребезг) | Если громкость установлена в максимальное значение, то при экспрессивной манере исполнения могут возникать искажения. Если дело в этом, уменьшите громкость. | — |
| | Если в наушниках дребезг отсутствует: Очень громкий звук может вызвать резонанс динамиков или расположенных поблизости предметов. Резонировать могут также флуоресцентные лампы и стеклянные двери. Особенно часто это происходит, когда усилены басы, а уровень громкости слишком высокий. Для подавления этого резонанса необходимо сделать следующее. • Отодвиньте инструмент на расстояние 10 – 15 см от стен и других поверхностей. • Уменьшите громкость. • Отодвиньте резонирующие предметы подальше от динамиков. | — |
| | Если дребезг слышен и в наушниках: Причина, вероятно, в другом. Проконсультируйтесь с дилером или в сервисном центре фирмы Roland. | — |
| | | |

Список сообщений

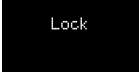
| Индикация | Описание |
|--|--|
|  | Включена функция блокировки кнопок лицевой панели (стр. 11). |
|  | Пьеса запускается со слабой доли. |
|  | Если функция автоматического отключения питания активна и до отключения питания осталось 30 минут или менее, на дисплее мигает цифра, обозначающая время, оставшееся до отключения питания. |
|  | Сообщение выводится при коммутации USB-порта инструмента с соответствующим портом компьютера ("ON") или отключении от него ("OFF"). |
| Error: 1 | Музыкальные файлы можно только считывать, функция их сохранения не поддерживается. |
| Error: 2 | Ошибка при сохранении. Возможно, поврежден внешний носитель информации. Вставьте другой накопитель и повторите операцию. Или же попытайтесь отформатировать накопитель. Возможно, внешний накопитель защищен от записи. Установите блокиратор записи в другое положение. |
| Error: 10 | Не вставлен носитель информации. Вставьте накопитель и попробуйте выполнить операцию еще раз. |
| Error: 11 | Недостаточно памяти на накопителе. Вставьте другой накопитель или удалите ненужные файлы с используемого. |
| Error: 14 | Ошибка при чтении. Возможно, поврежден внешний носитель информации. Вставьте другой накопитель и повторите операцию. Или же попытайтесь отформатировать накопитель. |
| Error: 15 | Файл не читается. Устройство не поддерживает работу с файлами данного формата. |
| Error: 16 | Данные для воспроизведения пьесы вовремя загружены не были. Подождите несколько секунд, возможно, воспроизведение удастся запустить, нажав на кнопку [▶/■]. |
| Error: 18 | Работа с аудио файлами этого формата не поддерживается. Используйте аудио файлы формата 44.1 кГц, 16-битные, линейные, WAV. |
| Error: 30 | Свободная память в инструменте или на внешнем накопителе закончилась. |
| Error: 40 | Слишком плотный поток MIDI-данных от внешнего MIDI-оборудования. Уменьшите количество данных, передаваемых в инструмент в единицу времени. |
| Error: 41 | Отключился MIDI-кабель. Скоммутируйте MIDI-кабель и надежно закрепите его. |
| Error: 43 | Ошибка передачи MIDI-данных. Проверьте MIDI-кабель и сккоммутированное с инструментом MIDI-оборудование. |
| Error: 51 | Возможно, произошел системный сбой. Повторите процедуру еще раз. Если после нескольких попыток проблема не исчезла, обратитесь в сервисный центр компании Roland. |
| Error: 65 | Перегрузка по току на разъеме USB. Убедитесь, что USB-накопитель исправен, затем выключите питание инструмента и снова включите его. |

Технические характеристики

Roland RP301R: цифровое фортепиано

| | |
|---|--|
| Клавиатура | |
| Клавиатура | 88 клавиш (Ivory Feel-G) |
| Чувствительность | 5 уровней/фиксированная |
| Режимы | Whole, Twin Piano, Split |
| Звуковой генератор | |
| Звук рояля | SuperNATURAL Piano Sound |
| Макс. полифония | 128 голосов |
| Тембры | 54 |
| Растянутый строй | Всегда включен |
| Общая настройка | 415.3 – 466.2 Гц (с шагом в 0.1 Гц) |
| Транспонирование | -6 – +5 (с шагом в полутон) |
| Эффекты | Reverb (Off/1 – 10) |
| | Brilliance (-10 – 0 – 10) |
| | String Resonance (всегда включен, только для фортепианных тембров) |
| | Damper Resonance (всегда включен, только для фортепианных тембров) |
| Key Off Resonance (всегда включен, только для фортепианных тембров) | |
| Автоаккомпанемент | |
| Ритмы | 60 |
| Загрузка тембра одной кнопкой | 1 тембр на каждый из ритмов |
| Управление | Start/Stop, Variation, Intro/Ending |
| Секвенсер | |
| Треки | 3 |
| Пьесы | Секция секвенсера: 1 Внутренняя память: до 10 |
| Макс. число нот | Около 30000 |
| Управление | Song Select, Play/Stop, Rec, Previous/Rewind, Next/Fast-forward, Track Mute, Tempo, All Song Play, Count-in |
| Темп | SMF: четвертная нота = от 10 до 500 Автоаккомпанемент: четвертная нота = от 20 до 250 Аудио = от 75% до 125 % |
| Разрешение | 120 тиков на четвертную ноту |
| Метроном | Размер: 2/2, 0/4, 2/4, 3/4, 4/4, 5/4, 6/4, 7/4, 3/8, 6/8, 9/8, 12/8 |
| Внутренняя память | |
| Пьесы | До 10 |
| Сохранение пьесы | Стандартные MIDI-файлы (Format 0) |
| Внешняя память | |
| Накопитель | USB |
| Формат | MIDI: SMF (формат 0/1) Аудио: WAV, 44.1 кГц/16-битные, линейные |
| Ритмы | Формат STL (рекомендуется использовать ритмы, запрограммированные специально для данного инструмента, другие могут работать некорректно) |

| | |
|--|---|
| Другие | |
| Встроенные пьесы | 189 |
| Номинальная выходная мощность | 12 Вт x 2 |
| Динамики | 12 см x 2 |
| Звуковое давление (SPL) | 103 дБ * Измерено по стандартам Roland. |
| Дисплей | Жидкокристаллический |
| Управление | Громкость |
| Педали | Damper (чувствительна к глубине нажатия) |
| | Soft (чувствительна к глубине нажатия, программируемая) |
| | Sostenuto (программируемая) |
| Другие функции | Блокировка кнопок панели, MIDI Visual Control |
| Разъемы | Питание |
| | Pedal |
| | Вход: стерео миниджек |
| | Выходы (L/Mono, R): гнездо под 1/4" джек |
| | MIDI (In, Out) |
| Наушники x 2: гнездо под стереоджек 1/4" | |
| USB COMPUTER: порт для обмена MIDI-данными (тип B) | |
| USB MEMORY: порт для подключения внешних накопителей (тип A) | |
| Потребляемая мощность | 24 Вт |
| Габариты (с учетом стойки) | 1378 (Ш) x 424 (Г) x 992 (В) мм (с пюпитром) |
| | 1378 (Ш) x 424 (Г) x 834 (В) мм (без пюпитра) |
| Вес (с учетом стойки) | 39 кг |
| Комплектация | Руководство пользователя |
| | Сетевой адаптер |
| | Сетевой шнур (для подключения сетевого адаптера) |
| | Держатель наушников |
| Пюпитр | |
| Опции (приобретаются отдельно) | Накопитель USB (серия (M-UF) |
| | Привод USB CD (CD-01A) |

* В целях совершенствования технические характеристики и внешний вид могут быть изменены без отдельного уведомления.

Список тембров

Список 'Piano'

| № | Имя тембра | Описание |
|---|------------|--|
| 1 | G. Piano 1 | Звук классического концертного рояля, подходящий для исполнения в любом музыкальном жанре. |
| 2 | G. Piano 2 | Мягкий звук рояля, рекомендуемый для исполнения негромких пьес. |
| 3 | G. Piano 3 | Яркий звук рояля, позволяющий выделить фортепиано на фоне ансамбля. |
| 4 | HonkyTon | Фортепиано с "разбитым" звуком, идеальное для игры в стиле регтайм. |
| 5 | P+ String | Тембр G. Piano 1 с наложенными струнными. |
| 6 | P+Choir | Тембр G. Piano 1 с наложенным хором. |
| 7 | P+Bell | Тембр G. Piano 1 с наложенными колоколами. |

Напоминание

- В имени комбинированного тембра присутствует символ "+". В этих тембрах два звука накладываются друг на друга, например, звуки рояля и струнных.

Список 'Other'

| № | Имя тембра |
|----|------------|
| 1 | VintgEP1 |
| 2 | VintgEP2 |
| 3 | PopElPno |
| 4 | St FM EP |
| 5 | FM ElPno |
| 6 | Hrpchrd1 |
| 7 | Hrpchrd2 |
| 8 | Vibrphon |
| 9 | Celesta |
| 10 | Harp |
| 11 | ChOrgan1 |
| 12 | ChOrgan2 |
| 13 | AllSkate |
| 14 | DynoRtry |
| 15 | FltOrgan |
| 16 | JzOrgan |
| 17 | AcMaster |
| 18 | Accordn |
| 19 | HandHarm |
| 20 | NylonGt |
| 21 | NylstrGt |
| 22 | StlstrGT |
| 23 | JzGuitar |
| 24 | WarmDrv |

| № | Имя тембра |
|----|------------|
| 25 | Strings1 |
| 26 | Strings2 |
| 27 | Choir 1 |
| 28 | Choir 2 |
| 29 | Choir 3 |
| 30 | JazzScat |
| 31 | Oboe |
| 32 | Clarinet |
| 33 | FluteTrv |
| 34 | FlVibAtk |
| 35 | SoprExp |
| 36 | BlowAlto |
| 37 | StTenSax |
| 38 | Trumpet |
| 39 | MutTrump |
| 40 | Trombone |
| 41 | Tbs+Tb |
| 42 | Ac.Brass |
| 43 | SynthPad |
| 44 | SynthBel |
| 45 | Standard |
| 46 | Electric |
| 47 | Brush |



Список заводских пьес

| № | Название | Композитор |
|------|------------------------------|--|
| A.01 | Polonaise op.53 | Fryderyk Franciszek Chopin |
| A.02 | Valse, op.34-1 | Fryderyk Franciszek Chopin |
| A.03 | Nocturne No.20 | Fryderyk Franciszek Chopin |
| A.04 | Die Forelle | Franz Peter Schubert, переложение Franz Liszt |
| A.05 | Reflets dans l'Eau | Claude Achille Debussy |
| A.06 | La Fille aux Cheveux de Lin | Claude Achille Debussy |
| A.07 | La Campanella | Franz Liszt |
| A.08 | Scherzo No.2 | Fryderyk Franciszek Chopin |
| A.09 | Étude, op.10-12 | Fryderyk Franciszek Chopin |
| A.10 | Sonate No.15 | Wolfgang Amadeus Mozart |
| A.11 | Liebesträume 3 | Franz Liszt |
| A.12 | Étude, op.10-3 | Fryderyk Franciszek Chopin |
| A.13 | Je te veux | Erik Satie |
| A.14 | Valse, op.64-1 | Fryderyk Franciszek Chopin |
| A.15 | Golliwog's Cakewalk | Claude Achille Debussy |
| A.16 | Fantaisie-Impromptu | Fryderyk Franciszek Chopin |
| A.17 | Arabesque 1 | Claude Achille Debussy |
| A.18 | An der schönen, blauen Donau | Johann Strauss, Sohn |
| A.19 | Auf Flügeln des Gesanges | Felix Mendelsshon |
| A.20 | Mazurka No.5 | Fryderyk Franciszek Chopin |
| A.21 | Gymnopédie 1 | Erik Satie |
| A.22 | Étude, op.25-1 | Fryderyk Franciszek Chopin |
| A.23 | Clair de Lune | Claude Achille Debussy |
| A.24 | Étude, op.10-5 | Fryderyk Franciszek Chopin |
| A.25 | Dr. Gradus ad Parnassum | Claude Achille Debussy |
| A.26 | Grande Valse Brillante | Fryderyk Franciszek Chopin |
| A.27 | La prière d'une Vierge | Tekla Badarzewska |
| A.28 | Course en Troïka | Peter Ilyich Tchaikovsky |
| A.29 | To The Spring | Edvard Hagerup Grieg |
| A.30 | Valse, op.64-2 | Fryderyk Franciszek Chopin |
| A.31 | Radetzky Marsch | Johann Baptist Strauss |
| A.32 | Träumerei | Robert Alexander Schumann |
| A.33 | Moments Musicaux 3 | Franz Peter Schubert |
| A.34 | Prélude, op.28-15 | Fryderyk Franciszek Chopin |
| A.35 | Harmonious Blacksmith | Georg Friedrich Händel |
| A.36 | Ungarische Tänze 5 | Johannes Brahms |
| A.37 | Türkischer Marsch | Ludwig van Beethoven |
| A.38 | Nocturne No.2 | Fryderyk Franciszek Chopin |
| A.39 | Frühlingslied | Felix Mendelsshon |
| A.40 | Präludium | Johann Sebastian Bach |
| A.41 | Jägerlied | Felix Mendelsshon |
| A.42 | Passepied | Claude Achille Debussy |
| A.43 | Für Elise | Ludwig van Beethoven |
| A.44 | Türkischer Marsch | Wolfgang Amadeus Mozart |
| A.45 | Ständchen | Franz Peter Schubert |
| A.46 | Humoreske | Antonín Dvořák |
| A.47 | Blumenlied | Gustav Lange |
| A.48 | Alpenglöckchen | Theodor Oesten |
| A.49 | Menuett G dur <Beethoven> | Ludwig van Beethoven |
| A.50 | Venezianisches Gondellied | Felix Mendelsshon |
| A.51 | Alpenabendröte | Theodor Oesten |
| A.52 | Farewell to the Piano | Ludwig van Beethoven |
| A.53 | Brautchor | Wilhelm Richard Wagner |
| A.54 | Forget-Me-Not | Heinrich Lichner |
| A.55 | Wiener Marsch | Carl Czerny |
| A.56 | Le Coucou | Louis Claude Daquin |
| A.57 | Menuett G dur <Bach> | Johann Sebastian Bach |
| A.58 | Spinnerlied | Albert Ellmenreich |
| A.59 | Gavotte | François Joseph Gossec |
| A.60 | Heidenröslein | Gustav Lange |
| A.61 | Zigeuner Tanz | Heinrich Lichner |

| № | Название | Композитор |
|------------------|-----------------------------|---------------------------|
| A.62 | La Cinquantaine | Gabriel Marie |
| A.63 | Csikos Post | Hermann Necke |
| A.64 | Dolly's Dreaming Awakening | Theodor Oesten |
| A.65 | La Violette | Louis Streabbog |
| A.66 | Fröhlicher Landmann | Robert Alexander Schumann |
| A.67 | Sonatine op.36-1 <Clementi> | Muzio Clementi |
| A.68 | Sonatine op.20-1 <Kuhlau> | Friedrich Kuhlau |
| A.69 | Sonatine No.5 <Beethoven> | Ludwig van Beethoven |
| B.001 – B.100 | Czerny 100 1–100 | Carl Czerny |
| C.01 – C.20 | Hanon 1–20 | Charles Hanon |

* Все права защищены. Использование данных пьес разрешается только в частных целях, не преследующих извлечения прибыли. Использование их в других целях без разрешения правообладателя преследуется по закону.

* Партитуры в комплект поставки инструмента не входят. Их можно приобрести в музыкальном магазине.

* При воспроизведении заводских пьес данные через разъем MIDI Out не передаются.

Список ритмов



| Стиль | № | Имя |
|--------------------|-----|----------|
| 8 Beat | A01 | Slow Pop |
| | A02 | SlowBeat |
| | A03 | Romantic |
| | A04 | AcBallad |
| | A05 | Euro Bld |
| | A06 | LoveBeat |
| | A07 | GoldBeat |
| | A08 | Love Bld |
| | A09 | Serenade |
| | A10 | PianoBld |
| | A11 | DreamBld |
| | A12 | Ballad |
| | A13 | SlowRock |
| 16 Beat | B01 | Gt Beat |
| | B02 | FastBeat |
| | B03 | Med Beat |
| | B04 | HomeBeat |
| | B05 | Easy Bld |
| | B06 | Sky Beat |
| | B07 | BillyPop |
| | B08 | NightBld |
| Disco Dance | C01 | Jamiro |
| | C02 | SI Disco |
| | C03 | Disco |
| Bossa/Samba | D01 | Gt Bossa |
| | D02 | Bossa |
| | D03 | Jz Bossa |
| | D04 | ClubBoss |
| | D05 | Ac Samba |
| | D06 | Gt Samba |
| | D07 | Samba |

| Стиль | № | Имя |
|---------------------|-----|-----------|
| Swing | E01 | Swingin' |
| | E02 | Swing |
| | E03 | SwingFst |
| | E04 | PnoNight |
| | E05 | Pno Jazz |
| | E06 | Jive |
| | E07 | Boogie |
| Blues/Gospel | F01 | Blues1 |
| | F02 | Blues 2 |
| | F03 | Gospel |
| Latin | G01 | Tango |
| | G02 | Rhumba |
| | G03 | Cha Cha |
| | G04 | PnoLatin |
| | G05 | Salsa |
| | G06 | Jz Latin |
| Country | H01 | Blue Pop |
| | H02 | Country2 |
| | H03 | Country1 |
| | H04 | Shuffle |
| | H05 | Foxtrot |
| 50/60 | I01 | PnRock'N |
| | I02 | Shufflin |
| | I03 | Ragtime |
| Waltz | J01 | SI Waltz1 |
| | J02 | SI Waltz2 |
| | J03 | PnoWaltz |
| | J04 | Gt Waltz |
| Classic | K01 | Classic |



ПРАВИЛА ТЕХНИКИ БЕЗОПАСНОСТИ

ИНСТРУКЦИИ ПО ПРЕДОТВРАЩЕНИЮ ПОЖАРА, ПОРАЖЕНИЯ ЭЛЕКТРОТОКОМ ИЛИ ПРИЧИНЕНИЯ ТРАВМЫ ПОЛЬЗОВАТЕЛЮ

О значках ⚠ WARNING и ⚠ CAUTION

| | |
|--|---|
|  WARNING | Предупреждает пользователя о возможной серьезной угрозе жизни и здоровью в случае пренебрежения этим правилом. |
|  CAUTION | Предупреждает пользователя о том, что неправильное использование устройства может повлечь за собой травму или материальный ущерб. * Материальный ущерб включает в себя повреждение и другие нежелательные воздействия, а также причинение вреда домашним животным. |

О символах

| | |
|---|--|
|  | Символ ⚠ сообщает пользователю о важных предупреждениях или инструкциях. Точное значение символа определяется значком, который содержится внутри. В данном конкретном случае - это предупреждение или сигнал об опасности. |
|  | Символ 🔥 предупреждает пользователя о запрещенных операциях. Что именно запрещает делать данный значок зависит от изображения в перечеркнутом круге. В данном конкретном случае он говорит, что прибор нельзя разбирать. |
|  | Символ ⚡ сообщает пользователю о необходимых действиях. Точное значение определяется значком, который содержится внутри. В приведенном случае он означает, что сетевой шнур необходимо отключить от сети. |

ВСЕГДА СОБЛЮДАЙТЕ СЛЕДУЮЩИЕ УКАЗАНИЯ

⚠ ПРЕДУПРЕЖДЕНИЕ

Не открывайте и не вносите никаких изменений в конструкцию прибора.



Не пытайтесь самостоятельно ремонтировать прибор или заменять какие-либо его части (за исключением случаев, описанных в руководстве). Предоставьте ремонт фирме, у которой был приобретен прибор, сервисному центру Roland, либо авторизованному дистрибьютору компании Roland.



Не храните и не используйте прибор в следующих условиях.



- Где он может подвергнуться воздействию высокой температуры (например, на прямом солнечном свете, около отопительных батарей; на нагревательных электроприборах);
- Высокой влажности (например, в ванной или на мокром полу);
- Задымленности;
- Перенасыщенной солью атмосферы;
- Сырости;
- Под дождем;
- Запыленности;
- Интенсивной вибрации.



Убедитесь, что прибор расположен устойчиво. Во избежание колебания инструмента не помещайте его на неустойчивую, шаткую или наклонную поверхность.



Используйте только прилагаемый сетевой адаптер. Подключайте сетевой шнур только к сети, напряжение в которой совпадает с тем, которое обозначено на корпусе адаптера. В противном случае можно повредить аппаратуру или получить удар электрическим током.



Используйте только прилагаемый сетевой шнур. Этот шнур не должен использоваться с другими устройствами.



Не перекручивайте сетевой шнур и не кладите на него тяжелые предметы. Это может повредить его и привести к короткому замыканию, которое вызовет пожар или поражение электрическим током!



Данный инструмент, как используемый сам по себе, так и подключенный к усилителю, динамикам либо наушникам, может производить громкий звук, способный привести к длительной потере слуха. Если слух стал менее острым или у появился звон в ушах, немедленно прекратите использование прибора и обратитесь к врачу.



⚠ ПРЕДУПРЕЖДЕНИЕ

Не допускайте попадания внутрь прибора посторонних предметов (например, огнеопасных материалов, монет, булавок); а также жидкости (воды, напитков и так далее). Это может привести к повреждению устройства.



Следует немедленно выключить инструмент, отсоединить от сети и обратиться в фирму, у которой он был приобретен, в ближайший сервисный центр Roland, либо к авторизованному дистрибьютору компании Roland в следующих случаях:



- Сетевой адаптер, сетевой шнур или вилка повреждены;
- Появился дым или необычный запах;
- Внутри инструмента попали посторонние предметы или жидкость;
- Инструмент подвергся воздействию высокой влажности или попал под дождь;
- Инструмент перестал нормально функционировать или в его работе произошли изменения.

Если ребенок пользуется инструментом, необходим постоянный контроль взрослых за соблюдением им всех правил техники безопасности.



Предохраняйте инструмент от ударов. Не роняйте его!



Не подключайте к одной розетке слишком много различных устройств. Будьте особенно внимательны при использовании удлинителей. Совокупная мощность всех устройств, подсоединенных к удлинителю, не должна превышать его возможностей (номинальная мощность ватт/ампер). В противном случае изоляция кабеля может нагреться и расплавиться.



Прежде чем использовать инструмент в другой стране, проконсультируйтесь с фирмой, у которой он был приобретен, в ближайшем сервисном центре Roland, либо с авторизованным дистрибьютором компании Roland.



Не используйте входящий в комплект поставки CD-ROM для воспроизведения на CD- или DVD-плеерах



Слишком громкий звук может повредить слух, вывести из строя динамики или другие компоненты системы.

⚠ ВНИМАНИЕ

Инструмент и его сетевой адаптер должны быть расположены так, чтобы им была обеспечена необходимая вентиляция.



Коммутируя сетевой шнур с розеткой или инструментом, беритесь за корпус вилки или разъема, не тяните за шнур.



Регулярно отсоединяйте сетевую вилку и протирайте ее от пыли сухой тряпкой, чтобы убрать с нее грязь. Кроме того, отсоединяйте сетевой шнур от розетки, если не пользуетесь инструментом длительное время. Скопление пыли на розетке или вилке может нарушить изоляцию и привести к пожару.



Следите за тем, чтобы шнуры и кабели не запутывались и не перегибались. Прокладывайте их в недоступном для детей месте.



Не садитесь на инструмент и не кладите на него тяжелые предметы.



Не вставляйте сетевой шнур или адаптер в розетку и не вынимайте его оттуда мокрыми руками.



При перемещении инструмента соблюдайте описанные ниже меры безопасности. Переносить инструмент следует вдвоем. Необходимо делать это аккуратно, не наклоняя инструмент. Убедитесь, что держите его крепко, чтобы избежать травмы и повреждения инструмента.



Следите за тем, чтобы не потерять винты, которыми инструмент крепится к стойке. Если они ослабли, затяните их.

- Отсоедините сетевой шнур.
- Отсоедините все шнуры от внешних устройств.
- Закройте крышку.
- Закрутите фиксатор блока педалей (стр. 39).
- Снимите пюпитр.

Прежде чем приступить к чистке инструмента, выключите его и отсоедините сетевой шнур от розетки (стр. 39).



При приближении грозы отсоедините от розетки сетевой шнур.



Осторожно открывайте и закрывайте крышку, чтобы не прищемить пальцы (стр. 8). Если инструментом пользуются дети, необходим контроль взрослых за ними.



Храните следующие компоненты инструмента и другие мелкие детали в местах, недоступных для детей во избежание их попадания в дыхательные пути.



- Винты для стойки (стр. 38)

Открутив винт заземления следите за тем, чтобы его случайно не проглотили дети. Если винт заземление прибора прикручивается обратно, затягивайте его как следует.



⚠ ВНИМАНИЕ

Область тыльной панели, обозначенная на рисунке, может нагреваться во время работы, избегайте ожогов.

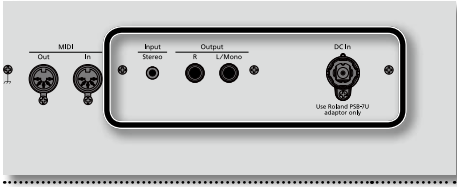

🎵 Важные замечания

Источник питания

- Не подключайте инструмент к цепи, в которую входят приборы с преобразователем напряжения, такие как холодильник, стиральная машина, микроволновая печь или кондиционер, а также к розетке, используемой устройством с мотором, поскольку сетевая наводка, производимая ими, может вызвать сбой в работе и шум. Если нельзя использовать отдельные розетки, включайте между инструментом и розеткой фильтр для подавления сетевой наводки.
- Через несколько часов работы прибора сетевой адаптер нагревается. Такая ситуация является штатной и не должна вызывать беспокойства.
- До подключения инструмента к другим устройствам отключите электропитание всех приборов. Это позволит избежать повреждения динамиков и/или других устройств.
- По умолчанию питание инструмента автоматически отключается через 30 минут простоя. Чтобы включить инструмент, используйте кнопку [Power]. Чтобы инструмент не отключался, установите параметр "Auto Off" в "OFF", см. "Автоматическое отключение питания (Auto Off)" (стр. 27).

Размещение

- При использовании прибора рядом с мощными усилителями (или другим оборудованием, содержащим крупные трансформаторы), могут возникнуть наводки. Чтобы решить эту проблему, измените ориентацию инструмента в пространстве или удалите его от источника помех.
- Прибор может являться источником помех для теле- и радиоприемников. Не устанавливайте его в непосредственной близости от оборудования подобного типа.
- Если в непосредственной близости от аппаратуры используются беспроводные средства связи, например, мобильные телефоны, может появиться посторонний шум. Он возникает, когда проходит входящий или исходящий сигнал, а также во время разговора. Если наблюдаются подобные проблемы, необходимо удалить средства связи от аппаратуры или выключить их.
- Не подвергайте инструмент воздействию прямых солнечных лучей, размещайте его на удалении от приборов, излучающих тепло, не оставляйте внутри закрытых автомобилей и в других местах, подверженных интенсивному тепловому воздействию. Осветительные приборы также не должны находиться слишком близко к поверхности инструмента. При повышенной температуре его корпус может деформироваться или изменить цвет.

- При перемещении аппаратуры из одного места в другое, в которых наблюдается значительный перепад температуры и/или влажности, внутри могут образоваться капли воды (конденсат). Если попытаться использовать аппаратуру в таком состоянии, могут возникнуть неисправности или сбой в работе. Поэтому, прежде чем приступить к эксплуатации аппаратуры, необходимо подождать несколько часов, чтобы конденсат испарился.
- Не оставляйте на поверхности инструмента предметы из резины или винила. В противном случае поверхность инструмента может деформироваться или изменить цвет.
- Не ставьте предметы на клавиши и кнопки инструмента, это может привести к выходу их из строя.
- Не приклеивайте на инструмент наклейки – при их удалении его поверхность может быть повреждена.
- Не ставьте на прибор емкости с жидкостями, такие как вазы с цветами, стаканы с напитками, парфюмерию, алкоголь, лаки для ногтей, спреи. Жидкость с поверхности удалите мягкой салфеткой.
- В зависимости от материала и температуры поверхности, на которой стоит прибор, его резиновые ножки могут изменить цвет или испортить поверхность. Чтобы избежать этого, можно поместить под ножки кусок войлока или ткани. При этом следите, чтобы прибор случайно не соскользнул с поверхности.

Уход

- Для чистки прибора используйте мягкую чистую ткань или аналогичный материал, слегка смоченный водой. Для удаления загрязнений используйте ткань, смоченную слабым неабразивным моющим средством. Затем протрите прибор мягкой сухой тканью.
- Использование бензина, растворителя или спирта запрещается. Это может привести к изменению цвета и/или деформации корпуса прибора.
- Педаль инструмента выполнена из латуни. Она имеет свойство окисляться и тускнеть. Если поверхность потускнела, отполируйте ее с помощью специальных средств, продающихся в хозяйственных магазинах.

Ремонт и данные

- Помните о том, что при отправке прибора в ремонт данные его внутренней памяти могут быть потеряны. Поэтому предварительно их необходимо сохранить на USB-накопитель или записать на бумагу (если это возможно). Во время ремонта инструмента особое внимание уделяется сохранности данных внутренней памяти. Однако возможны ситуации, например, выход из строя схем памяти, в которых этого добиться невозможно. Компания Roland ответственности за сохранность данных внутренней памяти прибора не несет.

Уход за клавиатурой

- Не наносите на клавиатуру и на инструмент каких-либо надписей или пометок иного рода. Чернила проникнут внутрь структуры поверхности и удалить их будет невозможно.
- Не прикрепляйте на клавиатуру наклейки, поскольку их клеящая поверхность оставит следы и приведет к изменению цвета.
- Для удаления сильных загрязнений используйте специальную чистящую жидкость для клавиатуры, не содержащую абразивных примесей. Протирайте инструмент легкими движениями. Если грязь удалить не удастся, протирайте клавиши, постепенно усиливая нажим, но следите за тем, чтобы не оставить царапин.

Меры предосторожности

- Помните, что в результате поломки или несоблюдения правил эксплуатации прибора содержимое памяти может быть безвозвратно потеряно. Чтобы снизить риск потери данных, рекомендуется периодически сохранять их на USB-накопитель.
- Возможны ситуации, в которых восстановить данные внутренней памяти прибора не представляется возможным. Компания Roland ответственности за сохранность данных не несет.
- Обращайтесь аккуратно с кнопками, регуляторами и другими контроллерами. В противном случае они могут выйти из строя.
- Не ударяйте по дисплею и не нажимайте на него.
- При подсоединении/отсоединении шнуров и кабелей никогда не тяните за шнур. Беритесь только за разъем, чтобы не повредить внутренние элементы кабеля.
- Чтобы не вызывать недовольства окружающих, постарайтесь устанавливать разумный уровень громкости. А чтобы не думать об этом вовсе, особенно ночью, лучше использовать наушники.
- Звук и вибрации, производимые при игре на клавиатуре, могут передаваться по перекрытиям пола и стен с достаточно большой интенсивностью. Поэтому, даже работая в наушниках, старайтесь не нарушать покой окружающих.
- При транспортировке прибора используйте оригинальную заводскую упаковку, включая прокладочный материал для смягчения ударов или аналогичные материалы.
- Некоторые коммутационные кабели содержат резисторы. С данной аппаратурой их использовать нельзя. Это может привести к тому, что уровень звука будет либо чрезвычайно низким, либо он будет низкого качества. За информацией о характеристиках соединительных кабелей обращайтесь к их производителям.

- В данном руководстве приведены примеры экранов дисплея. Однако, в конкретный инструмент может быть установлена обновленная версия операционной системы. В связи с этим информация на дисплее может не всегда совпадать с той, которая представлена в данном руководстве.
- Не прилагайте чрезмерных физических усилий при обращении с пюпитром.
- Прежде чем открыть или закрыть крышку инструмента, убедитесь, что поблизости нет мелких домашних животных. В противном случае вследствие конструктивных особенностей инструмента они могут оказаться внутри него и погибнуть. При возникновении такого рода ситуации немедленно отключите инструмент от сети и обратитесь к фирме-продавцу или в ближайший сервисный центр Roland.

Обращение с USB-накопителем

(опциональный накопитель USB)

- Не отключайте USB-накопитель, когда на него производится запись или с него осуществляется считывание данных (т.е., когда мигает индикатор доступа к накопителю USB).
- Аккуратно вставляйте USB-накопитель до упора.
- Не прикасайтесь к USB-разъему, а также не допускайте его загрязнения.
- При изготовлении USB-накопителя применяются прецизионные технологии. Обращаясь с ним, уделяйте особое внимание следующим моментам.
 - Чтобы предотвратить повреждение USB-накопителя электростатическим разрядом, прежде чем взять его в руки снимите с себя статический заряд.
 - Не допускайте соприкосновения контактов USB-накопителя с металлическими объектами.
 - Не сгибайте и не роняйте, а также не подвергайте USB-накопитель ударам и сильной вибрации.
 - Не подвергайте USB-накопитель воздействию солнечных лучей или повышенных температур.
 - Не допускайте запотевания USB-накопителя.
 - Не разбирайте и не модифицируйте USB-накопитель.

Обращение с дисками CD

- При работе с дисками CD помните, что нельзя:
 - Прикасаться к рабочей поверхности.
 - Использовать в условиях сильной загрязненности.
 - Подвергать воздействию прямых солнечных лучей или оставлять в закрытом автомобиле.
- Не прикасайтесь и не царапайте рабочую поверхность дисков CD. В противном случае считывание с них данных станет невозможным. В случае загрязнения используйте для протирки специальные жидкости.
- Храните диски в специальных футлярах.
- Не оставляйте диски в приводе на долгое время.
- Не наклеивайте на диски стикеры.
- Протирайте диски от центра к краю, избегайте движений по кругу.
- Не используйте для чистки дисков бензин и другие растворители.
- Не сгибайте диски. Это может привести к сбоям при записи на них информации или считывании данных.

- * Несанкционированная запись, распространение, продажа, сдача в прокат, публичное воспроизведение и подобные действия, в целом или частично, любого произведения, авторские права на которое принадлежат третьей стороне, запрещены законом. Не используйте прибор в целях нелегального распространения аудиоматериалов или нарушающих авторские права третьей стороны. Производитель за противоправные действия пользователя ответственности не несет.
- * Права на все данные, находящиеся в памяти прибора, принадлежат Roland Corporation и/или Atelier Vision Corporation. Приобретение прибора дает право на использование этих данных для создания, демонстрации, записи и распространения оригинального аудиоматериала. Приобретение данного прибора НЕ дает право на распространение приведенных выше данных в оригинальной или модифицированной форме на любых носителях или по сетям Интернет.
- * Roland и SuperNATURAL являются торговыми марками или зарегистрированными торговыми марками Roland Corporation в США и/или других странах.
- * MMP (Moore Microprocessor Portfolio) обозначает портфолио патента микропроцессорной архитектуры, разработанной Technology Properties Limited (TPL). Компания Roland получила лицензию на данную технологию у TPL Group.
- * Все названия продуктов, упоминаемые в этом документе, являются торговыми марками или зарегистрированными торговыми марками соответствующих владельцев.

Сборка стойки

- * Перед сборкой внимательно ознакомьтесь со всеми прилагаемыми инструкциями. Всегда держите их под рукой.
- * При перемещении инструмента не наклоняйте его.
- * Будьте осторожны при сборке и перемещении инструмента, не уроните его и не травмируйте руки и ноги.
- * Производите сборку, установку или транспортировку инструмента как минимум вдвоем.
- * Храните мелкие элементы в недоступном для детей месте, чтобы они случайно не проглотили их.
- * Необходимая для сборки отвертка в комплект поставки не входит. Используйте крестовую отвертку с соответствующим винтам размером.
- * Все винты сначала устанавливаются и закручиваются руками, а затем отверткой. Наживляйте винт приблизительно на половину его длины. Не используйте для затягивания винтов электрическую отвертку, иначе можно сорвать резьбу.
- * Затянув все винты, установите инструмент на ровную горизонтальную поверхность. Не ставьте инструмент на ковер с длинным ворсом. В противном случае можно повредить педали.
- * Не ставьте модуль фортепиано без стойки непосредственно на пол, иначе можно повредить поверхность, держатели и разъемы его нижней панели.

Copyright © 2011 ROLAND CORPORATION

Все права защищены. Воспроизведение данного материала в любой форме без письменного разрешения ROLAND CORPORATION запрещено.

Комплектация

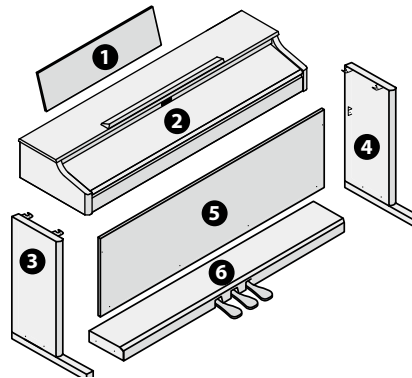

- 1 Пюпитр
- 2 Инструмент
- 3 Боковая панель (левая)
- 4 Боковая панель (правая)
- 5 Задняя панель
- 6 Блок педалей

- A Винт (4 × 14 мм): 2 шт.
- B Винт (4 × 20 мм): 4 шт.
- C Винт (5 × 40 мм): 4 шт.
- D Винт (5 × 20 мм): 2 шт.
- E Винт (4 × 16 мм): 2 шт.
- F Держатель наушников: 1 шт.

1. Процедура сборки

- * На первом этапе сборки не затягивайте винты до конца. Соберите стойку, проверьте правильность расположения всех деталей конструкции, исправьте недочеты и только после этого тщательно затяните все винты.
- * При необходимости накройте рабочее место мягким материалом, чтобы не поцарапать стойку или пол в процессе сборки.
- * В процессе сборки не защемите шнур педалей.

1. Как показано на рисунке, установите боковые панели рядом с блоком педалей металлическими скобами внутрь, и закрепите их винтами **C** (5 × 40 мм).

2. Предварительно наживив винты **C** (в 4 точках), затяните их отверткой.

- * При монтаже блока педалей не допускайте появления зазоров между ним и боковыми панелями.

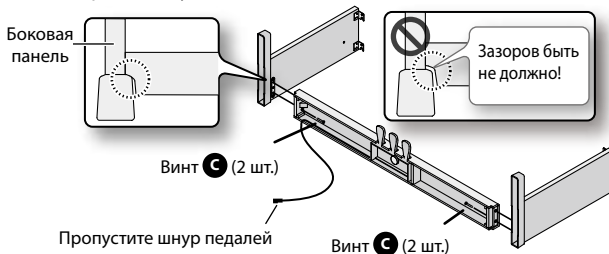

3. Вдвоем установите конструкцию вертикально, держась за боковые панели.

- * Обращайтесь аккуратно с блоком педалей.

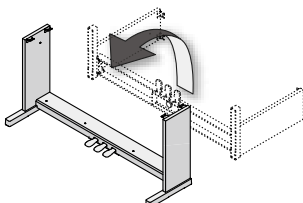

4. Установите заднюю панель (см. рис.) и совместите винтовые отверстия задней панели и блока педалей.

- * Если задняя панель не вставляется, предварительно ослабьте винты **C**.

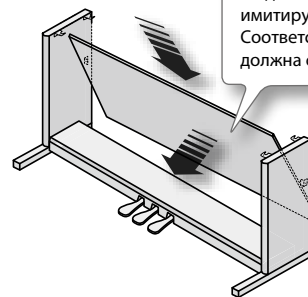

5. Прикрепите заднюю панель к металлическим скобам боковых панелей с помощью винтов **A** (4 × 16 мм).

- Чтобы задняя панель надежно встала на место, нажмите на верхние части боковых панелей.

6. С помощью винтов **B** (4 × 20 мм) притяните заднюю панель к блоку педалей.

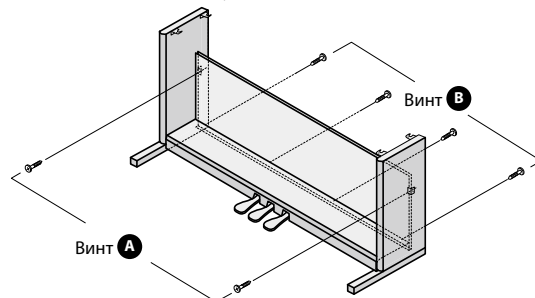

7. Прочно затяните все винты, предварительно убедившись в правильной ориентации всех частей стойки друг относительно друга.

- * Устанавливая заднюю панель, убедитесь, что она располагается параллельно блоку педалей и только затем затягивайте винты.

2. Установка инструмента на стойку

1. Совместите два винта на нижней панели инструмента (слева и справа) с металлическими выступами на боковых панелях и, немного приподняв лицевую часть инструмента, сдвиньте его на себя, чтобы винты надежно зацепились за металлические выступы.

* Приподнимая инструмент, будьте осторожны, не прищемите пальцы.

2. Закрепите инструмент на стойке винтом **D** (5 x 20 мм).

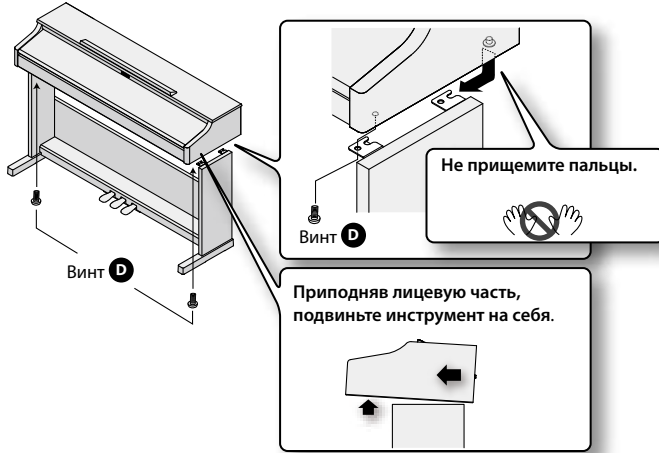

3. Немного ослабьте винты пюпитра (на 2 – 3 мм), вставьте скобы пюпитра между головками винтов и корпусом инструмента и закрепите пюпитр этими винтами, поддерживая его одной рукой.

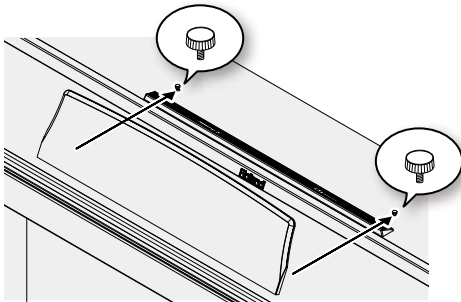

Устанавливая пюпитр, до упора сдвигайте его в сторону тыльной панели инструмента и одной рукой поддерживайте, чтобы он не упал. Также следите за тем, чтобы не прищемить пальцы.

- * При обращении с пюпитром не прикладывайте к нему чрезмерных физических усилий.
- * Чтобы снять пюпитр, ослабьте винты, поддерживая пюпитр одной рукой. Сняв пюпитр, снова затяните винты.

4. Подсоедините сетевой адаптер и шнур педалей к соответствующим разъемам панели инструмента. Закрепите провода зажимом, расположенным на нижней панели инструмента.

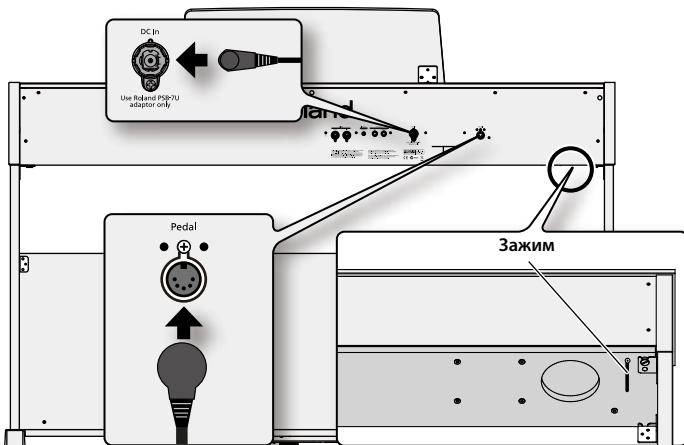

5. Закрепите держатель наушников винтами **E** (4 x 16 мм).

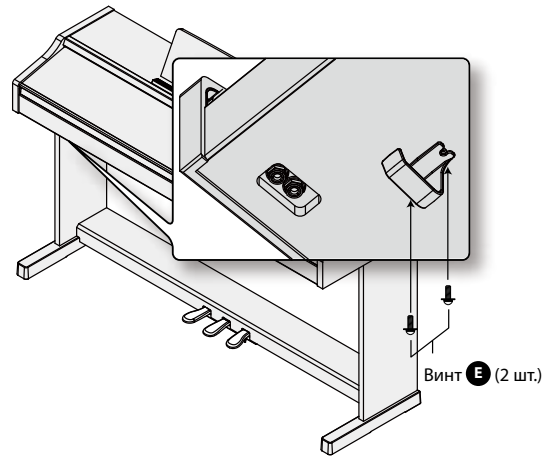

6. Подключите прилагаемые сетевой адаптер и шнур.

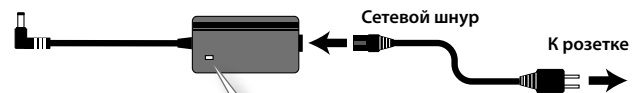

Размещайте сетевой адаптер таким образом, чтобы сторона с индикатором (см. рис.) была обращена вверх, а сторона с текстовой информацией — вниз. При подключении сетевого адаптера к розетке индикатор загорается.

7. Отрегулируйте фиксатор.

Выворачивайте винт фиксатора до тех пор, пока он не упрется в пол. Если инструмент ставится на ковер, необходимо добиться надежного соприкосновения фиксатора с полом.

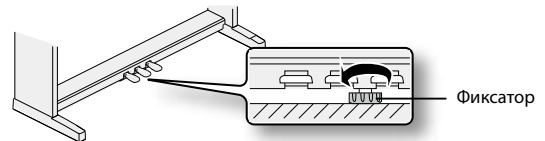

* При наличии зазора между фиксатором и полом педали могут быть повреждены.

Клемма заземления

В зависимости от конкретной инсталляции может возникнуть дискомфорт или ощущение, что при прикосновении к поверхности устройства по рукам у как будто пробегают мурашки. Это является результатом действия слабого заряда, который абсолютно безвреден. Но, если это раздражает, подключите клемму заземления к внешнему заземлению. Когда устройство заземлено, при определенных условиях может возникнуть легкий фон. Если уверенности в том, как производить заземление нет, свяжитесь с представителями сервисного центра Roland или дистрибьютором Roland.

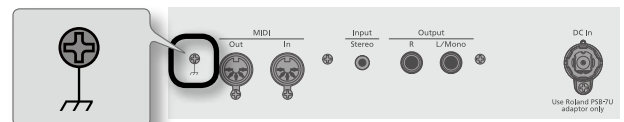

Места, не предназначенные для заземления

- Водопроводные трубы (возможно поражение электрическим током)
- Газовые трубы (возможен пожар или взрыв)
- Стойки заземления телефонных линий или громоотвода (возможно поражение молнией)

Транспортировка инструмента

Перед транспортировкой инструмента снимите пюпитр, закройте крышку клавиатуры, отсоедините сетевой адаптер и закрутите фиксатор в стойку. Поднимайте фортепиано параллельно полу и аккуратно переносите его, чтобы не прищемить пальцы и не уронить инструмент на ноги.



Для стран Европы
Данное изделие соответствует требованиям директивы EMC от 2004/108/ЕС.



Данный символ означает, что отмеченное им изделие должно утилизироваться отдельно от домашних отходов, согласно принятому в конкретной стране законодательству.

Информация

При необходимости ремонта обращайтесь в ближайший техцентр Roland по адресу:

Roland

Roland Music

Дорожная ул., д. 3, корп.6
117 545 Москва, Россия
Тел: (495) 981-4967