

LAudio

**ПРОФЕССИОНАЛЬНАЯ БЕСПРОВОДНАЯ
МИКРОФОННАЯ СИСТЕМА**



Модель

LS-215-M, LS-215-MH, LS-215-MP, LS-215-C

music company

www.LUTNER.ru

РУКОВОДСТВО ПО ЭКСПЛУАТАЦИИ

ПРЕДУПРЕЖДЕНИЕ: ПРОЧИТЕ ДАННЫЕ ИНСТРУКЦИИ, ПРЕЖДЕ ЧЕМ ИСПОЛЬЗОВАТЬ УСТРОЙСТВО

- ♦ Используйте только поставляемые в комплекте источник и шнур питания. Если Вы не знаете параметры питания в сети общего пользования, свяжитесь с дилером или местным поставщиком электроэнергии.
- ♦ Не отламывайте клемму заземления от шнура питания.
- ♦ Не пытайтесь поставить на предохранитель «жучка» или использовать предохранитель другого номинала.
- ♦ Не пытайтесь ремонтировать устройство самостоятельно, так как снятие крышек может подвергнуть Вас опасности электрошока и другим рискам.
- ♦ Позвольте квалифицированным специалистам заняться ремонтом. Ремонт необходим в том случае, если устройство каким-либо образом было повреждено, например если был поврежден штепсель или шнур питания, в устройство попала жидкость или посторонние объекты, устройство было подвержено воздействию дождя или сырости, не функционирует нормально или было уронено.
- ♦ Не удаляйте средства безопасности с поляризованного штепселя или штепселя с заземлением. Поляризованный штепсель это штепсель, один из щупов которого шире другого (*при питании от 110 вольт*). Штепсель с заземлением оснащен двумя щупами и одним хвостовиком заземления. Широкий щуп и третий хвостовик сделаны для безопасности. Если поставляемый в комплекте штепсель не подходит к розетке питания, проконсультируйтесь с электриком по поводу замены розетки.
- ♦ Не пользуйтесь усилителем в сырых или влажных условиях.
- ♦ Шнур питания следует отключить от розетки, если Вы не пользуетесь устройством в течение долгого промежутка времени.
- ♦ Не наступайте на шнур и избегайте перегибов, особенно близко к штепселю и гнезду устройства.
- ♦ Когда приборный или сетевой штепсель используются для выключения устройства, выключатель самого устройства останется в положении **ВКЛЮЧЕНО**.

ОБЩАЯ ИНФОРМАЦИЯ

Спасибо за то, что вы приобрели беспроводную микрофонную систему LAudio. Поздравляем вас с этим выбором!

УПРАВЛЕНИЕ РЕСИВЕРОМ

1. Установите ресивер на плоскую неметаллическую поверхность
2. Подключите антенны к к задней части ресивера.
3. Подключите 3-контактный аудиокабель XLR к выходам балансного канала 1, 2 или подключите аудиокабель 1/4" к выходу Audio Mix Out.
4. Подключите блок питания.
5. Включите питание приемника.
6. Отрегулируйте громкость для каждого канала соответственно.
7. Нажмите и удерживайте кнопку SET в течение 10 секунд, чтобы заблокировать или разблокировать панель управления.

РУЧНАЯ НАСТРОЙКА ЧАСТОТЫ

1. Выберите один из передатчиков и включите его.
2. На приемнике нажмите кнопку ▲ или ▼, чтобы выбрать частоту, нажмите кнопку SET, чтобы подтвердить выбранную частоту канала.
4. Держите нужный передатчик рядом с беспроводным приемником, чтобы инфракрасный приемник на микрофоне и инфракрасный передатчик на беспроводном приемнике находились в прямой беспрепятственной видимости. Нажмите кнопку SET для выбранной частоты, которая будет передаваться на микрофон.

АВТОМАТИЧЕСКАЯ НАСТРОЙКА ЧАСТОТЫ

1. Выберите один из передатчиков и включите его.
2. На приемнике нажмите кнопку SET, затем нажмите и удерживайте кнопку ▲ или ▼, приемник начнет поиск наилучшей доступной частоты.
3. После того, как приемник завершит поиск и установит частоту на светодиодном контрольном дисплее, поднесите передатчик к беспроводному приемнику, чтобы инфракрасный приемник на передатчике и инфракрасный передатчик на беспроводном приемнике находились на прямой беспрепятственной прямой видимости. . Нажмите кнопку SET для выбранной частоты, которая будет передаваться на передатчик.

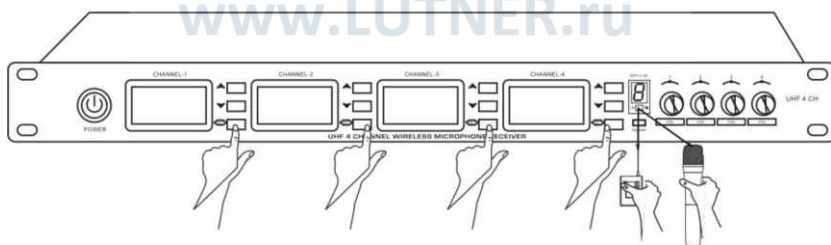

ВНЕШНИЙ ВИД РЕСИВЕРА

Передняя панель

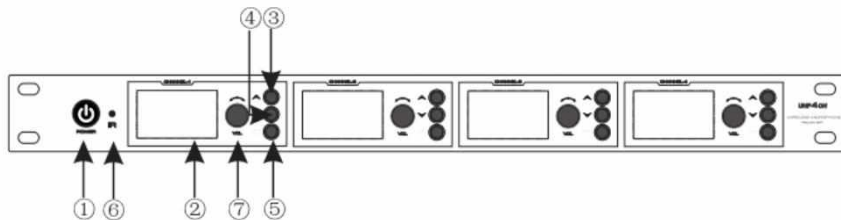

1. Выключатель питания
2. ЖК Дисплей
3. Кнопка выбора частоты
4. Кнопка выбора частоты

5. Функциональная кнопка
6. Датчик сигнала IR
7. Регулятор громкости

Задняя панель

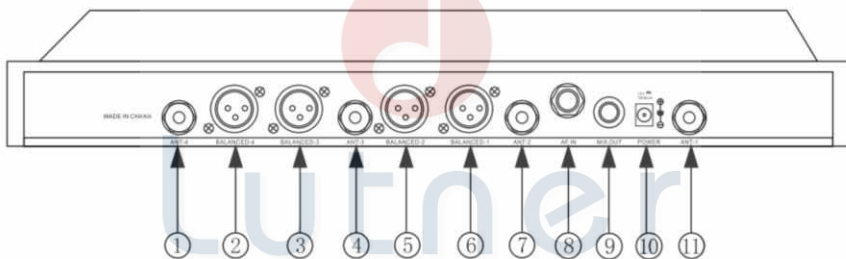

1. Вход антенны CH-4
2. Балансный XLR выход CH-4
3. Балансный XLR выход CH-4
4. Вход антенны CH-3
5. Балансный XLR выход CH-2
6. Балансный XLR выход CH-1

7. Вход антенны CH-2
8. Вход микшированного аудиосигнала
9. Выход аудиомикса
10. Разъем подключения блока питания
11. Вход антенны CH-1

Дисплей ресивера

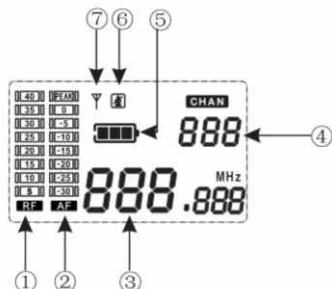

1. Интенсивность радиоизлучения RF
2. Интенсивность радиоизлучения AF
3. Отображение частоты
4. Отображение канала
5. Уровень заряда батареи
6. Индикатор антенн А и В
7. Индикатор блокировки

ТРАНСМИТТЕР

Микрофон

1. Капсюль
2. Инфракрасный датчик
3. ЖК дисплей
4. Выключатель питания/ Отключение звука
5. Корпус
6. Держатель батарейки
7. Крышка отсека элементов питания

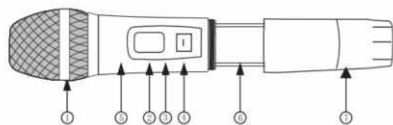

Нательный блок

1. Кнопка выбора частоты ▲
2. Кнопка выбора частоты ▼
3. Выключатель питания/Отключение звука
4. Антенна
5. ЖК дисплей
6. Разъем подключения микрофона
7. Инфракрасный приемник
8. Крышка отсека батареек
9. Регулятор громкости

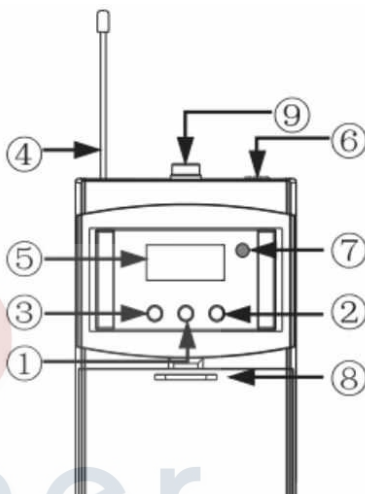

ЖК дисплей

1. Канал
2. Частота
3. Уровень батареек

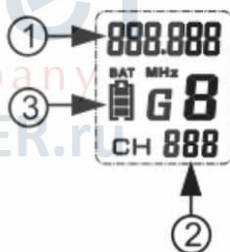

Конференц-микрофон

1. Кнопка выключения питания и звука
2. ЖК дисплей
3. Разъем подключения микрофона "гусиная шея"
4. Инфракрасный приемник
5. Микрофон "гусиная шея"
6. Индикатор

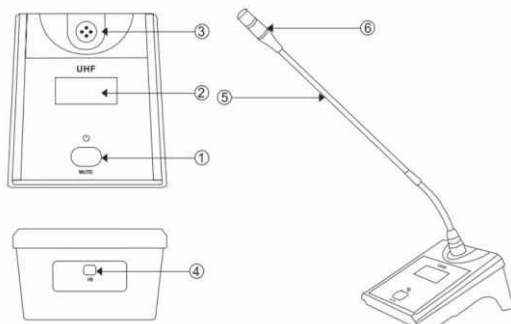

ТЕХНИЧЕСКИЕ ХАРАКТЕРИСТИКИ

Модель		LS-215
Параметр		
Общие функции		
Несущая частота	УКВ 433.050-434.790МГц	
Стабильность частоты	±0,005%	
Чувствительность	50Гц-15кГц	
Режим цифровой модуляции	pi/4DQPSK	
Аудио выход	Джек 6,3: 0-300мВ Балансный XLR: 0-2В	
Ресивер		
Режим приема	прием цифрового дешифрования	
Рабочее напряжение	Постоянное 12-15В	
Соотношение Сигнал/Шум	>90дБ	
Чувствительность приема	-94дВм	
Трансммиттер		
Мощность трансмиттера	10 мВт	
Напряжение батареек	1,5Вx2	
Срок жизни батареек при полной нагрузке	6-10 часов	

КОНФИГУРАЦИЯ

LS-212-M

Ресивер	1	Блок питания	1
Ручной микрофон	4	Руководство по эксплуатации	1
Антенна	4	Батарейка	8
Аудиокабель	1		

LS-212-MH

Ресивер	1	Аудиокабель	1
Ручной микрофон	2	Блок питания	1
Поясной блок	2	Руководство по эксплуатации	1
Головная гарнитура	2	Батарейка	8
Антенна	4		

LS-212-MP

Ресивер	1	Аудиокабель	1
Ручной микрофон	2	Блок питания	1
Поясной блок	2	Руководство по эксплуатации	1
Микрофон-"петличка"	2	Батарейка	8
Антенна	4		

LS-212-C

Ресивер	1	Блок питания	1
Конференц-микрофон	4	Руководство по эксплуатации	1
Антенна	4	Батарейка	8
Аудиокабель	1		

ТЕХНИЧЕСКОЕ ОБСЛУЖИВАНИЕ И БЕЗОПАСНОСТЬ

1. Очищайте только сухой тканью и убедитесь, что питание выключено.
2. Пожалуйста, не устанавливайте приемник вблизи от металлической поверхности или любого цифрового оборудования.
3. Приемник должен быть установлен на расстоянии 1 метра от земли. Старайтесь не устанавливать его вплотную к стенам.
4. Оборудование должно избегать прямых солнечных лучей, высокой влажности или попадания воды.
5. Сотовые телефоны и двустороннее беспроводное оборудование будут мешать передаче звука. Передатчик и приемник должны быть расположены как можно дальше от этого оборудования или любых скрытых источников помех.
6. Оборудование должно избегать прямых солнечных лучей, капель или брызг воды.
7. Не устанавливайте это оборудование в условиях высокой температуры и высокой влажности. Для обеспечения нормальной работы системы рабочая температура должна составлять $-5^{\circ}\text{C}\sim+45^{\circ}\text{C}$.
8. Используйте только аксессуары, указанные производителем
9. Если вам нужно использовать 2 комплекта беспроводных микрофонов одновременно, пожалуйста, выберите другую частоту, если частота одинакова, держите их на расстоянии 100 метров друг от друга, чтобы избежать помех.

ГАРАНТИЙНЫЕ ОБЯЗАТЕЛЬСТВА

Гарантийный срок – 6 месяцев со дня продажи магазином при условии соблюдения покупателем правил эксплуатации и условий хранения. Без правильно оформленного гарантийного талона или при наличии исправления в нем, претензии по качеству не принимаются. При утере талон не восстанавливается. В случае выявления дефектов производственного характера владелец имеет право на бесплатный ремонт или замену инструмента на протяжении гарантийного срока при соблюдении следующих условий: ремонт производится только уполномоченными сервисными мастерскими по заключению экспертизы что поломка или неисправность относится к разряду гарантийных; гарантия не распространяется на изделия, поврежденные в результате неправильной эксплуатации, несоблюдении условий хранения, небрежного обращения, неправильной регулировки и настройки, попадания жидкости и химических веществ; на изделия с механическими повреждениями; если в течение гарантийного срока какая-либо часть или части инструмента будут заменены нестандартными, не рекомендованными или самодельными, а также если изделие подвергалось ремонту или модернизации лицом или организацией на то неуполномоченными, гарантия может быть полностью или частично прервана без дополнительного извещения.

Гарантия не распространяется на расходные материалы, такие как:

- Лампы
- Кабели
- Динамики

Внимание! Гарантия не распространяется на:

- неисправности, вызванные несоблюдением требований, указанных в Руководстве пользователя;
- неисправности, вызванные попаданием в устройство посторонних предметов или жидкостей
- механические повреждения, произошедшие по вине покупателя.

Претензии к качеству инструмента без наличия паспорта и чека не принимаются.

Наименование (модель)	Беспроводная микрофонная система	
Заводской серийный номер		
Производитель	Enping Leise Electronic Co.,Ltd. Add:No.81 YiJing New Village JinTa Road, Enping City Guangdong China	
Страна происхождения	Китай	
Торговая марка	LAudio	
Маркировка модели	LS-215-M LS-215-MH LS-215-MP LS-215-C	
Импортер в Российскую Федерацию:	ООО «Лютнер СПб» 195027, г. Санкт-Петербург, пр-кт. Металлистов, дом 7, литер А, офис 405 Почтовый адрес: 191124, Санкт-Петербург, а/я 15, тел. (812) 611-00-97 www.lutner.ru	
Дата выпуска (месяц, год)		
Дата продажи		
Подпись продавца		
Штамп продавца		
Исправность устройства проверена в присутствии покупателя. С правилами эксплуатации ознакомлен (а), претензий по внешнему виду и качеству инструмента не имею:		

(подпись покупателя)		

