

# PORTATONE PSR-S500

Руководство пользователя (Русский)

Терция  
(06.07.25)

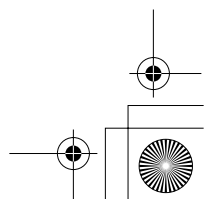
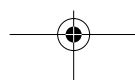
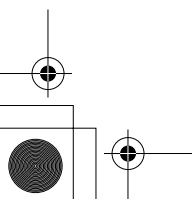
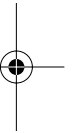

## SPECIAL MESSAGE SECTION

This product utilizes batteries or an external power supply (adapter). DO NOT connect this product to any power supply or adapter other than one described in the manual, on the name plate, or specifically recommended by Yamaha.

This product should be used only with the components supplied or; a cart, rack, or stand that is recommended by Yamaha. If a cart, etc., is used, please observe all safety markings and instructions that accompany the accessory product.

### **SPECIFICATIONS SUBJECT TO CHANGE:**

The information contained in this manual is believed to be correct at the time of printing. However, Yamaha reserves the right to change or modify any of the specifications without notice or obligation to update existing units.

This product, either alone or in combination with an amplifier and headphones or speaker/s, may be capable of producing sound levels that could cause permanent hearing loss. DO NOT operate for long periods of time at a high volume level or at a level that is uncomfortable. If you experience any hearing loss or ringing in the ears, you should consult an audiologist.

**IMPORTANT:** The louder the sound, the shorter the time period before damage occurs.

### **NOTICE:**

Service charges incurred due to a lack of knowledge relating to how a function or effect works (when the unit is operating as designed) are not covered by the manufacturer's warranty, and are therefore the owners responsibility. Please study this manual carefully and consult your dealer before requesting service.

### **ENVIRONMENTAL ISSUES:**

Yamaha strives to produce products that are both user safe and environmentally friendly. We sincerely believe that our products and the production methods used to produce them, meet these goals. In keeping with both the letter and the spirit of the law, we want you to be aware of the following:

### **Battery Notice:**

This product MAY contain a small non-rechargeable battery which (if applicable) is soldered in place. The average life span of this type of battery is approximately five years. When replacement becomes necessary, contact a qualified service representative to perform the replacement.

This product may also use "household" type batteries. Some of these may be rechargeable. Make sure that the battery being charged is a rechargeable type and that the charger is intended for the battery being charged.

When installing batteries, do not mix batteries with new, or with batteries of a different type. Batteries MUST be installed correctly. Mismatches or incorrect installation may result in overheating and battery case rupture.

### **Warning:**

Do not attempt to disassemble, or incinerate any battery. Keep all batteries away from children. Dispose of used batteries promptly and as regulated by the laws in your area. Note: Check with any retailer of household type batteries in your area for battery disposal information.

### **Disposal Notice:**

Should this product become damaged beyond repair, or for some reason its useful life is considered to be at an end, please observe all local, state, and federal regulations that relate to the disposal of products that contain lead, batteries, plastics, etc. If your dealer is unable to assist you, please contact Yamaha directly.

### **NAME PLATE LOCATION:**

The name plate is located on the bottom of the product. The model number, serial number, power requirements, etc., are located on this plate. You should record the model number, serial number, and the date of purchase in the spaces provided below and retain this manual as a permanent record of your purchase.

**Model**

---

**Serial No.**

---

**Purchase Date**

---

## PLEASE KEEP THIS MANUAL

92-BP (bottom)

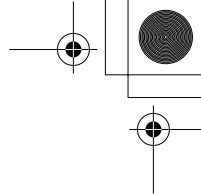

## FCC INFORMATION (U.S.A.)

### 1. IMPORTANT NOTICE: DO NOT MODIFY THIS UNIT!

This product, when installed as indicated in the instructions contained in this manual, meets FCC requirements. Modifications not expressly approved by Yamaha may void your authority, granted by the FCC, to use the product.

**2. IMPORTANT:** When connecting this product to accessories and/or another product use only high quality shielded cables. Cable/s supplied with this product MUST be used. Follow all installation instructions. Failure to follow instructions could void your FCC authorization to use this product in the USA.

**3. NOTE:** This product has been tested and found to comply with the requirements listed in FCC Regulations, Part 15 for Class "B" digital devices. Compliance with these requirements provides a reasonable level of assurance that your use of this product in a residential environment will not result in harmful interference with other electronic devices. This equipment generates/uses radio frequencies and, if not installed and used according to the instructions found in the users manual, may cause interference harmful to the operation of other electronic devices. Compliance with FCC regulations does

not guarantee that interference will not occur in all installations. If this product is found to be the source of interference, which can be determined by turning the unit "OFF" and "ON", please try to eliminate the problem by using one of the following measures:

Relocate either this product or the device that is being affected by the interference.

Utilize power outlets that are on different branch (circuit breaker or fuse) circuits or install AC line filter/s.

In the case of radio or TV interference, relocate/reorient the antenna. If the antenna lead-in is 300 ohm ribbon lead, change the lead-in to co-axial type cable.

If these corrective measures do not produce satisfactory results, please contact the local retailer authorized to distribute this type of product. If you can not locate the appropriate retailer, please contact Yamaha Corporation of America, Electronic Service Division, 6600 Orangethorpe Ave, Buena Park, CA90620

The above statements apply ONLY to those products distributed by Yamaha Corporation of America or its subsidiaries.

\* This applies only to products distributed by YAMAHA CORPORATION OF AMERICA.

(class B)

### OBSERVERA!

Apparaten kopplas inte ur växelströmskällan (nätet) så länge som den är ansluten till vägguttaget, även om själva apparaten har stängts av.

**ADVARSEL:** Netspændingen til dette apparat er IKKE afbrudt, så længe netledningen sidder i en stikkontakt, som er tændt — også selvom der er slukket på apparatets afbryder.

**VAROITUS:** Laitteen toisiopiiriin kytketty käyttökytkin ei irroita koko laitetta verkosta.

(standby)

This product contains a high intensity lamp that contains a small amount of mercury. Disposal of this material may be regulated due to environmental considerations. For disposal information in the United States, refer to the Electronic Industries Alliance web site:  
[www.eiae.org](http://www.eiae.org)

\* This applies only to products distributed by YAMAHA CORPORATION OF AMERICA.

(mercury)

### IMPORTANT NOTICE FOR THE UNITED KINGDOM Connecting the Plug and Cord

IMPORTANT. The wires in this mains lead are coloured in accordance with the following code:

BLUE : NEUTRAL  
BROWN : LIVE

As the colours of the wires in the mains lead of this apparatus may not correspond with the coloured markings identifying the terminals in your plug proceed as follows:

The wire which is coloured BLUE must be connected to the terminal which is marked with the letter N or coloured BLACK.

The wire which is coloured BROWN must be connected to the terminal which is marked with the letter L or coloured RED.

Making sure that neither core is connected to the earth terminal of the three pin plug.

\* This applies only to products distributed by Yamaha-Kemble Music (U.K.) Ltd. (2 wires)

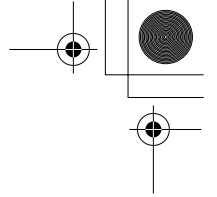

# ПРАВИЛА ТЕХНИКИ БЕЗОПАСНОСТИ

## ВНИМАТЕЛЬНО ПРОЧИТАЙТЕ, ПРЕЖДЕ ЧЕМ ПРИСТУПАТЬ К ЭКСПЛУАТАЦИИ

\* Храните это руководство в безопасном месте. Оно вам еще понадобится.

### ПРЕДУПРЕЖДЕНИЕ

Во избежание серьезных травм и даже смерти от удара электрическим током, а также короткого замыкания, повреждения оборудования, пожара и других инцидентов всегда соблюдайте следующие меры безопасности:

#### Источник питания/адаптер переменного тока

- Используйте только напряжение, заданное для инструмента. Это напряжение указано на инструменте.
- Используйте только указанный адаптер (РА-301, РА-300 или аналогичный, рекомендованный корпорацией Yamaha). Использование неправильного адаптера может привести к повреждению или перегреву инструмента.
- Периодически проверяйте вилку электроинструмента и удаляйте с нее грязь и пыль.
- Шнур адаптера переменного тока не должен находиться рядом с источниками тепла (нагревателями, радиаторами и др.). Не допускайте также чрезмерного сгибания и повреждения шнура, не ставьте на него тяжелые предметы и держите его в таком месте, где на него нельзя наступить, задеть ногой или что-нибудь по нему перекатить.

#### Не открывать

- Не открывайте инструмент и не пытайтесь разобрать или модифицировать его внутренние компоненты. В инструменте нет компонентов, которые должен обслуживать пользователь. При появлении неисправности немедленно прекратите эксплуатацию и обратитесь за помощью к квалифицированным специалистам центра технического обслуживания корпорации Yamaha.

#### Бережь от воды

- Берегите инструмент от дождя, не используйте его рядом с водой, в условиях сырости и повышенной влажности; не ставьте на него емкости с жидкостью, которая может разлиться и попасть внутрь.
- Никогда не вставляйте и не вынимайте вилку электроинструмента мокрыми руками.

#### Бережь от огня

- Не ставьте на инструмент горящие предметы, например свечи. Горящий предмет может упасть и вызвать пожар.

#### Внештатные ситуации

- В случае износа и повреждения шнура или вилки адаптера переменного тока, а также при внезапном исчезновении звука во время эксплуатации, при появлении необычного запаха и дыма немедленно отключите электропитание, выньте вилку адаптера из розетки и обратитесь за помощью к специалистам центра технического обслуживания корпорации Yamaha.

### ВНИМАНИЕ!

Во избежание нанесения серьезных травм себе и окружающим, а также повреждения инструмента и другого имущества, помимо прочего всегда соблюдайте следующие основные меры безопасности:

#### Источник питания/адаптер переменного тока

- При отключении кабеля от инструмента или от электросети беритесь за вилку, а не за кабель.
- Когда инструмент не используется, а также во время грозы отключайте адаптер переменного тока.
- Не подключайте инструмент к одной электрической розетке с другими устройствами (например, через тройник). Это может привести к снижению качества звука или перегреву розетки.

#### Место установки

- Во избежание деформации панели и повреждения внутренних компонентов берегите инструмент от чрезмерной пыли и сильной вибрации и не используйте его при очень высокой или низкой температуре (например, на солнце, рядом с нагревателем или в машине в дневное время).
- Не используйте инструмент в непосредственной близости от телевизора, радиоприемника, стереооборудования, мобильного телефона и других электроприборов. В противном случае в инструменте, телевизоре или радиоприемнике могут возникнуть помехи.

- Во избежание случайного падения инструмента не оставляйте его в неустойчивом положении.
- Перед перемещением инструмента отсоедините подключенный к нему адаптер и другие кабели.
- Перед настройкой изделия убедитесь, что используемая электророзетка легко доступна. В случае возникновения каких-либо неполадок немедленно выключите инструмент и отключите его от электросети. Даже если питание выключено, изделие продолжает потреблять электроэнергию в минимальном количестве. Если изделие не используется в течение длительного времени, отключите шнур питания от электросети.
- Используйте только подставку, специально предназначенную для инструмента. Для крепления стойки или подставки используйте только винты, поставляемые в комплекте. В противном случае возможно повреждение внутренних компонентов и падение инструмента.

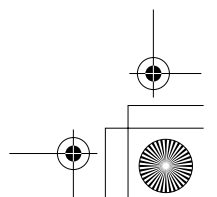
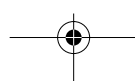
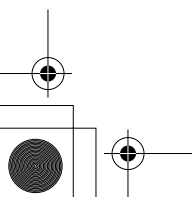

### Подключение

- Перед подключением инструмента к другим электронным компонентам отключите их питание. Перед включением или отключением электронных компонентов установите минимальный уровень громкости. Убедитесь также в том, что на всех компонентах установлен минимальный уровень громкости, а во время игры на инструменте постепенно увеличьте громкость до нужной.

### Обслуживание

- Для чистки инструмента пользуйтесь мягкой сухой тканью. Никогда не используйте пятновыводители, растворители, жидкие очистители или чистящие салфетки с пропиткой.

### Меры безопасности при эксплуатации

- Никогда не вставляйте и не роняйте бумагу, металлические и прочие предметы в отверстия на панели и клавиатуре. Если это случилось, немедленно выключите инструмент и выньте кабель питания из розетки. Затем обратитесь за помощью к специалистам центра технического обслуживания корпорации Yamaha.
- Не кладите на инструмент предметы из винила, пластмассы или резины: это может вызвать выцветание панели или клавиатуры.
- Не облокачивайтесь на инструмент, не ставьте на него тяжелые предметы и не прикладывайте слишком большой силы при использовании кнопками, выключателями и разъемами.
- Не следует долго работать с высоким или некомфортным уровнем громкости инструмента/устройства или наушников, так как это может привести к потере слуха. При ухудшении слуха или звоне в ушах обратитесь к врачу.

### Сохранение данных

#### Сохранение и резервное копирование данных

- При отключении питания инструмента настройки панели и некоторые другие типы данных не сохраняются в памяти. Сохраняйте нужные данные в регистрационной памяти (стр. 67). Сохраненные данные также могут быть утеряны из-за неисправности или неправильной работы инструмента. Важные данные сохраняйте на USB-носитель или на внешнее устройство, например, на компьютер. (стр. 76, 87)

#### Резервное копирование на USB-устройство хранения данных или внешний носитель

- Чтобы защитить данные от потери из-за повреждения носителя, рекомендуется сохранять наиболее важные данные на двух USB-устройствах хранения данных или внешних носителях.

Корпорация Yamaha не несет ответственности за повреждения, вызванные неправильной эксплуатацией или модификацией инструмента, а также за потерянные или испорченные данные.

Всегда выключайте инструмент, если не используете его.

Даже в тех случаях, когда выключатель питания находится в положении STANDBY, инструмент продолжает в минимальных количествах потреблять электроэнергию. Если инструмент не используется длительное время, отключите адаптер переменного тока от розетки.

Иллюстрации и снимки ЖК-дисплеев приведены в руководстве пользователя только в качестве примеров. В действительности все может выглядеть несколько иначе.

#### ● Товарные знаки

- Растровые шрифты, используемые в данном инструменте, предоставлены корпорацией Ricoh Co., Ltd. и являются ее собственностью.
- Windows является охраняемым товарным знаком корпорации Microsoft®.
- Названия фирм и продуктов, используемые в этом руководстве пользователя, являются товарными знаками или зарегистрированными товарными знаками соответствующих компаний.

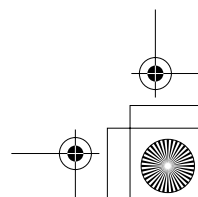
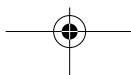
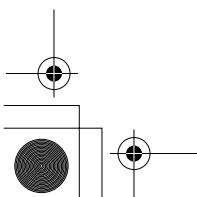

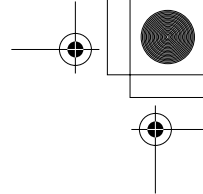

Этот продукт включает компьютерные программы и содержимое, авторские права на которые принадлежат корпорации Yamaha или право на использование которых получено по лицензии от других фирм. К материалам, защищенным авторскими правами, относятся все без ограничения компьютерные программы, файлы стиля, файлы MIDI, данные WAVE и музыкальные звукозаписи. Любое несанкционированное использование таких программ и содержимого, выходящее за рамки личного пользования, запрещено соответствующими законами. Любое нарушение авторских прав преследуется по закону. НЕ СОЗДАВАЙТЕ, НЕ РАСПРОСТРАНЯЙТЕ И НЕ ИСПОЛЬЗУЙТЕ НЕЗАКОННЫЕ КОПИИ.

Копирование коммерческих музыкальных данных, включая MIDI-данные и/или аудиоданные, но не ограничиваясь ими, строго запрещается, за исключением использования в личных целях.

## ЛОГОТИПЫ



### GM System Level 1

«GM System Level 1» – это дополнение к MIDI-стандарту, благодаря которому любые GM-совместимые музыкальные данные могут быть точно воспроизведены любым GM-совместимым тон-генератором независимо от фирмы-изготовителя. Маркировка GM ставится на все программное обеспечение и оборудование, поддерживающее стандарт GM System Level.



### XGlite

XGlite – это упрощенная версия формата высококачественных тон-генераторов XG корпорации Yamaha. Разумеется, с помощью тон-генератора XGlite можно воспроизвести любую песню в формате XG. Однако имейте в виду, что из-за сокращенного набора параметров управления и эффектов некоторые песни могут воспроизводиться не так, как оригинал.



### XF

Формат XF корпорации Yamaha представляет собой вариант стандарта SMF (Standard MIDI File), усовершенствованный за счет увеличения функциональности и возможности дальнейшего расширения. При воспроизведении файла в формате XF, содержащего текст, синтезатор может выводить на экран тексты песен.



### STYLE FILE

Style File Format – это оригинальный формат файла стиля, разработанный корпорацией Yamaha, в котором используется уникальная система преобразования, позволяющая автоматически создавать высококачественный аккомпанемент на основе большого количества типов аккордов.



### USB

USB – это сокращение от Universal Serial Bus (универсальная последовательная шина). Это последовательный интерфейс для связи компьютера с периферийными устройствами. Он позволяет осуществлять «горячую» замену периферийных устройств (без выключения питания компьютера).

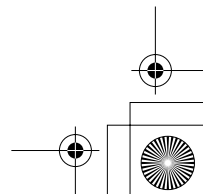
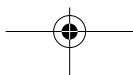
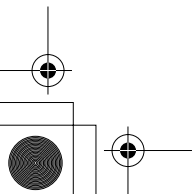

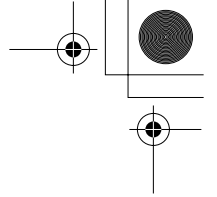
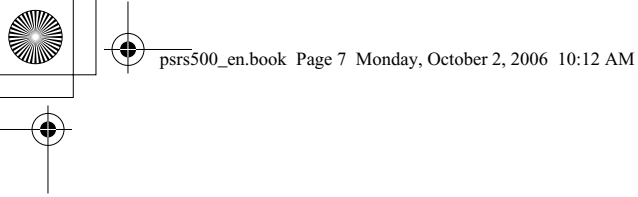

***Поздравляем и благодарим за приобретение Yamaha PSR-S500 PortaTone!***

***Внимательно прочитайте данное руководство пользователя перед использованием инструмента, чтобы полностью использовать его преимущества.***

***Обязательно храните руководство в надежном и удобном месте даже после прочтения и обращайтесь к нему всякий раз, когда необходимо получить более подробную информацию об операциях или функциях.***

## **Дополнительные принадлежности**

В комплект поставки инструмента входят следующие принадлежности (удостоверьтесь, что все они имеются в наличии).

- Пюпитр
- Диск CD-ROM
- Руководство пользователя (данная книга)
- Блок питания переменного тока (может не входить в комплект поставки для вашего региона, поэтому уточните у регионального дилера Yamaha).

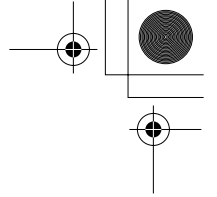

## Музыкальные ноты **Специальные возможности инструмента PSR-S500** Музыкальные ноты

### ■ Воспроизведение разных инструментальных тембров ▶ стр. 17

Можно изменить тембр инструмента, звучащий во время игры на клавиатуре. Это может быть тембр скрипки, флейты, арфы или любой другой из множества различных тембров. Например, можно изменить настроение песни, написанной для фортепиано, используя для ее воспроизведения тембр скрипки. Откройте для себя мир музыкального разнообразия!



### ■ Сохранение и вызов настроек панели в регистрационной памяти ▶ стр. 67

Эта удобная функция позволяет сохранять «мгновенный снимок» пользовательских настроек панели — до 64 полных «регистраций». Их можно вызывать мгновенно и в любое время. Это идеальный вариант для широкого изменения звука или эффектов при живом исполнении!



### ■ Игра в определенном стиле ▶ стр. 23

Хотите играть с полным аккомпанементом? Попробуйте стили автоаккомпанемента. Стили аккомпанемента позволяют создать полное оркестровое звучание со множеством стилей от вальса до 8-beat и самбы. Выберите стиль, подходящий для музыки, которую вы хотите сыграть, или для расширения своих музыкальных горизонтов поэкспериментируйте с новыми стилями.

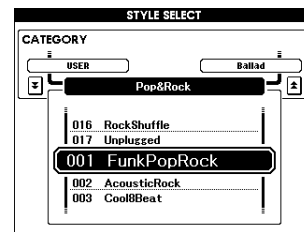

### ■ Простота использования с помощью экрана для отображения нот ▶ стр. 30

При воспроизведении песни на экране будет отображаться соответствующая партитура. Это хороший способ научиться читать музыку. Если в песне содержатся текст и аккорды, они также будут отображаться на экране партитуры.

\* Тексты и аккорды не будут отображаться на экране, если используемая в режиме партитуры песня не содержит соответствующих текстов и аккордов.

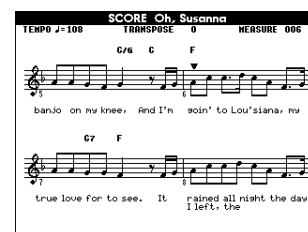

### ■ Сохранение и загрузка данных на флэш-памяти USB или компьютере ▶ стр. 73 и 83

Эти средства организации данных позволяют хранить исходные песни пользователя или пользовательские настройки панели (регистрационная память) на флэш-памяти USB или компьютере, а затем загружать данные обратно в инструмент при необходимости.

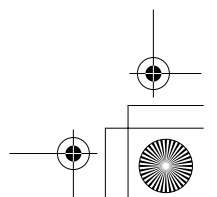
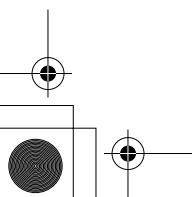
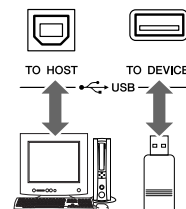



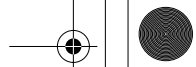

## Содержание

<table style="width: 100%; border-collapse: collapse;"> <tr> <td>Логотипы.....</td> <td style="text-align: right;">6</td> </tr> <tr> <td>Дополнительные принадлежности .....</td> <td style="text-align: right;">7</td> </tr> <tr> <td>Специальные возможности инструмента PSR-S500.....</td> <td style="text-align: right;">8</td> </tr> <tr> <td><b>Установка</b>.....</td> <td style="text-align: right;"><b>10</b></td> </tr> <tr> <td>Требования к электропитанию .....</td> <td style="text-align: right;">10</td> </tr> <tr> <td>Подключение наушников (разъем PHONES/OUTPUT) .....</td> <td style="text-align: right;">10</td> </tr> <tr> <td>Подключение педали (гнездо SUSTAIN) .....</td> <td style="text-align: right;">10</td> </tr> <tr> <td>Подключение к компьютеру (USB-порт).....</td> <td style="text-align: right;">11</td> </tr> <tr> <td>Включение питания .....</td> <td style="text-align: right;">11</td> </tr> <tr> <td>Изменение языка экрана.....</td> <td style="text-align: right;">12</td> </tr> <tr> <td>Настройка контрастности ЖК-дисплея (LCD CONTRAST).....</td> <td style="text-align: right;">12</td> </tr> <tr> <td><b>Панель управления и разъемы</b>.....</td> <td style="text-align: right;"><b>14</b></td> </tr> <tr> <td>Передняя панель .....</td> <td style="text-align: right;">14</td> </tr> <tr> <td>Задняя панель .....</td> <td style="text-align: right;">15</td> </tr> <tr> <td colspan="2"> </td> </tr> <tr> <td><b>Краткое руководство</b>.....</td> <td style="text-align: right;"><b>16</b></td> </tr> <tr> <td><b>Воспроизведение песен</b>.....</td> <td style="text-align: right;"><b>16</b></td> </tr> <tr> <td><b>Воспроизведение разных инструментальных тембров</b>.....</td> <td style="text-align: right;"><b>17</b></td> </tr> <tr> <td>Выбор и воспроизведение тембра .....</td> <td style="text-align: right;">17</td> </tr> <tr> <td>Одновременная игра двумя тембрами — DUAL (Наложение) .....</td> <td style="text-align: right;">18</td> </tr> <tr> <td>Воспроизведение разных тембров для левой и правой рук — LEFT (Левый) .....</td> <td style="text-align: right;">19</td> </tr> <tr> <td>Воспроизведение наборов ударных .....</td> <td style="text-align: right;">21</td> </tr> <tr> <td><b>Воспроизведение стилей</b>.....</td> <td style="text-align: right;"><b>22</b></td> </tr> <tr> <td>Выбор ритма стиля .....</td> <td style="text-align: right;">22</td> </tr> <tr> <td>Игра со стилем .....</td> <td style="text-align: right;">23</td> </tr> <tr> <td>Исполнение аккордов автоаккомпанемента .....</td> <td style="text-align: right;">25</td> </tr> <tr> <td><b>Воспроизведение с помощью музыкальной базы данных</b>.....</td> <td style="text-align: right;"><b>26</b></td> </tr> <tr> <td><b>Использование песен</b>.....</td> <td style="text-align: right;"><b>27</b></td> </tr> <tr> <td>Выбор и прослушивание песни .....</td> <td style="text-align: right;">27</td> </tr> <tr> <td>Перемотка песни вперед, назад и установка на паузу .....</td> <td style="text-align: right;">28</td> </tr> <tr> <td>Типы песен.....</td> <td style="text-align: right;">29</td> </tr> <tr> <td>Отображение партитуры песни .....</td> <td style="text-align: right;">30</td> </tr> <tr> <td>Отображение текста песни.....</td> <td style="text-align: right;">31</td> </tr> <tr> <td><b>Запись собственного произведения</b>.....</td> <td style="text-align: right;"><b>32</b></td> </tr> <tr> <td>Конфигурация дорожки.....</td> <td style="text-align: right;">32</td> </tr> <tr> <td>Процедура быстрой записи .....</td> <td style="text-align: right;">33</td> </tr> <tr> <td>Процедура многодорожечной записи .....</td> <td style="text-align: right;">34</td> </tr> <tr> <td>Удаление песни — удаление песен пользователей .....</td> <td style="text-align: right;">37</td> </tr> <tr> <td>Очистка дорожки — удаление указанной дорожки из песни пользователя.....</td> <td style="text-align: right;">38</td> </tr> <tr> <td colspan="2"> </td> </tr> <tr> <td><b>Резервное копирование и инициализация</b>.....</td> <td style="text-align: right;"><b>39</b></td> </tr> <tr> <td>Сохранение .....</td> <td style="text-align: right;">39</td> </tr> <tr> <td>Инициализация .....</td> <td style="text-align: right;">39</td> </tr> <tr> <td><b>Основные операции и экраны</b>.....</td> <td style="text-align: right;"><b>40</b></td> </tr> <tr> <td>Основные операции .....</td> <td style="text-align: right;">40</td> </tr> <tr> <td>Экраны .....</td> <td style="text-align: right;">42</td> </tr> <tr> <td>Элементы экрана MAIN .....</td> <td style="text-align: right;">43</td> </tr> <tr> <td colspan="2"> </td> </tr> <tr> <td><b>Справочник</b>.....</td> <td style="text-align: right;"><b>44</b></td> </tr> <tr> <td><b>Игра с эффектами</b>.....</td> <td style="text-align: right;"><b>44</b></td> </tr> <tr> <td>Добавление эффекта Harmony .....</td> <td style="text-align: right;">44</td> </tr> <tr> <td>Изменение типа эффекта Reverb (Реверберация).....</td> <td style="text-align: right;">45</td> </tr> <tr> <td>Изменение типа эффекта Chorus (Хорус) .....</td> <td style="text-align: right;">46</td> </tr> <tr> <td>Педаль Sustain .....</td> <td style="text-align: right;">47</td> </tr> <tr> <td>Добавление эффектов DSP (Цифровая обработка сигнала).....</td> <td style="text-align: right;">47</td> </tr> <tr> <td>Pitch Bend (Изменение высоты звука) .....</td> <td style="text-align: right;">48</td> </tr> </table>	Логотипы.....	6	Дополнительные принадлежности .....	7	Специальные возможности инструмента PSR-S500.....	8	<b>Установка</b> .....	<b>10</b>	Требования к электропитанию .....	10	Подключение наушников (разъем PHONES/OUTPUT) .....	10	Подключение педали (гнездо SUSTAIN) .....	10	Подключение к компьютеру (USB-порт).....	11	Включение питания .....	11	Изменение языка экрана.....	12	Настройка контрастности ЖК-дисплея (LCD CONTRAST).....	12	<b>Панель управления и разъемы</b> .....	<b>14</b>	Передняя панель .....	14	Задняя панель .....	15	 		<b>Краткое руководство</b> .....	<b>16</b>	<b>Воспроизведение песен</b> .....	<b>16</b>	<b>Воспроизведение разных инструментальных тембров</b> .....	<b>17</b>	Выбор и воспроизведение тембра .....	17	Одновременная игра двумя тембрами — DUAL (Наложение) .....	18	Воспроизведение разных тембров для левой и правой рук — LEFT (Левый) .....	19	Воспроизведение наборов ударных .....	21	<b>Воспроизведение стилей</b> .....	<b>22</b>	Выбор ритма стиля .....	22	Игра со стилем .....	23	Исполнение аккордов автоаккомпанемента .....	25	<b>Воспроизведение с помощью музыкальной базы данных</b> .....	<b>26</b>	<b>Использование песен</b> .....	<b>27</b>	Выбор и прослушивание песни .....	27	Перемотка песни вперед, назад и установка на паузу .....	28	Типы песен.....	29	Отображение партитуры песни .....	30	Отображение текста песни.....	31	<b>Запись собственного произведения</b> .....	<b>32</b>	Конфигурация дорожки.....	32	Процедура быстрой записи .....	33	Процедура многодорожечной записи .....	34	Удаление песни — удаление песен пользователей .....	37	Очистка дорожки — удаление указанной дорожки из песни пользователя.....	38	 		<b>Резервное копирование и инициализация</b> .....	<b>39</b>	Сохранение .....	39	Инициализация .....	39	<b>Основные операции и экраны</b> .....	<b>40</b>	Основные операции .....	40	Экраны .....	42	Элементы экрана MAIN .....	43	 		<b>Справочник</b> .....	<b>44</b>	<b>Игра с эффектами</b> .....	<b>44</b>	Добавление эффекта Harmony .....	44	Изменение типа эффекта Reverb (Реверберация).....	45	Изменение типа эффекта Chorus (Хорус) .....	46	Педаль Sustain .....	47	Добавление эффектов DSP (Цифровая обработка сигнала).....	47	Pitch Bend (Изменение высоты звука) .....	48	<table style="width: 100%; border-collapse: collapse;"> <tr> <td><b>Использование различных функций</b>.....</td> <td style="text-align: right;"><b>49</b></td> </tr> <tr> <td>Игра с метрономом .....</td> <td style="text-align: right;">49</td> </tr> <tr> <td>Использование Tap Start .....</td> <td style="text-align: right;">51</td> </tr> <tr> <td>Touch Response (Чувствительность к силе нажатия).....</td> <td style="text-align: right;">51</td> </tr> <tr> <td>Настройки EQ.....</td> <td style="text-align: right;">52</td> </tr> <tr> <td>Элементы управления высотой звука .....</td> <td style="text-align: right;">53</td> </tr> <tr> <td>Изменение высоты инструмента в октавах .....</td> <td style="text-align: right;">54</td> </tr> <tr> <td><b>Функции стиля (автоаккомпанемент)</b>.....</td> <td style="text-align: right;"><b>55</b></td> </tr> <tr> <td>Части стиля (разделы) .....</td> <td style="text-align: right;">55</td> </tr> <tr> <td>Настройка "в одно касание".....</td> <td style="text-align: right;">58</td> </tr> <tr> <td>Изменение вариации и OTS (OTS LINK) .....</td> <td style="text-align: right;">58</td> </tr> <tr> <td>Установка параметра Split Point.....</td> <td style="text-align: right;">59</td> </tr> <tr> <td>Воспроизведение стиля с аккордами, но без ритма (остановка аккомпанемента).....</td> <td style="text-align: right;">60</td> </tr> <tr> <td>Настройка громкости стиля .....</td> <td style="text-align: right;">60</td> </tr> <tr> <td>Основы аккордов .....</td> <td style="text-align: right;">61</td> </tr> <tr> <td>Стиль пользователя .....</td> <td style="text-align: right;">63</td> </tr> <tr> <td>Воспроизведение стилей с использованием всей клавиатуры.....</td> <td style="text-align: right;">63</td> </tr> <tr> <td><b>Страница Song Settings</b>.....</td> <td style="text-align: right;"><b>64</b></td> </tr> <tr> <td>Громкость песни .....</td> <td style="text-align: right;">64</td> </tr> <tr> <td>Изменение темпа .....</td> <td style="text-align: right;">64</td> </tr> <tr> <td>A-B Repeat .....</td> <td style="text-align: right;">65</td> </tr> <tr> <td>Приглушение отдельных частей песни .....</td> <td style="text-align: right;">66</td> </tr> <tr> <td><b>Сохранение избранных настроек панели управления</b>.....</td> <td style="text-align: right;"><b>67</b></td> </tr> <tr> <td>Сохранение настроек в регистрационной памяти.....</td> <td style="text-align: right;">67</td> </tr> <tr> <td>Загрузка данных из регистрационной памяти .....</td> <td style="text-align: right;">68</td> </tr> <tr> <td>Registration Clear (Очистка регистрации) — очистка указанной памяти регистрации .....</td> <td style="text-align: right;">69</td> </tr> <tr> <td><b>Функции</b>.....</td> <td style="text-align: right;"><b>70</b></td> </tr> <tr> <td>Выбор и настройка функций .....</td> <td style="text-align: right;">70</td> </tr> <tr> <td><b>Использование флэш-памяти USB</b>.....</td> <td style="text-align: right;"><b>73</b></td> </tr> <tr> <td>Флэш-память USB .....</td> <td style="text-align: right;">73</td> </tr> <tr> <td>Использование флэш-памяти USB .....</td> <td style="text-align: right;">74</td> </tr> <tr> <td>Форматирование флэш-памяти USB .....</td> <td style="text-align: right;">75</td> </tr> <tr> <td>Сохранение данных .....</td> <td style="text-align: right;">76</td> </tr> <tr> <td>Преобразование песни пользователя в формат SMF и ее сохранение .....</td> <td style="text-align: right;">77</td> </tr> <tr> <td>Загрузка файлов пользователя и файлов стилей .....</td> <td style="text-align: right;">78</td> </tr> <tr> <td>Удаление данных с устройства флэш-памяти USB .....</td> <td style="text-align: right;">79</td> </tr> <tr> <td>Воспроизведение песен, сохраненных на устройстве флэш-памяти USB .....</td> <td style="text-align: right;">79</td> </tr> <tr> <td><b>Подключение</b>.....</td> <td style="text-align: right;"><b>80</b></td> </tr> <tr> <td>Разъемы .....</td> <td style="text-align: right;">80</td> </tr> <tr> <td>Подключение USB-устройства хранения данных.....</td> <td style="text-align: right;">80</td> </tr> <tr> <td>Подключение персонального компьютера .....</td> <td style="text-align: right;">82</td> </tr> <tr> <td>Передача данных об исполнении на компьютер и прием с компьютера .....</td> <td style="text-align: right;">83</td> </tr> <tr> <td>Initial Send (Исходная передача) .....</td> <td style="text-align: right;">84</td> </tr> <tr> <td>Передача данных между компьютером и инструментом .....</td> <td style="text-align: right;">85</td> </tr> <tr> <td><b>Руководство по установке программ с поставляемого диска "Accessory CD-ROM"</b>.....</td> <td style="text-align: right;"><b>88</b></td> </tr> <tr> <td>Важная информация о компакт-диске .....</td> <td style="text-align: right;">88</td> </tr> <tr> <td>Содержимое компакт-диска .....</td> <td style="text-align: right;">89</td> </tr> <tr> <td>Системные требования .....</td> <td style="text-align: right;">90</td> </tr> <tr> <td>Установка программного обеспечения .....</td> <td style="text-align: right;">90</td> </tr> <tr> <td colspan="2"> </td> </tr> <tr> <td><b>Приложение</b>.....</td> <td style="text-align: right;"><b>95</b></td> </tr> <tr> <td>Устранение неполадок .....</td> <td style="text-align: right;">95</td> </tr> <tr> <td>Сообщения .....</td> <td style="text-align: right;">96</td> </tr> <tr> <td>Список тембров .....</td> <td style="text-align: right;">98</td> </tr> <tr> <td>Список ударных установок .....</td> <td style="text-align: right;">104</td> </tr> <tr> <td>список стилей.....</td> <td style="text-align: right;">107</td> </tr> <tr> <td>Список музыкальных баз данных.....</td> <td style="text-align: right;">108</td> </tr> <tr> <td>типы эффектов .....</td> <td style="text-align: right;">110</td> </tr> <tr> <td>Таблица характеристик MIDI-интерфейса .....</td> <td style="text-align: right;">114</td> </tr> <tr> <td>формат MIDI-данных .....</td> <td style="text-align: right;">116</td> </tr> <tr> <td>технические характеристики .....</td> <td style="text-align: right;">117</td> </tr> <tr> <td>Предметный указатель .....</td> <td style="text-align: right;">118</td> </tr> </table>	<b>Использование различных функций</b> .....	<b>49</b>	Игра с метрономом .....	49	Использование Tap Start .....	51	Touch Response (Чувствительность к силе нажатия).....	51	Настройки EQ.....	52	Элементы управления высотой звука .....	53	Изменение высоты инструмента в октавах .....	54	<b>Функции стиля (автоаккомпанемент)</b> .....	<b>55</b>	Части стиля (разделы) .....	55	Настройка "в одно касание".....	58	Изменение вариации и OTS (OTS LINK) .....	58	Установка параметра Split Point.....	59	Воспроизведение стиля с аккордами, но без ритма (остановка аккомпанемента).....	60	Настройка громкости стиля .....	60	Основы аккордов .....	61	Стиль пользователя .....	63	Воспроизведение стилей с использованием всей клавиатуры.....	63	<b>Страница Song Settings</b> .....	<b>64</b>	Громкость песни .....	64	Изменение темпа .....	64	A-B Repeat .....	65	Приглушение отдельных частей песни .....	66	<b>Сохранение избранных настроек панели управления</b> .....	<b>67</b>	Сохранение настроек в регистрационной памяти.....	67	Загрузка данных из регистрационной памяти .....	68	Registration Clear (Очистка регистрации) — очистка указанной памяти регистрации .....	69	<b>Функции</b> .....	<b>70</b>	Выбор и настройка функций .....	70	<b>Использование флэш-памяти USB</b> .....	<b>73</b>	Флэш-память USB .....	73	Использование флэш-памяти USB .....	74	Форматирование флэш-памяти USB .....	75	Сохранение данных .....	76	Преобразование песни пользователя в формат SMF и ее сохранение .....	77	Загрузка файлов пользователя и файлов стилей .....	78	Удаление данных с устройства флэш-памяти USB .....	79	Воспроизведение песен, сохраненных на устройстве флэш-памяти USB .....	79	<b>Подключение</b> .....	<b>80</b>	Разъемы .....	80	Подключение USB-устройства хранения данных.....	80	Подключение персонального компьютера .....	82	Передача данных об исполнении на компьютер и прием с компьютера .....	83	Initial Send (Исходная передача) .....	84	Передача данных между компьютером и инструментом .....	85	<b>Руководство по установке программ с поставляемого диска "Accessory CD-ROM"</b> .....	<b>88</b>	Важная информация о компакт-диске .....	88	Содержимое компакт-диска .....	89	Системные требования .....	90	Установка программного обеспечения .....	90	 		<b>Приложение</b> .....	<b>95</b>	Устранение неполадок .....	95	Сообщения .....	96	Список тембров .....	98	Список ударных установок .....	104	список стилей.....	107	Список музыкальных баз данных.....	108	типы эффектов .....	110	Таблица характеристик MIDI-интерфейса .....	114	формат MIDI-данных .....	116	технические характеристики .....	117	Предметный указатель .....	118
Логотипы.....	6																																																																																																																																																																																																																																												
Дополнительные принадлежности .....	7																																																																																																																																																																																																																																												
Специальные возможности инструмента PSR-S500.....	8																																																																																																																																																																																																																																												
<b>Установка</b> .....	<b>10</b>																																																																																																																																																																																																																																												
Требования к электропитанию .....	10																																																																																																																																																																																																																																												
Подключение наушников (разъем PHONES/OUTPUT) .....	10																																																																																																																																																																																																																																												
Подключение педали (гнездо SUSTAIN) .....	10																																																																																																																																																																																																																																												
Подключение к компьютеру (USB-порт).....	11																																																																																																																																																																																																																																												
Включение питания .....	11																																																																																																																																																																																																																																												
Изменение языка экрана.....	12																																																																																																																																																																																																																																												
Настройка контрастности ЖК-дисплея (LCD CONTRAST).....	12																																																																																																																																																																																																																																												
<b>Панель управления и разъемы</b> .....	<b>14</b>																																																																																																																																																																																																																																												
Передняя панель .....	14																																																																																																																																																																																																																																												
Задняя панель .....	15																																																																																																																																																																																																																																												
<b>Краткое руководство</b> .....	<b>16</b>																																																																																																																																																																																																																																												
<b>Воспроизведение песен</b> .....	<b>16</b>																																																																																																																																																																																																																																												
<b>Воспроизведение разных инструментальных тембров</b> .....	<b>17</b>																																																																																																																																																																																																																																												
Выбор и воспроизведение тембра .....	17																																																																																																																																																																																																																																												
Одновременная игра двумя тембрами — DUAL (Наложение) .....	18																																																																																																																																																																																																																																												
Воспроизведение разных тембров для левой и правой рук — LEFT (Левый) .....	19																																																																																																																																																																																																																																												
Воспроизведение наборов ударных .....	21																																																																																																																																																																																																																																												
<b>Воспроизведение стилей</b> .....	<b>22</b>																																																																																																																																																																																																																																												
Выбор ритма стиля .....	22																																																																																																																																																																																																																																												
Игра со стилем .....	23																																																																																																																																																																																																																																												
Исполнение аккордов автоаккомпанемента .....	25																																																																																																																																																																																																																																												
<b>Воспроизведение с помощью музыкальной базы данных</b> .....	<b>26</b>																																																																																																																																																																																																																																												
<b>Использование песен</b> .....	<b>27</b>																																																																																																																																																																																																																																												
Выбор и прослушивание песни .....	27																																																																																																																																																																																																																																												
Перемотка песни вперед, назад и установка на паузу .....	28																																																																																																																																																																																																																																												
Типы песен.....	29																																																																																																																																																																																																																																												
Отображение партитуры песни .....	30																																																																																																																																																																																																																																												
Отображение текста песни.....	31																																																																																																																																																																																																																																												
<b>Запись собственного произведения</b> .....	<b>32</b>																																																																																																																																																																																																																																												
Конфигурация дорожки.....	32																																																																																																																																																																																																																																												
Процедура быстрой записи .....	33																																																																																																																																																																																																																																												
Процедура многодорожечной записи .....	34																																																																																																																																																																																																																																												
Удаление песни — удаление песен пользователей .....	37																																																																																																																																																																																																																																												
Очистка дорожки — удаление указанной дорожки из песни пользователя.....	38																																																																																																																																																																																																																																												
<b>Резервное копирование и инициализация</b> .....	<b>39</b>																																																																																																																																																																																																																																												
Сохранение .....	39																																																																																																																																																																																																																																												
Инициализация .....	39																																																																																																																																																																																																																																												
<b>Основные операции и экраны</b> .....	<b>40</b>																																																																																																																																																																																																																																												
Основные операции .....	40																																																																																																																																																																																																																																												
Экраны .....	42																																																																																																																																																																																																																																												
Элементы экрана MAIN .....	43																																																																																																																																																																																																																																												
<b>Справочник</b> .....	<b>44</b>																																																																																																																																																																																																																																												
<b>Игра с эффектами</b> .....	<b>44</b>																																																																																																																																																																																																																																												
Добавление эффекта Harmony .....	44																																																																																																																																																																																																																																												
Изменение типа эффекта Reverb (Реверберация).....	45																																																																																																																																																																																																																																												
Изменение типа эффекта Chorus (Хорус) .....	46																																																																																																																																																																																																																																												
Педаль Sustain .....	47																																																																																																																																																																																																																																												
Добавление эффектов DSP (Цифровая обработка сигнала).....	47																																																																																																																																																																																																																																												
Pitch Bend (Изменение высоты звука) .....	48																																																																																																																																																																																																																																												
<b>Использование различных функций</b> .....	<b>49</b>																																																																																																																																																																																																																																												
Игра с метрономом .....	49																																																																																																																																																																																																																																												
Использование Tap Start .....	51																																																																																																																																																																																																																																												
Touch Response (Чувствительность к силе нажатия).....	51																																																																																																																																																																																																																																												
Настройки EQ.....	52																																																																																																																																																																																																																																												
Элементы управления высотой звука .....	53																																																																																																																																																																																																																																												
Изменение высоты инструмента в октавах .....	54																																																																																																																																																																																																																																												
<b>Функции стиля (автоаккомпанемент)</b> .....	<b>55</b>																																																																																																																																																																																																																																												
Части стиля (разделы) .....	55																																																																																																																																																																																																																																												
Настройка "в одно касание".....	58																																																																																																																																																																																																																																												
Изменение вариации и OTS (OTS LINK) .....	58																																																																																																																																																																																																																																												
Установка параметра Split Point.....	59																																																																																																																																																																																																																																												
Воспроизведение стиля с аккордами, но без ритма (остановка аккомпанемента).....	60																																																																																																																																																																																																																																												
Настройка громкости стиля .....	60																																																																																																																																																																																																																																												
Основы аккордов .....	61																																																																																																																																																																																																																																												
Стиль пользователя .....	63																																																																																																																																																																																																																																												
Воспроизведение стилей с использованием всей клавиатуры.....	63																																																																																																																																																																																																																																												
<b>Страница Song Settings</b> .....	<b>64</b>																																																																																																																																																																																																																																												
Громкость песни .....	64																																																																																																																																																																																																																																												
Изменение темпа .....	64																																																																																																																																																																																																																																												
A-B Repeat .....	65																																																																																																																																																																																																																																												
Приглушение отдельных частей песни .....	66																																																																																																																																																																																																																																												
<b>Сохранение избранных настроек панели управления</b> .....	<b>67</b>																																																																																																																																																																																																																																												
Сохранение настроек в регистрационной памяти.....	67																																																																																																																																																																																																																																												
Загрузка данных из регистрационной памяти .....	68																																																																																																																																																																																																																																												
Registration Clear (Очистка регистрации) — очистка указанной памяти регистрации .....	69																																																																																																																																																																																																																																												
<b>Функции</b> .....	<b>70</b>																																																																																																																																																																																																																																												
Выбор и настройка функций .....	70																																																																																																																																																																																																																																												
<b>Использование флэш-памяти USB</b> .....	<b>73</b>																																																																																																																																																																																																																																												
Флэш-память USB .....	73																																																																																																																																																																																																																																												
Использование флэш-памяти USB .....	74																																																																																																																																																																																																																																												
Форматирование флэш-памяти USB .....	75																																																																																																																																																																																																																																												
Сохранение данных .....	76																																																																																																																																																																																																																																												
Преобразование песни пользователя в формат SMF и ее сохранение .....	77																																																																																																																																																																																																																																												
Загрузка файлов пользователя и файлов стилей .....	78																																																																																																																																																																																																																																												
Удаление данных с устройства флэш-памяти USB .....	79																																																																																																																																																																																																																																												
Воспроизведение песен, сохраненных на устройстве флэш-памяти USB .....	79																																																																																																																																																																																																																																												
<b>Подключение</b> .....	<b>80</b>																																																																																																																																																																																																																																												
Разъемы .....	80																																																																																																																																																																																																																																												
Подключение USB-устройства хранения данных.....	80																																																																																																																																																																																																																																												
Подключение персонального компьютера .....	82																																																																																																																																																																																																																																												
Передача данных об исполнении на компьютер и прием с компьютера .....	83																																																																																																																																																																																																																																												
Initial Send (Исходная передача) .....	84																																																																																																																																																																																																																																												
Передача данных между компьютером и инструментом .....	85																																																																																																																																																																																																																																												
<b>Руководство по установке программ с поставляемого диска "Accessory CD-ROM"</b> .....	<b>88</b>																																																																																																																																																																																																																																												
Важная информация о компакт-диске .....	88																																																																																																																																																																																																																																												
Содержимое компакт-диска .....	89																																																																																																																																																																																																																																												
Системные требования .....	90																																																																																																																																																																																																																																												
Установка программного обеспечения .....	90																																																																																																																																																																																																																																												
<b>Приложение</b> .....	<b>95</b>																																																																																																																																																																																																																																												
Устранение неполадок .....	95																																																																																																																																																																																																																																												
Сообщения .....	96																																																																																																																																																																																																																																												
Список тембров .....	98																																																																																																																																																																																																																																												
Список ударных установок .....	104																																																																																																																																																																																																																																												
список стилей.....	107																																																																																																																																																																																																																																												
Список музыкальных баз данных.....	108																																																																																																																																																																																																																																												
типы эффектов .....	110																																																																																																																																																																																																																																												
Таблица характеристик MIDI-интерфейса .....	114																																																																																																																																																																																																																																												
формат MIDI-данных .....	116																																																																																																																																																																																																																																												
технические характеристики .....	117																																																																																																																																																																																																																																												
Предметный указатель .....	118																																																																																																																																																																																																																																												

# Установка

Обязательно выполните следующие действия, **ПРЕЖДЕ ЧЕМ** включить питание.

## Требования к электропитанию

- 1 Установите переключатель [STANDBY/ON] в положение STANDBY.

### ⚠ ПРЕДУПРЕЖДЕНИЕ

• Для питания инструмента от электросети используйте **ТОЛЬКО** адаптер переменного тока Yamaha PA-300 или PA-301 (либо другой, рекомендованный корпорацией Yamaha). Использование других адаптеров может нанести непоправимый вред адаптеру и инструменту.

- 2 Подключите блок питания переменного тока (PA-300, PA-301 или другой блок, рекомендованный корпорацией Yamaha) к разъему питания инструмента.

- 3 Подключите адаптер к электросети.

### ⚠ ВНИМАНИЕ!

• Отключайте адаптер переменного тока, если инструмент не используется, а также во время грозы.

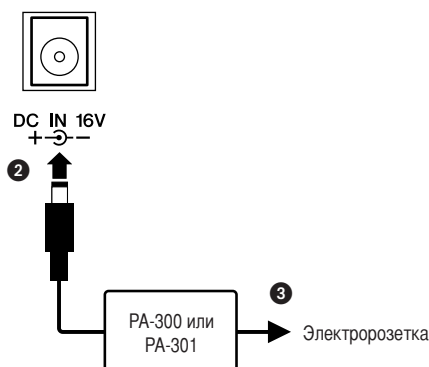

Все необходимые подключения следует выполнить **ДО** включения питания.

## Подключение наушников (разъем PHONES/OUTPUT)

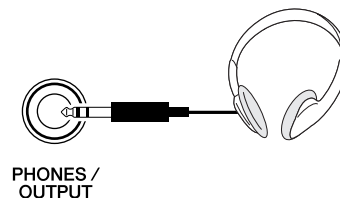

При подключении шнура к этому гнезду динамики инструмента автоматически отключаются. Гнездо PHONES/OUTPUT можно также использовать как внешний выход. К гнезду PHONES/OUTPUT можно подключить усилитель клавиатуры, стереосистему, микшер, магнитофон или другое линейное устройство для передачи выходного сигнала от инструмента к подключенному устройству.

### ⚠ ПРЕДУПРЕЖДЕНИЕ

• Не следует долго использовать наушники при повышенном уровне громкости. Это может привести к нарушению слуха.

### ⚠ ВНИМАНИЕ!

• Чтобы не повредить динамики, перед их подключением установите минимальную громкость на внешних устройствах. Несоблюдение этого правила может привести к поражению электрическим током или повреждению оборудования. Установите на всех устройствах минимальную громкость и во время игры на инструменте постепенно увеличивайте ее до необходимого уровня.

## Подключение педали (гнездо SUSTAIN)

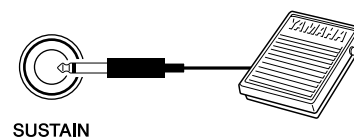

Функция сустейна позволяет воспроизвести длительное звучание нот при нажатии педали. Подключите к этому разъему педальный переключатель FC4 или FC5 и используйте его для включения или выключения эффекта «сустейн».

### ⚠ ПРИМЕЧАНИЕ

- Перед включением питания убедитесь, что педальный переключатель правильно подсоединен к гнезду SUSTAIN.
- Не нажимайте на педаль в момент включения питания. Это изменяет принятую полярность педали, что приводит к ее обратному действию.

### Подключение к компьютеру (USB-порт)

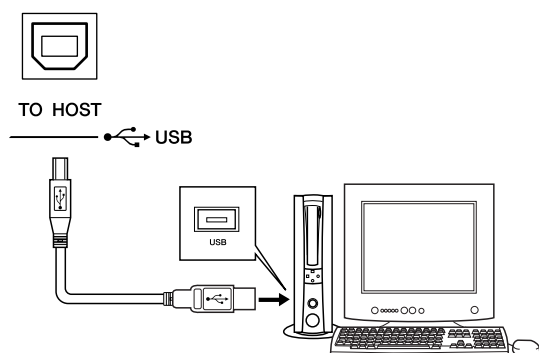

Соединив USB-порт инструмента с USB-портом компьютера, вы можете осуществлять обмен данными исполнения и песенными файлами между этими устройствами (стр. 85). Для использования функций передачи данных USB выполните следующие действия:

- Убедитесь, что переключатель POWER инструмента установлен в положение OFF, затем воспользуйтесь кабелем USB для подключения инструмента к компьютеру. Подключив кабель, включите питание инструмента.
- Установите на компьютер драйвер USB MIDI.

Установка драйвера USB-MIDI описана на стр. 90.

### Включение питания

Установите минимальную громкость, повернув регулятор [MASTER VOLUME] влево, и включите питание, нажав переключатель [STANDBY/ON]. Снова нажмите кнопку [STANDBY/ON], чтобы выключить пианино.

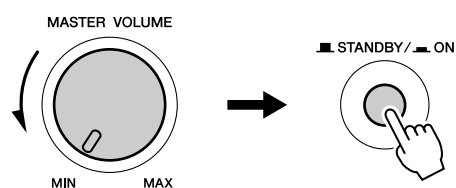

При включении питания сохраненные во флэш-памяти данные загружаются в инструмент. Если во флэш-памяти не сохранена резервная копия данных, при включении питания восстанавливаются исходные настройки производителя.

#### **ВНИМАНИЕ!**

- Даже если кнопка питания находится в положении STANDBY, инструмент продолжает в минимальном количестве потреблять электроэнергию. Если инструмент не используется в течение длительного времени, отключите адаптер переменного тока от розетки.

#### **ВНИМАНИЕ!**

- Ни в коем случае не отключайте питание, если на экран отображается сообщение «Writing..» (Запись). Это может повредить внутреннюю флэш-память и привести к потере данных.

## Установка

### Изменение языка экрана

Данный инструмент позволяет выбирать английский или японский язык в качестве языка экрана. По умолчанию установлен английский язык, но если переключить инструмент в режим японского языка, тексты, имена файлов и некоторые сообщения будут соответственно отображаться на японском языке.

- 1 Нажмите кнопку [FUNCTION].

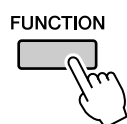

- 2 Нажмите кнопки CATEGORY [▲] и [▼] несколько раз, пока не появится элемент «Language» (Язык).  
Выбранный в данный момент язык будет отображаться под элементом «Language».

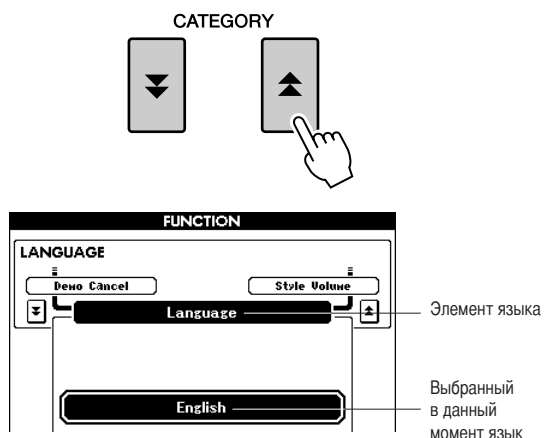

- 3 Выберите язык отображения.  
С помощью кнопки [+] выбирается английский язык, а с помощью кнопки [-] — японский. Выбор языка сохраняется во внутреннюю флэш-память, оставляя выбранный язык активным даже при выключении питания.

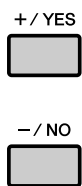

- 4 Чтобы перейти к главному экрану, нажмите кнопку [EXIT].

### Настройка контрастности ЖК-дисплея (LCD CONTRAST)

Настройте четкость экрана инструмента, воспользовавшись регулятором контрастности ЖК-дисплея (LCD CONTRAST), который расположен на задней панели.

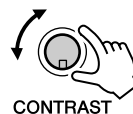

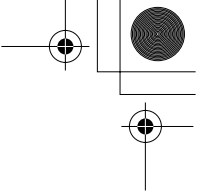

## Установка

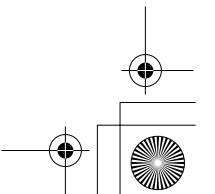
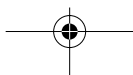
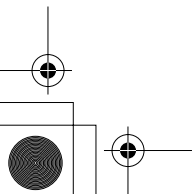
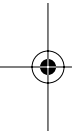



# Панель управления и разъемы

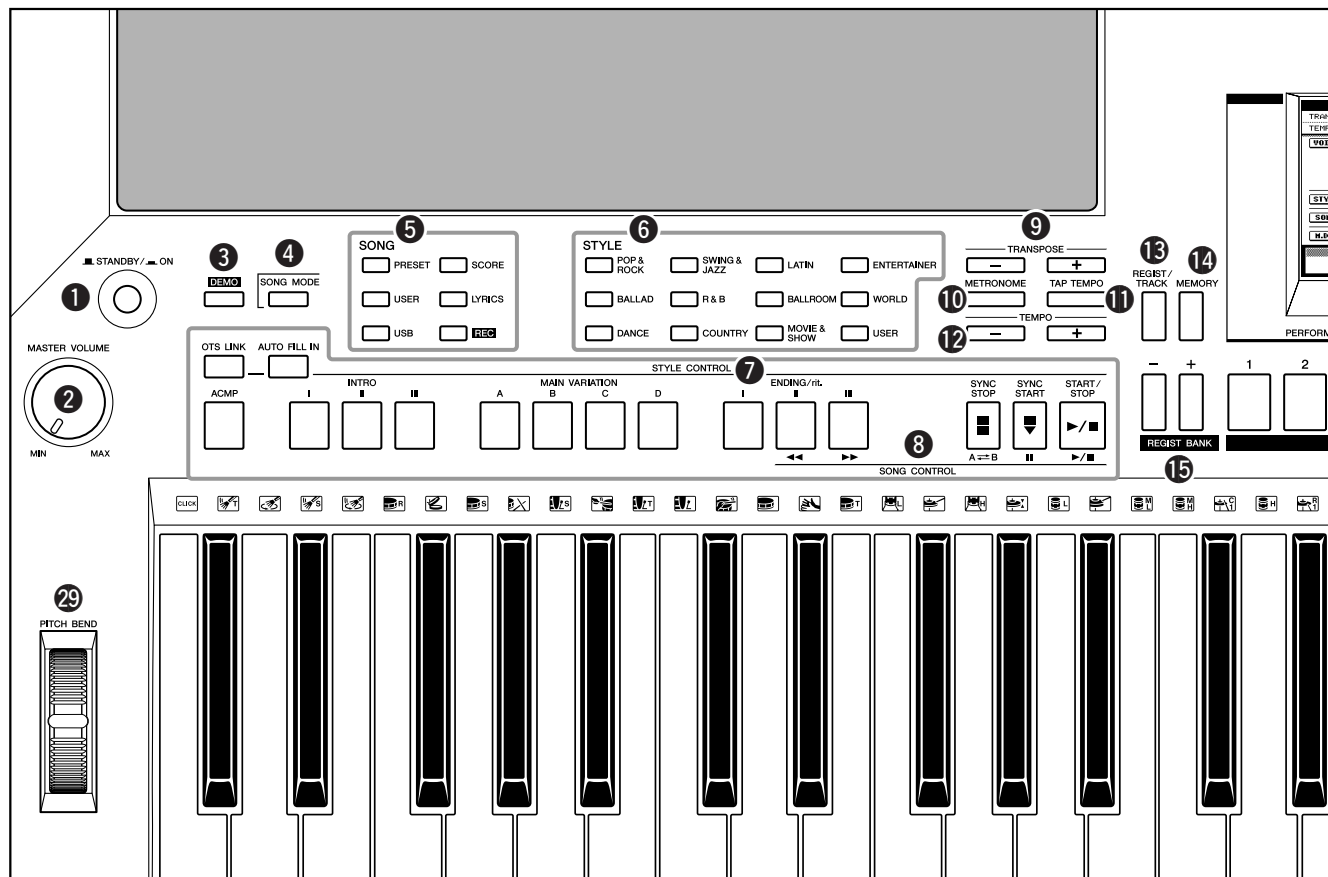

## Передняя панель

- 1** Переключатель [STANDBY/ON] ..... стр. 16
- 2** Регулятор [MASTER VOLUME]..... стр. 16, 40
- 3** Кнопка [DEMO] ..... стр. 16
- 4** Кнопка [SONG MODE]..... стр. 27
- 5** SONG
  - Кнопки [PRESET], [USER], [USB]..... стр. 27
  - Кнопка [SCORE]..... стр. 30
  - Кнопка [LYRICS]..... стр. 31
  - Кнопка [REC]..... стр. 33
- 6** STYLE ..... стр. 22
- 7** STYLE CONTROL
  - Кнопка [OTS LINK]..... стр. 58
  - Кнопка [AUTO FILL IN] ..... стр. 55
  - Кнопка [ACMP]..... стр. 23
  - Кнопки INTRO [I]–[III]..... стр. 55
  - Кнопки MAIN VARIATION [A]–[D] ..... стр. 55
  - Кнопки ENDING/rit. [I]–[III] ..... стр. 55
  - Кнопка [SYNC STOP]..... стр. 57
  - Кнопка [SYNC START]..... стр. 23, 56
  - Кнопка [START/STOP] ..... стр. 22, 41
- 8** SONG CONTROL
  - Кнопка [◀◀]..... стр. 28
  - Кнопка [▶▶]..... стр. 28
  - Кнопка [A ↔ B] ..... стр. 65
  - Кнопка [||]..... стр. 28
  - Кнопка [▶/■] ..... стр. 28, 41
- 9** Кнопки TRANSPOSE [+ ] и [-]..... стр. 53
- 10** Кнопка [METRONOME] ..... стр. 49
- 11** Кнопка [TAP TEMPO] ..... стр. 51
- 12** Кнопки TEMPO [+ ] и [-]..... стр. 49
- 13** Кнопка [REGIST/TRACK] ..... стр. 66
- 14** Кнопка [MEMORY] ..... стр. 67
- 15** Кнопки REGIST BANK [+ ] и [-]..... стр. 67
- 16** Кнопки REGISTRATION MEMORY [1] - [8] .... стр. 67
- 17** Экран..... стр. 12, 42
- 18** Кнопка [EXIT] ..... стр. 42

## Панель управления и разъемы

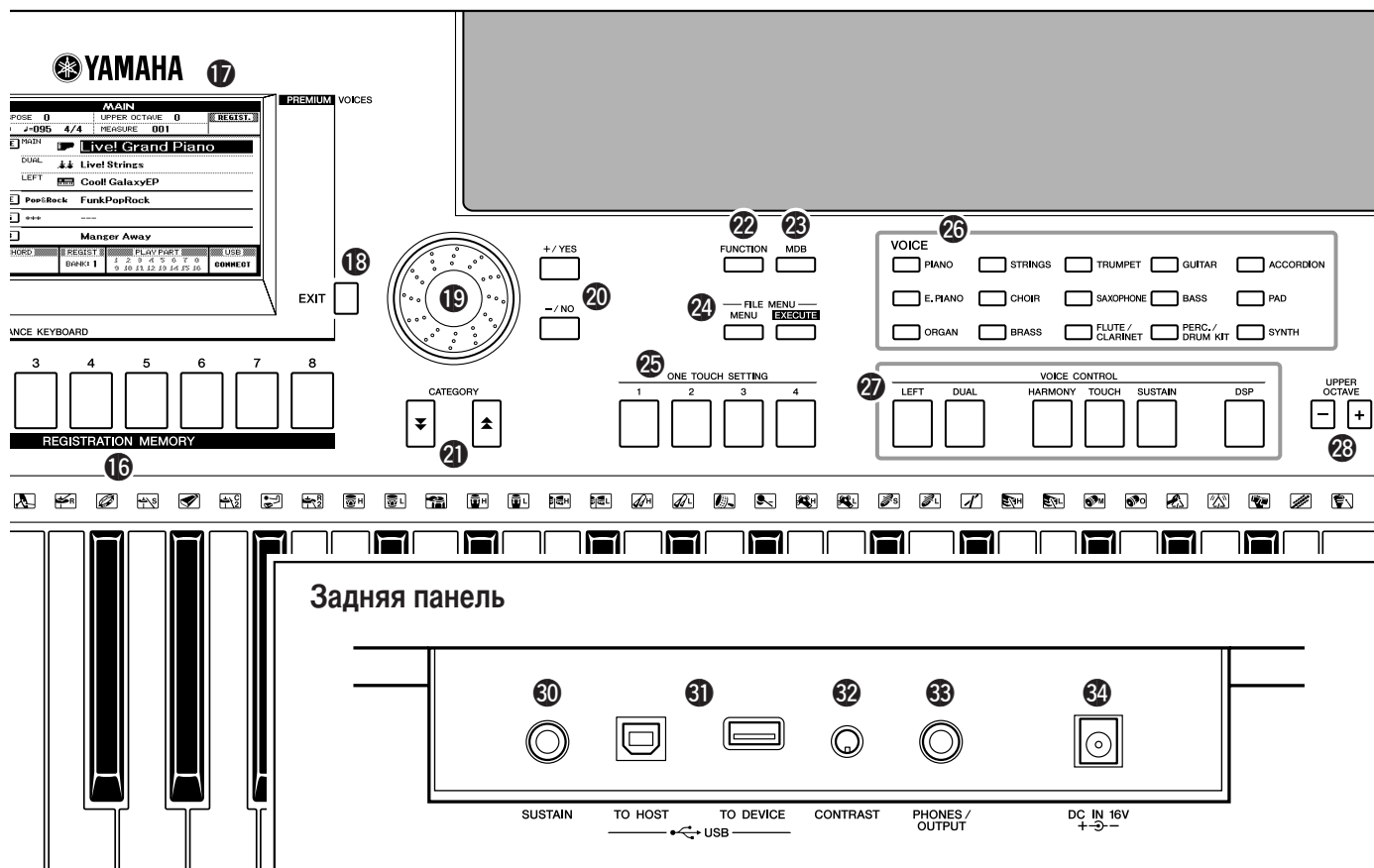

- 19 Диск управления ..... стр. 41
- 20 Кнопки [+ / YES] и [- / NO] ..... стр. 41
- 21 Кнопка CATEGORY [▲] и [▼] ..... стр. 41
- 22 Кнопка [FUNCTION] ..... стр. 70
- 23 Кнопка [MDB] ..... стр. 26
- 24 Кнопки FILE MENU [MENU] и [EXECUTE] ..... стр. 74, 75
- 25 Кнопки ONE TOUCH SETTING [1] - [4] ..... стр. 58
- 26 VOICE ..... стр. 17
- 27 Кнопка VOICE CONTROL
  - Кнопка [LEFT] ..... стр. 19
  - Кнопка [DUAL] ..... стр. 18
  - Кнопка [HARMONY] ..... стр. 44
  - [TOUCH], кнопка ..... стр. 51
  - Кнопка [SUSTAIN] ..... стр. 47
  - Кнопка [DSP] ..... стр. 47
- 28 Кнопки UPPER OCTAVE [+] и [-] ..... стр. 54
- 29 Колесо [PITCH BEND] ..... стр. 48

### Задняя панель

- 30 Разъем SUSTAIN ..... стр. 10
- 31 Разъемы USB TO HOST и TO DEVICE ..... стр. 80
- 32 Регулятор CONTRAST ..... стр. 12
- 33 Разъем PHONES/OUTPUT ..... стр. 10
- 34 Разъем DC IN 16V ..... стр. 10

# Воспроизведение песен

Данный инструмент содержит демонстрационную песню. Давайте начнем ознакомление с инструментом с воспроизведения демонстрационной песни.

## 1 Нажмите кнопку [STANDBY/ON] (Режим ожидания/Вкл.), чтобы она зафиксировалась в положении ON (Вкл.).

На ЖК-дисплее отобразится главный экран.

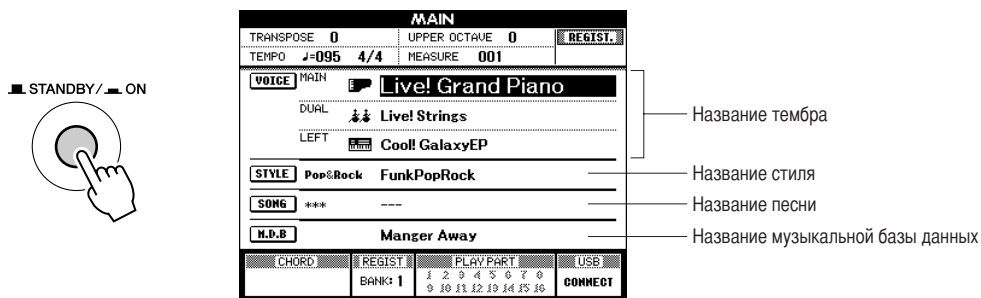

## 2 Для запуска демонстрации нажмите кнопку [DEMO] (Демонстрация).

На ЖК-дисплее отобразится экран демонстрации.

При воспроизведении постепенно увеличивайте громкость с помощью регулятора [MASTER VOLUME] для установки нужного уровня громкости для прослушивания.

После окончания воспроизведения демонстрационная песня начинается заново.



## 3 Чтобы остановить демонстрацию, нажмите кнопку [▶/■]. Возврат к главному экрану осуществляется автоматически.

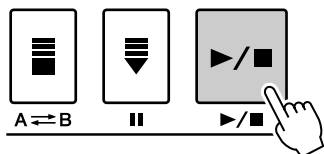

### ПРИМЕЧАНИЕ

- Кнопка [DEMO] не функционирует, если включена функция отмены демонстрационных песен. (см. стр. 72).



# Воспроизведение разных инструментальных тембров

В дополнение к тембрам фортепьяно, органа и других традиционных клавишных инструментов можно воспроизводить множество других реалистичных тембров, включая звучания гитары, бас-гитары, струнных инструментов, саксофона, трубы, ударных и перкуSSIONНЫХ инструментов, спецэффектов, а также широкое разнообразие других музыкальных звучаний.

## Выбор и воспроизведение тембра

В данном случае необходимо выбрать основной тембр и воспроизвести его на клавиатуре.

### 1 Выберите и нажмите требуемую кнопку категории тембра в разделе тембра.

Откроется экран выбора основного тембра.

Выбранные в данный момент название категории и номер и название тембра будут выделены.

В этом примере выберите категорию «Flute&Clarinet».

**ПРИМЕЧАНИЕ**

• Для смены категории тембра нажмите другую кнопку категории.

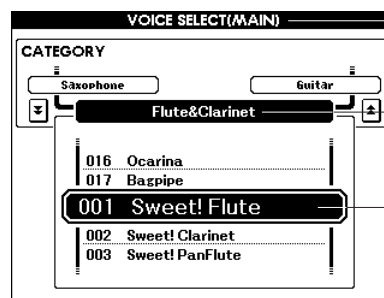
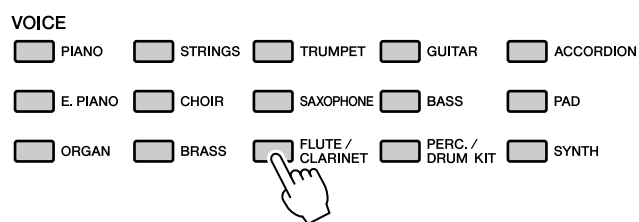

Экран выбора MAIN VOICE (Основной тембр)

Название категории

Выбранный в данный момент тембр

### 2 Выберите тембр, который должен звучать.

Посмотрите на выделенное название тембра и поверните диск.

Будут последовательно выбираться и отображаться доступные тембры. Выбранный тембр становится основным.

В этом примере выберите тембр «010 Flute».

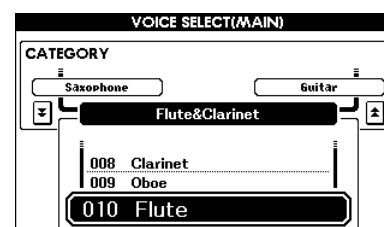
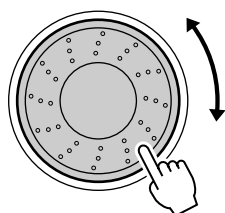

### 3 Сыграйте на клавиатуре.

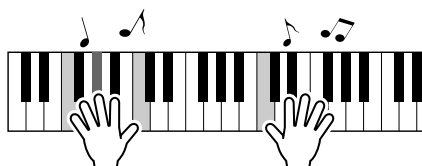

Попробуйте выбрать другие тембры и сыграть с их помощью.

Чтобы перейти к главному экрану, нажмите кнопку [EXIT] (Выход).

## Воспроизведение разных инструментальных тембров

### Одновременная игра двумя тембрами — DUAL (Наложение)

В этом случае можно выбрать второй тембр, который будет дополнять основной. Игра с двумя тембрами называется игрой в режиме наложения тембров.



#### 1 Нажмите кнопку [DUAL]

Кнопка [DUAL] используется для включения и выключения режима наложения тембров. Когда режим наложения тембров включен, кнопка [DUAL] горит. Выбранный дополнительный тембр будет звучать вместе с основным во время игры на клавиатуре.

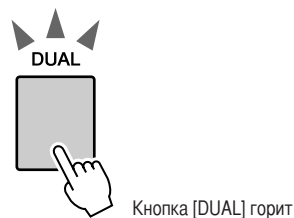

#### 2 Нажмите и удерживайте кнопку [DUAL] дольше 1 секунды.

Появится экран выбора наложения тембров. Выбранные в данный момент название категории и номер и название тембра будут выделены.

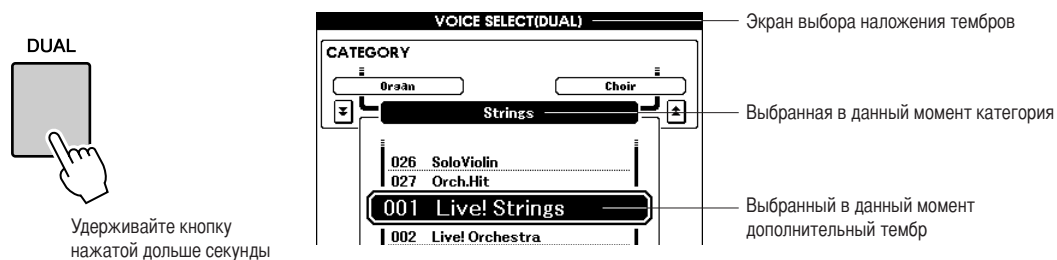

#### 3 Выберите и нажмите требуемую кнопку категории тембра в разделе тембра.

В этом примере выберите категорию «PERCUSSION/DRUM».

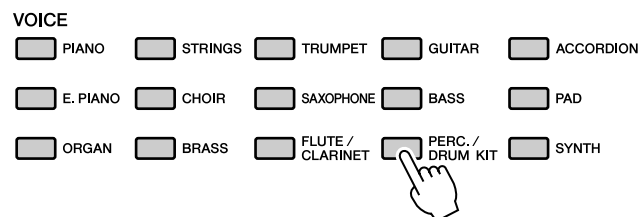

#### ПРИМЕЧАНИЕ

- Для смены категории тембра нажмите другую кнопку категории.

## Воспроизведение разных инструментальных тембров

### 4 Выберите тембр, который должен звучать.

Посмотрите на выделенное название тембра и поверните диск. Доступные тембры будут последовательно выбираться и отображаться. Выбранный тембр становится дополнительным. В этом примере выберите тембр «003 Marimba».

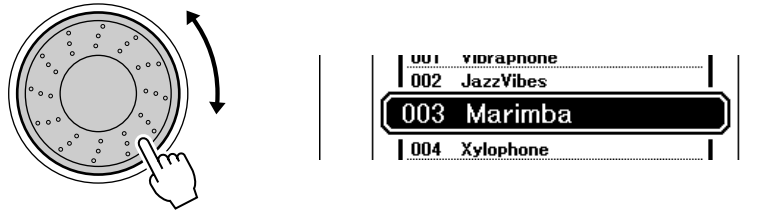

### 5 Сыграйте на клавиатуре.

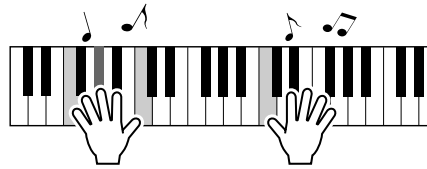

Попробуйте выбрать другие дополнительные тембры и сыграть в них.

Чтобы перейти к главному экрану, нажмите кнопку [EXIT].

## Воспроизведение разных тембров для левой и правой рук — LEFT (Левый)

В режиме Left можно играть разные тембры с помощью клавиш слева и справа от точки разделения клавиатуры. Основной и дополнительный тембры можно играть справа от точки разделения клавиатуры, а слева от нее играть еще один тембр, называемый Left Voice. Положение точки разделения клавиатуры можно изменить по желанию (стр. 59).



### 1 Нажмите кнопку [LEFT].

Кнопка [LEFT] используется для включения и выключения левого тембра. Выбранный в данный момент левый тембр будет звучать во время игры на клавишах слева от точки разделения клавиатуры.

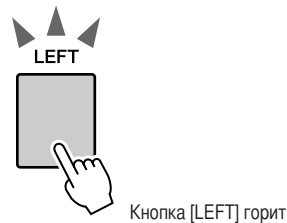

## Воспроизведение разных инструментальных тембров

### 2 Нажмите и удерживайте кнопку [LEFT] дольше 1 секунды.

Откроется экран выбора тембра LEFT.  
 Выбранные в данный момент название категории и номер и название тембра будут выделены.

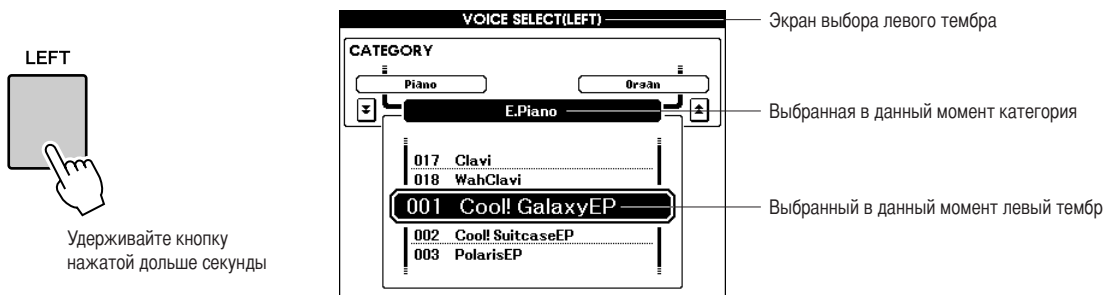

### 3 Выберите и нажмите требуемую кнопку категории тембра в разделе VOICE.

В этом примере выберите категорию «GUITAR».

**ПРИМЕЧАНИЕ**

• Для смены категории тембра нажмите другую кнопку категории.

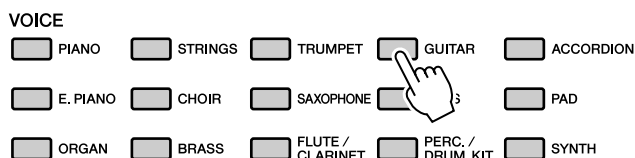

### 4 Выберите тембр, который должен звучать.

Посмотрите на выделенное название тембра и поверните диск.  
 Будут последовательно выбираться и отображаться доступные тембры. Выбранный тембр становится левым тембром.  
 В этом примере выберите тембр «041 FolkGuitar».

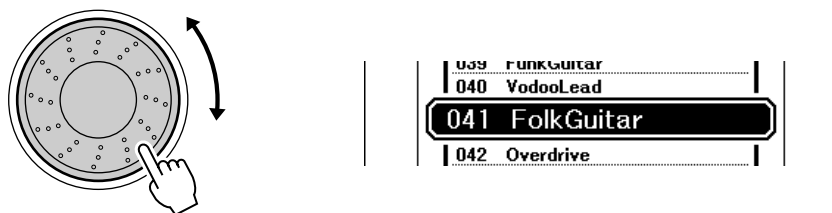

### 5 Сыграйте на клавиатуре.

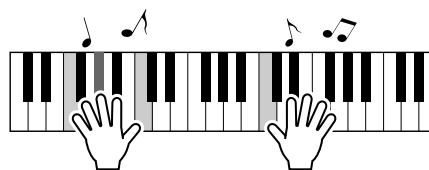

Попробуйте играть в выбранном левом тембре.

Чтобы перейти к главному экрану, нажмите кнопку [EXIT].

## Воспроизведение наборов ударных

Наборы ударных – это собрания барабанных и перкуссионных инструментов. Если выбран тембр скрипки или другого традиционного инструмента (например, в качестве основного тембра), все клавиши передают звук этой скрипки, варьируется только высота звука. Если же в качестве основного тембра выбран набор ударных, каждая клавиша передает звук отдельного барабана или перкуссионного инструмента.

### 1 Нажмите кнопку [PERC./DRUM KIT] (Перкуссионные/Набор ударных).

Появится категория «PERC./DRUM KIT».

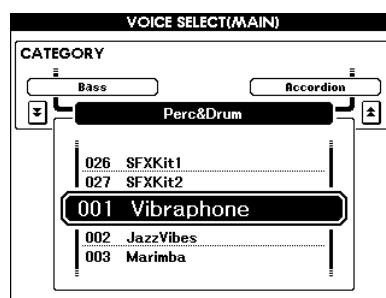
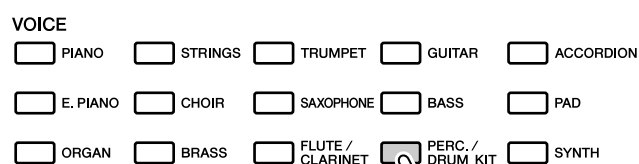

### 2 Поверните диск и выберите набор ударных для воспроизведения (013 - 027).

Тембры с номерами 001 - 012 – перкуссионные.

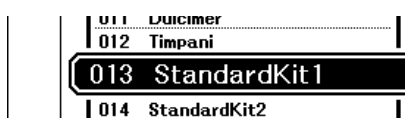
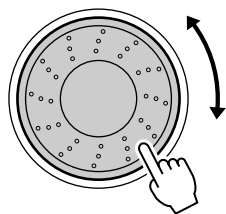

#### Список наборов ударных

Номер тембра	Название набора ударных	Номер тембра	Название набора ударных	Номер тембра	Название набора ударных
013	Standard Kit 1	018	Rock Kit	023	Cuban Kit
014	Standard Kit 2	019	Electronic Kit	024	Pop Latin Kit
015	Jazz Kit	020	Analog Kit	025	Arabic Kit
016	Brush Kit	021	Dance Kit	026	SFX Kit 1
017	Room Kit	022	Symphony Kit	027	SFX Kit 2

#### ПРИМЕЧАНИЕ

• См. список наборов ударных на стр. 104.

### 3 Нажимайте клавиши по очереди и наслаждайтесь наборами ударных.

Хороший набор ударных для начала – 013, Standard Kit 1 (Стандартный набор 1).

Пример: 013, Standard Kit 1 (Стандартный набор 1)

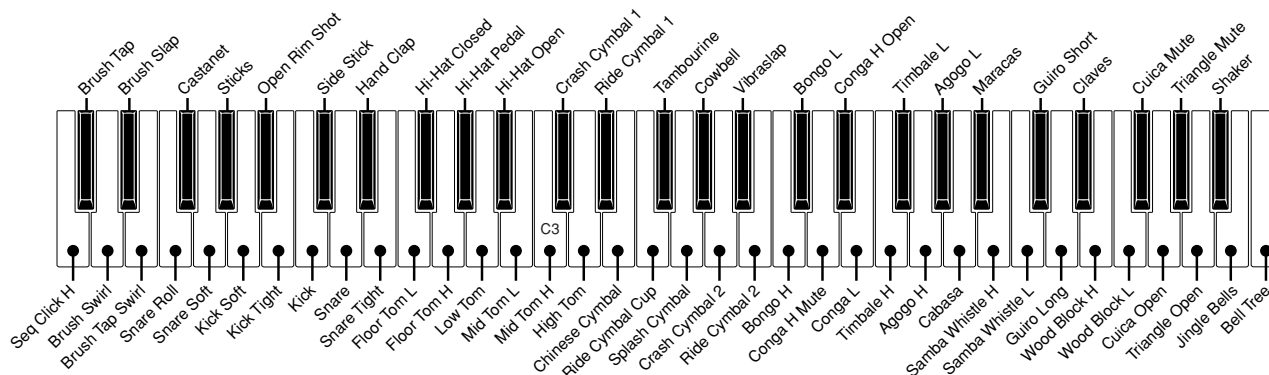

# Воспроизведение стилей

Данный инструмент имеет функцию автоаккомпанемента, которая воспроизводит соответствующие стили (ритм + бас + аккорды аккомпанемента) при игре аккордов левой рукой.

150 различных стилей охватывают обширный диапазон музыкальных жанров и тактовых размеров (полный список доступных стилей см. на стр. 107). Функцию автоаккомпанемента можно использовать следующим образом.

## Выбор ритма стиля

Большинство стилей включают ритмическую партию. Доступно множество типов ритмических партий в различных жанрах, включая рок, блюз, самбу и многое другое. Для начала прослушаем простой базовый ритм. В ритмической партии используются только ударные инструменты.

### 1 Выберите и нажмите требуемую кнопку категории стиля в разделе стиля.

Появится экран выбора стиля.

Выбранные в данный момент название категории и номер и название тембра будут выделены.

**ПРИМЕЧАНИЕ**

• Для смены категории стиля нажмите другую кнопку категории.

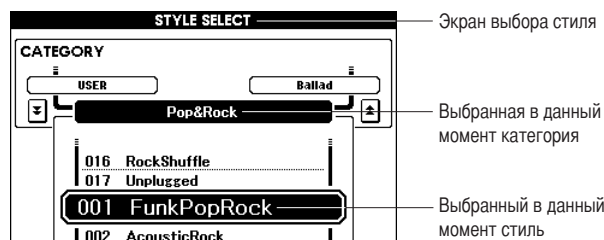
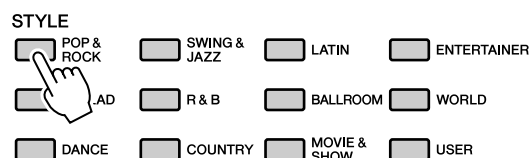

### 2 Выберите стиль, который должен звучать.

Посмотрите на выделенное название тембра и поверните диск.

Будут последовательно выбираться и отображаться доступные стили.

Список стилей см. на стр. 107.

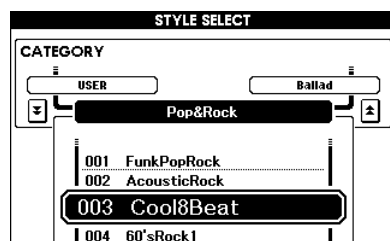
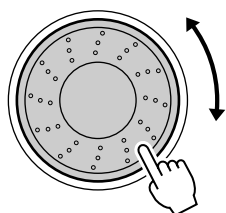

### 3 Нажмите кнопку [START/STOP].

Начнется воспроизведение ритма стиля.

Для остановки воспроизведения снова нажмите кнопку [START/STOP].

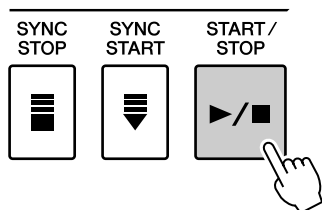

## Игра со стилем

На предыдущей странице рассматривался выбор ритма стиля. Теперь вы научитесь добавлять к простому ритму басовую часть и аккорды аккомпанеента для эффектного и насыщенного сопровождения исполняемой мелодии.

### 1 Выберите и нажмите требуемую кнопку категории стиля в разделе стиля.

Чтобы перейти к главному экрану, нажмите кнопку [EXIT].

### 2 Включите автоаккомпанемент.

Нажмите кнопку [ACMP] (Аккомпанемент).

При повторном нажатии кнопки автоаккомпанемент отключится.

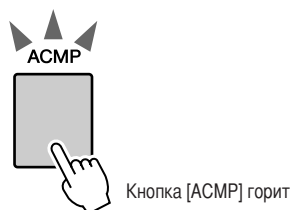

#### ● Когда автоаккомпанемент включен...

Область клавиатуры слева от точки разделения (54: F#2) служит только для указания аккордов аккомпанеента.



#### ПРИМЕЧАНИЕ

- Положение точки разделения клавиатуры можно изменить по желанию (см. стр. 59).

### 3 Включите синхронный запуск.

Для включения функции синхронного запуска нажмите кнопку [SYNC START] (Синхронный запуск).

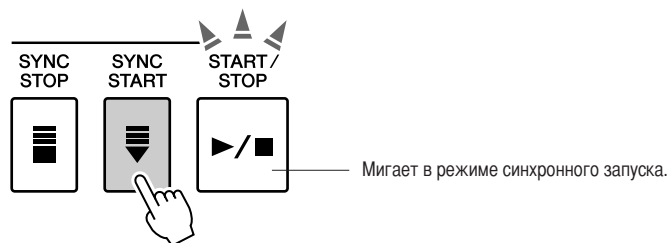

В режиме синхронного запуска при нажатии клавиш слева от точки разделения клавиатуры воспроизводятся басовая партия и аккорды аккомпанеента, которые включены в стиль. Для отмены или отключения функции синхронного запуска нажмите кнопку еще раз, чтобы выключить данную функцию.

## Воспроизведение стилей

### 4 Сыграйте аккорд левой рукой для включения стиля.

Для «проигрывания» аккордов вам не обязательно точно знать их. Инструмент может распознать нужный аккорд по одной ноте. Попробуйте сыграть слева от точки разделения, нажимая от одной до трех клавиш одновременно. Аккорд подстраивается под ноты, сыгранные левой рукой.



### 5 Играть левой рукой различные аккорды, а правой – мелодию.



### 6 Закончив играть, нажмите кнопку [START/STOP] для остановки стиля.

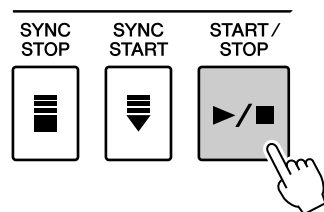

Можно чередовать части стиля, что делает аккомпанемент более разнообразным.

См. раздел «Части стиля (разделы)» на стр. 55.



## Исполнение аккордов автоаккомпанемента

Можно исполнять аккорды аккомпанемента двух типов:

- Легкие аккорды
- Стандартные аккорды

Инструмент автоматически распознает аккорды других типов.

Область клавиатуры слева от точки разделения (по умолчанию 54/F#2) служит для исполнения аккомпанемента. Играйте в этой области клавиатуры аккорды аккомпанемента.

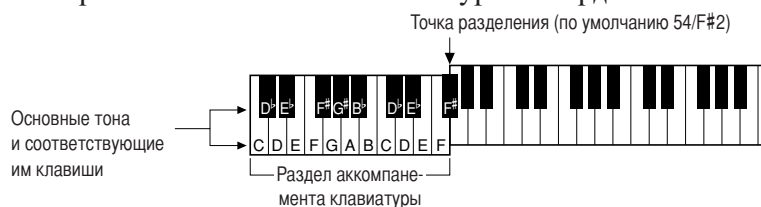

### ■ Легкие аккорды .....

Этот метод позволяет легко играть аккорды в разделе аккомпанемента, используя только один, два, или три пальца.

	• Чтобы сыграть мажорный аккорд, нажмите клавишу основного тона аккорда.
	• Чтобы сыграть минорный аккорд, одновременно нажмите клавишу основного тона и ближайшую черную клавишу слева от нее.
	• Чтобы сыграть септаккорд, одновременно нажмите клавишу основного тона и ближайшую белую клавишу слева от нее.
	• Чтобы сыграть минорный септаккорд, одновременно нажмите клавишу основного тона с ближайшими белой и черной клавишами слева от нее.

### ■ Стандартные аккорды .....

Этот метод позволяет исполнять аккомпанемент, играя аккорды с помощью обычной аппликатуры в разделе аккомпанемента клавиатуры.

● Игра стандартных аккордов  
[Примеры аккордов с основным тоном C (до)]

\* Ноты, указанные в скобках ( ), необязательны; аккорды распознаются и без них.

### ● Multi Fingering (Игра аккордами) и Full Keyboard (Вся клавиатура)

Эти режимы позволяют выбрать раздел автоаккомпанемента клавиатуры для проигрывания аккордов. (См. раздел «Chord Fingering (Аккордовая аппликатура)» в списке настроек функций на стр. 71.)

**Режим Multi Fingering.** Как разъяснялось выше, область клавиатуры слева от точки разделения (по умолчанию 54/F#2) служит для исполнения аккомпанемента. Данный метод позволяет играть аккорды аккомпанемента в указанной области клавиатуры и установлен для инструмента по умолчанию.

**Режим Full Keyboard.** Этот режим позволяет играть аккорды аккомпанемента в любом месте на клавиатуре.

Краткое руководство



# Воспроизведение с помощью музыкальной базы данных

Если вы хотите воспроизвести музыку любимого стиля, но не уверены, как выбрать лучший тембр и стиль для этой музыки, выберите соответствующий стиль из музыкальной базы данных. Параметры панели будут автоматически настроены для идеального сочетания звуков и стиля.

## 1 Нажмите кнопку [MDB] (Музыкальная база данных).

Появится экран выбора музыкальной базы данных. Выбранные в данный момент название категории и номер и название музыкальной базы данных будут выделены.

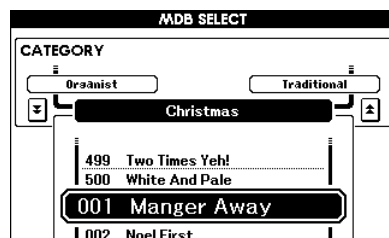
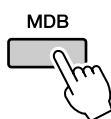

## 2 Выберите нужную музыкальную базу данных, которая соответствует стилю или типу музыки, которую планируется играть.

Нажмите кнопку категории [▲], [▼] при смене категории музыкальной базы данных.

Обратившись к списку музыкальной базы данных на стр. 108 данного руководства, с помощью диска управления выберите музыкальную базу данных. Выберите элемент, который наиболее соответствует музыкальному стилю песни, которую вы хотите воспроизвести. В этом примере выберите «090 Alex's Band» в категории Swing (Свинг).

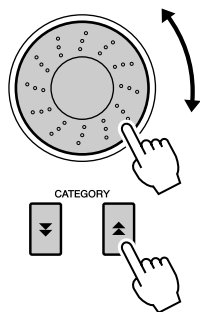

## 3 Играйте аккорды левой рукой, а мелодию – правой.

Стиль «свинг» начнет проигрываться при воспроизведении левой рукой аккорда, расположенного слева от точки разделения (стр. 23). Информацию о воспроизведении аккордов см. на стр. 25.



На этом этапе можно проверить назначенные тембр и стиль, нажав клавишу [EXIT] для возврата на основной экран.

## 4 Чтобы остановить воспроизведение, нажмите кнопку [▶/■].

# Использование песен

Применительно к данному инструменту слово «песня» означает набор данных, из которых состоит музыкальное произведение.  
В данном разделе показано, как выбрать и воспроизводить песни.

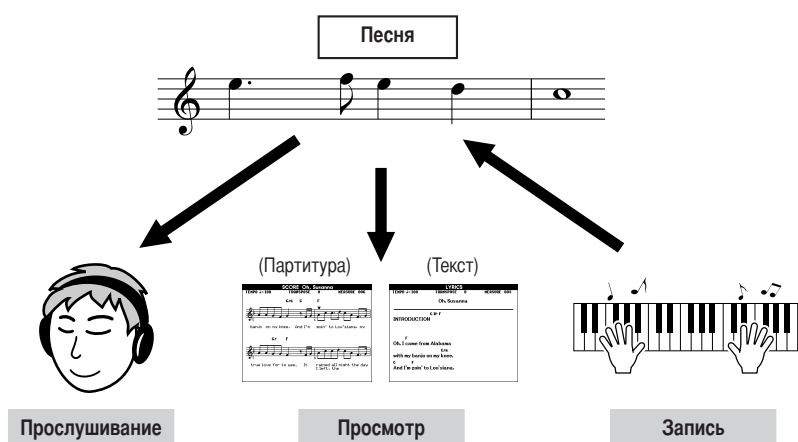

## Выбор и прослушивание песни

**1** Выберите и нажмите одну из кнопок категории Song (Песня), соответствующую типу песни, которую требуется прослушать.

[PRESET]: здесь доступно пять встроенных песен.

[USER] : здесь содержатся записанные песни и песни, загруженные с компьютера.

[USB] : здесь содержатся песни USB, если к разъему DEVICE подключено устройство флэш-памяти USB.

Появится экран выбора песни.

Выбранные в данный момент номер и имя песни будут выделены.

**ПРИМЕЧАНИЕ**

• Когда инструмент находится в режиме Song (Песня), кнопка [SONG MODE] (Режим песни) горит. Когда включен режим стиля, кнопка не горит.

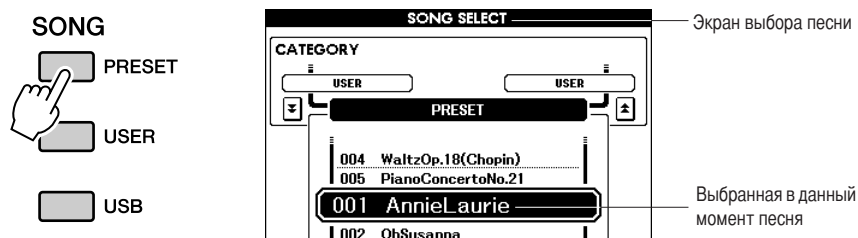
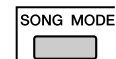

**2** Выберите песню.  
Для выбора нужной песни используйте диск управления.

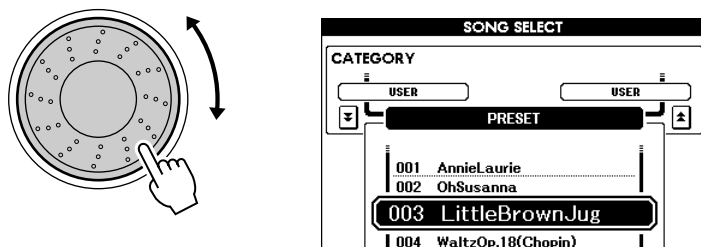

## Использование песен

PRESET	Встроенные песни 1 Annie Laurie (Traditional) 2 Oh, Susanna (Sunny Skylar, S. Foster) 3 Little Brown Jug (Traditional) 4 Waltz Op.18 (F. Chopin) 5 Piano Concerto No.21 2nd Mov. (W.A. Mozart)
USER	Песни пользователя (песни, которые вы записали в своем исполнении) или песни, перенесенные с компьютера (стр. 85–87)
USB	Песни, хранящиеся на флэш-памяти USB, подключенной к инструменту (стр. 74)

### 3 Прослушайте песню.

Чтобы начать воспроизведение выбранной песни, нажмите кнопку [▶/■].

Воспроизведение можно остановить в любой момент, нажав кнопку [▶/■] еще раз.

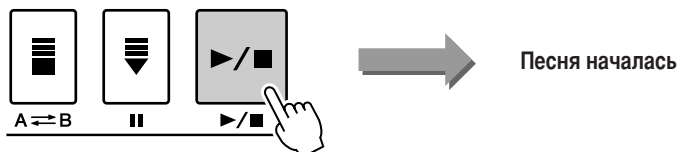

#### ПРИМЕЧАНИЕ

- Некоторые встроенные песни были отредактированы с целью уменьшения продолжительности или смены аранжировки и, следовательно, могут не совпадать с оригиналом.

## Перемотка песни вперед, назад и установка на паузу

Перемотка и пауза используются так же, как регуляторы перемещения у кассетного магнитофона или проигрывателя компакт-дисков, позволяя быстро перемещаться вперед [▶▶], назад [◀◀] и временно останавливать воспроизведение песни [||].

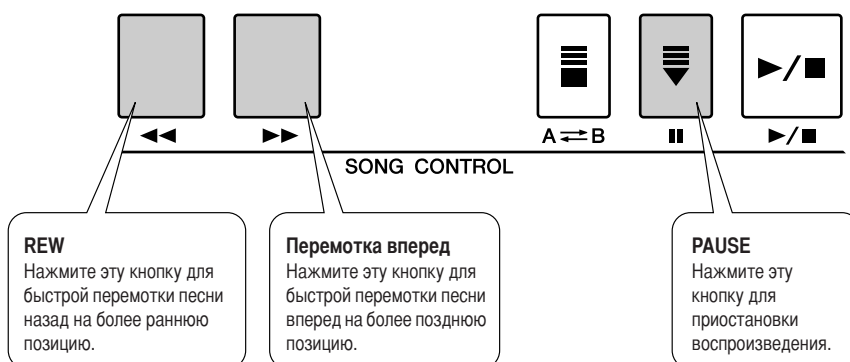

#### ПРИМЕЧАНИЕ

- Если установлен диапазон повтора A-B, функции перемотки вперед и назад действуют только в пределах этого диапазона.

## Типы песен

С данным инструментом можно использовать следующие четыре типа песен.

- **Встроенные песни** (пять песен встроены в инструмент)..... Номера встроенных песен: **001–005**.
- **Песни пользователя** (записи собственных произведений) ..... Номера песен пользователя: **001–005**.
- **Загруженные песни** (данные песен, загруженные с компьютера) .. Номера песен пользователя: **006–**
- **Песни USB** (данные песен на флэш-памяти USB)..... Номера песен **001–**.

На следующей схеме показано, как проходят основные операции при использовании встроенных песен, песен пользователя, загруженных песен и песен USB (от хранения до воспроизведения).

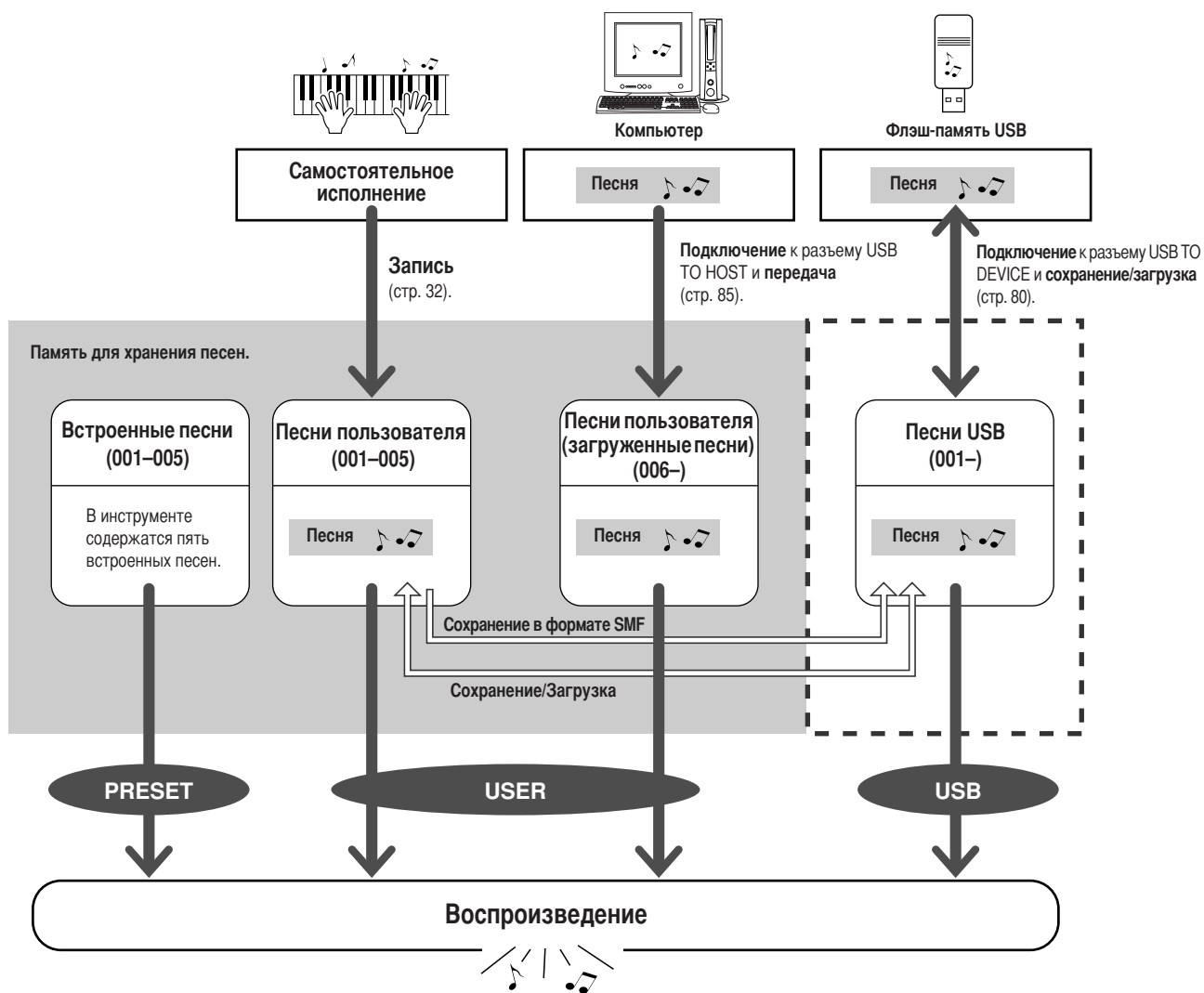

**ПРИМЕЧАНИЕ**

• Различные области внутренней памяти используются для хранения песен пользователя и загруженных файлов песен, полученных с компьютера. Песни пользователя не могут напрямую передаваться в область загруженных песен во внутренней памяти и наоборот.

## Использование песен

## Отображение партитуры песни

Данный инструмент поддерживает функцию отображения партитур песен. Партитуры отображаются для встроенных песен. Партитуры также могут быть отображены для песен, загруженных с компьютера, а также песен, воспроизводимых с флэш-памяти USB. Несмотря на то, что для записанных песен пользователя партитура не может отображаться, эти песни могут быть преобразованы в формат SMF (стандартный файл MIDI) и сохранены на устройстве флэш-памяти USB. После этого они могут проигрываться с помощью функции отображения партитуры. (См раздел «Преобразование песни пользователя в формат SMF и ее сохранение» на стр. 77.)

### 1 Выберите песню.

Выполните действия 1 и 2 процедуры, описанной на стр. 27.

### 2 Нажмите кнопку [SCORE]. Откроется экран отдельной нотной партитуры.

Существует два типа экранов партитуры: отдельный нотный и двойной нотный. Они поочередно выбираются при каждом нажатии на кнопку [SCORE].

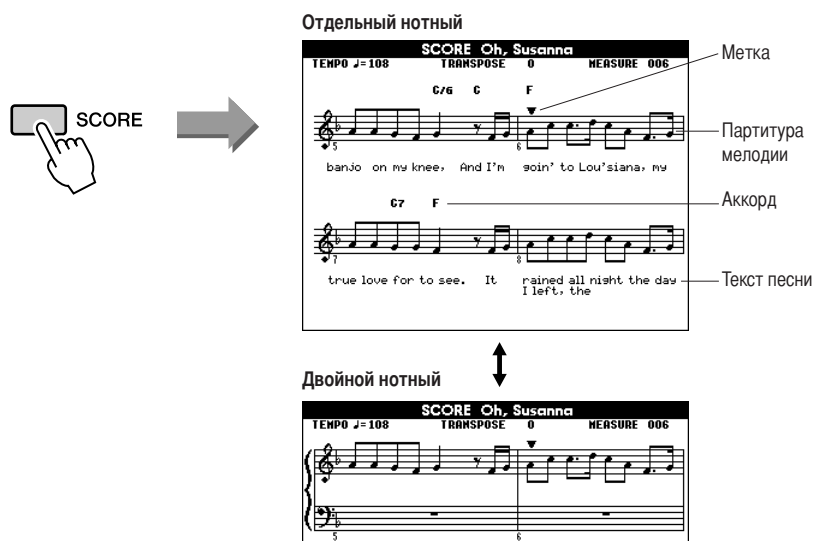

#### ПРИМЕЧАНИЕ

- И аккорды, и текст будут отображаться на отдельном экране партитуры песни.
- Если песня содержит много текста, он может отображаться в двух строках такта.
- Если в выбранной песне слишком много текста, некоторые тексты или аккорды могут быть сокращены.
- Маленькие ноты, которые сложно прочитать, будут более наглядными после использования функции выравнивания (стр. 72).

#### ПРИМЕЧАНИЕ

- Текст не отображается на двойном нотном экране.

### 3 Нажмите кнопку [▶/■].

Начнется воспроизведение мелодии. Треугольный курсор будет перемещаться в верхней части партитуры, определяя текущее местоположение.

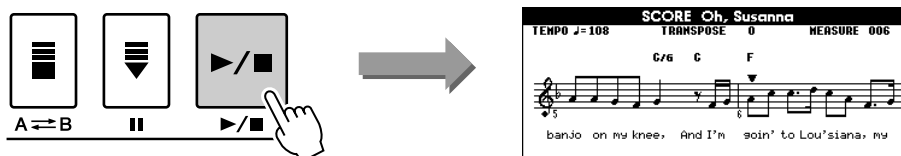

### 4 Чтобы вернуться к главному экрану, нажмите кнопку [EXIT].

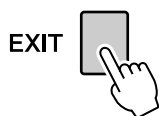

## Отображение текста песни

Если в песне содержатся данные текста, текст может отображаться на экране.  
Если в песне нет данных текста, то текст не будет отображаться на экране, даже если нажата кнопка [LYRICS].

### 1 Выберите песню.

Выполните действия 1 и 2 процедуры, описанной на стр. 27.  
Попробуйте выбрать встроенную песню 001–002.

### 2 Нажмите кнопку [LYRICS].

Заголовок, текст и композитор песни будут отображены на экране.

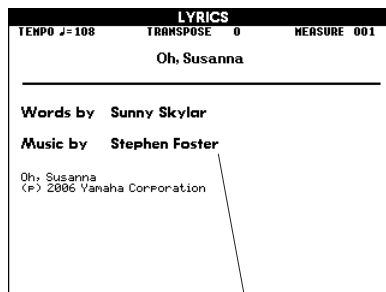

Название песни, автор текста, композитор.

#### ПРИМЕЧАНИЕ

• Песни, загруженные из Интернета или распространяемые коммерческим способом файлы песен, включая файлы в формате XF (стр. 6), совместимы с функциями экрана текста, если они поддерживают стандартный формат файла MIDI со встроенными данными текста. Некоторые файлы не поддерживают функцию отображения текста.

#### ПРИМЕЧАНИЕ

• Если на экране текста отображаются искаженные символы, попробуйте изменить язык экрана (стр. 12).

### 3 Нажмите кнопку [▶/■].

Песня начинает звучать, а текст и аккорды отображаются на экране.  
Текст будет подсвечиваться, чтобы показать текущее местоположение в песне.

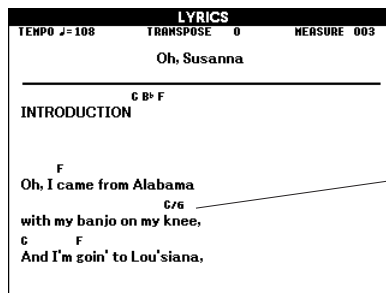
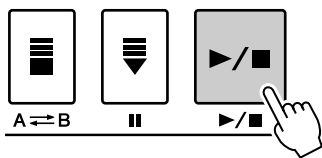

Текст и аккорд

#### ■ Встроенные песни, которые могут использоваться для отображения текста

Номер песни	Название песни
001	Annie Laurie
002	Oh, Susanna



# Запись собственного произведения

Можно записать до пяти образцов собственного исполнения и сохранить их в виде песен пользователя с номерами с 001 по 005.

Эти песни можно воспроизводить так же, как и встроенные. Как только песни собственного исполнения будут сохранены в виде пользовательских, они могут быть преобразованы в формат SMF (стандартный файл MIDI) и сохранены на устройстве флэш-памяти USB (стр. 77), а затем использоваться с функцией отображения партитуры. Это значит, что создав замечательную мелодию, вы можете сохранить ее в прослушиваемой и записанной форме партитуры.

## ■ Записываемые данные

Запись можно выполнить на 9 дорожках: 8 дорожек мелодии и 1 дорожка стиля (аккорд).

Каждую дорожку можно записать отдельно.

- Дорожка мелодии [1]–[8] .... Запись мелодических или других партий, например басовых.
- Дорожка стиля [ACMP]..... Запись ритма и аккордов.

## ■ Способы записи

- Quick Recording (Быстрая запись)  
Немедленное начало записи нажатием кнопки [REC]. (см. стр. 33)
- Multi Recording (Множественная запись)  
Укажите номер песни или партии и затем начните запись. (см. стр. 34)

### ПРИМЕЧАНИЕ

- При записи только на дорожки мелодии можно записать около 10000 нот.
- При записи только на дорожку аккомпанемента можно записать около 5400 изменений аккордов.
- Песни пользователя, как таковые, не могут отображать партитуру, но они могут быть преобразованы в формат SMF (стандартный файл MIDI) и сохранены на устройстве флэш-памяти USB (стр. 77). Оттуда они могут проигрываться с функцией отображения партитуры.
- Даже при смене тембра во время записи тип эффекта DSP не будет изменен и будет применен исходный тип эффекта DSP.

## Конфигурация дорожки

В общем случае данные песни состоят из 16 дорожек. На данном инструменте можно записывать собственное исполнение шаг за шагом для каждой из дорожек 1–8. Например, можно выбрать основной тембр для записи на дорожку 1, затем включить функцию наложения тембров для дорожки 2 и т.д. (Если выбран режим Quick Recording, проигрываемые партии и соответствующие им дорожки устанавливаются автоматически.)

## ■ Запись дорожки

Когда выбран режим многодорожечной записи, можно указать дорожку записи [1]–[8] и дорожку аккомпанемента.

В данном инструменте данные нельзя записывать на дорожки [9]–[16]. Однако в случае песен, загруженных с компьютера, если песня имеет данные на дорожках [9]–[16], эти дорожки можно воспроизводить и заглушать по желанию. (см. стр. 66).



## Запись собственного произведения

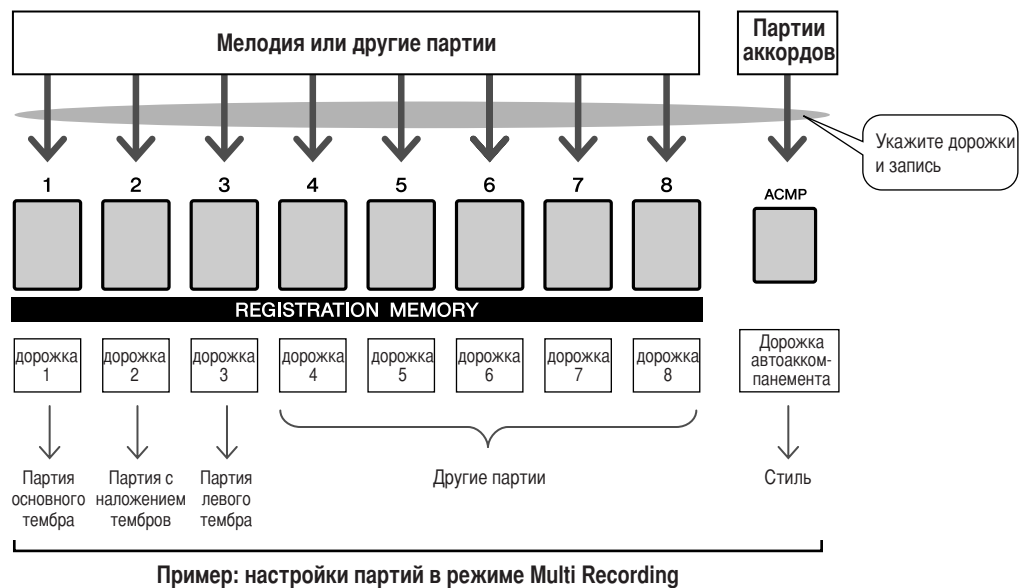

## Процедура быстрой записи

Можно легко начать запись своего исполнения, просто нажав кнопку [REC]. В этом случае номер дорожки и номер партии дорожек устанавливаются автоматически.

### 1 Нажмите кнопку [REC].

Номер песни пользователя для записи будет выбран автоматически и дорожки [1]–[3] будут установлены в режим готовности к записи. Партии исполнения распределяются следующим образом. Если аккомпанемент установлен в ON (Вкл.) перед нажатием кнопки [REC], дорожка аккомпанемента также будет автоматически установлена в режим готовности к записи.

#### ПРИМЕЧАНИЕ

- Можно вручную выбрать номер записываемой песни пользователя, если выбрать ее перед нажатием кнопки [REC].

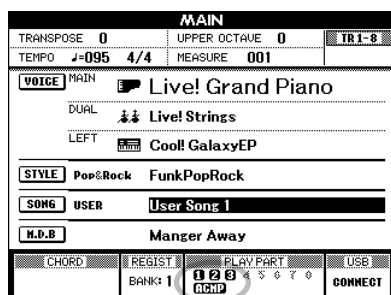

Готовность к записи

Дорожка 1	Партия основного тембра
Дорожка 2	Партия с наложением тембров
Дорожка 3	Партия левого тембра
Дорожка автоаккомпанемента	Партия аккомпанемента

Обязательно включите функцию Dual Voice или Left Voice при записи с наложением тембров или левого тембра соответственно.

## Запись собственного произведения

### 2 Запись начнется при игре на клавиатуре.

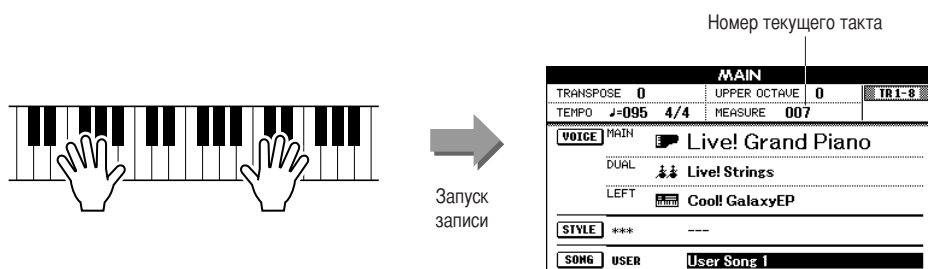

### 3 Остановите запись, нажав кнопку [▶/■] или [REC].

Номера дорожек, содержащих записанные данные, выделяются прямоугольными рамками.

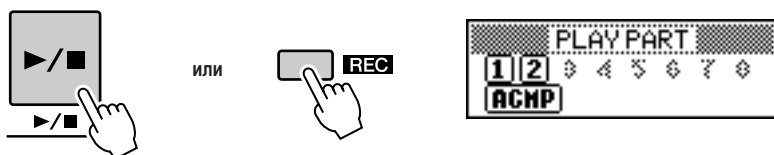

### 4 Нажмите кнопку [▶/■] для воспроизведения записи.

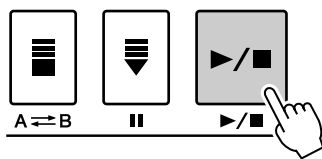

## Процедура многодорожечной записи

Можно по отдельности установить номер записываемой песни пользователя и партий для дорожек.

### 1 На основном экране нажмите кнопку [USER], затем с помощью диска управления выберите номер песни пользователя (001–005), которую нужно записать.

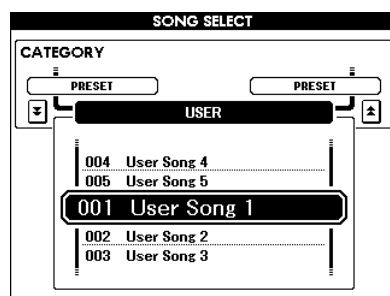
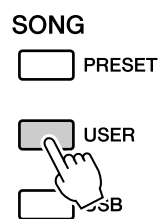

## 2 Выберите записываемую партию для каждой дорожки (назначение партии).

### ◆ Выбор партии для дорожки мелодии (дорожки 1 – 8)

Удерживая нажатой кнопку [REC], нажимайте одну из кнопок дорожек [1]–[8], пока нужная партия не будет показана на кнопке дорожки. При каждом нажатии кнопки партия на главном экране меняется в определенном порядке, например MAIN (Основная), DUAL (С наложением), LEFT (Левая).

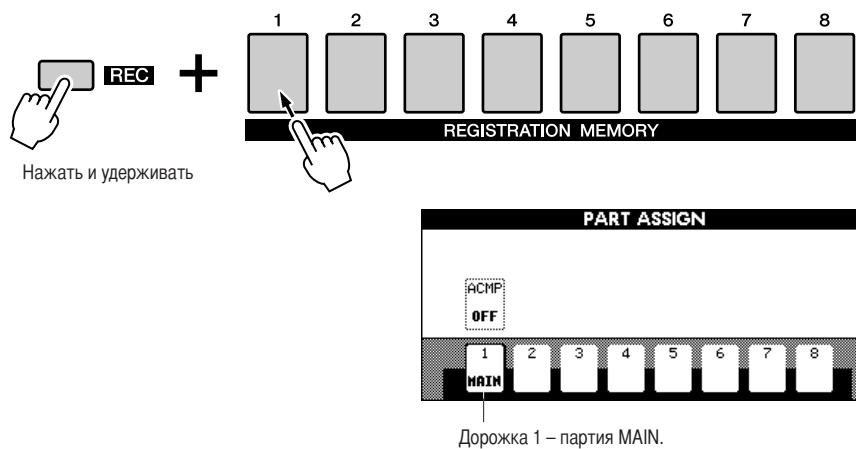

#### ⚠ ВНИМАНИЕ!

- Если собственное исполнение записывается на дорожку, которая уже содержит данные, предыдущие данные будут перезаписаны новыми.

#### ПРИМЕЧАНИЕ

- Когда для дорожки автоаккомпанемента установлено значение REC ON (Запись включена), для аккомпанемента будет автоматически установлено значение ON (Вкл.).
- При нажатии кнопки [REC] при включенном аккомпанемента для дорожки автоаккомпанемента будет автоматически установлено значение REC ON.
- Режим АСМР ON/OFF не меняется во время записи.
- Назначенную партию нельзя указать для другой дорожки.
- Одновременно можно записывать максимум три дорожки мелодий.

### ◆ Выбор партии для дорожки аккомпанемента

При нажатой кнопке [REC] нажмите кнопку [АСМР]. На экране будет выделена надпись REC и операция будет установлена в режим готовности к записи.

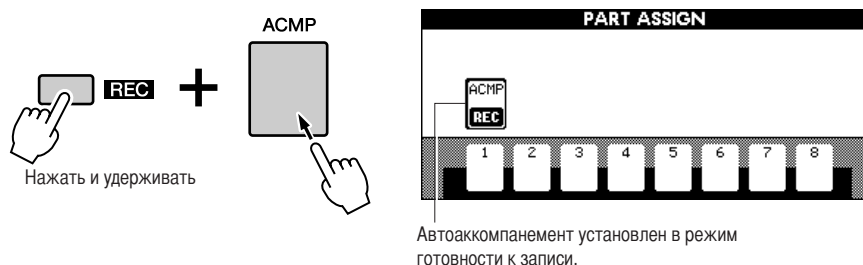

#### ПРИМЕЧАНИЕ

- Если нужно отменить режим готовности к записи дорожки, одновременно удерживайте кнопку [REC] и снова нажмите кнопку дорожки, которую нужно отменить.

## Запись собственного произведения

### 3 Запись начнется при игре на клавиатуре.

Запись можно также начать, нажав кнопку [▶/■].  
Нажмите кнопку [EXIT]. На главном экране будет отображен номер такта.  
После начала записи на экране автоматически появится главный экран.

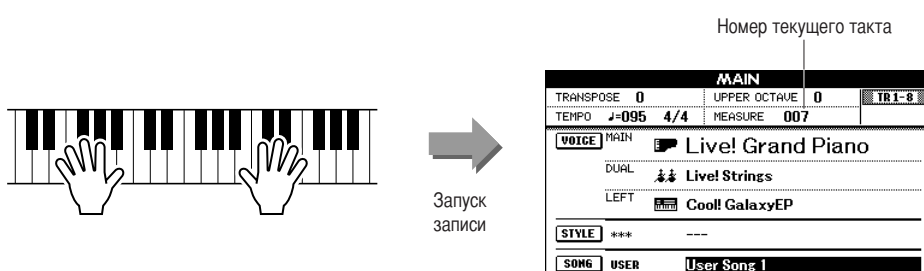

#### ПРИМЕЧАНИЕ

- Если память песен заполнена, на экране появится соответствующее сообщение и запись будет остановлена. В этом случае удалите ненужные данные песен, используя функции удаления песни или очистки дорожки, и затем снова начните запись (см. стр. 37).

### 4 Остановите запись, нажав кнопку [▶/■] или [REC].



Вместо этого, если нажать одну из кнопок ENDING/rit. [I] – [III] во время записи дорожки автоаккомпанемента, будет проигран соответствующий шаблон концовки, после чего запись будет остановлена. Когда запись будет остановлена, значение текущего номера такта будет установлено в 001, а записанные номера на экране будут выделены рамкой.

#### ■ Запись других дорожек

Повторите действия 2-4, чтобы записать какую-либо из оставшихся дорожек. Можно прослушивать ранее записанные дорожки, нажимая соответствующие кнопки [1] – [8] во время записи. Номера ранее записанных дорожек отображаются в рамке.

Кроме того, во время записи новых дорожек можно заглушить ранее записанные дорожки (заглушенные дорожки не будут отображаться) (стр. 66).

#### ■ Повтор записи

Просто выберите дорожку для повторной записи в обычном режиме. Новый материал перезапишет старые данные.

#### ПРИМЕЧАНИЕ

- Несколько раз нажмите кнопку [REGIST/TRACK], пока на экране не появится сообщение «TR 1-8».

### 5 После завершения записи:

#### ◆ Воспроизведение песни пользователя

Операция идентична описанной для встроенных песен (см. стр. 27).

- 1 Нажмите кнопку [USER] (Пользователь).
- 2 Будут выделены текущий номер или название песни. Чтобы выбрать песню пользователя (031–035), которую нужно воспроизвести, воспользуйтесь диском управления.
- 3 Нажмите кнопку [▶/■].

#### ◆ Сохранение песни пользователя на устройство флэш-памяти USB (см. стр. 76)

#### ◆ Преобразуйте данные песни в формат SMF, а затем сохраните ее на устройство флэш-памяти USB (см. стр. 77)

● **Не записанные данные**

Перед началом песни записываются следующие данные. Даже если данные будут изменены во время записи, данные не будут записаны.

Типы эффектов Reverb (реверберация), Chorus (хорус), DSP, уровень передачи эффекта DSP, уровень сухого сигнала, номер стиля, громкость стиля, тактовый размер

## Удаление песни — удаление песен пользователей

Данная функция удаляет пользовательскую песню полностью (все дорожки). **ПРИМЕЧАНИЕ**

• Если нужно удалить одну указанную дорожку, выполните операцию очистки дорожки, описанную на стр. 38.

**1** На основном экране выберите песню пользователя (с 001 по 005), которую нужно удалить.

**2** Несколько раз нажмите кнопку [REGIST/TRACK], пока на экране не появится сообщение «TR 1-8».

**3** Нажмите и удерживайте кнопку REGISTRATION MEMORY [1] дольше одной секунды, удерживая нажатой кнопку REGISTRATION MEMORY [8].

На экране появится запрос на подтверждение.

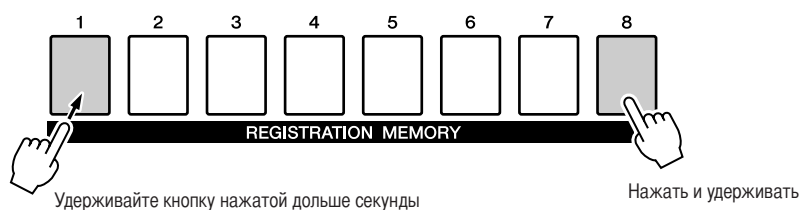

**4** Нажмите кнопку [+ / YES].

На экране снова появится запрос на подтверждение. Операцию удаления можно отменить, нажав кнопку [- / NO].

**ПРИМЕЧАНИЕ**

• Для выполнения функции удаления песни нажмите кнопку [+ / YES]. Нажмите кнопку [- / NO], чтобы отменить операцию удаления песни.

**5** Для удаления песни снова нажмите кнопку [+ / YES].

Во время удаления песни на экране появится сообщение о выполнении удаления.

## Очистка дорожки — удаление указанной дорожки из песни пользователя

Данная функция позволяет удалять определенную дорожку из песни пользователя.

**1** На основном экране выберите песню пользователя (с 001 по 005), которую нужно очистить.

**2** Несколько раз нажмите кнопку [REGIST/TRACK], пока не появится элемент, который нужно удалить.

Элементы меняются по порядку, с «REGIST.» на «TR 1–8» и на «ACMP. TR». Выберите нужную дорожку: «TR 1–8» или «ACMP. TR».

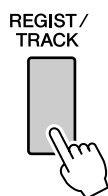

**3** Нажмите и удерживайте дольше секунды кнопку дорожки REGISTRATION MEMORY (с [1] по [8]), соответствующую дорожке, которую нужно удалить.

На экране появится запрос на подтверждение.

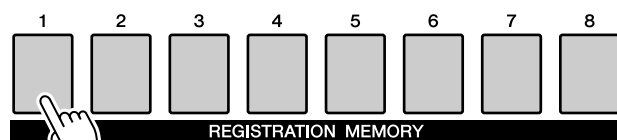

Удерживайте дольше секунды.

**4** Нажмите кнопку [+ / YES].

На экране появится снова запрос на подтверждение.

Операцию удаления можно отменить, нажав кнопку [- / NO].

**5** Для удаления песни снова нажмите кнопку [+ / YES].

Во время очистки дорожки на экране появится сообщение о выполнении очистки.

### ПРИМЕЧАНИЕ

- Для выполнения функции очистки дорожки нажмите кнопку [+ / YES]. Нажмите кнопку [- / NO], чтобы отменить операцию очистки дорожки.



# Резервное копирование и инициализация

## Сохранение

Следующие элементы данных автоматически сохраняются в качестве резервной копии данных во внутренней памяти даже при выключении питания. Для восстановления настроек и данных по умолчанию выполните операцию инициализации.

### ● Параметры резервного копирования

- USER Song
- Style file
- Registration memory
- Auto Fill In On/Off
- Каждый из параметров на экране функций:  
Tuning, Split point, Touch sensitivity, Style volume, Song volume, Metronome volume,  
Demo cancel, Language, Master EQ type, Chord fingering

## Инициализация

Эта функция удаляет из внутренней памяти инструмента все сохраненные данные и восстанавливает первоначальные настройки, принятые по умолчанию.

Имеются следующие процедуры инициализации.

### ■ Очистка данных резервного копирования.....

Чтобы удалить данные резервного копирования из внутренней памяти, одновременно удерживайте нажатой крайнюю правую белую клавишу на клавиатуре и включите питание, нажав переключатель [STANDBY/ON]. Данные резервной копии будут удалены, и восстановлены значения по умолчанию.

#### ПРИМЕЧАНИЕ

- Языковые настройки инструмента также могут быть изменены в этом действии. Если нужно сменить язык, используйте настройки Function (Функция).

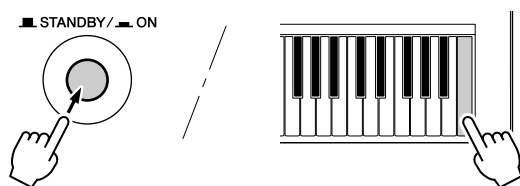

### ■ Очистка памяти.....

Чтобы удалить данные песен или файл стиля, загруженные во внутреннюю память с компьютера, одновременно удерживайте нажатой крайнюю правую белую клавишу и три крайние черные клавиши на клавиатуре и включите питание, нажав переключатель [STANDBY/ON].

#### ВНИМАНИЕ!

- При выполнении операции очистки удаляются также данные приобретенных песен. Убедитесь, что все имеющие важное значение данные сохранены на компьютере.

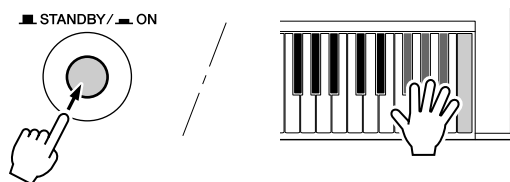



# Основные операции и экраны

## Основные операции

Общие средства управления PSR-S500 основаны на следующих простых операциях.

- 1** Воспользуйтесь кнопками категории для выбора категории.
- 2** Используйте диск управления, чтобы выбрать элемент или значение.
- 3** Запуск/остановка песни или стиля.

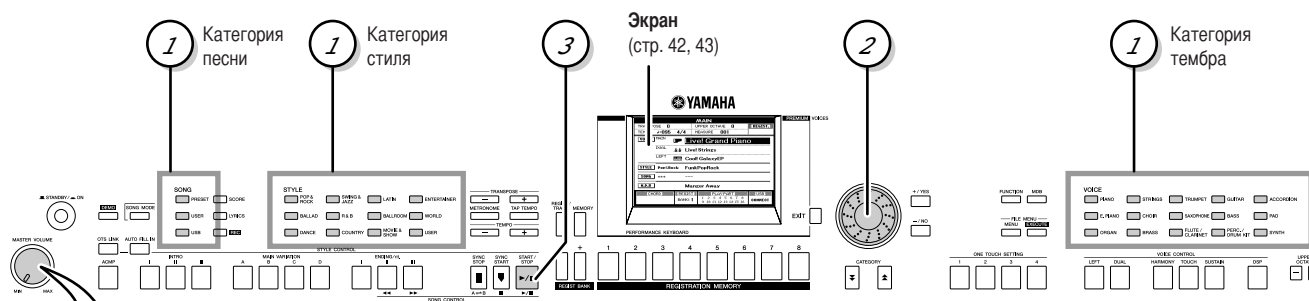

**● Настройка громкости**  
 Настройка громкости звука, проходящего через динамики инструмента или наушники, подключенные в соответствующий разъем.

Чтобы уменьшить громкость, поворачивайте против часовой стрелки.

Чтобы увеличить громкость, поворачивайте по часовой стрелке.

### 1 Воспользуйтесь кнопками категории для выбора КАТЕГОРИИ.

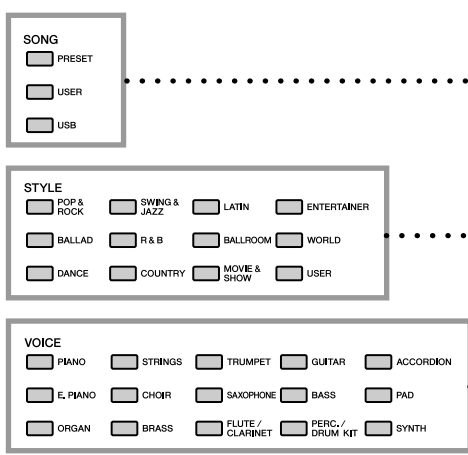

- Категория песни**  
Выберите категорию песни, которая должна звучать
- Категория стиля**  
Выберите категорию стиля, который должен звучать
- Категория тембра**  
Выберите категорию тембра, который должен звучать

\* Если нужно сменить категорию, нажмите другую кнопку категории или воспользуйтесь кнопкой категории [▲], [▼].



● Кнопки категории [▲], [▼]

Можно изменить категорию после выбора категории песни, стиля или тембра.

Нажатие этих кнопок позволяет последовательно перемещаться по списку категорий.

Пример: экран выбора тембра

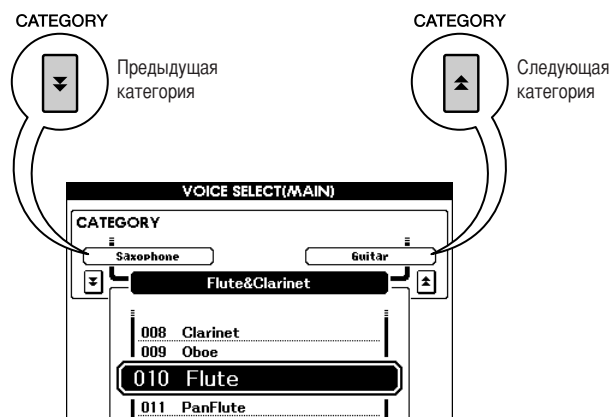

## 2 Используйте диск управления, чтобы выбрать элемент или значение.

При выборе категории (например, песни, стиля или тембра), название выбранной категории и элемент отображаются на экране. Элемент можно изменить, используя диск или кнопки [+ / YES], [- / NO].

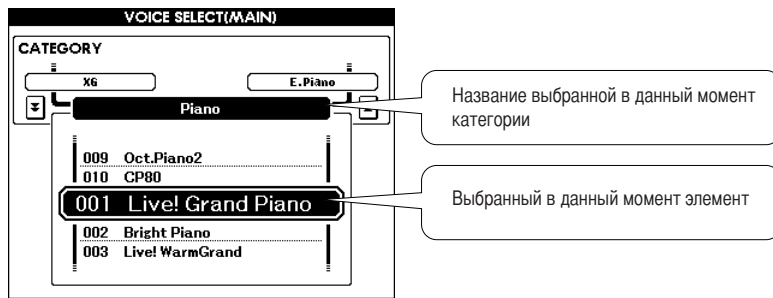

● Диск управления

Поворачивайте диск управления по часовой стрелке, чтобы увеличить значение выбранного элемента, или против часовой стрелки, чтобы уменьшить значение. Для увеличения или уменьшения значения вращайте диск управления.

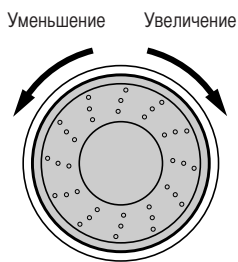

● Кнопки [+ / YES], [- / NO]

Чтобы увеличить значение на 1, нажмите и сразу отпустите кнопку [+ / YES], а чтобы уменьшить значение на 1, нажмите и сразу отпустите кнопку [- / NO]. Чтобы непрерывно увеличивать или уменьшать значение, удерживайте нажатой соответствующую кнопку.

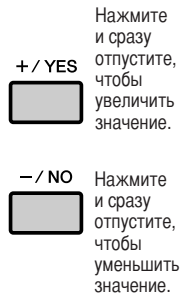

В большинстве процедур, описанных в данном руководстве, для упрощения процедуры выбора рекомендуется использовать диск управления, так как это самый простой и интуитивный способ выбора. Помните, что большинство элементов или значений, которые могут быть выбраны с помощью диска управления, могут быть также выбраны с помощью кнопок [+ / YES] и [- / NO].

## 3 Запуск/остановка песни или стиля.



Нажмите кнопку [START/STOP] после выбора категории песни или категории стиля, чтобы начать воспроизведение выбранной песни или стиля (ритма).

## Основные операции и экраны

### Экраны

#### ● Названия экранов

Экран предоставляет важные, простые для восприятия обозначения выполнения всех операций. Имя текущего экрана отображается в верхней части экрана инструмента. Вверху экрана можно видеть надпись «MAIN».

#### ● Экран MAIN (Главный)

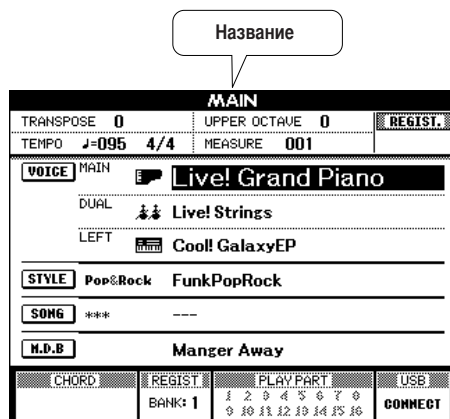

#### Вызов главного экрана

EXIT



Большинство основных операций осуществляются на основном экране инструмента.

На основной экран можно перейти с любого экрана. Для этого нажмите клавишу [EXIT], расположенную в правом нижнем углу экрана панели.

#### ● Экран FUNCTION (Функции) (стр. 70)

На экране FUNCTION предоставлен доступ к 49 полезным функциям. Данный экран отображается при нажатии кнопки [FUNCTION].

На экране FUNCTION можно воспользоваться кнопками CATEGORY [▲] и [▼] (стр. 41), чтобы выбрать 49 различных элементов функций.

Нажимайте кнопки CATEGORY, пока не появится нужная функция. Для настройки значения функции можно использовать диск управления или кнопки [+ / YES] и [- / NO].

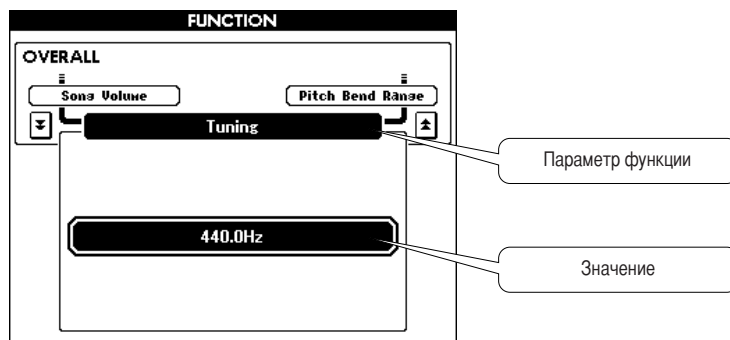

## Элементы экрана MAIN

На главном экране отображаются все текущие основные настройки: Song (Песня), Style (Стиль), Voice (Тембр).

Кроме того, на нем отображаются индикаторы, показывающие состояние (вкл/выкл) различных функций.

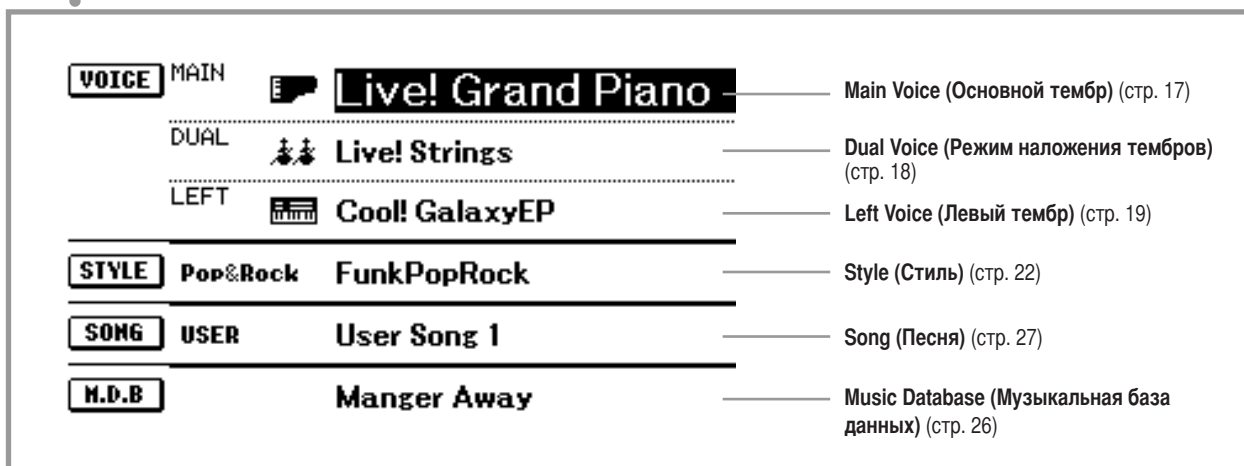
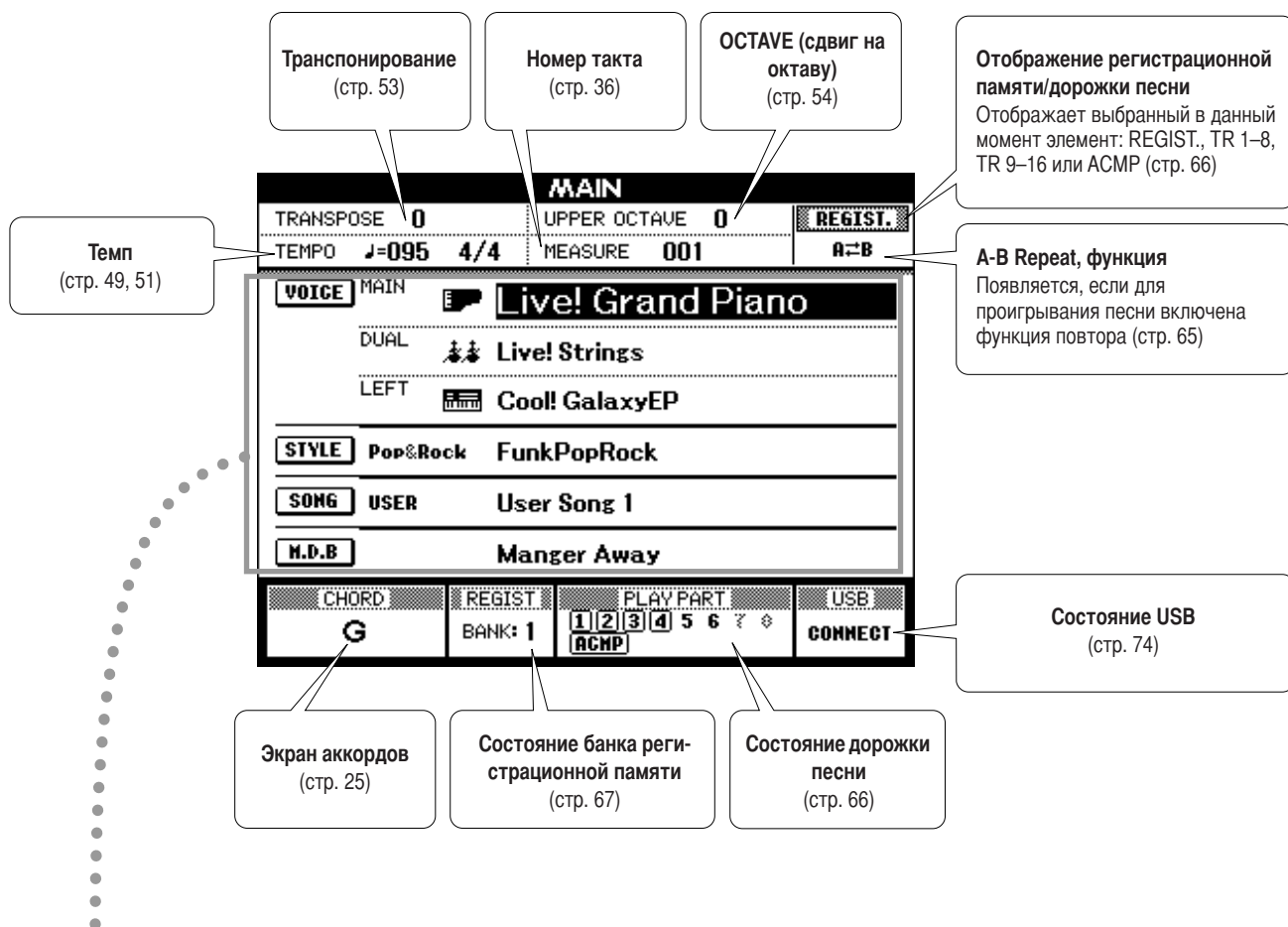



# Игра с эффектами

## Добавление эффекта Harmony

Эта функция добавляет к основному тембру эффекты Harmony (Гармония), Tremolo (Тремоло) или Echo (Эхо).

### 1 Для включения функции Harmony нажмите кнопку [HARMONY].

Кнопка [HARMONY] загорается, указывая, что эффект Harmony включен. Чтобы отключить функцию гармонизации, еще раз нажмите кнопку [HARMONY].



**ПРИМЕЧАНИЕ**

• При нажатии кнопки [HARMONY] для выключения этой функции для основного тембра автоматически выбирается соответствующий тип эффекта Harmony.

### 2 Нажмите и удерживайте кнопку [HARMONY] дольше 1 секунды.

Появится текущее значение типа эффекта Harmony.

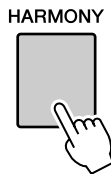

Удерживайте кнопку нажатой дольше секунды

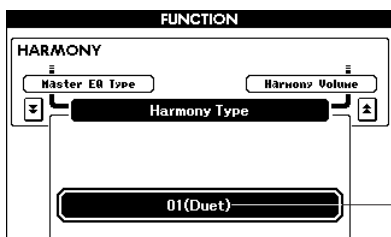

Текущий тип эффекта Harmony.

### 3 С помощью диска управления выберите тип эффекта Harmony.

Дополнительную информацию о доступных типах эффекта Harmony см. в списке типов эффектов на стр. 110.

Попробуйте поиграть на клавиатуре с включенной функцией Harmony. Дополнительную информацию о каждом типе гармонии см. в приведенном ниже разделе «Как озвучить каждый тип гармонии», а также в списке типов эффектов.

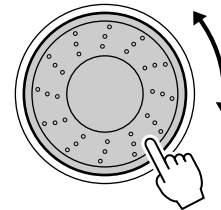

**ПРИМЕЧАНИЕ**

- Ноты гармонии можно добавлять только к основному тембру, но не в режимах наложения тембров или левого тембра.
- Клавиши, расположенные слева от точки разделения, не дают нот гармонии при включенном автоаккомпанементе (горит индикатор ACOMP ON).
- Когда установлен тип аккордовой аппликации Full Keyboard, функция Harmony отключается автоматически.

● Как озвучить каждый тип гармонии

- Типы гармонии от 01 до 05



Нажимайте клавиши в правой части клавиатуры, одновременно играя аккорды в диапазоне автоаккомпанемента при включенной функции автоаккомпанемента (стр. 23).

- Типы гармонии от 06 до 12 (трель)

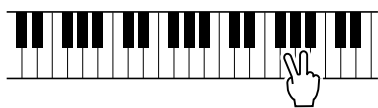

Удерживайте нажатыми две клавиши.

- Типы гармонии от 13 до 19 (тремоло)

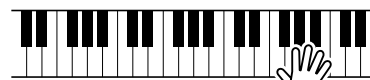

Удерживайте нажатыми эти клавиши.

- Типы гармонии от 20 до 26 (эхо)



Удерживайте нажатыми эти клавиши.

Громкость эффекта Harmony можно изменить в настройках функций (стр. 72).

## Изменение типа эффекта Reverb (Реверберация)

Реверберация улучшает звук тембров, создавая богатую атмосферу концертного зала. При выборе стиля или песни автоматически выбирается тип реверберации, наиболее подходящий для используемого тембра. Для выбора другого типа реверберации выполните описанную ниже операцию.

- 1** Чтобы вызвать экран FUNCTION, нажмите кнопку [FUNCTION].

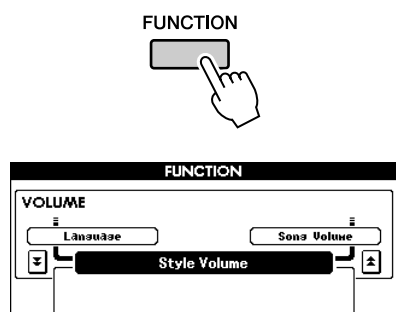

- 2** Нажмите кнопки CATEGORY [▲] и [▼] несколько раз, чтобы вызвать Reverb Type (Тип реверберации).

Появится текущее значение типа реверберации.

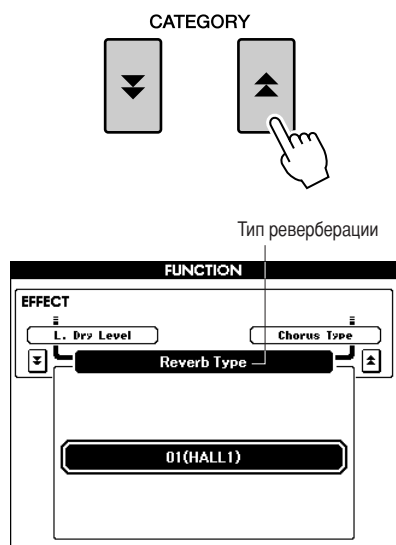

- 3** С помощью диска управления выберите тип реверберации.

Играя на клавиатуре, можно проверить, как звучит выбранный тип реверберации.

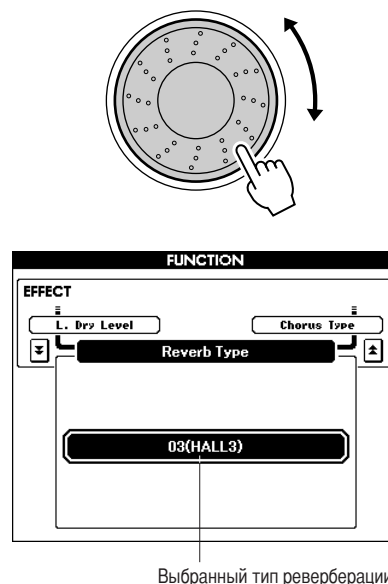

Дополнительную информацию о доступных типах реверберации см. в списке типов эффектов на стр. 110.

### ● Настройка уровня реверберации

Можно настроить уровень реверберации отдельно для основного тембра, режима наложения тембров и левого тембра (см. стр. 71).

## Изменение типа эффекта Chorus (Хорус)

Эффект Chorus создает насыщенный звук, как будто несколько одинаковых тембров играют в унисон. При выборе стиля или песни автоматически выбирается тип хоруса, наиболее подходящий для используемого тембра. Для выбора другого типа хоруса выполните описанные ниже действия.

- 1** Чтобы вызвать экран FUNCTION, нажмите кнопку [FUNCTION].

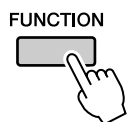

- 2** Нажмите кнопки CATEGORY [▲] и [▼] несколько раз, чтобы вызвать Chorus Type (Тип хоруса).

Появится текущее значение типа хоруса.

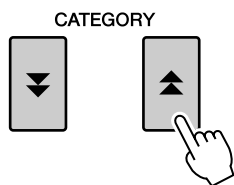

Тип эффекта Chorus

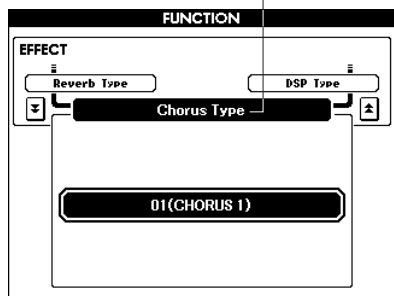

- 3** С помощью диска управления выберите тип хоруса.

Играя на клавиатуре, можно проверить, как звучит выбранный тип хоруса.

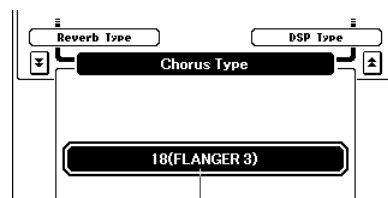
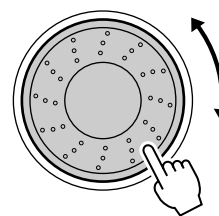

Выбранный тип хоруса

Дополнительную информацию о доступных типах реверберации см. в списке типов эффектов на стр. 111.

### ● Настройка уровня хоруса

Можно настроить уровень хоруса отдельно для основного тембра, режима наложения тембров и левого тембра (см. стр. 71).

## Педаль Sustain

Эта функция добавляет длительность к тембрам клавиатуры. Используйте ее при необходимости постоянного добавления длительности ко всем тембрам независимо от работы педального переключателя. Функция сустейна не влияет на левый тембр.

**Нажмите кнопку [SUSTAIN] для включения функции сустейна.**

Кнопка [SUSTAIN] загорается, указывая, что эффект Sustain включен.



**ПРИМЕЧАНИЕ**

• Даже при включенной функции сустейна для некоторых тембров эффект сустейна может быть не выражен явно или неслышим.

## Добавление эффектов DSP (Цифровая обработка сигнала)

К основному тембру, режиму наложения тембров и левому тембру можно добавить до 178 эффектов DSP. Их диапазон простирается от подобных реверберации эффектов среды до «дисторшн» и других средств динамической обработки, позволяющих улучшить звук или полностью преобразовать его.

**ПРИМЕЧАНИЕ**

• DSP – это сокращение от Digital Signal Processor (Цифровой сигнальный процессор). Эти эффекты используют микропроцессор для различных изменений звука.

**1 Нажмите кнопку [DSP] для включения функции DSP.**

Кнопка [DSP] загорается, указывая, что DSP включен.

Чтобы отключить DSP, еще раз нажмите кнопку [DSP].

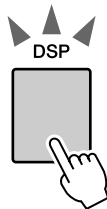

Кнопка [DSP] горит, когда DSP включен.

**ПРИМЕЧАНИЕ**

- Когда DSP включен, автоматически выбирается тип эффекта DSP, наиболее подходящий для используемого тембра.
- Громкость воспроизводимого в данный момент тембра меняется при включении или выключении DSP. Не является неисправностью. Величина изменения различается в зависимости от выбранного тембра.
- Тип DSP является общей настройкой – можно выбрать только один тип. По этой причине при проигрывании только что загруженных песни или стиля воспроизводимые в данный момент тембры могут звучать не так, как ожидалось. Это нормально, поскольку песня или стиль имеют собственный тип эффекта DSP, заменяющий любой, выбранный перед загрузкой. Аналогичное явление происходит при использовании кнопок [▶▶], [◀◀] или функции A-B Repeat во время проигрывания песни.

**2 Нажмите и удерживайте кнопку [DSP] дольше 1 секунды.**

Появится текущее значение типа DSP.

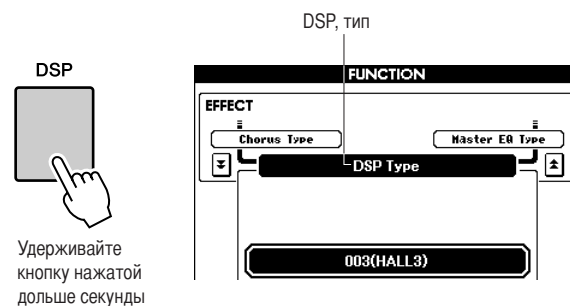

**3 С помощью диска управления выберите тип эффекта DSP.**

Дополнительную информацию о доступных типах DSP см. в списке типов DSP на стр. 111.

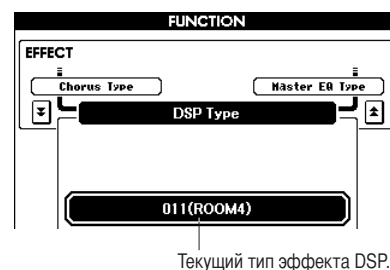
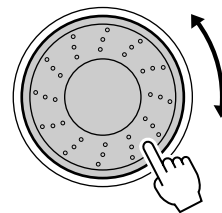

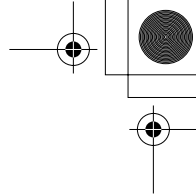

## Pitch Bend (Изменение высоты звука)

Колесо изменения высоты звука можно использовать для плавного изменения высоты звука проигрываемых на клавиатуре нот. Поворачивайте колесо вверх, чтобы повысить, или вниз, чтобы понизить высоту звучания. При использовании этой функции с таким тембром, как гитара «042 Overdriven» (стр. 17), можно добиться необыкновенно реалистичных эффектов подтяжки струны.

Можно увеличить или уменьшить эффект изменения высоты звука, достигаемого с помощью колеса, как описано на стр. 71.

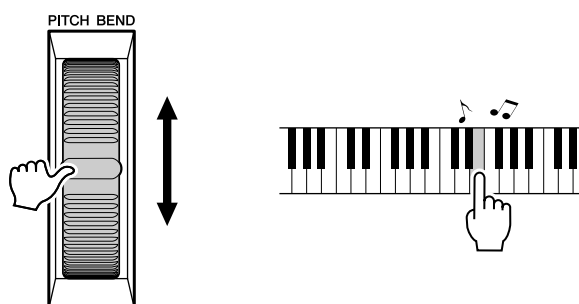

### ПРИМЕЧАНИЕ

- Изменение высоты звука не применяется к левому тембру, когда включен аккомпанемент.

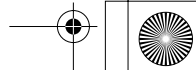
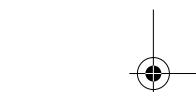
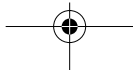
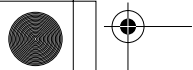





# Использование различных функций

## Игра с метрономом

В данный инструмент встроен метроном с изменяемым темпом и частотой сигналов. Играйте в наиболее удобном для вас темпе.

### ■ Включение метронома .....

Чтобы запустить метроном, нажмите кнопку [METRONOME].

Чтобы остановить метроном, нажмите кнопку [METRONOME] еще раз.

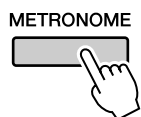

### ■ Установка темпа метронома .....

1 Нажмите кнопку TEMPO [+]/[-] для вызова настройки темпа и используйте кнопки для увеличения или снижения темпа.

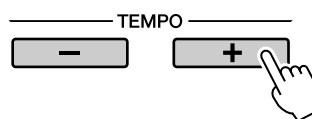

2 С помощью диска выберите значение темпа в диапазоне от 11 до 280.

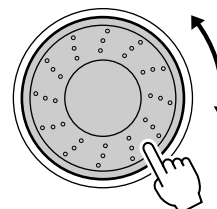

Чтобы перейти к главному экрану, нажмите кнопку [EXIT].

**ПРИМЕЧАНИЕ**

- Темп можно изменить либо повторяющимися нажатиями кнопок TEMPO [+]/[-], либо удерживая эти кнопки.

## Использование различных функций

### ■ Изменение тактового размера . . . . .

В примере выполняется настройка тактового размера 3/8.

#### 1 Нажмите и удерживайте кнопку [METRONOME] дольше одной секунды.

Отобразится название выбранного в данный момент тактового размера.

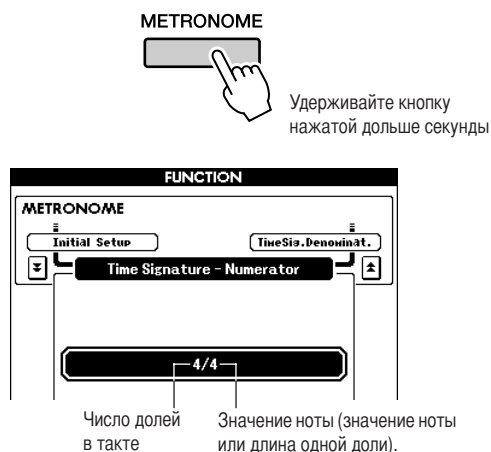

#### 2 С помощью диска управления выберите число долей в такте.

В первой доле каждого такта звучит колокольчик, в остальных долях – щелчок метронома. Частоту сигнала метронома можно также установить на «00», и в этом случае во всех долях будет слышаться щелчок – без колокольчика в первой доле. Предусмотрена установка значений до 60. Для данного примера выберите значение 3.

#### ПРИМЕЧАНИЕ

• При воспроизведении песни или стиля значение размера нельзя изменить, поскольку размер синхронизирован с выбранной песней или стилем.

#### 3 Нажмите кнопки CATEGORY [▲] один раз, чтобы вызвать экран Time Signature Denominator (Знаменатель тактового размера).

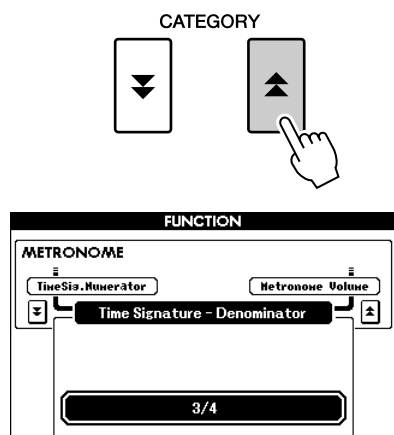

#### 4 С помощью диска управления выберите длину доли.

Выберите необходимую длину для каждой доли: 2, 4, 8 или 16 (половинная нота, четверть, восьмая нота или шестнадцатая нота). В этом примере выберите 8. Для тактового размера должно быть установлено значение 3/8.

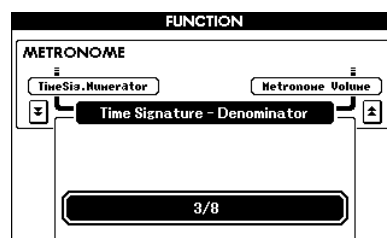

Для подтверждения настроек нажмите кнопку [METRONOME].

### ■ Настройка громкости метронома . . .

#### 1 Нажмите кнопку [FUNCTION].

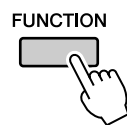

#### 2 Нажмите кнопки CATEGORY [▲] и [▼] несколько раз, чтобы вызвать Metronome Volume (Громкость метронома).

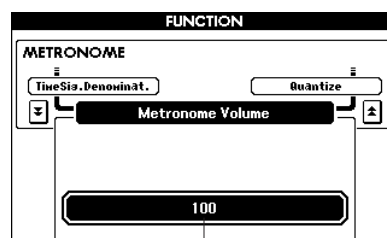
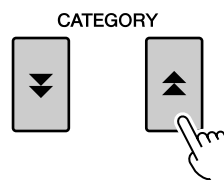

Громкость метронома

#### 3 С помощью диска управления установите громкость метронома.

## Использование Tap Start

Можно также задать темп, просто нажимая кнопку [TAP TEMPO] в нужном темпе, четыре раза для размера 4/4 и три раза для размера 3/4.

Во время воспроизведения песни или стиля можно изменить темп, дважды нажав эту кнопку.

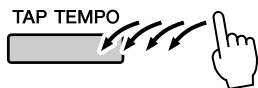

## Touch Response (Чувствительность к силе нажатия)

### ■ Включение/выключение функции Touch Response

Включить функцию клавиатуры Touch Response можно нажатием кнопки [TOUCH]. Если функция Touch Response включена, можно контролировать громкость нот в зависимости от силы нажатия на клавиши.

Кнопка [TOUCH] загорается, показывая, что функция Touch Response включена.

Чтобы выключить функцию Touch Response, нажмите кнопку [TOUCH] еще раз.

Если функция Touch Response выключена, громкость звука не будет меняться, независимо от того, как сильно вы нажимаете на клавиши.

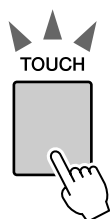

Кнопка [TOUCH] загорается, когда функция Touch Response включена.

### ■ Регулировка реакции на силу нажатия

Чувствительность клавиатуры к силе нажатия клавиш можно настроить на три уровня (1 – 3). Чем больше номер, тем больше разница в громкости при той же силе нажатия, т.е. клавиатура становится более чувствительной.

**1** Чтобы вызвать экран FUNCTION, нажмите кнопку [FUNCTION].

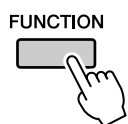

**2** Нажмите кнопки CATEGORY [▲] и [▼] несколько раз, чтобы вызвать Touch Sensitivity (Чувствительность клавиш к силе нажатия).

Отображается число, соответствующее выбранной в данное время чувствительности.

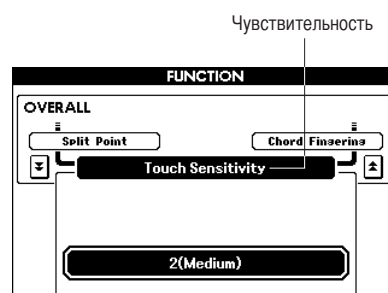
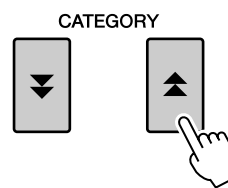

**3** С помощью диска управления выберите нужное значение параметра реакции клавиатуры на силу нажатия из диапазона от 1 до 3. При больших значениях чувствительность клавиш становится выше, другими словами, увеличивается громкость при одинаковой силе нажатия.

**ПРИМЕЧАНИЕ**

• Значение по умолчанию – 2.

## Использование различных функций

### Настройки EQ

Доступны пять заранее запрограммированных значений эквалайзера: Значения «1» и «2» лучше всего подходят для прослушивания через встроенные динамики инструмента, значение «3» – для прослушивания через наушники, а значения «4» и «5» – для прослушивания через внешние динамики или при подключении к внешнему микшеру.

#### 1 Нажмите кнопку [FUNCTION].

Текущая выбранная функция отобразится на экране.

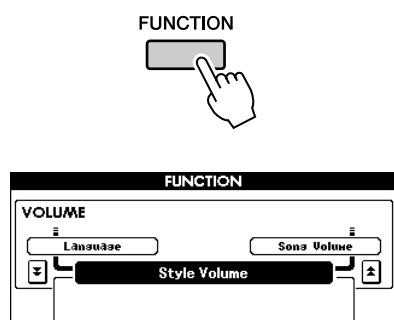

#### 2 Нажмите кнопки CATEGORY [▲] и [▼] несколько раз, чтобы вызвать Master EQ Type (Тип главного эквалайзера).

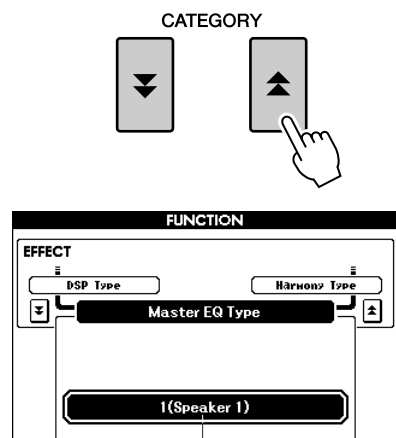

Появится текущий тип эквалайзера.

#### 3 С помощью диска управления настройте главный эквалайзер для получения наилучшего качества звука.

## Элементы управления высотой звука

### ◆ Значительные изменения высоты звука (транспонирование)

Общую высоту звука можно сместить выше или ниже максимум на одну октаву с шагом в полтона.

#### 1 Нажмите одну из кнопок TRANSPOSE [+]/[-].

Значение, отображаемое на дисплее, показывает уровень транспонирования выше или ниже нормального значения.

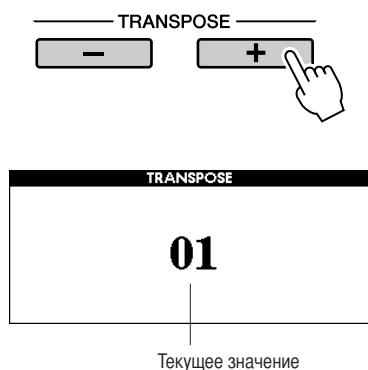

#### 2 С помощью диска управления настройте нужное значение транспонирования в диапазоне от -12 до +12.

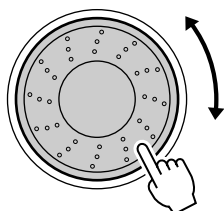

#### ПРИМЕЧАНИЕ

• Эта настройка не влияет на тембры из наборов ударных.

Чтобы перейти к главному экрану, нажмите кнопку [EXIT].  
Нажатие кнопок TRANSPOSE [+]/[-] позволяет делать пошаговые изменения. Если нажать и держать одну из кнопок TRANSPOSE [+]/[-], значение увеличивается или уменьшается постепенно.

### ◆ Незначительные изменения высоты звука (тонкая настройка)

Общую тонкую настройку инструмента можно сместить вверх или вниз максимум на один полутон с шагом в 0,2 Гц. Значение по умолчанию – 440 Гц.

#### 1 Нажмите кнопку [FUNCTION].

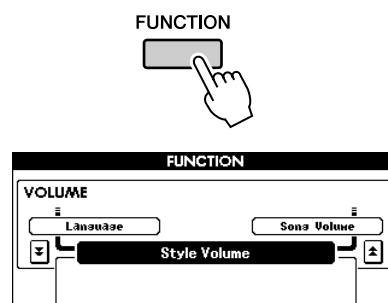

#### 2 Нажмите кнопки CATEGORY [▲] и [▼] несколько раз, чтобы вызвать Tuning (Настройка звука).

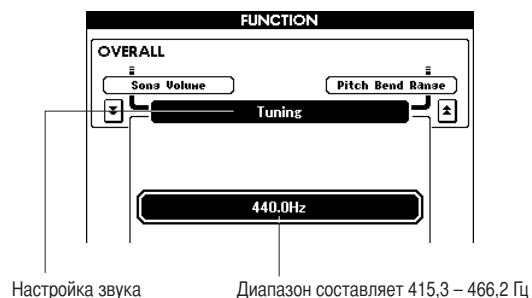

#### 3 С помощью диска управления установите нужное значение настройки в диапазоне от 415,3 до 466,3 Гц.

#### ПРИМЕЧАНИЕ

• Эта настройка не влияет на тембры из наборов ударных.

## Использование различных функций

## Изменение высоты инструмента в октавах

Можно менять высоту воспроизведения основного тембра и второго тембра в режиме наложения с интервалом в октаву.

### 1 Нажмите кнопку UPPER OCTAVE [+] для повышения высоты звука на одну октаву.

Новое измененное значение отображается на ЖК-экране.

Чтобы перейти к главному экрану, нажмите кнопку [EXIT].

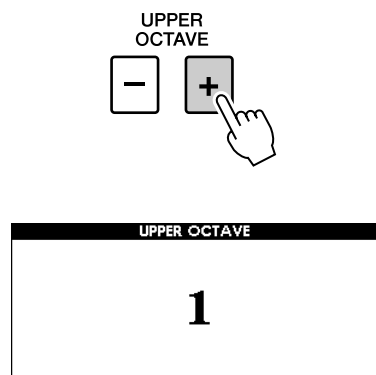

● В случае UPPER OCTAVE +1

На одну октаву выше

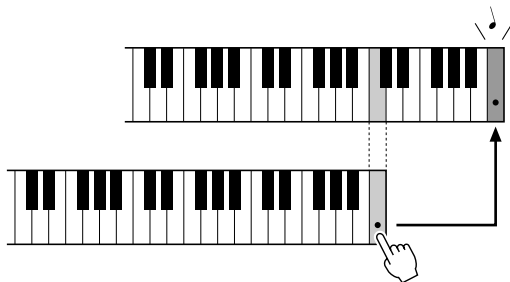

**ПРИМЕЧАНИЕ**

- Когда выбран набор ударных, каждый перкуссионный тембр, назначенный клавиатуре, смещается по местоположению, но не по высоте.

### 2 Нажмите кнопку UPPER OCTAVE [-] для понижения высоты звука на одну октаву.

Новое измененное значение (на октаву ниже) отображается на ЖК-экране.

Нажмите кнопку UPPER OCTAVE [-] для понижения высоты звука еще на одну октаву.

Чтобы перейти к главному экрану, нажмите кнопку [EXIT].

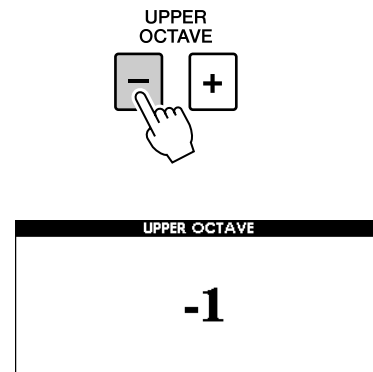

● В случае UPPER OCTAVE -1

На одну октаву ниже

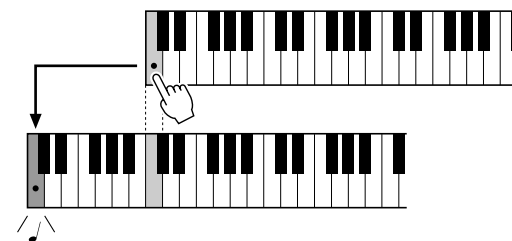



## Функции стиля (автоаккомпанемент)

Основные принципы использования функции стиля (автоаккомпанемент) описаны на странице 22 краткого руководства.

Здесь приведена информация о воспроизведении стилей различными способами, процедура настройки громкости стиля, способы исполнения аккордов с использованием стилей, а также другая информация.

### Части стиля (разделы)

Этот инструмент включает широкое разнообразие «разделов» стиля, позволяющих менять аранжировку аккомпанемента в зависимости от исполняемой песни.

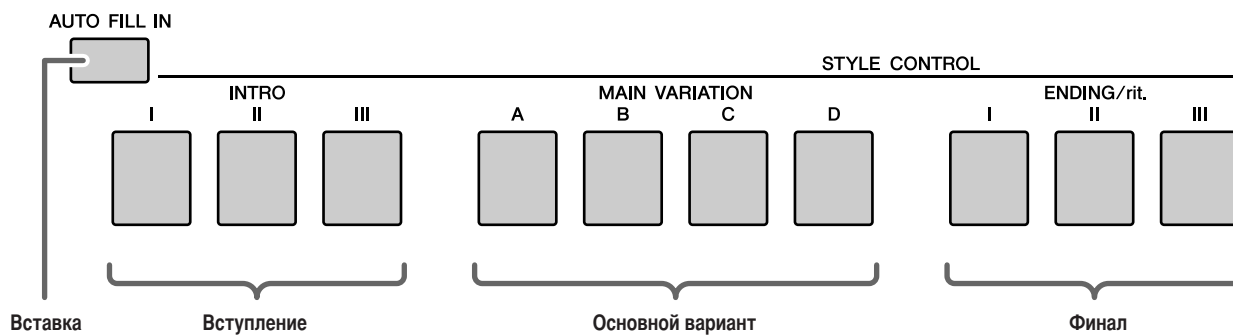

#### ● Часть INTRO (Вступление)

Эта часть используется в начале песни. После окончания вступления начинается основная часть аккомпанемента. Длина вступления (в тактах) зависит от выбранного стиля.

#### ● Часть MAIN VARIATION (Основная вариация)

Используется для проигрывания основной части песни. Воспроизводит основную часть аккомпанемента до тех пор, пока не будет нажата кнопка другой части. Основная часть существует в четырех вариантах (A - D) и звук воспроизведения стиля меняется гармонически в зависимости от аккордов, которые вы играете левой рукой.

#### ● Часть ENDING (Финал)

Эта часть используется в конце песни. По завершении финальной части аккомпанемент автоматически выключается. Длина финала (в тактах) зависит от выбранного стиля.

#### ● Часть AUTO Fill-in (Автоматическое заполнение)

Эта часть автоматически добавляется перед сменой текущего раздела на новый выбранный раздел.

## Функции стиля (автоаккомпанемент)

**1** Выберите нужный стиль (см. стр. 22).

**2** Для включения автоаккомпанемента нажмите кнопку [ACMP].



**3** Нажмите кнопку [AUTO FILL IN] для включения функции Auto Fill In.

Начальное значение по умолчанию для функции Auto Fill In – «он» (вкл.).



**4** Для включения синхронного запуска нажмите кнопку [SYNC START].

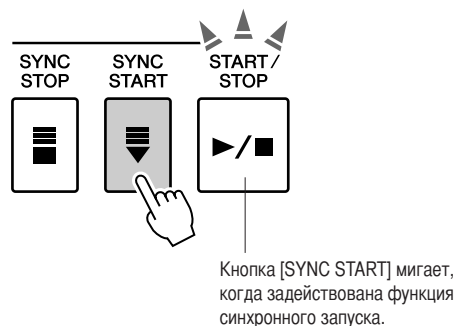

### ● Синхронный запуск

Если синхронный запуск включен, можно запустить стиль, сыграв любой клавишей в диапазоне аккомпанемента клавиатуры.

**5** Нажмите одну из кнопок MAIN VARIATION [A]–[D].

Выбранная кнопка Main Variation начнет мигать.

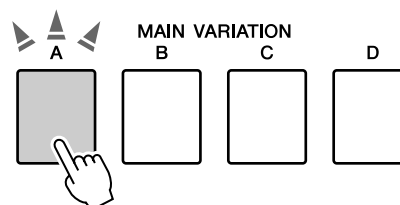

**6** Нажмите одну из кнопок INTRO [I]–[III].

Выбранная кнопка Intro загорится.

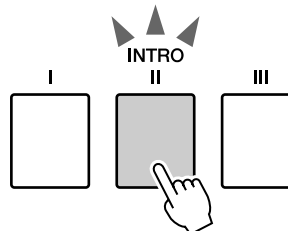

**7** Сыграйте аккорд в диапазоне аккомпанемента и начните часть Intro.

Попробуйте исполнить мажорный аккорд C. (См. «Исполнение аккордов автоаккомпанемента» на стр. 25.)



### ПРИМЕЧАНИЕ

• Стиль *Baroque Air Style* в категории MOVIE & SHOW не имеет части *Rhythm* (Ритм), поэтому для этого стиля нет звука ритма. У этого стиля также нет части *Fill-In*.



**8** Нажмите одну из кнопок MAIN VARIATION [A]–[D].

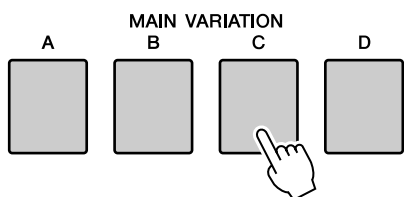

После вставки происходит плавный переход к выбранной основной части A – D.

**9** Нажмите одну из кнопок ENDING/rit. [I]–[III].

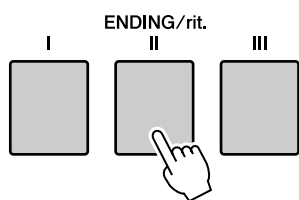

Начнется воспроизведение концовки. По завершении финальной части аккомпанемент автоматически выключается. Постепенное замедление финальной части достигается путем повторного нажатия одной из кнопок ENDING/rit. [I]–[III] во время воспроизведения финальной части.

● Синхронная остановка (Synchro Stop)

При выборе этой функции стиль аккомпанемента будет воспроизводиться только при исполнении аккордов в диапазоне аккомпанемента клавиатуры. Аккомпанемент перестает звучать, как только вы отпускаете клавиши. Для выключения этой функции нажмите кнопку [SYNC STOP].

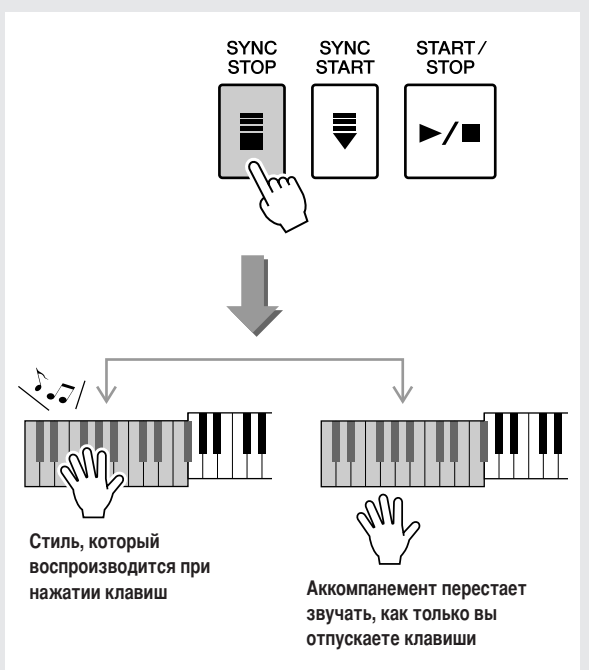

## Настройка "в одно касание"

Иногда выбор наиболее подходящего тембра для песни или стиля может показаться затруднительным. Функция One Touch Setting (Настройка в одно касание) автоматически выбирает идеально подходящий тембр для выбранного стиля.

**1** Выберите нужный стиль (см. стр. 22).

**2** Нажмите одну из кнопок ONE TOUCH SETTING [1] – [4].

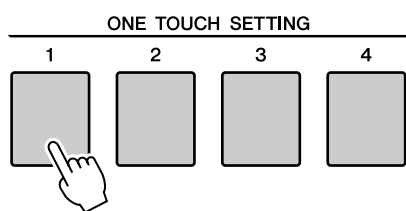

**3** Сыграйте аккорд в диапазоне аккомпанемента и начните стиль.

Попробуйте выбрать другие кнопки ONE TOUCH SETTING [1] - [4] и прослушать результаты.



## Изменение вариации и OTS (OTS LINK)

При смене MAIN VARIATION [A] – [D] на другое значение MAIN VARIATION [A] – [D] при включенной функции OTS LINK (Связь с настройками «в одно касание»), OTS 1 – 4 автоматически меняет номер в соответствии с выбранным номером вариации (см. ниже).

Нажмите кнопку [OTS LINK] для включения функции связи с настройками «в одно касание».

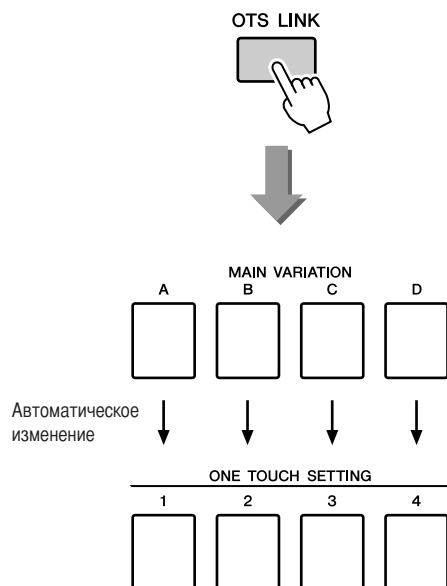

## Установка параметра Split Point

Исходное положение точки разделения – клавиша с номером 54 (клавиша F#2), но ее можно заменить другой клавишей с помощью описанной ниже процедуры.

**1** Нажмите кнопку [FUNCTION].

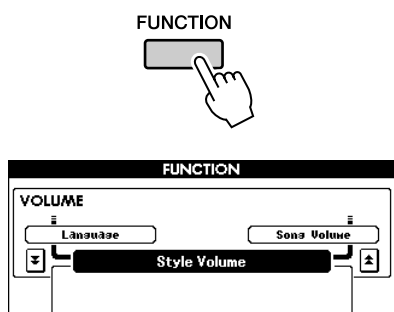

**2** Используйте кнопки CATEGORY [▲] и [▼] несколько раз, чтобы вызвать Split Point (Точка разделения).

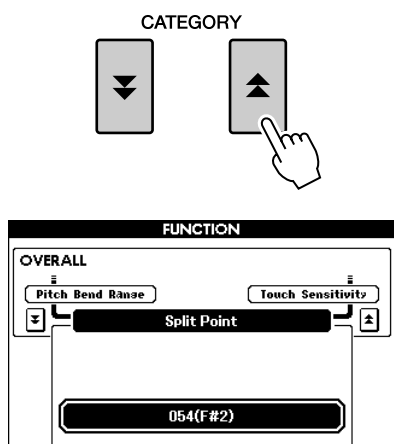

**3** С помощью диска управления настройте точку разделения на любую клавишу от 000 (C-2) до 127 (G8).



**ПРИМЕЧАНИЕ**

- При изменении положения точки разделения также меняется точка разделения автоаккомпанемента.
- Левый тембр будет звучать при нажатии клавиши точки разделения.

## Функции стиля (автоаккомпанемент)

### Воспроизведение стиля с аккордами, но без ритма (остановка аккомпанемента)

Если функция автоаккомпанемента включена (горит кнопка АСМР), а синхронный запуск выключен, можно играть аккорды в левой части клавиатуры (диапазоне аккомпанемента) при остановленном стиле и все равно слышать аккорды аккомпанемента. Этот режим называется «Stop Accompaniment» (Остановка аккомпанемента), и в нем можно использовать любые типы аккордовой аппликатуры, распознаваемые инструментом (стр. 25).

Выберите стиль, затем нажмите кнопку [АСМР], чтобы включить автоаккомпанемент.

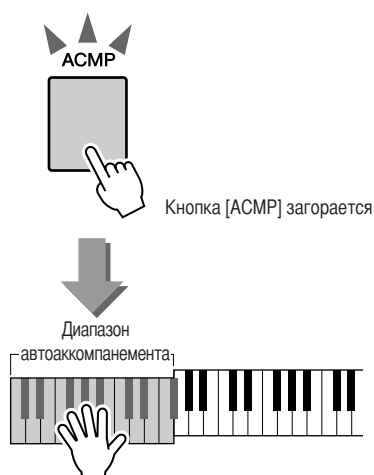

### Настройка громкости стиля

Если инструмент находится в режиме Song, нажмите одну из кнопок категории Style для входа в режим Style. (стр. 22)

**1** Нажмите кнопку [FUNCTION].

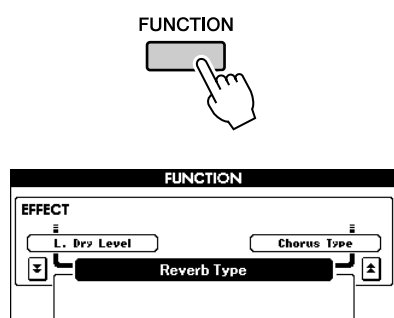

**2** Используйте кнопки CATEGORY [▲] и [▼] несколько раз, чтобы вызвать Style Volume (Громкость стиля).

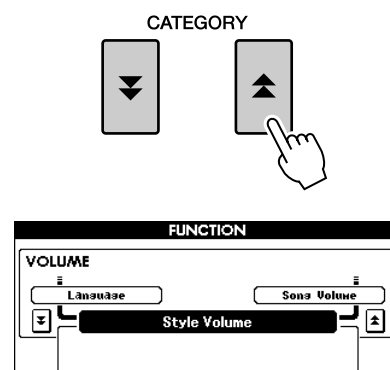

**3** С помощью диска управления настройте параметр громкости стиля в диапазоне от 000 до 127.

## Основы аккордов

Аккорд состоит из двух или более нот, сыгранных одновременно.

Наиболее распространенным типом аккордов является «трезвучие», состоящее из трех нот: тоники, третьей и пятой нот соответствующей гаммы. Например, до-мажорное трезвучие состоит из нот «до» (тоника), «ми» (третьей ноты гаммы «до-мажор») и «соль» (пятой ноты гаммы «до-мажор»).

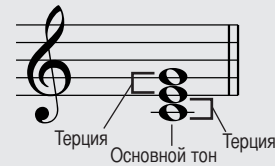

В изображенном выше до-мажорном трезвучии самая низкая нота – это «тоника» аккорда. Данный аккорд приведен в «основном изложении». Использование других нот аккорда в качестве самой низкой ноты приводит к «обращению» аккорда. Тоника – это основная нота аккорда, поддерживающая и соединяющая остальные ноты аккорда. Расстояние (интервал) между смежными нотами трезвучия в основном изложении – это большая или малая терция.

Большая терция – четыре полутона

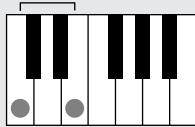

Малая терция – три полутона

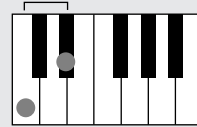

Наименьший интервал в трезвучии в основном изложении (между тоникой и третьей нотой) определяет, является ли трезвучие минорным или мажорным. Можно сдвинуть самую высокую ноту на один полутоном вниз или вверх, чтобы воспроизвести два дополнительных аккорда, как показано ниже.



В случае изменения порядка нот и формирования различных «обращений» аккорда основные характеристики звучания аккорда остаются неизменными. Соседние аккорды в последовательности аккордов могут быть плавно соединены, например, путем выбора соответствующих «обращений» (или «вокальных партий»).

### ● Чтение названий аккордов

Названия аккордов содержат всю необходимую информацию об аккорде (кроме обращения или вокальной партии). По названию аккорда можно сразу определить тоника аккорда, а также получить информацию о том, является ли этот аккорд минорным, мажорным или уменьшенным, требует ли он мажорной или пониженной септимы, какие вариации или натяжения используются.



### ● Некоторые типы аккордов (это только некоторые из «стандартных» типов аккордов, распознаваемых инструментом PSR-S500).



## Функции стиля (автоаккомпанемент)

### ■ Распознаваемые стандартные аккорды

В таблице приведены аккорды с тоникой «до».

Название аккорда[Сокращение]	Прямое изложение	Аккорд (C)	Экран
Мажорное трезвучие [M]	1 - 3 - 5	C	C
Трезвучие с добавленной нойой [(9)]	1 - 2 - 3 - 5	C <sup>(9)</sup>	Cadd9
Секстаккорд [6]	1 - (3) - 5 - 6	C <sub>6</sub>	C6
Секстаккорд с нойой [6(9)]	1 - 2 - 3 - (5) - 6	C <sub>6</sub> <sup>(9)</sup>	C6 <sup>9</sup>
Большой мажорный септаккорд [M7]	1 - 3 - (5) - 7	C <sub>M7</sub>	CM7
Большой мажорный септаккорд с нойой [M7(9)]	1 - 2 - 3 - (5) - 7	C <sub>M7</sub> <sup>(9)</sup>	CM7 <sup>9</sup>
Большой мажорный септаккорд с увеличенной ундецимой [M7(#11)]	1 - (2) - 3 - #4 - 5 - 7 или 1 - 2 - 3 - #4 - (5) - 7	C <sub>M7</sub> <sup>(#11)</sup>	CM7#11
Мажорное трезвучие с пониженной квинтой [(b5)]	1 - 3 - b5	C <sup>(b5)</sup>	C <sup>b5</sup>
Большой мажорный септаккорд с пониженной квинтой [M7b5]	1 - 3 - b5 - 7	C <sub>M7</sub> <sup>(b5)</sup>	CM7 <sup>b5</sup>
Задержанная кварта [sus4]	1 - 4 - 5	C <sub>sus4</sub>	Csus4
Увеличенное трезвучие [aug]	1 - 3 - #5	C <sub>aug</sub>	Caug
Увеличенный септаккорд [M7aug]	1 - (3) - #5 - 7	C <sub>M7aug</sub>	CM7aug
Минорное трезвучие [m]	1 - b3 - 5	C <sub>m</sub>	Cm
Минорный аккорд с добавленной нойой [(9)]	1 - 2 - b3 - 5	C <sub>m</sub> <sup>(9)</sup>	Cm add9
Минорный секстаккорд [m6]	1 - b3 - 5 - 6	C <sub>m6</sub>	Cm6
Минорный септаккорд [m7]	1 - b3 - (5) - b7	C <sub>m7</sub>	Cm7
Минорный септаккорд с нойой [m7(9)]	1 - 2 - b3 - (5) - b7	C <sub>m7</sub> <sup>(9)</sup>	Cm7 <sup>9</sup>
Минорный септаккорд с добавленной ундецимой [m7(11)]	1 - (2) - b3 - (-4) - b7	C <sub>m7</sub> <sup>(11)</sup>	Cm7 <sup>11</sup>
Большой минорный септаккорд [mM7]	1 - b3 - (5) - 7	C <sub>mM7</sub>	CmM7
Большой минорный септаккорд с нойой [m7(9)]	1 - 2 - b3 - (5) - 7	C <sub>mM7</sub> <sup>(9)</sup>	CmM7 <sup>9</sup>
Минорный септаккорд с пониженной квинтой [m7b5]	1 - b3 - b5 - b7	C <sub>m7</sub> <sup>(b5)</sup>	Cm7 <sup>b5</sup>
Большой минорный септаккорд с пониженной квинтой [mM7b5]	1 - b3 - b5 - 7	C <sub>mM7</sub> <sup>(b5)</sup>	CmM7 <sup>b5</sup>
Уменьшенное трезвучие [dim]	1 - b3 - b5	C <sub>dim</sub>	Cdim
Уменьшенный септаккорд [dim7]	1 - b3 - b5 - 6	C <sub>dim7</sub>	Cdim7
Септаккорд [7]	1 - 3 - (5) - b7 или 1 - (3) - 5 - b7	C <sub>7</sub>	C7
Септаккорд с пониженной нойой [7(b9)]	1 - b2 - 3 - (5) - b7	C <sub>7</sub> <sup>(b9)</sup>	C7 <sup>b9</sup>
Септаккорд с добавленной пониженной терцдецимой [7(b13)]	1 - 3 - 5 - b6 - b7	C <sub>7</sub> <sup>(b13)</sup>	C7 <sup>b13</sup>
Септаккорд с нойой [7(9)]	1 - 2 - 3 - (5) - b7	C <sub>7</sub> <sup>(9)</sup>	C7 <sup>9</sup>
Септаккорд с добавленной повышенной ундецимой [7(#11)]	1 - (2) - 3 - #4 - 5 - b7 или 1 - 2 - 3 - #4 - (5) - b7	C <sub>7</sub> <sup>(#11)</sup>	C7#11
Септаккорд с добавленной терцдецимой [7(13)]	1 - 3 - (5) - 6 - b7	C <sub>7</sub> <sup>(13)</sup>	C7 <sup>13</sup>
Септаккорд с повышенной нойой [7(#9)]	1 - #2 - 3 - (5) - b7	C <sub>7</sub> <sup>(#9)</sup>	C7#9
Септаккорд с пониженной квинтой [7b5]	1 - 3 - b5 - b7	C <sub>7b5</sub>	C7 <sup>b5</sup>
Увеличенный септаккорд [7aug]	1 - 3 - #5 - b7	C <sub>7aug</sub>	C7aug
Септаккорд с задержанной квартой [7sus4]	1 - 4 - (5) - b7	C <sub>7sus4</sub>	C7sus4
Трезвучие с задержанной секундой [sus2]	1 - 2 - 5	C <sub>sus2</sub>	Csus2

#### ПРИМЕЧАНИЕ

- Ноты, заключенные в круглые скобки, можно не играть.
- Взяв основной тон через октаву, вы услышите аккомпанемент, основанный лишь на основном тоне.
- Чистая квинта (1 + 5) генерирует аккомпанемент на основе только тоники и квинты, которые могут использоваться как с мажорными, так и с минорными аккордами.
- Клавиши, нажимаемые для игры аккордов, показаны в основном изложении, но возможны и их обращения со следующими исключениями: m7, m7b5, 6, m6, sus4, aug, dim7, 7b5, 6(9), sus2.

#### ПРИМЕЧАНИЕ

- Обращение аккордов 7sus4 и m7(11) не распознается, если ноты, показанные в скобках, опущены.
- Иногда автоаккомпанемент не меняется, если близкие по звучанию аккорды проигрываются один за другим (например, некоторые минорные трезвучия, за которыми следует малый септаккорд).
- Нажатие двух клавиш генерирует аккорд на основе предыдущего аккорда.

## Стиль пользователя

В данном инструменте имеются 11 внутренних категорий стиля, но он также позволяет импортировать дополнительные стили (только с расширением «.sty»), которые были загружены из Интернета или получены из других источников, и загружать их в стиль пользователя и использовать подобно встроенным стилям.

Дополнительные сведения о загрузке файла стиля см. в разделе «**Загрузка файлов пользователя и файлов стилей**» на стр. 78.

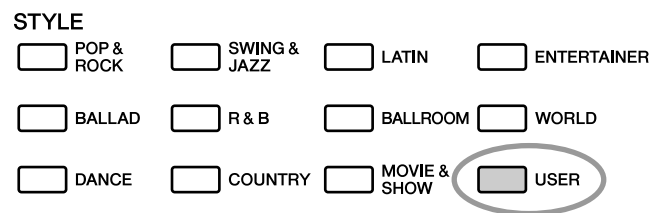

Для загрузки файла стиля сначала необходимо либо передать файл стиля с компьютера в память инструмента, либо подключить флэш-память USB с файлом стиля к разъему USB TO DEVICE. Дополнительные сведения о процедуре передачи файлов см. в разделе «**Передача данных об исполнении на компьютер и прием с компьютера**» на стр. 83.

При использовании флэш-памяти USB обратитесь к разделу «**Загрузка файлов пользователя и файлов стилей**» на стр. 78.

## Воспроизведение стилей с использованием всей клавиатуры

В разделе «**Игра со стилем**» на стр. 23 описаны два метода воспроизведения стилей (Multi, Full Keyboard), в которых аккорды обнаруживались либо только слева от точки разделения клавиатуры, либо по всей клавиатуре. При установке параметров, описанных далее, обнаружение аккордов для аккомпанемента стиля происходит по всей клавиатуре, позволяя достичь еще лучшего качества звучания. В этом режиме могут быть обнаружены только аккорды, сыгранные обычным способом (стр. 25).

- 1 Нажмите и удерживайте кнопку [ACMP] дольше 1 секунды.

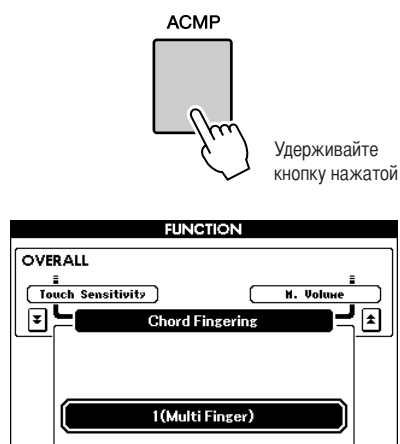

- 2 С помощью диска управления выберите значение 2 «FullKeyboard».

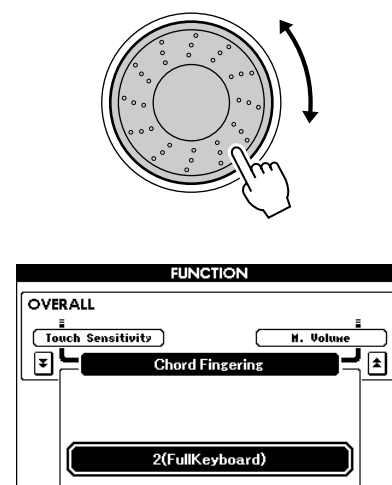



# Страница Song Settings

## Громкость песни

**1** Нажмите кнопку [FUNCTION].

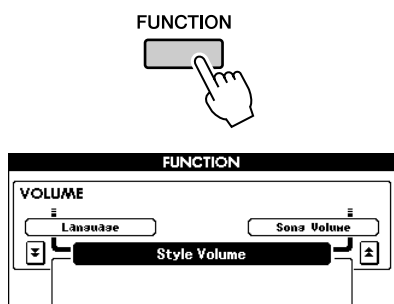

**2** Используйте кнопки CATEGORY [▲] и [▼] несколько раз, чтобы вызвать Song Volume (Громкость песни).

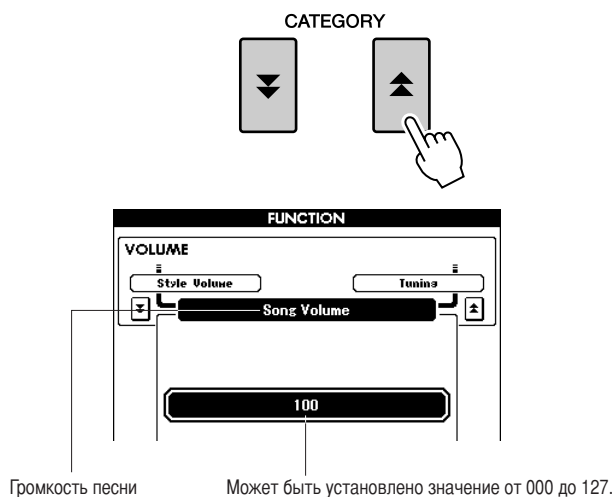

**3** С помощью диска управления настройте параметр громкости песни в диапазоне от 000 до 127.

**ПРИМЕЧАНИЕ**

• Громкость песни можно настроить при выборе песни.

## Изменение темпа

При воспроизведения песни можно менять темп по желанию. Нажимайте кнопки TEMPO [+] / [-]. На появившемся экране можно задать количество четвертей в минуту в диапазоне от 011 до 280, используя диск или кнопки TEMPO [+] / [-].

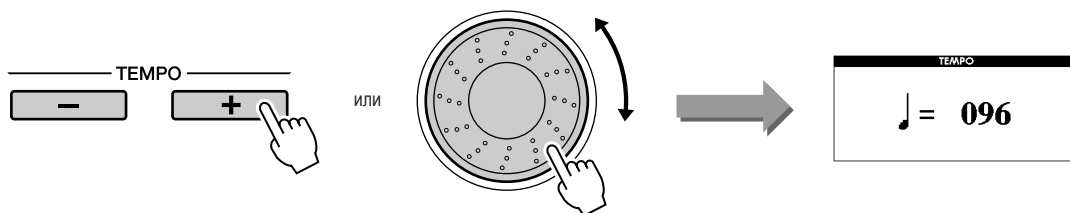

Чтобы восстановить исходный темп, одновременно нажмите кнопки TEMPO [+] и [-].  
 Чтобы перейти к главному экрану, нажмите кнопку [EXIT].  
 Нажатие кнопок TEMPO [+] / [-] позволяет делать пошаговые изменения. Для этого следует нажать и держать одну из этих кнопок.



## A-B Repeat

Можно указать часть песни для повторного воспроизведения: «А» – начальная точка, «В» – конечная точка.

Функция A-B Repeat также очень удобна для упражнений с использованием функций инструмента для отображения партитуры (стр. 30).



**1** Начните играть песню (стр. 27) и нажмите кнопку [A ⇌ B] в начале той части, которую хотите повторить (точка «А»).

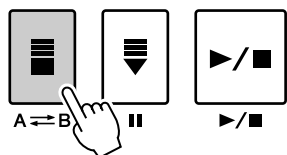

**2** Еще раз нажмите кнопку [A ⇌ B] в конце части, которую хотите повторить (точка «В»).

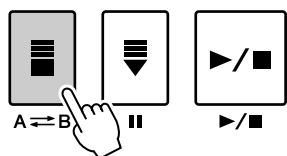

**3** Указанная часть песни «А-В» будет воспроизведена повторно.

Отменить повторное воспроизведение «А-В» можно в любой момент, нажав кнопку [A ⇌ B].

**ПРИМЕЧАНИЕ**

- Начальная и конечная точки повторения могут определяться с шагом в один такт.
- Во время воспроизведения на экране отобразится номер текущего такта.
- Если начальную точку «А» нужно установить в самом начале песни, то перед тем, как начать ее воспроизведение, нажмите кнопку [A ⇌ B].

## Приглушение отдельных частей песни

Каждая «дорожка» песни воспроизводит отдельную часть песни – мелодию, перкуссию, аккомпанемент и т.д.

Можно приглушить отдельные дорожки и самостоятельно сыграть приглушенную часть на клавиатуре или просто отключить звук тех дорожек, которые вы не хотите прослушивать в данный момент.

Используйте кнопки [REGIST/TRACK] для выбора TR 1 - 8, TR 9 - 16 или ACOMP.TR и кнопки REGISTRATION MEMORY [1]–[8] для включения и выключения звука соответствующих дорожек ([1]–[8], [9]–[16] или ACOMP). При выключении звука дорожки рамка вокруг ее номера не будет отображаться на экране.

Дополнительную информацию о настройке дорожки песни см. на стр. 32.

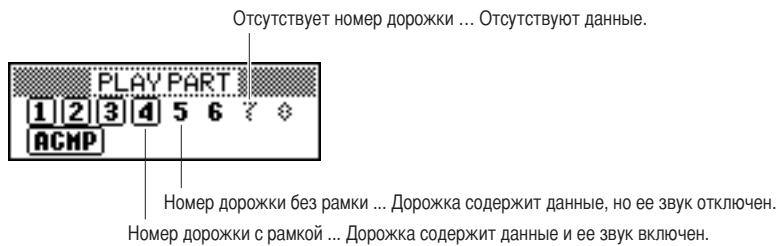
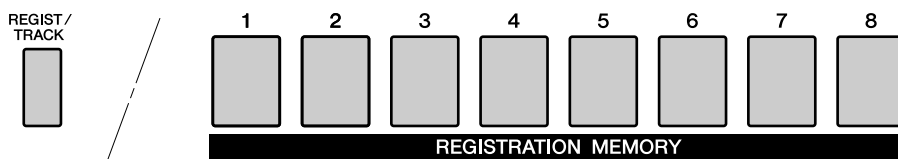

### 1 Нажимайте кнопку [REGIST/TRACK], пока на дисплее не появится нужная дорожка, а затем выберите дорожку.

При нажатии кнопки [REGIST/TRACK] на экране появляются следующие элементы: «REGIST» → «TR 1–8» → «TR 9–16» или «ACMP.TR»

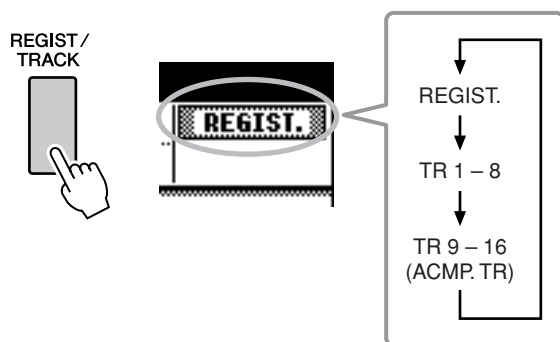

### 2 Нажимайте требуемые кнопки REGISTRATION MEMORY [1] - [8] для отключения звука дорожки.

Для отмены отключения звука нажмите требуемые кнопки REGISTRATION MEMORY [1] - [8] снова.

Экран	Настройка
TR 1–8	Укажите заглушенные дорожки 1 – 8, нажимая кнопки [1] – [8].
TR 9–16	Укажите заглушенные дорожки 9 – 16, нажимая кнопки [1] – [8].
ACMP.TR	Укажите заглушенную дорожку автоаккомпанемента, нажав кнопку [1].

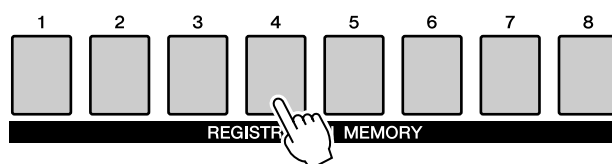



# Сохранение избранных настроек панели управления

Данный инструмент имеет функцию регистрационной памяти, позволяющую сохранить избранные настройки панели для их последующего вызова и использования. Можно сохранить до 64 полных наборов настроек (8 банков памяти по 8 настроек в каждом).

Можно сохранить до 64 настроек (по 8 в каждом из 8 банков)

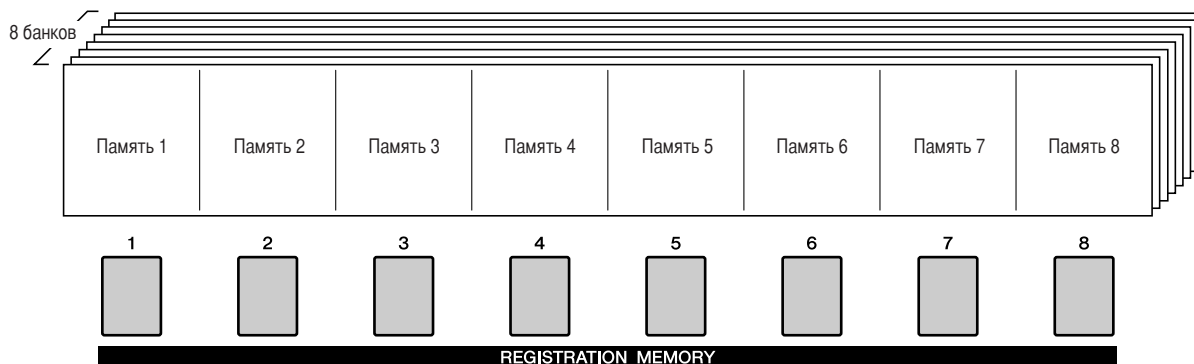

## Сохранение настроек в регистрационной памяти

- 1 Настройте необходимые параметры с помощью элементов управления: выберите тембр, стиль аккомпанеента и т.д.
- 2 Нажимайте кнопки REGIST BANK [+]/[-], пока на дисплее не появится нужный номер банка. Можно также использовать диск на экране Bank Select (Выбор банка).

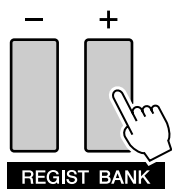

**ПРИМЕЧАНИЕ**

Во время воспроизведения песни данные не могут быть сохранены в регистрационной памяти.

- 3 Для сохранения текущих настроек панели при нажатой кнопке [MEMORY] нажмите одну из кнопок REGISTRATION MEMORY [1] – [8]. Загорится кнопка, соответствующая сохраненной регистрации.

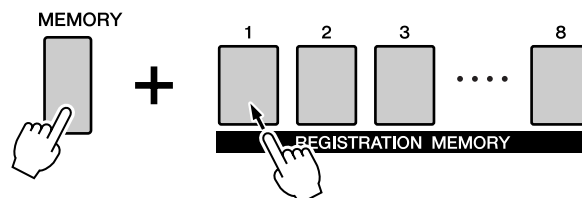

**ПРИМЕЧАНИЕ**

Настройки панели, сохраненные в регистрационной памяти, можно также сохранить во флэш-памяти USB в виде файла пользователя (см. стр. 76).

**ВНИМАНИЕ!**

При выборе номера регистрационной памяти, в которой уже содержатся данные, предыдущие данные удаляются, и на их место записываются новые.

**ВНИМАНИЕ!**

Не отключайте питание во время сохранения настроек в регистрационной памяти, так как это может привести к повреждению или потере данных.

## Сохранение избранных настроек панели управления

## Загрузка данных из регистрационной памяти

Убедитесь в том, что на экране появилась надпись «REGIST» (нажимайте кнопку [REGIST/TRACK], пока она не появится).

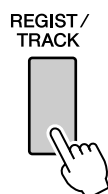

### 1 Нажимайте кнопки REGIST BANK [+]/[-] для выбора нужного банка.

Для выбора нужного банка можно также использовать диск.

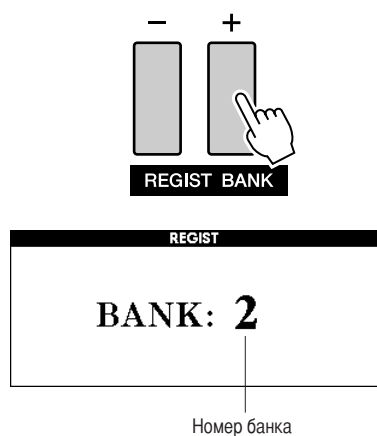

### 2 Нажмите кнопку REGISTRATION MEMORY, [1] – [8] для указания нужной регистрационной памяти. Параметры панели немедленно принимают соответствующие значения.

Кнопка, которая соответствует сохранению данных, загорается зеленым, а установленная в настоящее время кнопка – красным.

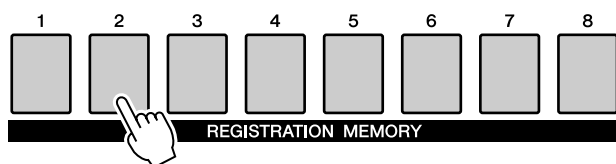

#### ● Настройки, которые можно сохранить в регистрационной памяти

##### • Настройки стиля\*

Style number (Номер стиля), Auto Accompaniment ON/OFF (Автоаккомпанемент вкл./выкл.), Split Point (Точка разделения), Style settings (Main A/B) (Настройки стиля), Style Volume (Громкость стиля), Tempo (Темп), Chord Fingering (Тип аккордовой аппликатуры), Upper Octave (Верхняя октава)

##### • Настройки тембра

Настройка основного тембра (Voice number (Номер тембра), Volume (Громкость), Octave (Октава), Pan (Панорама), Reverb Level (Уровень реверберации), Chorus Level (Уровень эффекта Chorus)), настройки функции наложения тембров (Dual ON/OFF (Наложение вкл./выкл.)), Voice number, Volume, Octave, Pan, Reverb Level, Chorus Level), настройки левого тембра (Left ON/OFF (Левый тембр вкл./выкл.)), Voice number, Volume, Octave, Pan, Reverb Level, Chorus Level).

##### • Настройки эффектов

Reverb Type (Тип реверберации), Chorus Type (Тип эффекта Chorus), Panel Sustain ON/OFF (Педаля сустейн вкл./выкл.),

##### • Настройки гармонизации

Harmony ON/OFF (Гармонизация вкл./выкл.), Harmony Type (Тип гармонии), Harmony Volume (Громкость гармонии)

##### • Прочие настройки

Transpose (Транспонирование), Pitch Bend Range (Диапазон изменения высоты звука), Upper Octave (Верхняя октава)

\*Настройки стиля не могут быть сохранены в регистрационной памяти, если выполняются какие-либо операции с песнями.

## Registration Clear (Очистка регистрации) — очистка указанной памяти регистрации

Помните, что одновременно удалять или очищать группы данных в инструменте невозможно.

- 1** Несколько раз нажмите кнопку [REGIST/TRACK], пока не появится сообщение «REGIST.».

Элементы меняются по порядку, с «REGIST.» на «TR 1–8» и на «ACMP.TR». Это действие необходимо, если инструмент находится в режиме Style.

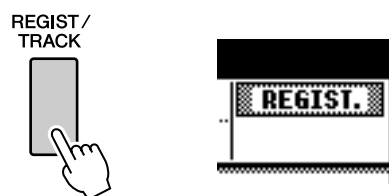

- 2** Несколько раз нажмите кнопку [REGIST/BANK], пока не появится номер нужного банка.

Кнопка Registration Memory загорается зеленым, если данные регистрации сохраняются в памяти.

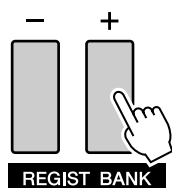

- 3** Нажмите и удерживайте дольше секунды кнопку REGISTRATION MEMORY, соответствующую регистрации, которую нужно удалить.

На экране появится запрос на подтверждение.



- 4** Нажмите кнопку [+ / YES].

На экране снова появится запрос на подтверждение.

Операцию удаления можно отменить, нажав кнопку [- / NO].

- 5** Для очистки памяти регистрации снова нажмите кнопку [+ / YES].

Во время удаления песни на экране появится сообщение о выполнении удаления.



# Функции

Функции предоставляют возможность настройки широкого диапазона параметров инструмента, например точки разделения, а также регулирование тембров и эффектов.

## Выбор и настройка функций

В режиме функции можно задать значения 49 параметров.

**1** Найдите нужную функцию в списке, который начинается на стр. 71.

**2** Нажмите кнопку [FUNCTION].

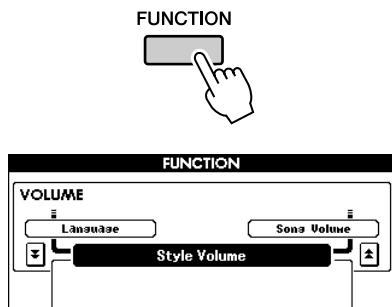

**3** Выберите функцию. Нажмите кнопки CATEGORY [▲] и [▼] несколько раз, чтобы отображаемое имя функции появилось на экране.

Просмотрите список функций, начинающийся на стр. 71. Название предыдущего элемента в списке появляется вверху слева, а название следующего элемента в списке – вверху справа от выбранного в настоящее время элемента.

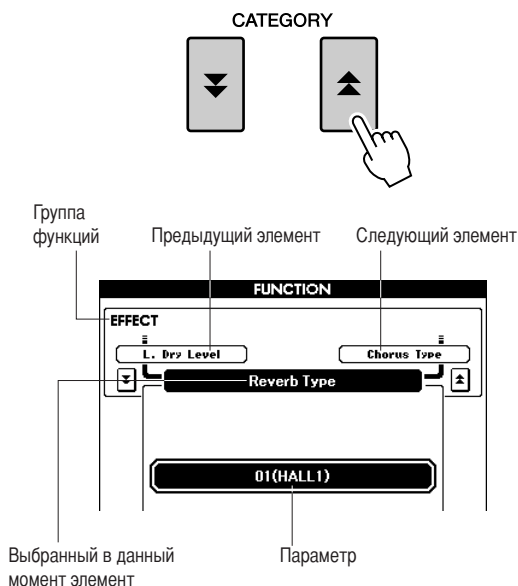

**4** Установите параметры с помощью диска или кнопок [+ / YES] и [- / NO].

Кнопки [+ / YES] и [- / NO] используются для настроек типа «включить/выключить»: [+ / YES] = ON (Вкл.), [- / NO] = OFF (Выкл.).

В некоторых случаях кнопка [+ / YES] используется для запуска выбранной функции, а кнопка [- / NO] – для отмены выбора.

Одновременно нажмите кнопки [+ / YES] и [- / NO] для восстановления настроек по умолчанию (исключая начальную настройку MIDI).

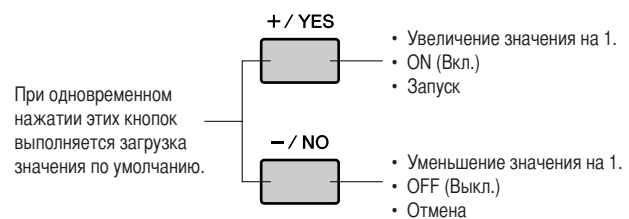

### ■ Список настроек функций

Группа	Параметр функции	Индикация на экране	Диапазон/установки	Описание
VOLUME (Громкость)	Громкость стиля	Style Volume	000–127	Определяет громкость стиля.
	Громкость песни	Song Volume	000–127	Определяет громкость песни.
OVERALL (Общие настройки)	Настройка звука	Tuning	415.3–466.2	Устанавливает высоту звука инструмента с шагом примерно 0,2 Гц.
	Параметр PITCH BEND RANGE	Pitch Bend Range	01–12	Устанавливает диапазон изменения высоты звука с шагом в полтона.
	Точка разделения клавиатуры	Split Point	000–127(C-2–G8)	Определяет самую высокую клавишу для режима разделения тембров и задает «точку разделения», то есть клавишу, отделяющую нижний тембр (Split voice) от верхнего (Main voice). Точка разделения тембров (Split Point) и точка разделения клавиатуры для аккомпанемента (Accompaniment Split Point) автоматически устанавливаются на одно значение.
	Чувствительность клавиш к силе нажатия	Touch Sensitivity	1 (Низкая), 2 (Средняя), 3 (Высокая)	Определяет чувствительность клавиш.
	Chord Fingering (Аккордовая аппликатура)	Chord Fingering	1 (режим Multi Fingering), 2 (режим Full Keyboard)	Задаёт режим определения аккордов. В режиме Multi Fingering распознаются как обычные аккорды, так и простые аккорды, воспроизводимые слева от точки разделения. В режиме Full Keyboard распознаются обычные аккорды, сыгранные в любой части клавиатуры, а также воспроизводимые ноты.
MAIN VOICE (Основной тембр)	Громкость	Main Volume	000–127	Определяет громкость основного тембра.
	Октава	Main Octave	-2–+2	Определяет диапазон октавы для основного тембра.
	Панорама	Main Pan	000 (левая позиция) – 64 (центр) – 127 (правая позиция)	Задаёт позицию панорамирования основного тембра в стереозвучании. Значение "0" смещает панораму звучания полностью влево; значение "127" смещает панораму звучания полностью вправо.
	уровень реверберации	Main Reverb Level	000–127	Определяет, какая часть сигнала основного тембра будет обработана эффектом реверберации.
	Уровень хоруса	Main Chorus Level	000–127	Определяет, какая часть сигнала основного тембра будет обработана эффектом хоруса.
	Уровень эффекта DSP	Main DSP Level	000–127	Определяет, какая часть сигнала основного тембра будет обработана эффектом DSP.
	Уровень сухого сигнала	Main Dry Level	000–127	Определяет, какая часть необработанного сигнала основного тембра будет звучать (без эффектов реверберации, хоруса и DSP).
DUAL VOICE (Наложение тембров)	Громкость	Dual Volume	000–127	Определяет громкость в режиме наложения тембров.
	Октава	Dual Octave	-2–+2	Определяет диапазон октавы в режиме наложения тембров.
	Панорама	Dual Pan	000 (левая позиция) – 64 (центр) – 127 (правая позиция)	Задаёт позицию панорамирования режима наложения тембров при стереозвучании. Значение "0" смещает панораму звучания полностью влево; значение "127" смещает панораму звучания полностью вправо.
	Уровень реверберации	Dual Reverb Level	000–127	Определяет, какая часть сигнала в режиме наложения тембров будет обработана эффектом реверберации.
	Уровень хоруса	Dual Chorus Level	000–127	Определяет, какая часть сигнала в режиме наложения тембров будет обработана эффектом хоруса.
	Уровень эффекта DSP	Dual DSP Level	000–127	Определяет, какая часть сигнала в режиме наложения тембров будет обработана эффектом DSP.
	Уровень сухого сигнала	Dual Dry Level	000–127	Определяет, какая часть необработанного сигнала в режиме наложения тембров будет звучать (без эффектов реверберации, хоруса и DSP).
	LEFT VOICE	Громкость	Left Volume	000–127
Октава		Left Octave	-2–+2	Определяет диапазон октавы левого тембра.
Панорама		Left Pan	000 (левая позиция) – 64 (центр) – 127 (правая позиция)	Задаёт позицию панорамирования левого тембра в стереозвучании. Значение "0" смещает панораму звучания полностью влево; значение "127" смещает панораму звучания полностью вправо.
Уровень реверберации		Left Reverb Level	000–127	Определяет, какая часть сигнала левого тембра будет обработана эффектом реверберации.
Уровень хоруса		Left Chorus Level	000–127	Определяет, какая часть сигнала левого тембра будет обработана эффектом хоруса.
Уровень эффекта DSP		Left DSP Level	000–127	Определяет, какая часть сигнала левого тембра будет обработана эффектом DSP.
Уровень сухого сигнала		Left Dry Level	000–127	Определяет, какая часть необработанного сигнала левого тембра будет звучать (без эффектов реверберации, хоруса и DSP).

## Функции

Группа	Параметр функции	Индикация на экране	Диапазон/установки	Описание
EFFECT	Тип реверберации	Reverb Type	01–26	Определяет тип реверберации, включая ее отсутствие, значение «off» (26). (См. список на стр. 110.)
	Тип эффекта Chorus	Chorus Type	1–31	Определяет тип хоруса, включая его отключение (off) (31). (См. список на стр. 111.)
	Тип DSP	DSP Type	001–179	Определяет тип эффекта DSP, включая его отсутствие, значение «off» (179). (См. список на стр. 111.)
	Тип главного эквалайзера	Master EQ Type	1 (динамик 1), 2 (динамик 2), 3 (наушники), 4 (линейный выход 1), 5 (линейный выход 2).	Определяет эквалайзер, применяемый для выходного сигнала инструмента (включая динамики, наушники и другие выходы) для достижения оптимального звучания в различных ситуациях.
HARMONY	Тип эффекта Harmony	Harmony Type	01–26	Кнопка выбора типа гармонизации. (См. список на стр. 110.)
	Громкость гармонии	Harmony Volume	000–127	Определяет громкость эффекта гармонизации.
PC MODE (Режим компьютера)	PC Mode (Режим компьютера)	PC Mode	PC1/PC2/OFF	Оптимизирует настройки MIDI для подключения к компьютеру (стр. 84).
MIDI	Функция Local ON/OFF (Локальная вкл./выкл.)	Local	ON/OFF (Вкл./Выкл.)	Включает (ON) и выключает (OFF) функцию управления внутренним тон-генератором с клавиатуры инструмента. (стр. 83).
	External Clock ON/OFF (Внешняя синхронизация вкл./выкл.)	External Clock	ON/OFF (Вкл./Выкл.)	Определяет, синхронизируется ли инструмент по внутреннему таймеру (OFF) или посредством внешнего сигнала (ON). (стр. 83).
	Отключение клавиатуры (Keyboard Out)	Keyboard Out	ON/OFF (Вкл./Выкл.)	Определяет, будут ли передаваться данные исполнения на клавиатуре (ON) или нет (OFF).
	Отключение стиля (Style Out)	Style Out	ON/OFF (Вкл./Выкл.)	Включает (ON) и отключает (OFF) передачу данных стиля по интерфейсу USB TO HOST во время воспроизведения стиля.
	Отключение песни (Song Out)	Song Out	ON/OFF (Вкл./Выкл.)	Включает (ON) и отключает (OFF) передачу данных песни по интерфейсу USB TO HOST во время воспроизведения песни.
	Initial Setup (Исходная конфигурация)	Initial Setup	YES/NO	Позволяет немедленно передать «мгновенный снимок» всех настроек панели в компьютер или секвенсор. Нажмите [+ /YES] для отправки или [- /NO] для отмены.
METRONOME	Числитель тактового размера	Time Signature Numerator	00–60	Определяет частоту сигналов метронома.
	Знаменатель тактового размера	Time Signature Denominator	2, 4, 8, 16	Устанавливает длину каждого удара метронома.
	Громкость	Metronome Volume	000–127	Определяет громкость метронома.
SCORE (партитура)	Выравнивание	Quantize	1 (четверть), 2 (триоль из четвертей), 3 (восьмая), 4 (триоль из восьмых), 5 (шестнадцатая), 6 (триоль из шестнадцатых), 7 (тридцать вторая), 8 (триоль из тридцать вторых).	В зависимости от данных песни можно сделать отображение нот более удобным для чтения за счет корректировки отображения их длительности. Эта функция задает минимальное разрешение длительностей нот, используемое в песне. Например, если в песне используются как четвертные ноты, так и восьмые, то необходимо установить это значение на «восьмую ноту». Другие более короткие ноты не будут отображаться.
	Партия для правой руки	Right-Part	GuideTrack 1–16	Определяет номер дорожки для упражнений правой руки. Эта настройка действует только для песен в формате «SMF format 0», переданных из флэш-памяти USB.
	Партия для левой руки	Left-Part	GuideTrack 1–16	Определяет номер дорожки для упражнений левой руки. Эта настройка действует только для песен в формате «SMF format 0», переданных из флэш-памяти USB.
UTILITY	Отмена демонстрационных песен	Demo Cancel	ON/OFF	Включает и выключает функцию отмены демонстрационных песен. В положении ON демонстрационная песня не звучит, даже если нажата кнопка [DEMO].
LANGUAGE (Язык)	Функция Language	Language	English/Japanese	Устанавливает язык демонстрационных экранов, имен песенных файлов, текстов песен и некоторых сообщений, выводимых на экран. Все другие сообщения и названия выводятся на экран на английском языке. Если выбран японский язык, то имена файлов выводятся японским шрифтом. Текст песен выводится на языке, указанном в данных песни; однако если такой настройки не было сделано, используется данная настройка.

\* Для всех настроек можно легко установить первоначальные значения по умолчанию, одновременно нажав кнопки [+ /YES] и [- /NO]. (Исключение составляет функция «Initial Send», которая является операцией и не относится к настройкам.)





# Использование флэш-памяти USB

Флэш-память USB – это устройство памяти, используемое для хранения данных.

При подключении устройства флэш-памяти USB к разъему USB TO DEVICE инструмента на устройство можно сохранить песни пользователя, созданные с помощью инструмента, а также сохранить или загрузить зарегистрированные настройки. Флэш-память USB можно также использовать для передачи в инструмент песен, загруженных из Интернета. Более того, песни пользователя, сохраненные во флэш-памяти USB в формате MIDI, также можно использовать совместно с этими функциями.

В данном разделе описаны процедуры настройки и форматирования устройств флэш-памяти USB, а также сохранения данных на этих устройствах и их загрузки.

Если у вас нет устройства флэш-памяти USB, необходимо ее приобрести (при необходимости можно приобрести несколько устройств). Инструмент необязательно поддерживает все существующие на рынке USB-устройства хранения данных. Корпорация Yamaha не гарантирует работу приобретенного вами USB-устройства хранения данных. Прежде чем приобрести USB-устройство хранения данных, проконсультируйтесь с региональным представителем Yamaha или авторизованным распространителем (список см. в конце руководства пользователя).

## Флэш-память USB

Перед использованием устройства USB ознакомьтесь с разделом «Меры предосторожности при использовании разъема USB TO DEVICE» на стр. 82. Информацию об устройствах USB, совместимых с данным инструментом, см. в разделе «Подключение USB-устройства хранения данных» на стр. 80.

### ● Защита данных (переключатель защиты от записи)

Некоторые устройства флэш-памяти USB имеют переключатели защиты от записи. Для защиты от случайного удаления важных данных, сохраненных на устройстве флэш-памяти USB, переместите переключатель в положение «защита». При сохранении данных убедитесь, что переключатель для защиты от записи находится в положении «запись».

## Использование флэш-памяти USB

### Использование флэш-памяти USB

**1** Подключите флэш-память USB к разъему USB TO DEVICE, соблюдая правильную ориентацию. (Не пытайтесь подсоединять устройство неправильно, применяя силу.)

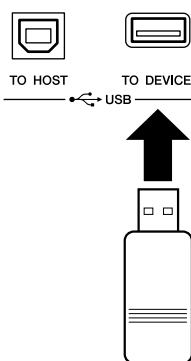

**ВАЖНО**

• Для воспроизведения песен, скопированных на устройство флэш-памяти USB с компьютера или другого устройства, песни должны находиться либо в корневом каталоге флэш-памяти USB, либо в папке первого или второго уровня корневого каталога. Песни, сохраненные в этих папках, могут быть выбраны и воспроизведены как песни USB (стр. 28). Песни, сохраненные в папках третьего уровня, находящихся внутри папок второго уровня, не могут быть выбраны и воспроизведены данным инструментом.

**Флэш-память USB (корневой каталог)**

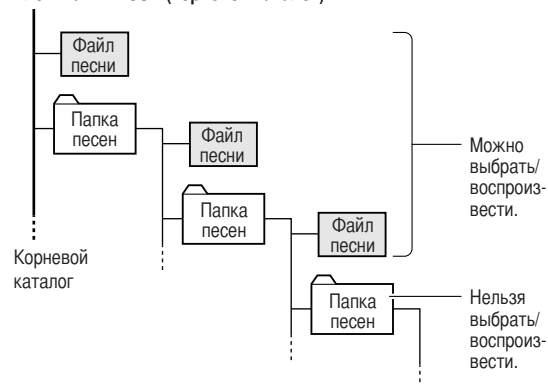

**2** Проверьте, отображается ли на главном экране сообщение «CONNECT».

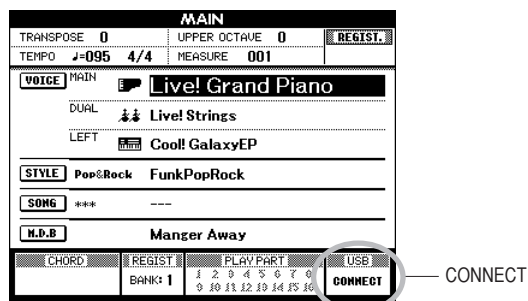

Для перехода к экрану FILE CONTROL и получения доступа к операциям с флэш-памятью USB можно нажать кнопку [MENU] на этом экране. (Не нажимайте эту кнопку сейчас, нажмите ее только тогда, когда об этом будет сказано в инструкции ниже.)

Меню	Страница справочника
Форматирование	75
Сохранение	76
Сохранение в формате SMF	77
Загрузка	78
Удаление	79

Иногда для облегчения выполнения операции на экране появляется сообщение с информацией или вопросом. Описание каждого сообщения см. в разделе «Сообщения» на стр. 96.

**ПРИМЕЧАНИЕ**

• При игре на клавиатуре во время отображения экрана FILE CONTROL звуки не воспроизводятся. Кроме того, в этом состоянии активны только кнопки, соответствующие функциям файлов.

**ПРИМЕЧАНИЕ**

• Экран FILE CONTROL не отображается в следующих случаях:

- Во время воспроизведения стиля или песни.
- При загрузке данных с устройства флэш-памяти USB.

## Форматирование флэш-памяти USB

Перед использованием в инструменте новое устройство флэш-памяти USB необходимо отформатировать.

### **⚠ ВНИМАНИЕ!**

- При форматировании флэш-памяти USB, содержащей какие-либо данные, все данные будут стерты. Будьте осторожны: не сотрите важные данные при форматировании.

**1** После подключения флэш-памяти USB к разъему USB TO DEVICE для форматирования проверьте, отображается ли на главном экране сообщение «CONNECT».

**2** Нажмите кнопку FILE MENU [MENU].

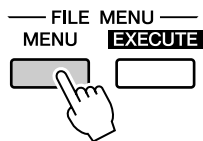

**3** Используйте кнопки CATEGORY [▲] и [▼] для выбора элемента форматирования.

На экране отобразится запрос на подтверждение.

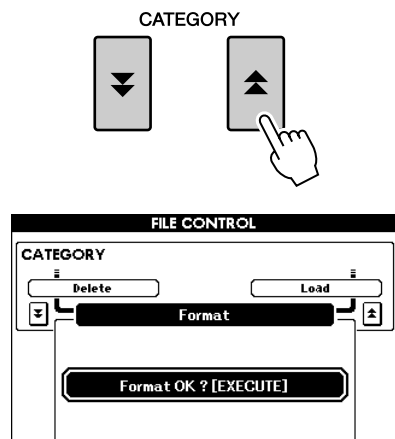

**4** Нажмите кнопку [EXECUTE]. На экране появится запрос на подтверждение.

На этом этапе можно отменить операцию, нажав кнопку [-/NO].

**5** Снова нажмите кнопку [EXECUTE] или кнопку [+ /YES] для начала операции форматирования.

### **⚠ ВНИМАНИЕ!**

- После появления на экране сообщения о выполнении форматирования эта операция не может быть отменена. Во время данной операции нельзя отключать питание или извлекать устройство флэш-памяти USB.

**6** После завершения операции на экране появляется соответствующее сообщение.

Чтобы перейти к главному экрану, нажмите кнопку [EXIT].

### **▮ ПРИМЕЧАНИЕ ▮**

- Если устройство флэш-памяти USB было защищено от записи, на экране появится соответствующее сообщение, и вы не сможете выполнить данную операцию.

## Использование флэш-памяти USB

## Сохранение данных

С помощью данной операции можно сохранить в один «файл пользователя» три типа данных: песня пользователя, файл стиля и данные регистрационной памяти. При сохранении «файла пользователя» (User File) файл стиля и данные регистрационной памяти сохраняются автоматически.

**1** Убедитесь в том, что к разъему USB TO DEVICE правильно подключено отформатированное надлежащим образом устройство флэш-памяти USB, а на главном экране отображается сообщение «CONNECT».

**2** Нажмите кнопку FILE MENU [MENU].

**3** Используйте кнопки CATEGORY [▲] и [▼] для выбора элемента сохранения файла пользователя.

Автоматически будет создано имя файла по умолчанию.

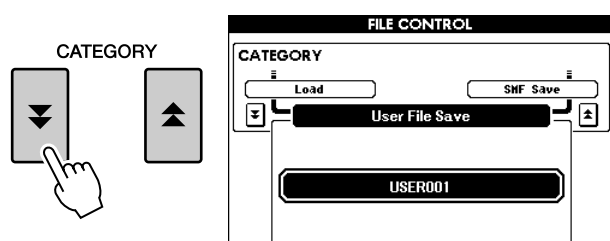

### ● Перезапись существующего файла

Если вы хотите перезаписать файл, уже существующий в устройстве флэш-памяти USB, воспользуйтесь диском управления или кнопками [+ / YES] и [- / NO] для выбора этого файла, а затем перейдите к действию б.

#### ПРИМЕЧАНИЕ

- Если флэш-память USB была защищена от записи, на экране появится соответствующее сообщение, и вы не сможете выполнить данную операцию.
- Если на устройстве флэш-памяти USB недостаточно памяти для сохранения данных, на экране появится соответствующее сообщение, и вы не сможете сохранить данные. Удалите с устройства флэш-памяти USB ненужные файлы, чтобы освободить память (стр. 79), или используйте другое устройство флэш-памяти USB.
- Описание других ошибок, способных помешать выполнению операций, приведены в разделе «Сообщения» на стр. 96.

**4** Нажмите кнопку [EXECUTE]. Под первым символом имени файла появится курсор.

**5** Измените имя файла, если это необходимо.

- Кнопка [1] перемещает курсор влево, а [2] – вправо.
- Воспользуйтесь диском управления для выбора символа и вставки его в положение курсора.

- Кнопка [8] удаляет символ в положении курсора.

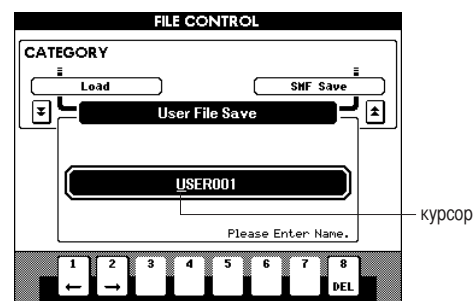
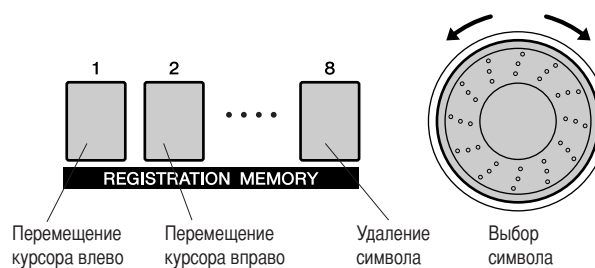

**6** Нажмите кнопку [EXECUTE]. На экране отобразится запрос на подтверждение.

В этот момент операцию сохранения можно отменить, нажав кнопку [- / NO].

**7** Снова нажмите кнопку [EXECUTE] или кнопку [+ / YES] для начала операции сохранения.

Песня пользователя будет сохранена в папке USER FILE устройства флэш-памяти USB.

#### ВНИМАНИЕ!

- После появления на экране сообщения о выполнении сохранения эта операция не может быть отменена. Во время данной операции нельзя отключать питание или извлекать устройство флэш-памяти USB.

**8** Чтобы перейти к главному экрану, нажмите кнопку [EXIT].

#### ПРИМЕЧАНИЕ

- Если указано имя уже существующего файла, на экране появится запрос на подтверждение. Нажмите кнопку [EXECUTE] или [+ / YES] для перезаписи файла или [- / NO] для отмены.
- Время выполнения операции сохранения зависит от конкретного используемого устройства флэш-памяти USB.

## Преобразование песни пользователя в формат SMF и ее сохранение

Данная операция преобразует песню пользователя (номера песен 001-005) в SMF Format 0 и сохраняет файл на устройство флэш-памяти USB.

### ● Что такое SMF (стандартный файл MIDI)?

Формат SMF (Standard MIDI File, стандартный файл MIDI) – один из наиболее распространенных и широко совместимых форматов для хранения данных секвенции. Существует два вида этого формата: Format 0 и Format 1. Многие MIDI-устройства совместимы с Format 0. Кроме того, большинство имеющегося в продаже программного обеспечения поставляется в SMF Format 0.

**1** Убедитесь в том, что к разъему USB TO DEVICE правильно подключено отформатированное надлежащим образом устройство флэш-памяти USB, а на главном экране отображается сообщение «CONNECT».

**2** Нажмите кнопку FILE MENU [MENU].

**3** Используйте кнопки CATEGORY [▲] и [▼] для выбора элемента сохранения в формате SMF.

Будет выделен пункт SOURCE FILE – имя песни пользователя.

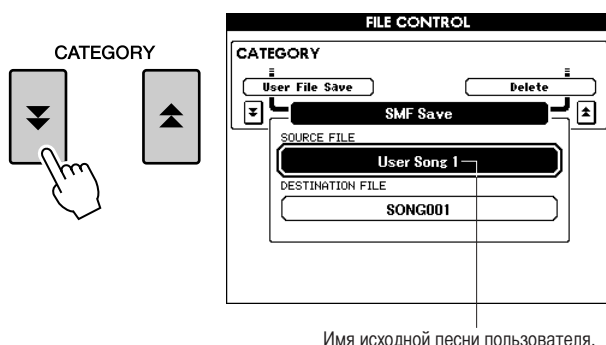

Имя исходной песни пользователя.

**4** С помощью диска выберите исходную песню пользователя.

Можно одновременно нажать кнопки [+ / YES] и [- / NO], чтобы выбрать первую песню пользователя.

**5** Нажмите кнопку [EXECUTE].

Будет выделен пункт DESTINATION SONG, и появится имя преобразованного файла песни по умолчанию.

### ● Перезапись существующего файла

Если вы хотите перезаписать файл, уже существующий в устройстве флэш-памяти USB, воспользуйтесь диском управления или кнопками [+ / YES] и [- / NO] для выбора этого файла, а затем перейдите к действию 7.

**6** Нажмите кнопку [EXECUTE]. Под первым символом имени файла появится курсор.

**7** Измените имя файла, если это необходимо.

Информацию о записях имен файлов см. в разделе «Сохранение данных» на стр. 76.

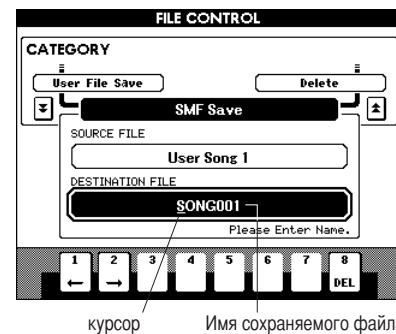

Имя сохраняемого файла

**8** Нажмите кнопку [EXECUTE]. На экране отобразится запрос на подтверждение.

В этот момент операцию сохранения можно отменить, нажав кнопку [- / NO].

**9** Снова нажмите кнопку [EXECUTE] или кнопку [+ / YES] для начала операции сохранения.

Песня пользователя будет сохранена в папке USER FILE устройства флэш-памяти USB.

### ⚠ ВНИМАНИЕ!

- После появления на экране сообщения о выполнении сохранения эта операция не может быть отменена. Во время данной операции нельзя отключать питание или извлекать устройство флэш-памяти USB.

**10** После завершения операции на экране появляется соответствующее сообщение.

Чтобы перейти к главному экрану, нажмите кнопку [EXIT].

### ПРИМЕЧАНИЕ

- Если указано имя уже существующего файла, на экране появится запрос на подтверждение. Нажмите кнопку [EXECUTE] или [+ / YES] для перезаписи файла или [- / NO] для отмены.
- Время выполнения операции сохранения зависит от конкретного используемого устройства флэш-памяти USB.

## Использование флэш-памяти USB

## Загрузка файлов пользователя и файлов стилей

Файлы пользователя и файлы стилей, сохраненные во флэш-памяти USB, можно загрузить в память инструмента.

### ⚠ ВНИМАНИЕ!

- Сохраняйте важные данные на устройство флэш-памяти USB перед загрузкой данных, которые могут перезаписать существующие данные.

**1** После подключения к разъему USB TO DEVICE устройства флэш-памяти USB, содержащей файл для загрузки, проверьте, появилось ли на главном экране сообщение «CONNECT».

**2** Нажмите кнопку FILE MENU [MENU].

**3** Используйте кнопки CATEGORY [▲] и [▼] для выбора элемента загрузки.

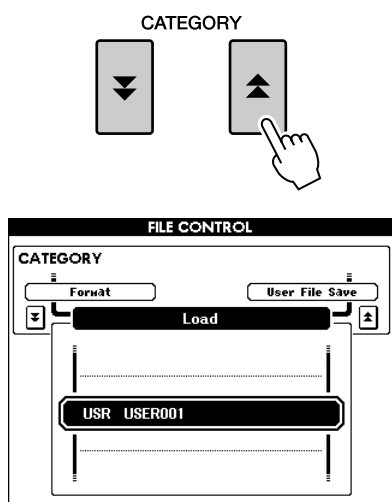

**4** Используйте диск управления для выбора файла пользователя или файла стиля, который необходимо загрузить.

Сначала будут показаны файлы пользователя, сохраненные на устройстве флэш-памяти USB, а после них – файлы стилей.

### ▮ ПРИМЕЧАНИЕ ▮

- Файлы стилей должны находиться в корневом каталоге. Файлы стилей, расположенные в папках, не будут распознаны.

**5** Нажмите кнопку [EXECUTE]. На экране отобразится запрос на подтверждение.

На этом этапе операцию загрузки можно отменить, нажав кнопку [-/NO].

**6** Снова нажмите кнопку [EXECUTE] или кнопку [+ / YES] для начала операции загрузки.

### ⚠ ВНИМАНИЕ!

- После появления на экране сообщения о выполнении загрузки эта операция не может быть отменена. Во время данной операции нельзя отключать питание или извлекать устройство флэш-памяти USB.

**7** После завершения операции на экране появляется соответствующее сообщение.

Чтобы перейти к главному экрану, нажмите кнопку [EXIT].

## Удаление данных с устройства флэш-памяти USB

Данная процедура удаляет выбранные файлы пользователя и файлы SMF с устройства флэш-памяти USB.

**1** Убедитесь в том, что к разъему USB TO DEVICE правильно подключено устройство флэш-памяти USB, с которого необходимо удалить файлы, а на главном экране отображается сообщение «CONNECT».

**2** Нажмите кнопку FILE MENU [MENU].

**3** Используйте кнопки CATEGORY [▲] и [▼] для выбора элемента удаления.

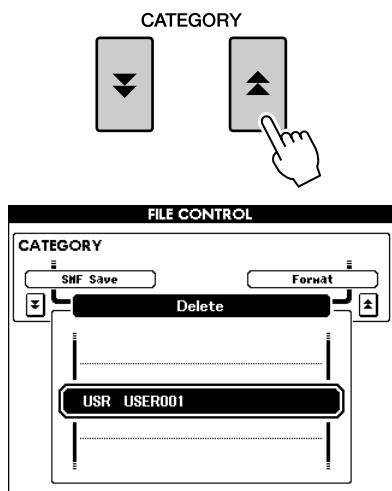

**4** Выберите файл, который необходимо удалить.

Для выбора первой песни или файла пользователя флэш-памяти USB нажмите одновременно кнопки [+ / YES] и [- / NO].

**5** Нажмите кнопку [EXECUTE]. На экране отобразится запрос на подтверждение.

В этот момент операцию удаления можно отменить, нажав кнопку [- / NO].

**6** Снова нажмите кнопку [EXECUTE] или кнопку [+ / YES] для начала операции удаления.

**ВНИМАНИЕ!**

• После появления на экране сообщения о выполнении удаления эта операция не может быть отменена. Во время данной операции нельзя отключать питание или извлекать устройство флэш-памяти USB.

**7** После завершения операции на экране появляется соответствующее сообщение.

Чтобы перейти к главному экрану, нажмите кнопку [EXIT].

**ПРИМЕЧАНИЕ**

• Если флэш-память USB была защищена от записи, на экране появится соответствующее сообщение, и вы не сможете выполнить данную операцию.

## Воспроизведение песен, сохраненных на устройстве флэш-памяти USB

**1** Убедитесь в том, что к разъему USB TO DEVICE правильно подключено устройство флэш-памяти USB, содержащее песню, которую необходимо воспроизвести, а на главном экране отображается сообщение «CONNECT».

**2** Нажмите кнопку [USB].

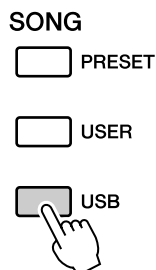

**3** Для выбора песни, которой нужно воспроизвести, используйте диск управления.

**4** Нажмите кнопку [▶/■].

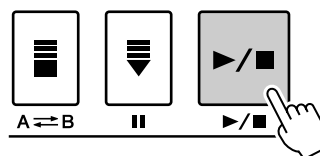



# Подключение

## Разъемы

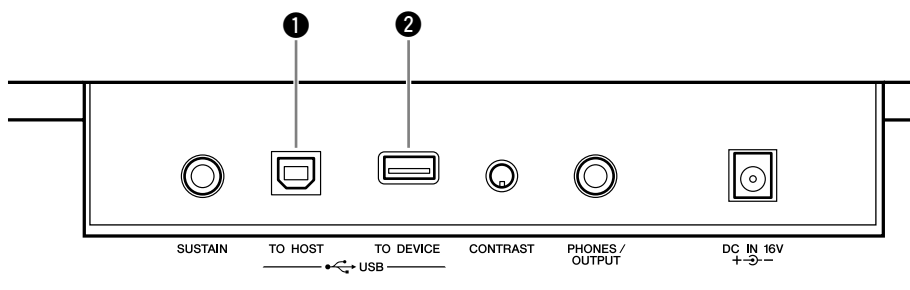

### 1 Разъем USB TO HOST

Этот разъем позволяет подключиться к ПК напрямую. Дополнительные сведения см. в разделе «Подключение персонального компьютера» на стр. 82.

### 1 Разъем USB TO DEVICE

Этот разъем предназначен для подключения USB-устройств хранения данных. См. раздел «Подключение USB-устройства хранения данных» далее.

## Подключение USB-устройства хранения данных

Подключив к инструменту USB-устройство хранения данных, можно сохранять на нем созданные данные, а также считывать и воспроизводить данные с подключенного устройства.

### ■ Поддерживаемые USB-устройства хранения устройства .....

USB-устройства хранения данных (например, дисковод для гибких дисков или устройство флэш-памяти) могут быть подключены к разъему USB TO DEVICE. Другие устройства с интерфейсом USB (такие как компьютерные клавиатуры или мыши) использовать нельзя.

Прежде чем приобрести USB-устройство хранения данных, проконсультируйтесь с региональным представителем Yamaha или авторизованным распространителем (список см. в конце руководства пользователя).

#### **⚠ ВНИМАНИЕ!**

• Не следует слишком часто включать и выключать питание USB-устройства хранения данных или подключать и отключать кабель. Это может привести к зависанию инструмента. Во время выполнения операций с данными (например, сохранение и удаление) НЕ отсоединяйте кабель USB, НЕ извлекайте носитель из устройства и НЕ выключайте питание ни одного из устройств. Это может привести к повреждению данных на одном или обоих устройствах.

### ■ Подключение USB-устройства хранения данных .....

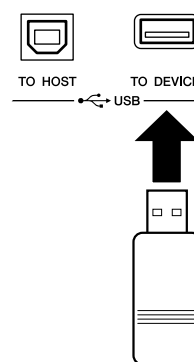

#### **⚠ ВНИМАНИЕ!**

• Некоторые устройства памяти USB могут требовать большей силы тока, чем может обеспечить инструмент, тем самым вызывая включение функции защиты от перегрузки и невозможность использования данного устройства. В этом случае в нижней правой части главного экрана появится сообщение «OverCurrent». Для восстановления нормальной работы отключите устройство USB от разъема USB TO DEVICE, выключите питание инструмента, а затем снова включите его.



### Резервное копирование данных инструмента на компьютер

После того как вы сохранили данные на устройство флэш-памяти USB, можно скопировать эти данные на жесткий диск компьютера, а затем архивировать и упорядочивать данные по желанию. Просто подключите устройство к компьютеру, как показано ниже.

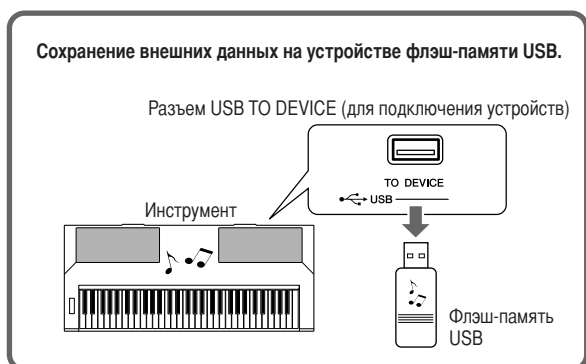

Отключите устройство флэш-памяти USB от компьютера и подключите его к инструменту.

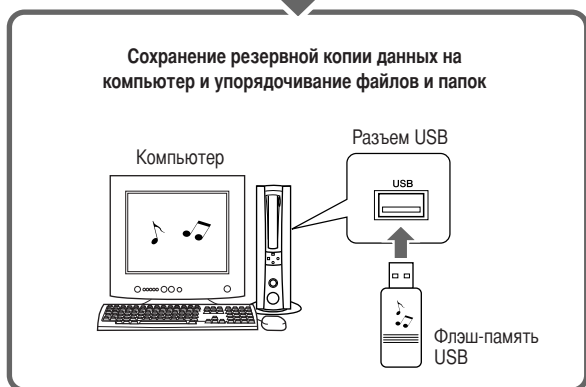

### Копирования файлов с жесткого диска компьютера в устройство флэш-памяти USB и затем воспроизведение песен инструментом

Файлы с жесткого диска компьютера можно перенести на инструмент, сначала скопировав их на устройство флэш-памяти USB, а затем подключив этот носитель к инструменту. Файлы пользователя, файлы стилей и песни в формате MIDI можно скопировать на устройство флэш-памяти USB с жесткого диска компьютера. Скопировав данные, подключите устройство к порту USB TO DEVICE инструмента и воспроизведите песни в формате MIDI или загрузите файл пользователя или файл стиля в память инструмента.

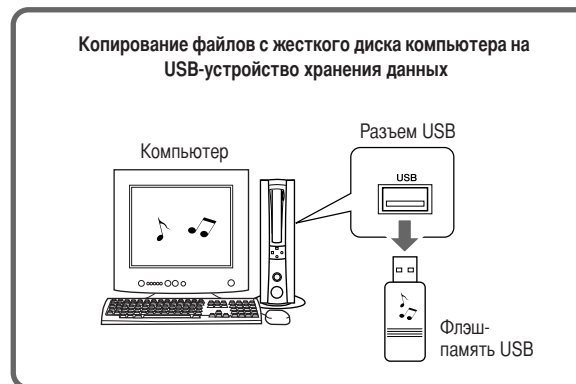

Отключите USB-устройство хранения данных от компьютера и подключите его к инструменту.



## Подключение

## Подключение персонального компьютера

При подключении инструмента к компьютеру становятся доступными следующие функции:

- Можно обмениваться данными об исполнении между инструментом и компьютером (стр. 83).
- Можно передавать файлы из инструмента в компьютер и наоборот (стр. 85).

Процедура подсоединения выполняется следующим образом:

### 1 Установите на компьютер драйвер USB-MIDI.

Драйвер USB-MIDI находится на компакт-диске.

Установка драйвера USB MIDI описана на стр. 91–92.

### 2 Подключите USB-порт компьютера к USB-порту инструмента с помощью стандартного USB-кабеля (USB-кабель приобретается отдельно).

На прилагаемом компакт-диске также находится приложение Musicsoft Downloader, позволяющее передавать файлы песен из компьютера во флэш-память инструмента. Инструкции по установке Musicsoft Downloader и передаче файлов песен см. на стр. 85, 92.

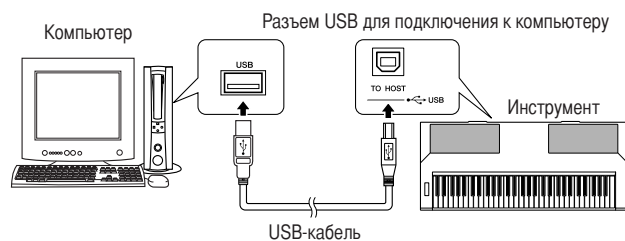

### ■ Меры безопасности при работе с USB

Соблюдайте следующие меры безопасности при подключении инструмента к компьютеру посредством USB-кабеля.

В противном случае возможно «зависание» инструмента и/или компьютера, которое может привести к повреждению или потере данных. Если инструмент или компьютер «завис», выключите и снова включите питание обоих устройств и перезагрузите компьютер.

#### ⚠ ВНИМАНИЕ!

- Выведите компьютер из режима ожидания или энергосбережения перед подключением кабеля USB.
- Подсоединяйте кабель USB к инструменту и компьютеру перед включением питания инструмента.
- Проверьте следующие пункты перед включением или выключением питания инструмента и перед подключением или отключением кабеля USB:
  - Закройте все приложения.
  - Убедитесь в том, что передача данных не идет. (Данные передаются только при игре на клавиатуре или воспроизведении песни.)
- Подождите по меньшей мере 6 секунд между включением и выключением питания инструмента и между подключением и отключением кабеля USB.
- Подключайте инструмент к компьютеру напрямую с использованием одного кабеля USB. Не используйте концентратор USB.

#### ▮ ПРИМЕЧАНИЕ ▮

- Приложение Musicsoft Downloader может не получить доступ к инструменту в следующих случаях:
  - во время воспроизведения стиля;
  - в режиме воспроизведения песни;
  - во время операции по управлению файлами (отображается экран FILE CONTROL).

## Передача данных об исполнении на компьютер и прием с компьютера

С помощью подключения инструмента к компьютеру данные исполнения инструмента можно использовать на компьютере, а данные исполнения с компьютера можно воспроизвести на инструменте.

- Когда инструмент подсоединен к компьютеру, он передает и принимает данные исполнения.

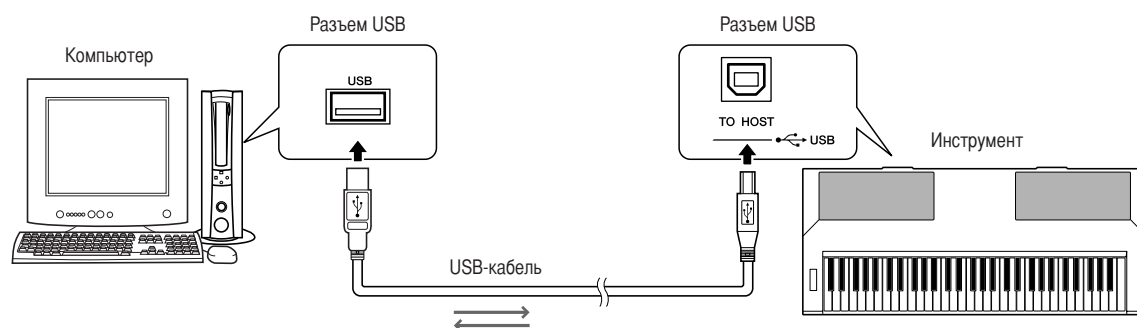

## Настройки MIDI

Эти настройки относятся к передаче и приему данных исполнения.

Параметр	Диапазон/установки	Описание
Local	ON/OFF	Параметр Local control определяет, озвучиваются ли внутренним тон-генератором ноты, воспроизводимые на клавиатуре инструмента: внутренний тон-генератор работает, когда функция Local control включена, и не работает, когда она выключена.
External Clock	ON/OFF	Эти параметры определяют, синхронизируется ли инструмент своим внутренним таймером (OFF) или посредством сигнала внешнего устройства (ON).
Keyboard Out	ON/OFF	Эти настройки определяют, будут ли передаваться данные исполнения на клавиатуре (ON) или нет (OFF).
Style Out	ON/OFF	Эти настройки определяют, будут ли передаваться данные стиля (ON) или нет (OFF) во время воспроизведения стиля.
Song Out	ON/OFF	Эти настройки определяют, будут ли передаваться данные песни (ON) или нет (OFF) во время воспроизведения песни.

### ВНИМАНИЕ!

- Это может быть наиболее вероятной причиной отсутствия звука у инструмента.

### ВНИМАНИЕ!

- Если функция External Clock включена (ON), а с внешнего устройства не поступает тактовый сигнал, не будут запускаться функции песен, стилей и метронома.

## 1 Нажмите кнопку [FUNCTION].

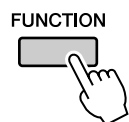

## 2 Используйте кнопки CATEGORY [▲] и [▼] для выбора параметра, значение которого нужно изменить.

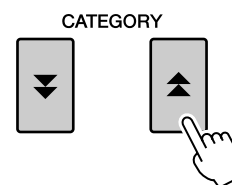

## 3 Используйте диск управления для включения (ON) или выключения (OFF).

## Подключение

### ■ PC Mode (Режим компьютера) . . . . .

Для обмена данными исполнения между компьютером и инструментом необходимо произвести некоторые настройки MIDI. Параметр PC Mode позволяет сделать несколько настроек одним действием. Существует три варианта настроек: PC1, PC2 и OFF (Выкл.).

Данная настройка не требуется при обмене файлами песен или резервными копиями между компьютером и инструментом.

\* При использовании Digital Music Notebook (Записная книжка для цифровой музыки) установите режим компьютера на PC2.

	PC1	PC2*	OFF (Выкл.)
Local	OFF	OFF	ON
External Clock	ON	OFF	OFF
Song Out	OFF	OFF	OFF
Style Out	OFF	OFF	OFF
Keyboard Out	OFF	ON	ON

**1** Нажмите и удерживайте нажатой кнопку [DEMO] более одной секунды, чтобы появился элемент PC Mode.

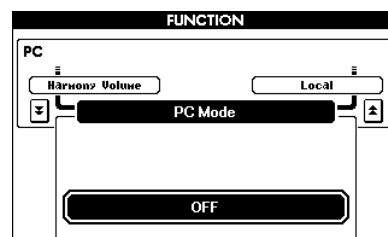

**2** Используйте диск управления для выбора PC1, PC2 или OFF.

**ПРИМЕЧАНИЕ**

• Если выбран вариант настройки PC2, нельзя использовать такие возможности инструмента, как стиль, песня, демонстрация, запись песен и обучение.

**ПРИМЕЧАНИЕ**

• Доступ к элементу PC Mode также можно получить, сначала нажав кнопку [FUNCTION], а затем воспользовавшись кнопками CATEGORY [▲] и [▼] для его поиска (стр. 70).

## Initial Send (Исходная передача)

Эта функция позволяет отправлять данные о настройках панели на компьютер. Перед записью данных исполнения в приложение секвенсора, запущенное на компьютере, нужно сначала отправить и записать данные о настройках панели перед действительными данными исполнения.

**1** Нажмите кнопку [FUNCTION].

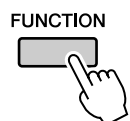

**2** Используйте кнопки CATEGORY [▲] и [▼] для выбора функции Initial Setup.

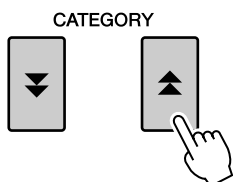

**3** Нажмите [+ / YES] для отправки или [- / NO] для отмены.

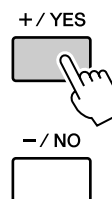

## Передача данных между компьютером и инструментом

Песни MIDI и файлы стилей, хранящиеся на компьютере, можно передавать в инструмент. Файлы резервного копирования также можно передавать из инструмента в компьютер и наоборот.

Для обмена песнями между компьютером и инструментом необходимо установить на компьютер приложение Musicsoft Downloader и драйвер USB MIDI, которые находятся на компакт-диске «Accessory CD-ROM». Сведения об установке см. в руководстве по установке программ на стр. 88. Это руководство находится на компакт-диске «Accessory CD-ROM».

### ● Данные, которые можно передавать с компьютера

- Объем песен (макс.): всего 512 песен
- Объем данных: Внутренняя память 811 Кб
- Формат данных: SMF, формат 0; SMF, формат 1; файл стиля (расширение .sty); файл резервной копии

#### ПРИМЕЧАНИЕ

• Даже когда число переданных песен меньше 512, если объем данных превышает 811 Кб, данные песен нельзя передать в инструмент.

### ■ С помощью приложения Musicsoft Downloader вы можете

- Передавать с компьютера во флэш-память инструмента песни MIDI, загруженные из Интернета или созданные на компьютере.  
⇒ См. процедуру, описанную далее.

- Файлы резервного копирования можно передавать из инструмента в компьютер и наоборот.  
⇒ См. процедуру, описанную на стр. 87.

Используйте приложение Musicsoft Downloader с Internet Explorer версии 5.5 или выше.

### ■ Используйте Musicsoft Downloader для передачи песен с компьютера в флэш-память инструмента

#### ПРИМЕЧАНИЕ

• Если песня или стиль воспроизводятся, перед продолжением остановите воспроизведение.

- 1 Установите Musicsoft Downloader и драйвер USB MIDI на свой компьютер, затем соедините компьютер и инструмент (стр. 90).
- 2 После выбора языка дважды щелкните значок Musicsoft Downloader, созданный на рабочем столе. Запустится приложение Musicsoft Downloader и появится главное окно.

#### ПРИМЕЧАНИЕ

• С инструментом нельзя работать, пока запущена программа Musicsoft Downloader.

- 3 Щелкните кнопку «Add File» (Добавить файл). Появится окно Add File.
- 4 Щелкните кнопку справа от «Look in» (Просмотр) и выберите папку из появившегося раскрывающегося меню. В открывшемся окне дважды щелкните папку «SongData» (Данные песен). Выберите файл, который нужно передать в инструмент, и щелкните «Open» (Открыть).

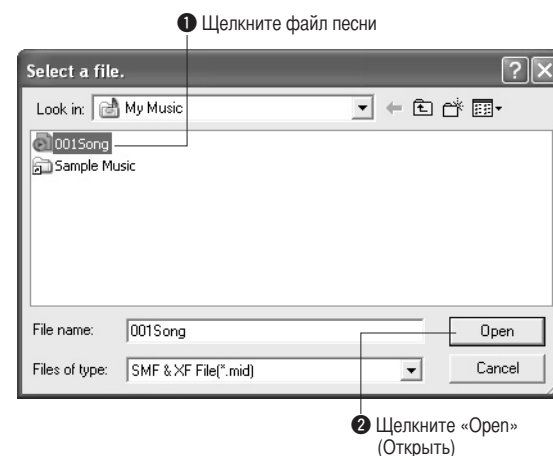

## Подключение

- 5** Копия выбранного файла песни MIDI появится в списке «List of files stored temporarily» (Список временно сохраненных файлов) вверху окна. Устройство памяти также отобразится в нижней части окна, указывая место назначения при передаче. Щелкните «Instrument» (Инструмент), затем «Flash memory» (Флэш-память). «Flash memory» в данном случае означает внутреннюю память инструмента.

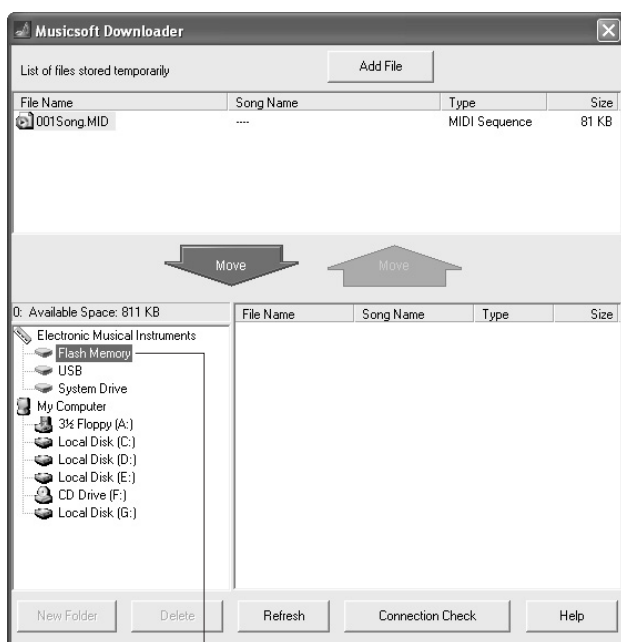

1 Щелкните «Electronic Musical Instruments» (Электронные музыкальные инструменты), затем «Flash memory»

- 6** Выберите файл в списке «List of files stored temporarily» и нажмите расположенную ниже кнопку [Move] (Перенос). На экран будет выведено подтверждение. Нажмите кнопку [OK]. Песня будет передана из списка «List of files stored temporarily» в память инструмента.

- 7** Закройте окно, чтобы завершить работу с приложением Musicsoft Downloader.

**ПРИМЕЧАНИЕ**

• Обязательно закройте программу Musicsoft Downloader перед воспроизведением песен, переданных с компьютера.

- 8** Для воспроизведения песни, хранящейся в памяти инструмента, нажмите кнопку [USER]. Используйте диск управления для выбора песни, которую нужно воспроизвести, затем нажмите кнопку [▶/■], чтобы начать воспроизведение.

**ВНИМАНИЕ!**

• Не отключайте кабель USB во время передачи данных. Это приведет не только к сбою передачи и сохранения данных, но и к нестабильной работе устройства памяти: ее содержимое может исчезнуть.

**ВНИМАНИЕ!**

• Сохраненные данные могут быть потеряны из-за неисправности оборудования или неправильной работы. Ради безопасности мы рекомендуем хранить копии всех важных данных на компьютере.

## ■ Передача файлов резервных копий с инструмента на компьютер ●●●●●

Приложение Musicsoft Downloader можно использовать для передачи в компьютер файлов резервного копирования, содержащих резервные копии данных (стр. 39), включая пять хранящихся в инструменте пользовательских песен. Если на экране Musicsoft Downloader выбрать «Electronic Musical Instruments», а затем «System Drive» (Системный диск), в нижнем правом углу экрана Musicsoft Downloader появится файл «PSR-S500.BUP». Это файл резервной копии. Подробные сведения о том, как передавать файлы резервного копирования с помощью приложения Musicsoft Downloader, см. в оперативной справке приложения.

### ПРИМЕЧАНИЕ

- Данные встроенных песен нельзя передавать с инструмента.

### ⚠ ВНИМАНИЕ!

- Данные резервного копирования, в том числе пять пользовательских песен, пересылаются и принимаются в виде одного файла. В результате все данные резервного копирования перезаписываются при каждом приеме или передаче. Учитывайте этот факт, когда передаете данные.

### ⚠ ВНИМАНИЕ!

- Не переименовывайте файлы резервного копирования на компьютере. В этом случае они не будут распознаны при передаче на инструмент.

## ● Использование песен с партитурой

Чтобы использовать переданные с компьютера песни с партитурой для уроков и упражнений (только в формате SMF format 0), необходимо указать, какие каналы будут использоваться для партий правой и левой руки.

- 1 Нажмите кнопку [USER] и выберите песню, находящуюся во внутренней памяти, для которой нужно выбрать дорожку.
- 2 Нажмите кнопку [FUNCTION].
- 3 Используйте кнопки CATEGORY [▲] и [▼] для выбора партии для правой (R-Part) или левой (L-Part) руки.
- 4 Используйте диск управления для выбора канала, который нужно воспроизвести в качестве указанной партии правой или левой руки.

Рекомендуем выбирать канал 1 для партии правой руки и канал 2 для партии левой руки.



# Руководство по установке программ с поставляемого диска "Accessory CD-ROM"

## СПЕЦИАЛЬНЫЕ УВЕДОМЛЕНИЯ

⚠ Данный компакт-диск защищен от копирования. Корпорация Yamaha не делает никаких заявлений, не дает никаких гарантий относительно любых проблем, возникших при попытке копирования компакт-диска или программного обеспечения, и ни при каких обстоятельствах не несет ответственности за последствия попыток копирования данных.

- Авторские права на программное обеспечение и данное руководство пользователя принадлежат корпорации Yamaha Corp.
- Использование программного обеспечения и данного руководства регулируется лицензионным соглашением по программному обеспечению. Снимая пломбу с упаковки программного обеспечения, покупатель выражает свое согласие с условиями данного соглашения. (Прежде чем устанавливать приложение, внимательно ознакомьтесь с условиями лицензионного соглашения по программному обеспечению на стр. 94 этого руководства.)
- Копирование программного обеспечения или воспроизведение данного руководства любыми способами без письменного согласия производителя категорически запрещены.
- Корпорация Yamaha не делает никаких заявлений, не дает никаких гарантий относительно использования программного обеспечения и ни при каких обстоятельствах не несет ответственности за последствия использования этого руководства и программного обеспечения.
- Настоящий диск представляет собой компакт-диск. Не пытайтесь его использовать в проигрывателе компакт-дисков. Это может привести к непоправимому повреждению аудиопроигрывателя компакт-дисков.
- О любом обновлении приложения и системного программного обеспечения, а также о любых изменениях в технических характеристиках и функциях будет объявлено дополнительно.
- Иллюстрации с изображениями на экране приведены в руководстве пользователя только в качестве примеров, на вашем компьютере все может выглядеть несколько иначе.

## Важная информация о компакт-диске

### ● Типы данных

На этом компакт-диске находится программное обеспечение. См. 90, где приведены инструкции по установке.

### ⚠ ВНИМАНИЕ!

- Не пытайтесь воспроизвести этот компакт-диск в аудио-проигрывателе компакт-дисков. Шум с высокой громкостью может вызвать травму слухового аппарата или повредить проигрыватель компакт-дисков и динамики.

### ● Операционная система (ОС)

Приложения на этом компакт-диске представлены в версиях для операционных систем Windows.



## Руководство по установке программ с поставляемого диска "Accessory CD-ROM"

### Содержимое компакт-диска



Имя папки	Название приложения/данных	Содержание
1 MSD_	Musicsoft Downloader	Это приложение можно использовать для передачи файлов между памятью инструмента и компьютером.
2 DMN_FlashDemo	Flash Demo	Digital Music Notebook - это обучающая программа, позволяющая одновременно наслаждаться музыкой и учиться. Видеодемонстрация программного обеспечения, в которой представлены все возможности Digital Music Notebook.
3	USB-MIDI Driver (Windows 98/Me)	Программное обеспечение драйвера необходимо для подключения MIDI-устройств к компьютеру через USB.
	USBdrv2k	

#### ■ Использование компакт-диска . . . . .

Прочитайте лицензионное соглашение на стр. 94 перед тем, как открыть упаковку компакт-диска.

- 1** Проверьте системные требования, чтобы быть уверенными в работоспособности программного обеспечения на вашем компьютере.
- 2** Вставьте прилагаемый компакт-диск в дисковод для компакт-дисков.  
После установки языка на дисплее появится стартовое окно.
- 3** Установите на компьютер драйвер USB MIDI.  
Инструкции по установке см. в разделе «Установка драйвера USB-MIDI» на стр. 90.

- 4** Подключите инструмент к компьютеру.  
Процедура подключения описана на стр. 82.

- 5** Установите программное обеспечение.  
Musicsoft Downloader:  
(см. стр. 92).

- 6** Запустите программное обеспечение.

Дополнительные сведения о работе с программным обеспечением см. в оперативной справке программного обеспечения.

Если у вас возникли трудности с установкой драйвера, см. раздел «Устранение неполадок» на стр. 93.

## Руководство по установке программ с по-ставляемого диска "Accessory CD-ROM"

**Системные требования**

Приложение/данные	ОС	Процессор	Память	Жесткий диск	Экран
Musicsoft Downloader, приложение	Windows 98SE/Me/2000/XP Home Edition/XP Professional	233 МГц или более; процессор семейства Intel® Pentium®/Celeron®	64 МБ или более (рекомендуется 256 МБ или более)	Не менее 128 МБ свободного пространства (рекомендуется не менее 512 МБ)	800 на 600 HighColor (16 бит)
Драйвер USB для Windows 98/Me	Windows 98/Me	166 МГц или более; процессор семейства Intel® Pentium®/Celeron®	32 МБ или более (рекомендуется 64 МБ или более)	Не менее 3 МБ свободного пространства	—
Драйвер USB для Windows 2000/XP	Windows 2000/XP Home Edition/XP Professional				
Digital Music Notebook	Windows® XP Professional Edition, SP1a или более новая версия Windows® XP Home Edition, SP1a или более новая версия	400 МГц или более; процессор семейства Intel® Pentium®/Celeron® (рекомендуется 1 ГГц или выше)	128 МБ или более (рекомендуется 256 МБ или более)	Не менее 50 МБ свободного пространства	1024 на 768 HighColor (16 бит)
Digital Music Notebook (Требования для воспроизведения содержимого вместе с видео.)	Windows 2000 Professional, SP4 или более новая версия	1 ГГц или более; процессор семейства Intel® Pentium®/Celeron® (рекомендуется 1,4 ГГц или выше)	не менее 256 МБ		

**Установка программного обеспечения**

● **Удаление установленного программного обеспечения**

Установленное программное обеспечение можно удалить с компьютера следующим образом:

Из меню Windows «Пуск» выберите «Пуск» → «Настройка» → «Панель управления» → «Установка и удаление программ» → «Добавить и удалить». Выберите объект, который нужно удалить, и щелкните [Установка] или [Удаление]. Следуйте инструкциям на экране, чтобы удалить выбранную программу.

**ПРИМЕЧАНИЕ**

• Действительные названия пунктов меню и кнопок зависят от используемой версии ОС.

■ **Установка драйвера USB-MIDI.....**

Для обеспечения возможности связи с MIDI-устройствами и их использования совместно с компьютером на компьютер необходимо установить соответствующее программное обеспечение драйвера.

Драйвер USB-MIDI позволяет программе-секвенсору и аналогичным приложениям на компьютере обмениваться данными MIDI с устройствами MIDI, подключенными через кабель USB.

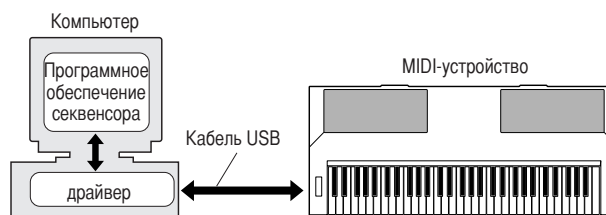

- Установка в Windows 98/Me → стр. 91.
- Установка в Windows 2000 → стр. 91.
- Установка в Windows XP → стр. 92.

Проверьте букву диска дисковод для компакт-дисков, который будет использоваться (D:, E:, Q: и т.д.). Буква диска дисковод для компакт-дисков отображается рядом со значком компакт-диска в папке «Мой компьютер». Корневым каталогом компакт-диска соответственно будет D:\, E:\ или Q:\.

## Руководство по установке программ с по-ставляемого диска "Accessory CD-ROM"

## Установка драйвера в Windows 98/Me

- 1** Запустите компьютер.
- 2** Вставьте прилагаемый компакт-диск в дисковод для компакт-дисков. Автоматически появится окно запуска.
- 3** Убедитесь в том, что переключатель POWER инструмента установлен в положение OFF, затем воспользуйтесь кабелем USB для подключения USB-разъема компьютера к USB-разъему инструмента. Когда инструмент будет включен, на экране компьютера автоматически появится окно «Мастер установки оборудования». В противном случае см. пункт «Устранение неполадок» в разделе «Руководство по установке программ с по-ставляемого диска "Accessory CD-ROM"» руководства пользователя. В Windows Me установите флажок слева от команды «Автоматический поиск наиболее подходящего драйвера (рекомендуется)» и нажмите кнопку [Далее]. Система автоматически начнет поиск и установку драйвера. Перейдите к действию 8. Если система не обнаружит драйвер, выберите «Указать месторасположение драйвера (дополнительно)» и укажите корневой каталог дисковода для компакт-дисков для установки драйвера, а затем нажмите кнопку [Далее]. Выполните установку, следуя указаниям на экране, и перейдите к действию 8.

**ПРИМЕЧАНИЕ**

• Если вы используете Windows Me, пропустите действия с 4 по 7.

- 4** Нажмите кнопку [Далее].  
Окно позволяет выбрать метод поиска.
- 5** Установите флажок «Выполнить поиск наилучшего драйвера для устройства (рекомендуется)». Нажмите кнопку [Далее].  
Окно позволяет выбрать место установки драйвера.
- 6** Установите флажок «Указать расположение», нажмите кнопку «Обзор», а затем укажите корневой каталог компакт-диска и продолжайте установку. Буква дисковода для компакт-дисков может меняться в зависимости от конфигурации компьютера.
- 7** Когда система обнаружит драйвер на компакт-диске и будет готова к его установке, на экране появится сообщение. Убедитесь, что в списке есть драйвер «YAMAHA USB MIDI Driver» и нажмите кнопку [Далее]. Система начнет установку.
- 8** После завершения установки появится соответствующее сообщение. Нажмите кнопку [Готово]. Драйвер установлен.

**ПРИМЕЧАНИЕ**

• На некоторых компьютерах до появления этого экрана может пройти около 10 секунд.

## Установка драйвера в Windows 2000

- 1** Запустите компьютер и используйте для входа в Windows 2000 учетную запись «Администратор».
- 2** Выберите [Мой компьютер] → [Панель управления] → [Система] → [Оборудование] → [Подписывание драйверов] → [Проверка подписи файла] и установите флажок «Пропустить – установить все файлы без файла подписи» и нажмите [OK].
- 3** Вставьте прилагаемый компакт-диск в дисковод для компакт-дисков. Автоматически появится окно запуска.
- 4** Сначала убедитесь, что переключатель POWER устройства MIDI установлен в положение OFF, а затем воспользуйтесь кабелем USB для подключения устройства MIDI к компьютеру. Подключив кабель, включите питание устройства MIDI. Система автоматически запустит мастер обнаружения нового оборудования. В противном случае см. пункт «Устранение неполадок» в разделе «Руководство по установке программ с по-ставляемого диска "Accessory CD-ROM"» руководства пользователя. Нажмите кнопку [Далее]. (На некоторых компьютерах может пройти некоторое время, прежде чем появится экран мастера.)
- 5** Установите флажок «Провести поиск подходящего драйвера для устройства (рекомендуется)», а затем нажмите кнопку [Далее].

**ПРИМЕЧАНИЕ**

• Если на панели мастера появилась информация о том, что программное обеспечение, которое планируется установить, не содержит цифровой подписи Microsoft, нажмите кнопку [Да].

- 6** Установите флажок «Дисководы для компакт-дисков» и снимите все другие флажки, затем нажмите кнопку [Далее].

**ПРИМЕЧАНИЕ**

• Если система попросит вставить компакт диск Windows во время обнаружения драйверов, укажите папку «USBdrv2k\_» (например, D:\USBdrv2k\_) и продолжите установку.

- 7** Снимите флажок «Установить один из дополнительно найденных драйверов», а затем нажмите кнопку [Далее].
- 8** После завершения установки на экране появится окно «Завершение работы мастера нового оборудования». Нажмите кнопку [Готово]. (На некоторых компьютерах может пройти некоторое время, прежде чем появится экран мастера.)
- 9** Перезагрузите компьютер.  
Установка драйвера USB-MIDI завершена.

## Руководство по установке программ с поставляемого диска "Accessory CD-ROM"

### Установка драйвера в Windows XP

- 1** Запустите компьютер и используйте для входа в Windows учетную запись «Администратор».
- 2** Выберите [Пуск] → [Панель управления]. Если на экране панели управления появится приглашение «Выберите категорию», то в левом верхнем углу выберите «Переключение к классическому виду». Появятся все панели управления и значки.
- 3** Перейдите в меню [Система] → [Оборудование] → [Параметры подписывания драйвера], установите флажок слева от команды «Пропустить» и нажмите кнопку [OK].
- 4** Нажмите кнопку [OK], чтобы закрыть окно «Свойства системы», и закройте «Панель управления», нажав «X» в правом верхнем углу.
- 5** Вставьте прилагаемый компакт-диск в дисковод для компакт-дисков. Автоматически появится окно запуска.
- 6** Сначала убедитесь, что переключатель POWER устройства MIDI установлен в положение OFF, а затем воспользуйтесь кабелем USB для подключения устройства MIDI к компьютеру. Подключив кабель, включите питание устройства MIDI. Система автоматически запустит мастер нового оборудования. В противном случае см. пункт «Устранение неполадок» в разделе «Руководство по установке программ с поставляемого диска "Accessory CD-ROM"» руководства пользователя. Если система отобразит сообщение «Найдено новое оборудование» в нижнем правом углу, подождите, пока не появится окно мастера. (На некоторых компьютерах может пройти некоторое время, прежде чем появится это окно.)  
Если в окне мастера предлагается указать, подключаться ли к Windows Update, выберите «Нет, не в этот раз», а затем нажмите кнопку [Далее].
- 7** Установите флажок «Автоматическая установка (рекомендуется)», а затем нажмите кнопку [Далее].

#### ПРИМЕЧАНИЕ

- Если во время установки система отобразит сообщение «...не тестировалось на совместимость с Windows XP», нажмите кнопку [Все равно продолжить].

- 8** После завершения установки на экране появится окно «Завершение работы мастера нового оборудования». Нажмите кнопку [Готово]. (На некоторых компьютерах может пройти некоторое время, прежде чем появится экран мастера.)

### 9 Перезагрузите компьютер.

Если система отобразит сообщение «Найдено новое оборудование» в нижнем правом углу, подождите, пока не появится окно мастера. (На некоторых компьютерах может пройти некоторое время, прежде чем появится экран мастера.)

Установка драйвера USB-MIDI завершена.

### ■ Установка приложений Musicsoft Downloader и Digital Music Notebook

#### ВАЖНО

- Для установки Musicsoft Downloader на компьютере с Windows 2000 или XP вам потребуется войти в систему с правами администратора (root).
- Для установки Digital Music Notebook на компьютере с Windows 2000 или XP вам потребуется войти в систему с правами администратора (root).

#### ВАЖНО

- При установке Digital Music Notebook убедитесь в том, что на компьютере установлен Internet Explorer версии 6.0 (с SP1) или выше.

#### ВАЖНО

- Для покупки содержимого Digital Music Notebook требуется возможность расчета с помощью кредитной карты. Обработка кредитных карт в некоторых регионах может быть невозможной. Выясните у местных властей, можно ли использовать кредитную карту.

- 1** Вставьте компакт-диск «Accessory CD-ROM» в дисковод для компакт-дисков компьютера. Автоматически появится окно запуска, отображающее приложения.

#### ПРИМЕЧАНИЕ

- Если окно запуска не появится, дважды щелкните папку «Мой компьютер», чтобы открыть ее. Щелкните правой кнопкой значок компакт-диска, затем из всплывающего меню выберите «Открыть». Дважды щелкните файл «Start.exe» и перейдите к действию 2 ниже.

- 2** Нажмите кнопку [Musicsoft Downloader] или [Digital Music Notebook].

- 3** Нажмите кнопку [install] или кнопку [Digital Music Notebook Download] и следуйте инструкциям на экране для установки программного обеспечения.

Инструкции по работе с Digital Music Notebook см. в меню справки: запустите приложение Digital Music Notebook и щелкните «Help» (Справка).

Инструкции по работе с Musicsoft Downloader см. в меню справки: запустите приложение Musicsoft Downloader и щелкните «Help».

- \* Последнюю версию Musicsoft Downloader можно получить в Интернете по следующему URL-адресу:

<http://music.yamaha.com/download/>

#### ВАЖНО

- Для передачи файлов между данным инструментом и компьютером можно использовать только Musicsoft Downloader. Никакое другое приложение для передачи файлов использовать нельзя.

## ■ Устранение неполадок

### Не удается установить драйвер.

- **Правильно ли подключен USB-кабель?**  
Проверьте подключение USB-кабеля. Отключите USB-кабель и подключите его снова.

- **Установлена ли на компьютере поддержка USB?**

Если при первом соединении инструмента с компьютером не появилось окно мастера установки нового оборудования, возможно, поддержка USB на компьютере отключена. Выполните следующие шаги.

- 1 Выберите [Панель управления] → [Система] → [Диспетчер устройств] (для Windows 98/Me) или [Панель управления]\* → [Система] → [Оборудование] → [Диспетчер устройств] (для Windows 2000/XP).

\* В Windows XP необходимо работать только в классическом виде.

- 2 Убедитесь, что в разделах «Контроллер универсальной последовательной шины USB» или «Корневой USB-концентратор» нет устройств, отмеченных знаками «!» или «х». Если значки «!» или «х» есть, то USB-контроллер отключен.

- **Зарегистрированы ли неизвестные устройства?**

Если был сбой при установке драйвера, инструмент будет отмечен как «Неизвестное устройство», и вы не сможете установить драйвер. Удалите «неизвестное устройство» следующим образом.

- 1 Выберите [Панель управления] → [Система] → [Диспетчер устройств] (для Windows 98/Me) или [Панель управления]\* → [Система] → [Оборудование] → [Диспетчер устройств] (для Windows 2000/XP).

\* В Windows XP необходимо работать только в классическом виде.

- 2 Найдите раздел «Другие устройства» в меню «Просмотр по типу устройств».
- 3 Если раздел «Другие устройства» есть, раскройте его и найдите запись «Неизвестное устройство». Если есть неизвестное устройство, выделите его и нажмите кнопку [Удалить].
- 4 Отключите USB-кабель от инструмента и подключите его снова.
- 5 Повторите установку драйвера.
  - Пользователи Windows 98/Me ..... см. стр. 91
  - Пользователи Windows 2000 ..... см. стр. 91
  - Пользователи Windows XP ..... см. стр. 92

### При управлении инструментом с компьютера через USB инструмент работает неправильно или звук не слышен.

- Установлен ли драйвер? (стр. 90).
- Правильно ли подключен USB-кабель?
- Правильно ли настроены громкость инструмента, воспроизводящего устройства и приложения?
- Выбран ли правильный порт в программе секвенсора?
- Используется ли последняя версия драйвера USB MIDI? Последнюю версию драйвера можно загрузить с указанного ниже веб-сайта.  
<http://music.yamaha.com/download/>

### Звук воспроизводится с задержкой.

- Соответствует ли ваш компьютер системным требованиям?
- Работают ли в данный момент другие приложения или устройства?

### Не удается корректно приостановить или возобновить работу компьютера.

- **Не прерывайте работу компьютера во время работы MIDI-приложений.**  
При использовании Windows 2000 может оказаться невозможным корректно приостановить/продолжить работу компьютера в зависимости от конкретного оборудования (главного контроллера USB и т. п.). Даже если это так, просто отключите USB-кабель и подключите снова, чтобы начать работать с инструментом еще раз.

### Как удалить или переустановить драйвер?

#### [Windows Me/98]

- 1 Если инструмент распознается компьютером правильно, дважды щелкните значок «Система» в панели управления, чтобы открыть окно «Система».
- 2 Дважды щелкните вкладку «Диспетчер устройств», выделите «YAMAHA USB MIDI Driver» и удалите его.
- 3 Чтобы удалить три следующих файла, используйте командную строку MS-DOS или проводник.

## Руководство по установке программ с по-ставляемого диска "Accessory CD-ROM"

### ПРИМЕЧАНИЕ

- Чтобы удалить эти файлы с помощью программы Проводник, выберите команду «Свойства папки» в меню «Сервис» и установите параметр «Показывать все файлы и папки».

- WINDOWS\INF\OTHER\1039.INF
- WINDOWS\SYSTEM\Xgusb.dr
- WINDOWS\SYSTEM\Ymidusb.sys

- 4 Отключите USB-кабель.
- 5 Перезагрузите компьютер.
- 6 Переустановите драйвер.

### ВНИМАНИЕ! ЛИЦЕНЗИОННОЕ СОГЛАШЕНИЕ О ПРАВЕ НА ИСПОЛЬЗОВАНИЕ ПРОГРАММНОГО ОБЕСПЕЧЕНИЯ

ВНИМАТЕЛЬНО ПРОЧИТАЙТЕ ЭТО ЛИЦЕНЗИОННОЕ СОГЛАШЕНИЕ ("СОГЛАШЕНИЕ"). ПРЕЖДЕ ЧЕМ ПРИСТУПАТЬ К ИСПОЛЬЗОВАНИЮ ПРОГРАММНОГО ОБЕСПЕЧЕНИЯ. ИСПОЛЬЗОВАНИЕ ДАННОГО ПРОГРАММНОГО ОБЕСПЕЧЕНИЯ РАЗРЕШАЕТСЯ ТОЛЬКО В СООТВЕТСТВИИ С УСЛОВИЯМИ СОГЛАШЕНИЯ. СОГЛАШЕНИЕ ЗАКЛЮЧЕНО МЕЖДУ ВАМИ (ФИЗИЧЕСКИМ ЛИБО ЮРИДИЧЕСКИМ ЛИЦОМ) И КОРПОРАЦИЕЙ YAMAHA ("YAMAHA"). РАЗРЫВАЯ ПЕЧАТЬ, СКРЕПЛЯЮЩУЮ УПАКОВКУ, ВЫ ОБЯЗУЕТЕСЬ ВЫПОЛНЯТЬ УСЛОВИЯ ДАННОЙ ЛИЦЕНЗИИ. ЕСЛИ ВЫ НЕ СОГЛАСНЫ С УСЛОВИЯМИ, НЕ УСТАНАВЛИВАЙТЕ, НЕ КОПИРУЙТЕ ЭТО ПРОГРАММНОЕ ОБЕСПЕЧЕНИЕ И НЕ ИСПОЛЬЗУЙТЕ ЕГО ЛЮБЫМ ДРУГИМ СПОСОБОМ.

#### 1. ПЕРЕДАЧА ЛИЦЕНЗИИ И АВТОРСКИХ ПРАВ

Корпорация Yamaha предоставляет вам право использовать один экземпляр программы (программ) и данных ("ПРОГРАММНОЕ ОБЕСПЕЧЕНИЕ"), сопровождаемых данным Соглашением. Термин ПРОГРАММНОЕ ОБЕСПЕЧЕНИЕ обозначает также все обновления программного обеспечения и данных. ПРОГРАММНОЕ ОБЕСПЕЧЕНИЕ является собственностью корпорации Yamaha и/или лицензиаров корпорации Yamaha и охраняется соответствующими законами о защите авторских прав и всеми соответствующими положениями международных договоров. Несмотря на то, что вы имеете право заявить о вашем праве собственности на данные, созданные при помощи ПРОГРАММНОГО ОБЕСПЕЧЕНИЯ, само ПРОГРАММНОЕ ОБЕСПЕЧЕНИЕ останется под защитой соответствующих авторских прав.

- Разрешается использовать ПРОГРАММНОЕ ОБЕСПЕЧЕНИЕ на одном единственном компьютере.
- Разрешается создать одну резервную копию ПРОГРАММНОГО ОБЕСПЕЧЕНИЯ в машиночитаемой форме на носителе, который позволяет такое резервное копирование. На резервной копии вы обязаны воспроизвести уведомление об авторских правах корпорации Yamaha, а также все остальные уведомления о собственности, относящиеся к исходному экземпляру ПРОГРАММНОГО ОБЕСПЕЧЕНИЯ.
- Разрешается навсегда передать все свои права на ПРОГРАММНОЕ ОБЕСПЕЧЕНИЕ третьему лицу, при условии, что у вас не сохраняются копии, а получатель прочел и согласился с условиями этого Соглашения.

#### 2. ОГРАНИЧЕНИЯ

- Запрещается извлекать исходный код ПРОГРАММНОГО ОБЕСПЕЧЕНИЯ путем инженерного анализа, обратного ассемблирования, декомпиляции, или любым другим способом.
- Запрещается воспроизводить, модифицировать, изменять, сдавать в аренду, перепродавать или распространять ПРОГРАММНОЕ ОБЕСПЕЧЕНИЕ полностью или частично, а также создавать производные от него продукты.
- Запрещается передавать ПРОГРАММНОЕ ОБЕСПЕЧЕНИЕ с одного компьютера на другой электронным путем или позволять доступ к нему в сети из нескольких компьютеров.
- Запрещается использовать ПРОГРАММНОЕ ОБЕСПЕЧЕНИЕ с целью распространения запрещенных данных или данных, нарушающих общественный порядок.
- Запрещается предоставлять услуги, основанные на использовании ПРОГРАММНОГО ОБЕСПЕЧЕНИЯ без разрешения корпорации Yamaha. Данные, защищенные авторскими правами, включая, но не ограничиваясь данными MIDI песен, полученные при помощи ПРОГРАММНОГО ОБЕСПЕЧЕНИЯ, подвергаются следующим обязательным ограничениям.
- Данные, полученные при помощи ПРОГРАММНОГО ОБЕСПЕЧЕНИЯ, не могут использоваться в коммерческих целях без разрешения владельца авторских прав.
- Данные, полученные при помощи ПРОГРАММНОГО ОБЕСПЕЧЕНИЯ, не могут копироваться, передаваться, распространяться, воспроизводиться или исполняться публично без разрешения владельца авторских прав.
- Данные, зашифрованные при помощи ПРОГРАММНОГО ОБЕСПЕЧЕНИЯ, не могут расшифровываться, а электронный водяной знак не может быть изменен без разрешения владельца авторских прав.

#### 3. ПРЕКРАЩЕНИЕ ДЕЙСТВИЯ СОГЛАШЕНИЯ

Соглашение вступает в силу в день приобретения ПРОГРАММНОГО ОБЕСПЕЧЕНИЯ и остается в силе до момента прекращения действия. При нарушении закона о защите авторских прав или условий этого Соглашения, действие Соглашения немедленно и автоматически прекратится без уведомления от корпорации Yamaha. При прекращении действия Соглашения вы должны немедленно уничтожить лицензионное ПРОГРАММНОЕ ОБЕСПЕЧЕНИЕ, а также все поставляемые с ним документы и их копии.

#### 4. ОГРАНИЧЕННАЯ ГАРАНТИЯ НА НОСИТЕЛЬ

В отношении ПРОГРАММНОГО ОБЕСПЕЧЕНИЯ, продаваемого на материальных носителях, компания Yamaha гарантирует, что носитель, на который записано ПРОГРАММНОЕ ОБЕСПЕЧЕНИЕ, не будет иметь дефектов изготовления и материалов при нормальном использовании в течение четырнадцати (14) дней с даты приобретения. Дата подтверждается экземпляром товарного чека. Полным обязательством корпорации Yamaha и единственным возмещением вашего ущерба будет замена дефектного носителя, если он будет возвращен корпорации Yamaha или официальному дилеру компании Yamaha в течение четырнадцати дней с экземпляром товарного чека. Компания Yamaha не несет ответственности за замену носителя, поврежденного случайно или вследствие неправильного использования. В САМОЙ ПОЛНОЙ МЕРЕ, ДОПУСТИМОЙ ЗАКОНОМ, КОРПОРАЦИЯ YAMAHA ЗАЯВЛЯЕТ О СВОЕМ ОТКАЗЕ ОТ ВСЕХ ПОДРАЗУМЕВАЕМЫХ ГАРАНТИЙ НА МАТЕРИАЛЬНЫЙ НОСИТЕЛЬ, ВКЛЮЧАЯ ПОДРАЗУМЕВАЕМЫЕ ГАРАНТИИ КУПЛИ-ПРОДАЖИ И ПРИГОДНОСТИ ДЛЯ КОНКРЕТНОЙ ЦЕЛИ.

#### 5. ОТКАЗ ОТ ГАРАНТИИ НА ПРОГРАММНОЕ ОБЕСПЕЧЕНИЕ

Вы подтверждаете и соглашаетесь с тем, что будете использовать ПРОГРАММНОЕ ОБЕСПЕЧЕНИЕ на свой страх и риск. ПРОГРАММНОЕ ОБЕСПЕЧЕНИЕ и сопутствующая документация поставляются "КАК ЕСТЬ", без какой бы то ни было гарантии. НЕСМОТЯ НА ЛЮБОЕ ДРУГОЕ УСЛОВИЕ ДАННОГО СОГЛАШЕНИЯ, КОРПОРАЦИЯ YAMAHA ЗАЯВЛЯЕТ ОБ ОТКАЗЕ ОТ ВСЕХ ГАРАНТИЙ, ВЫРАЖЕННЫХ ИЛИ ПОДРАЗУМЕВАЕМЫХ, НА ДАННОЕ ПРОГРАММНОЕ ОБЕСПЕЧЕНИЕ, ВКЛЮЧАЯ БЕЗ ОГРАНИЧЕНИЙ ПОДРАЗУМЕВАЕМЫЕ ГАРАНТИИ КУПЛИ-ПРОДАЖИ, ПРИГОДНОСТИ ДЛЯ КОНКРЕТНОЙ ЦЕЛИ И НЕНАРУШЕНИЯ ПРАВ ТРЕТЬИХ ЛИЦ. В ЧАСТНОСТИ, НО НЕ ОГРАНИЧИВАЯ ВЫШЕУКАЗАННОЕ, КОРПОРАЦИЯ YAMAHA НЕ ГАРАНТИРУЕТ, ЧТО ПРОГРАММНОЕ ОБЕСПЕЧЕНИЕ БУДЕТ СООТВЕТСТВОВАТЬ ВАШИМ ТРЕБОВАНИЯМ, ЧТО ЕГО РАБОТА БУДЕТ НЕПРЕРЫВНОЙ ИЛИ БЕЗОШИБОЧНОЙ И ЧТО ДЕФЕКТЫ ПРОГРАММНОГО ОБЕСПЕЧЕНИЯ БУДУТ ИСПРАВЛЕННЫ.

#### 6. ОГРАНИЧЕНИЕ ОТВЕТСТВЕННОСТИ

ПОЛНОЕ ОБЯЗАТЕЛЬСТВО КОРПОРАЦИИ YAMAHA ЗАКЛЮЧАЕТСЯ В РАЗРЕШЕНИИ ИСПОЛЬЗОВАНИЯ ПРОГРАММНОГО ОБЕСПЕЧЕНИЯ В СООТВЕТСТВИИ С УСЛОВИЯМИ СОГЛАШЕНИЯ. НИ В КАКОМ СЛУЧАЕ КОРПОРАЦИЯ YAMAHA НЕ НЕСЕТ ОТВЕТСТВЕННОСТИ ПЕРЕД ВАМИ ИЛИ ТРЕТЬИМИ ЛИЦАМИ ЗА ЛЮБОЙ УЩЕРБ, ВКЛЮЧАЯ БЕЗ ОГРАНИЧЕНИЙ ЛЮБОЙ ПРЯМОЙ ИЛИ КОСВЕННЫЙ, СЛУЧАЙНЫЙ ИЛИ ПОБОЧНЫЙ УЩЕРБ, РАСХОДЫ, УПУЩЕННУЮ ПРИБЫЛЬ, УТЕРЯННЫЕ ДАННЫЕ ИЛИ ДРУГОЙ УЩЕРБ, ПРИЧИНЕННЫЙ В РЕЗУЛЬТАТЕ ИСПОЛЬЗОВАНИЯ, НЕПРАВИЛЬНОГО ИСПОЛЬЗОВАНИЯ ИЛИ НЕВОЗМОЖНОСТИ ИСПОЛЬЗОВАНИЯ ПРОГРАММНОГО ОБЕСПЕЧЕНИЯ, ДАЖЕ ЕСЛИ КОРПОРАЦИЯ YAMAHA ИЛИ ОФИЦИАЛЬНЫЙ ДИЛЕР БЫЛИ ПРЕДУПРЕЖДЕНЫ О ВОЗМОЖНОСТИ ТАКОГО УЩЕРБА. Ни в каком случае полная ответственность корпорации Yamaha перед вами за весь ущерб, расходы и основания иска (в области договорного права, в случае правонарушения или в другом случае) не может превышать стоимость ПРОГРАММНОГО ОБЕСПЕЧЕНИЯ.

#### 7. ПРОГРАММНОЕ ОБЕСПЕЧЕНИЕ ТРЕТЬИХ ЛИЦ

Программное обеспечение третьих лиц ("ПРОГРАММНОЕ ОБЕСПЕЧЕНИЕ ТРЕТЬИХ ЛИЦ") может поставляться вместе с ПРОГРАММНЫМ ОБЕСПЕЧЕНИЕМ. Если в письменной документации или в электронных данных, сопровождающих Программное обеспечение, корпорация Yamaha определяет какое-либо программное обеспечение или данные как ПРОГРАММНОЕ ОБЕСПЕЧЕНИЕ ТРЕТЬИХ ЛИЦ, вы подтверждаете и соглашаетесь с тем, что вы обязаны выполнить условия любого Соглашения, сопровождающего ПРОГРАММНОЕ ОБЕСПЕЧЕНИЕ ТРЕТЬИХ ЛИЦ, а также с тем, что лицо, поставляющее это программное обеспечение, несет ответственность за любую гарантию или обязательство, связанные или возникающие в связи с ПРОГРАММНЫМ ОБЕСПЕЧЕНИЕМ ТРЕТЬИХ ЛИЦ. Компания Yamaha не несет никакой ответственности за ПРОГРАММНОЕ ОБЕСПЕЧЕНИЕ ТРЕТЬИХ ЛИЦ или за ваше использование этого программного обеспечения.

- Компания Yamaha не предоставляет никаких четких гарантий относительно ПРОГРАММНОГО ОБЕСПЕЧЕНИЯ ТРЕТЬИХ ЛИЦ, ПОМИМО ЭТОГО, КОМПАНИЯ YAMAHA ЗАЯВЛЯЕТ О СВОЕМ ОТКАЗЕ ОТ ВСЕХ ПОДРАЗУМЕВАЕМЫХ ГАРАНТИЙ относительно ПРОГРАММНОГО ОБЕСПЕЧЕНИЯ ТРЕТЬИХ ЛИЦ, ВКЛЮЧАЯ БЕЗ ОГРАНИЧЕНИЙ ПОДРАЗУМЕВАЕМЫЕ ГАРАНТИИ КУПЛИ-ПРОДАЖИ И ПРИГОДНОСТИ ДЛЯ КОНКРЕТНОЙ ЦЕЛИ.
- Компания Yamaha не предоставляет никаких услуг или технической поддержки для ПРОГРАММНОГО ОБЕСПЕЧЕНИЯ ТРЕТЬИХ ЛИЦ.
- Корпорация Yamaha не несет никакой ответственности перед вами или другими лицами за любой ущерб, включая без ограничений любой прямой или косвенный, случайный или побочный ущерб, расходы, упущенную прибыль, утеранные данные или другой ущерб, причиненный в результате использования, неправильного использования или невозможности использования ПРОГРАММНОГО ОБЕСПЕЧЕНИЯ ТРЕТЬИХ ЛИЦ.

#### 8. ОБЩИЕ ПОЛОЖЕНИЯ

Настоящее Соглашение должно интерпретироваться и регулироваться в соответствии с законами Японии, не принимая во внимание принципы конфликта законодательств. Любой спор или процедура будут разбираться в Окружном Суде Токио в Японии. Если по какой-то причине суд или компетентный судебный орган сочтет невозможным привести в исполнение какую-либо часть данного Соглашения, остальные разделы останутся в силе.

#### 9. ПОЛНОЕ СОГЛАШЕНИЕ

Данное Соглашение является полным соглашением сторон относительно использования ПРОГРАММНОГО ОБЕСПЕЧЕНИЯ, а также любых сопутствующих письменных материалов, и заменяет любые предыдущие или настоящие письменные либо устные договоренности или соглашения, касающиеся предмета данного Соглашения. Ни одно дополнение или поправка к данному соглашению не будут считаться обязательством, если это дополнение или поправка не будут составлены в письменной форме и подписаны уполномоченным представителем корпорации Yamaha.



## Устранение неполадок

Проблема	Возможные причины и способы устранения
При включении и выключении инструмента слышится кратковременный щелчок.	Так и должно быть: это показывает, что инструмент подключен к источнику питания.
Во время разговора по мобильному телефону в синтезаторе возникает шум.	Если рядом с инструментом используется мобильный телефон, могут возникать помехи. Во избежание этого отключите мобильный телефон или пользуйтесь им на достаточном расстоянии от инструмента.
Отсутствует звук даже при нажатии клавиш на клавиатуре или воспроизведении песни и стиля.	Убедитесь, что к выходному разъему PHONES/OUTPUT на задней панели ничего не подключено. Если к этому разъему подключены наушники, звук не воспроизводится.
	Проверьте, не отключена ли функция Local (см. стр. 83).
	Отображается ли экран управления файлами FILE CONTROL? Клавиатура инструмента не будет воспроизводить какие-либо звуки, если отображается экран управления файлами FILE CONTROL. Чтобы перейти к главному экрану, нажмите кнопку [EXIT].
Стиль или песня не воспроизводится при нажатии кнопки [START/STOP].	Проверьте, не включена ли внешняя синхронизация. Убедитесь, что внешняя синхронизация выключена; см. раздел «Внешняя синхронизация» на стр.83.
Низкое качество воспроизведения стиля.	Убедитесь, что громкость стиля Style Volume (стр. 71) установлена на достаточный уровень.
	Правильно ли установлена точка разделения для аккордов, которые вы играете? Установите точку разделения на соответствующую клавишу (стр. 59).
	Кнопка [ACMP] горит? Если не горит, нажмите кнопку [ACMP], чтобы она загорелась.
После выбора стиля 098-106 (Pianist) не играет ритмический аккомпанемент при нажатии кнопки [START/STOP] после выбора стиля BaroqueAir в категории MOVIE & SHOW.	Не является неисправностью. Стиль BaroqueAir не имеет ритмической части, поэтому для этого стиля нет звука ритма. У этого стиля также нет вставки. Другие части будут воспроизводиться, когда вы сыграете аккорд в аккомпанементе.
Звуки некоторых тембров не слышны, или кажется, что звук прерывается.	Данный инструмент представляет собой полифоническую систему, которая допускает одновременное звучание до 32 звуков. Если во время воспроизведения стиля или песни используется функция Dual Voice или Split Voice, возможно выпадение («скрадывание») некоторых нот и звуков из песни или аккомпанеента.
Нажатие на педальный переключатель (для продления звучания) приводит к противоположному результату. Например, при нажатии на педаль звук пропадает, а при отпускании – продлевается.	Перепутана полярность контактов педального переключателя. Перед включением питания убедитесь, что педальный переключатель правильно подсоединен к гнезду SUSTAIN.
Звучание тембра различается для разных нот.	Все в порядке. Тон-генератор AWM использует разные образцы звучания инструмента по диапазону клавиатуры; поэтому фактическое звучание тембра может несколько различаться у разных нот.
Демонстрационный экран отображается на японском языке, и/или сообщения выводятся на экран на японском.	Убедитесь, что для функции языка Language на экране FUNCTION выбран английский язык (см. стр. 12).
Не появляется индикатор ACMP при нажатии клавиши [ACMP].	Всегда нажимайте кнопку требуемой категории стиля, если собираетесь использовать любую функцию, связанную со стилями.
Отсутствует звук гармонии.	Работа эффектов гармонизации (01–26) зависит от их типа. Типы 01–05 работают, когда включено воспроизведение стиля, аккорды играют в диапазоне аккомпанеента клавиатуры, а мелодия играет в диапазоне правой руки. Типы 06–26 работают как при включенном, так и при выключенном воспроизведении стиля. Для типов 06–12 необходимо одновременно сыграть две ноты.



## Сообщения

Сообщение на ЖК-дисплее	Комментарий
Access error!	Указывает на ошибку при чтении или записи на носитель или во флэш-память.
All Memory Clearing...	Отображается при удалении всех данных из флэш-памяти. Никогда не выключайте питание во время передачи данных.
Are you sure?	Подтверждает, была ли выполнена команда удаления песни или очистка дорожки.
Backup Clearing...	Отображается при очистке данных резервного копирования из флэш-памяти.
Cancel	Отображается при отмене отправки исходной конфигурации.
Clearing...	Отображается при выполнении команды удаления песни или очистки дорожки для песен пользователя.
Com Mode	Отображается при запуске программы Musicsoft Downloader, когда ПК подключен к клавиатуре. Данное сообщение не отображается во время воспроизведения мелодии инструментом.
Completed	Указывает на выполнение определенной задачи, например, сохранения или передачи данных.
Copy File	Отображается при копировании файла в программе Musicsoft Downloader.
Create Directory	Отображается при создании папки в приложении Musicsoft Downloader.
Data Error!	Отображается, если песня пользователя содержит недопустимые данные.
Delete File	Отображается при удалении файла в программе Musicsoft Downloader.
Delete OK ?	Подтверждает, выполнена ли задача удаления.
Delete Directory	Отображается при удалении папки в программе Musicsoft Downloader.
Deleting...	Отображается при запуске функции удаления.
End	Отображается, когда отправка исходной конфигурации выполнена.
Error!	Отображается при ошибке записи.
File information area is not large enough.	Указывает, что сохранение данных на носитель не может быть выполнено, так как слишком большое общее число файлов.
File is not found.	Указывает на отсутствие файла.
File too large. Loading is impossible.	Указывает, что загрузка данных не может быть выполнена, так как файлы с данными слишком большие.
Flash Clearing...	Отображается при очистке данных песни или стиля, переданных во внутреннюю флэш-память.
Format OK ? [EXECUTE]	Подтверждает, выполнена ли команда форматирования носителя.
Formatting...	Отображается при форматировании.
Load OK ?	Подтверждает, выполнена ли загрузка.
Loading...	Отображается при загрузке данных.
Media capacity is full.	Отображается, если сохранение данных не может быть выполнено, так как память носителя заполнена.
Memory Full	Отображается, если во время записи песен переполнена внутренняя память.
Move File	Отображается при переносе файла в программе Musicsoft Downloader.
Now Writing... (Don't turn off the power now, otherwise the data may be damaged.)	Отображается при записи данных в память. Никогда не отключайте питание во время записи данных. Это может привести к их потере.
Overwrite ?	Подтверждает, выполнена ли операция перезаписи.
Please Wait...	Отображается при заданиях, выполнение которых занимает определенное время, например, при отображении партитуры и текстов.
Rename File	Отображается при перезаписи имени файла в программе Musicsoft Downloader.
Save OK ?	Подтверждает, выполнена ли операция сохранения.
Saved data is not found.	Отображается при отсутствии данных сохранения.



Сообщение на ЖК-дисплее	Комментарий
Saving...	Отображается при сохранении данных в память. Никогда не отключайте питание во время сохранения данных. Это может привести к их потере.
Send OK?	Подтверждает, выполнена ли команда передачи данных.
Sending...	Отображается при передаче данных.
Since the media is in use now, this function is not available.	Указывает, что функция управления файлами в данный момент недоступна, после того, как носитель был принят.
Sure ? [YES/NO]	Повторно подтверждает, выполнена ли каждая операция.
The limit of the media has been reached.	Указывает, что сохранение данных не может быть выполнено, так как структура каталогов слишком сложная.
The media is not formatted.	Указывает, что вставленный носитель не был отформатирован.
The media is write-protected.	Указывает, что вставленный носитель не может быть перезаписан, так как он защищен от записи. Перед использованием установите переключатель защиты от записи в позицию разрешения перезаписи.
The song data is too large to be converted to notation.	Указывает, что партитура не может быть отображена, так как слишком большой объем данных песни.
There are too many files.	Указывает, что сохранение данных не может быть выполнено, так как общее число файлов превысило допустимый объем.
This function is not available now.	Указывает, что назначенная функция недоступна, так как инструмент выполняет другую задачу.
[nnn] file name	Указывает имя передаваемого в данный момент файла. «ppp» указывает принимаемый блок.

**ПРИМЕЧАНИЕ**

- Не все сообщения приведены в таблице: в таблице содержатся только сообщения, к которым необходимы разъяснения.



## Список тембров

Номер тембра	Банк данных		MIDI # изменения программы (1-128)	Название тембра
	Самый старший разряд (0-127)	Самый младший разряд (0-127)		
10	0	120	62	BrightBrass
11	0	116	62	MellowBrass
12	0	113	63	80'sBrass
13	0	123	62	SoftBrass
14	0	114	62	FullHorns
15	0	118	58	SmoothTromb
16	0	115	62	HighBrass
17	0	113	64	OberBrass
18	0	122	62	TrumpetEns
19	0	119	62	MellowHorns
20	0	113	62	BigBandBrs
21	0	118	62	PopBrass
22	0	112	64	AnalogBrs
23	0	113	58	Trb.Section
24	0	117	62	SmallBrass
25	0	114	64	SoftAnalog
26	0	115	63	FunkyAnalog
27	0	114	63	TechnoBrass
28	0	112	63	SynthBrass
<b>Trumpet</b>				
1	0	115	57	Sweet! Trumpet
2	0	117	58	Sweet! Trombone
3	0	116	57	JazzTrumpet
4	0	112	57	SoloTrumpet
5	0	113	57	FlugelHorn
6	0	116	58	Trombone
7	0	115	58	SoftTromb
8	0	112	58	SoloTromb
9	0	114	58	MellowTromb
10	0	112	60	MutedTrump
11	0	113	59	BaritonHorn
12	0	114	59	BaritonHit
13	0	112	59	Tuba
14	0	113	34	AlpBass
<b>Saxophone</b>				
1	0	117	67	Sweet! TenorSax
2	0	114	66	Sweet! AltoSax
3	0	113	65	Sweet! SopranoSax
4	0	118	67	GrowlSax
5	0	112	68	BaritoneSax
6	0	112	65	SopranoSax
7	0	112	67	TenorSax
8	0	112	66	AltoSax
9	0	113	67	WoodwindEns
<b>Flute&amp;Clarinet</b>				
1	0	114	74	Sweet! Flute
2	0	114	72	Sweet! Clarinet
3	0	113	76	Sweet! PanFlute
4	0	112	70	EnglishHorn
5	0	112	71	Bassoon
6	0	115	74	Class.Flute
7	0	112	73	Piccolo
8	0	112	72	Clarinet
9	0	112	69	Oboe
10	0	112	74	Flute
11	0	113	74	PanFlute
12	0	112	79	Whistle
13	0	112	76	EthnicFlute
14	0	112	78	Shakuhachi
15	0	112	75	Recorder
16	0	112	80	Ocarina
17	0	112	110	Bagpipe
<b>Guitar</b>				
1	0	116	25	Dynamic Nylon
2	0	117	26	Steel Guitar
3	0	115	27	Cool! JazzGuitar
4	0	114	29	Cool! Elec.Gtr
5	0	114	26	Sweet! Mandolin
6	0	118	26	Dyno Steel

Номер тембра	Банк данных		MIDI # изменения программы (1-128)	Название тембра
	Самый старший разряд (0-127)	Самый младший разряд (0-127)		
7	0	117	29	Cool! Stratsphere
8	0	125	28	Cool! VintageLead
9	0	113	26	12Strings Guitar
10	0	115	31	Cool! PowerLead
11	0	116	26	Dynamic Steel
12	0	117	30	Cool! BluesGuitar
13	0	112	28	Cool! CleanGuitar
14	0	115	25	Classic Guitar
15	0	115	28	PedalSteel
16	0	116	30	RockGuitar
17	0	126	28	VintageStrum
18	0	117	31	PowerChord
19	0	117	28	60'sClean
20	0	119	27	SmoothLead
21	0	115	30	VintageAmp
22	0	113	31	CrunchGtr
23	0	115	26	CampfireGtr
24	0	118	28	SolidGuitar
25	0	123	28	VintageOpen
26	0	115	29	VintageMute
27	0	114	30	LeadGuitar
28	0	124	28	ChorusGtr
29	0	120	28	VintageTrem
30	0	113	27	OctaveGtr
31	0	114	28	DeepChorus
32	0	113	28	TremoloGtr
33	0	114	31	HeavyStack
34	0	122	28	WahGuitar
35	0	112	31	Distortion
36	0	119	28	Elec.12Str
37	0	113	30	FeedbackGtr
38	0	112	29	MutedGuitar
39	0	113	29	FunkGuitar
40	0	116	31	VoodooLead
41	0	112	26	FolkGuitar
42	0	112	30	Overdrive
<b>Bass</b>				
1	0	114	34	Cool! FingerBass
2	0	112	33	Aco.Bass
3	0	112	35	PickBass
4	0	112	36	Cool! Fretless
5	0	112	37	SlapBass
6	0	114	40	SubBass
7	0	114	39	HardBass
8	0	112	39	ResoBass
9	0	113	36	SuperFretles
10	0	113	37	FusionBass
11	0	114	33	Bass&Cymbal
12	0	112	40	AnalogBass
13	0	116	40	DrySynBass
14	0	115	40	80'sSynBass
15	0	113	39	HiQBass
16	0	112	38	FunkBass
17	0	115	39	ClickBass
18	0	112	34	MellowFinger
<b>Perc&amp;Drum</b>				
1	0	112	12	Vibraphone
2	0	113	12	JazzVibes
3	0	112	13	Marimba
4	0	112	14	Xylophone
5	0	112	115	SteelDrums
6	0	112	9	Celesta
7	0	112	10	Glocken
8	0	112	11	MusicBox
9	0	112	15	TubularBell
10	0	112	109	Kalimba
11	0	112	16	Dulcimer
12	0	112	48	Timpani
13	127	0	1	StandardKit1

## Список тембров

Номер тембра	Банк данных		MIDI # изменения программы (1-128)	Название тембра
	Самый старший разряд (0-127)	Самый младший разряд (0-127)		
14	127	0	2	StandardKit2
15	127	0	33	JazzKit
16	127	0	41	BrushKit
17	127	0	9	RoomKit
18	127	0	17	RockKit
19	127	0	25	ElectroKit
20	127	0	26	AnalogKit
21	127	0	28	DanceKit
22	127	0	49	SymphonyKit
23	126	0	41	CubanKit
24	126	0	44	PopLatinKit
25	126	0	36	ArabicKit
26	126	0	1	SFXKit1
27	126	0	2	SFXKit2
<b>Accordion</b>				
1	0	112	22	Musette
2	0	117	22	Steirisch
3	0	113	22	TuttiAccrd
4	0	115	22	SmallAccrd
5	0	116	22	Accordion
6	0	112	24	TangoAccrd
7	0	113	24	Bandoneon
8	0	114	22	SoftAccrd
9	0	113	23	ModernHarp
10	0	114	23	BluesHarp
<b>Pad</b>				
1	0	113	95	Insomnia
2	0	115	90	NeoWarmPad
3	0	113	100	CyberPad
4	0	112	96	Wave2001
5	0	112	100	Atmosphere
6	0	112	92	XenonPad
7	0	112	95	Equinox
8	0	112	89	Fantasia
9	0	112	93	DX Pad
10	0	113	89	Symbiont
11	0	114	89	Stargate
12	0	112	90	Area51
13	0	113	90	DarkMoon
14	0	115	95	Ionosphere
15	0	115	89	GoldenAge
16	0	114	95	Solaris
17	0	117	89	Millennium
18	0	114	90	Dunes
<b>Synth</b>				
1	0	122	82	Oxygen
2	0	123	82	Matrix
3	0	120	82	WireLead
4	0	113	81	HipLead
5	0	117	81	HopLead
6	0	116	82	FireWire
7	0	115	82	Analogon
8	0	114	82	Blaster
9	0	115	85	Skyline
10	0	112	81	SquareLead
11	0	112	82	Saw.Lead
12	0	118	81	TinyLead
13	0	121	82	FunkyLead
14	0	114	85	Paraglide
15	0	112	85	Portatone
16	0	113	82	BigLead
17	0	117	82	Warp
18	0	119	82	Fargo
19	0	113	85	Adrenaline
20	0	112	99	Stardust
21	0	112	84	AeroLead
22	0	114	81	MiniLead

Номер тембра	Банк данных		MIDI # изменения программы (1-128)	Название тембра
	Самый старший разряд (0-127)	Самый младший разряд (0-127)		
23	0	113	88	Impact
24	0	113	99	SunBell
25	0	112	88	UnderHeim
26	0	116	81	HiBias
27	0	115	81	Vinylead

Список тембров

● Список поставляемых и необязательных тембров формата XGlite\*

Номер тембра	Банк данных		MIDI # изменения программы (1-128)	Название тембра
	Самый старший разряд (0-127)	Самый младший разряд (0-127)		
<b>XG</b>				
1	0	0	1	Grand Piano
2	0	1	1	Grand Piano KSP
3	0	40	1	Piano Strings
4	0	41	1	Dream
5	0	0	2	Bright Piano
6	0	1	2	Bright Piano KSP
7	0	0	3	Electric Grand Piano
8	0	1	3	Electric Grand Piano KSP
9	0	32	3	Detuned CP80
10	0	0	4	Honky-tonk Piano
11	0	1	4	Honky-tonk Piano KSP
12	0	0	5	Electric Piano 1
13	0	1	5	Electric Piano 1 KSP
14	0	32	5	Chorus Electric Piano 1
15	0	0	6	Electric Piano 2
16	0	1	6	Electric Piano 2 KSP
17	0	32	6	Chorus Electric Piano 2
18	0	41	6	DX + Analog Electric Piano
19	0	0	7	Harpsichord
20	0	1	7	Harpsichord KSP
21	0	35	7	Harpsichord 2
22	0	0	8	Clavi
23	0	1	8	Clavi KSP
24	0	0	9	Celesta
25	0	0	10	Glockenspiel
26	0	0	11	Music Box
27	0	64	11	Orgel
28	0	0	12	Vibraphone
29	0	1	12	Vibraphone KSP
30	0	0	13	Marimba
31	0	1	13	Marimba KSP
32	0	64	13	Sine Marimba
33	0	97	13	Balimba
34	0	98	13	Log Drums
35	0	0	14	Xylophone
36	0	0	15	Tubular Bells
37	0	96	15	Church Bells
38	0	97	15	Carillon
39	0	0	16	Dulcimer
40	0	35	16	Dulcimer 2
41	0	96	16	Cimbalom
42	0	97	16	Santur
43	0	0	17	Drawbar Organ
44	0	32	17	Detuned Drawbar Organ
45	0	33	17	60's Drawbar Organ 1
46	0	34	17	60's Drawbar Organ 2
47	0	35	17	70's Drawbar Organ 1
48	0	37	17	60's Drawbar Organ 3
49	0	40	17	16+2'2/3
50	0	64	17	Organ Bass
51	0	65	17	70's Drawbar Organ 2
52	0	66	17	Cheezy Organ
53	0	67	17	Drawbar Organ 2
54	0	0	18	Percussive Organ
55	0	24	18	70's Percussive Organ
56	0	32	18	Detuned Percussive Organ
57	0	33	18	Light Organ
58	0	37	18	Percussive Organ 2
59	0	0	19	Rock Organ
60	0	64	19	Rotary Organ
61	0	65	19	Slow Rotary
62	0	66	19	Fast Rotary
63	0	0	20	Church Organ
64	0	32	20	Church Organ 3
65	0	35	20	Church Organ 2

Номер тембра	Банк данных		MIDI # изменения программы (1-128)	Название тембра
	Самый старший разряд (0-127)	Самый младший разряд (0-127)		
66	0	40	20	Notre Dame
67	0	64	20	Organ Flute
68	0	65	20	Tremolo Organ Flute
69	0	0	21	Reed Organ
70	0	40	21	Puff Organ
71	0	0	22	Accordion
72	0	0	23	Harmonica
73	0	32	23	Harmonica 2
74	0	0	24	Tango Accordion
75	0	64	24	Tango Accordion 2
76	0	0	25	Nylon Guitar
77	0	43	25	Velocity Guitar Harmonics
78	0	96	25	Ukulele
79	0	0	26	Steel Guitar
80	0	35	26	12-string Guitar
81	0	40	26	Nylon & Steel Guitar
82	0	41	26	Steel Guitar with Body Sound
83	0	96	26	Mandolin
84	0	0	27	Jazz Guitar
85	0	32	27	Jazz Amp
86	0	0	28	Clean Guitar
87	0	32	28	Chorus Guitar
88	0	0	29	Muted Guitar
89	0	40	29	Funk Guitar
90	0	41	29	Muted Steel Guitar
91	0	45	29	Jazz Man
92	0	0	30	Overdriven Guitar
93	0	43	30	Guitar Pinch
94	0	0	31	Distortion Guitar
95	0	40	31	Feedback Guitar
96	0	41	31	Feedback Guitar 2
97	0	0	32	Guitar Harmonics
98	0	65	32	Guitar Feedback
99	0	66	32	Guitar Harmonics 2
100	0	0	33	Acoustic Bass
101	0	40	33	Jazz Rhythm
102	0	45	33	Velocity Crossfade Upright Bass
103	0	0	34	Finger Bass
104	0	18	34	Finger Dark
105	0	40	34	Bass & Distorted Electric Guitar
106	0	43	34	Finger Slap Bass
107	0	45	34	Finger Bass 2
108	0	65	34	Modulated Bass
109	0	0	35	Pick Bass
110	0	28	35	Muted Pick Bass
111	0	0	36	Fretless Bass
112	0	32	36	Fretless Bass 2
113	0	33	36	Fretless Bass 3
114	0	34	36	Fretless Bass 4
115	0	0	37	Slap Bass 1
116	0	32	37	Punch Thumb Bass
117	0	0	38	Slap Bass 2
118	0	43	38	Velocity Switch Slap
119	0	0	39	Synth Bass 1
120	0	40	39	Techno Synth Bass
121	0	0	40	Synth Bass 2
122	0	6	40	Mellow Synth Bass
123	0	12	40	Sequenced Bass
124	0	18	40	Click Synth Bass
125	0	19	40	Synth Bass 2 Dark
*126	0	40	40	Modular Synth Bass
127	0	41	40	DX Bass
128	0	0	41	Violin
129	0	8	41	Slow Violin
130	0	0	42	Viola
131	0	0	43	Cello
132	0	0	44	Contrabass
133	0	0	45	Tremolo Strings
134	0	8	45	Slow Tremolo Strings

## Список тембров

Номер тембра	Банк данных		MIDI # изменения программы (1-128)	Название тембра
	Самый старший разряд (0-127)	Самый младший разряд (0-127)		
135	0	40	45	Suspense Strings
136	0	0	46	Pizzicato Strings
137	0	0	47	Orchestral Harp
138	0	40	47	Yang Chin
139	0	0	48	Timpani
140	0	0	49	Strings 1
141	0	3	49	Stereo Strings
142	0	8	49	Slow Strings
143	0	35	49	60's Strings
144	0	40	49	Orchestra
145	0	41	49	Orchestra 2
146	0	42	49	Tremolo Orchestra
147	0	45	49	Velocity Strings
148	0	0	50	Strings 2
149	0	3	50	Stereo Slow Strings
150	0	8	50	Legato Strings
151	0	40	50	Warm Strings
152	0	41	50	Kingdom
153	0	0	51	Synth Strings 1
154	0	0	52	Synth Strings 2
155	0	0	53	Choir Aahs
156	0	3	53	Stereo Choir
157	0	32	53	Mellow Choir
158	0	40	53	Choir Strings
159	0	0	54	Voice Oohs
160	0	0	55	Synth Voice
161	0	40	55	Synth Voice 2
162	0	41	55	Choral
163	0	64	55	Analog Voice
164	0	0	56	Orchestra Hit
165	0	35	56	Orchestra Hit 2
166	0	64	56	Impact
167	0	0	57	Trumpet
168	0	32	57	Warm Trumpet
169	0	0	58	Trombone
170	0	18	58	Trombone 2
171	0	0	59	Tuba
172	0	0	60	Muted Trumpet
173	0	0	61	French Horn
174	0	6	61	French Horn Solo
175	0	32	61	French Horn 2
176	0	37	61	Horn Orchestra
177	0	0	62	Brass Section
178	0	35	62	Trumpet & Trombone Section
179	0	0	63	Synth Brass 1
180	0	20	63	Resonant Synth Brass
181	0	0	64	Synth Brass 2
182	0	18	64	Soft Brass
183	0	41	64	Choir Brass
184	0	0	65	Soprano Sax
185	0	0	66	Alto Sax
186	0	40	66	Sax Section
187	0	0	67	Tenor Sax
188	0	40	67	Breathy Tenor Sax
189	0	0	68	Baritone Sax
190	0	0	69	Oboe
191	0	0	70	English Horn
192	0	0	71	Bassoon
193	0	0	72	Clarinet
194	0	0	73	Piccolo
195	0	0	74	Flute
196	0	0	75	Recorder
197	0	0	76	Pan Flute
198	0	0	77	Blown Bottle
199	0	0	78	Shakuhachi
200	0	0	79	Whistle
201	0	0	80	Ocarina
202	0	0	81	Square Lead
203	0	6	81	Square Lead 2

Номер тембра	Банк данных		MIDI # изменения программы (1-128)	Название тембра
	Самый старший разряд (0-127)	Самый младший разряд (0-127)		
204	0	8	81	LM Square
205	0	18	81	Hollow
206	0	19	81	Shroud
207	0	64	81	Mellow
208	0	65	81	Solo Sine
209	0	66	81	Sine Lead
210	0	0	82	Sawtooth Lead
211	0	6	82	Sawtooth Lead 2
212	0	8	82	Thick Sawtooth
213	0	18	82	Dynamic Sawtooth
214	0	19	82	Digital Sawtooth
215	0	20	82	Big Lead
216	0	96	82	Sequenced Analog
217	0	0	83	Calliope Lead
218	0	65	83	Pure Lead
219	0	0	84	Chiff Lead
220	0	0	85	Charang Lead
221	0	64	85	Distorted Lead
222	0	0	86	Voice Lead
223	0	0	87	Fifths Lead
224	0	35	87	Big Five
225	0	0	88	Bass & Lead
226	0	16	88	Big & Low
227	0	64	88	Fat & Perky
228	0	65	88	Soft Whirl
229	0	0	89	New Age Pad
230	0	64	89	Fantasy
231	0	0	90	Warm Pad
232	0	0	91	Poly Synth Pad
233	0	0	92	Choir Pad
234	0	66	92	Itopia
235	0	0	93	Bowed Pad
236	0	0	94	Metallic Pad
237	0	0	95	Halo Pad
238	0	0	96	Sweep Pad
239	0	0	97	Rain
240	0	65	97	African Wind
241	0	66	97	Carib
242	0	0	98	Sound Track
243	0	27	98	Prologue
244	0	0	99	Crystal
245	0	12	99	Synth Drum Comp
246	0	14	99	Popcorn
247	0	18	99	Tiny Bells
248	0	35	99	Round Glockenspiel
249	0	40	99	Glockenspiel Chimes
250	0	41	99	Clear Bells
251	0	42	99	Chorus Bells
252	0	65	99	Soft Crystal
253	0	70	99	Air Bells
254	0	71	99	Bell Harp
255	0	72	99	Gamelimba
256	0	0	100	Atmosphere
257	0	18	100	Warm Atmosphere
258	0	19	100	Hollow Release
259	0	40	100	Nylon Electric Piano
260	0	64	100	Nylon Harp
261	0	65	100	Harp Vox
262	0	66	100	Atmosphere Pad
263	0	0	101	Brightness
264	0	0	102	Goblins
265	0	64	102	Goblins Synth
266	0	65	102	Creeper
267	0	67	102	Ritual
268	0	68	102	To Heaven
269	0	70	102	Night
270	0	71	102	Glisten
271	0	96	102	Bell Choir
272	0	0	103	Echoes

## Список тембров

Номер тембра	Банк данных		MIDI # изменения программы (1-128)	Название тембра
	Самый стар- ший разряд (0-127)	Самый млад- ший разряд (0-127)		
273	0	0	104	Sci-Fi
274	0	0	105	Sitar
275	0	32	105	Detuned Sitar
276	0	35	105	Sitar 2
277	0	97	105	Tamboura
278	0	0	106	Banjo
279	0	28	106	Muted Banjo
280	0	96	106	Rabab
281	0	97	106	Gopichant
282	0	98	106	Oud
283	0	0	107	Shamisen
284	0	0	108	Koto
285	0	96	108	Taisho-kin
286	0	97	108	Kanoon
287	0	0	109	Kalimba
288	0	0	110	Bagpipe
289	0	0	111	Fiddle
290	0	0	112	Shanai
291	0	0	113	Tinkle Bell
292	0	96	113	Bonang
293	0	97	113	Altair
294	0	98	113	Gamelan Gongs
295	0	99	113	Stereo Gamelan Gongs
296	0	100	113	Rama Cymbal
297	0	0	114	Agogo
298	0	0	115	Steel Drums
299	0	97	115	Glass Percussion
300	0	98	115	Thai Bells
301	0	0	116	Woodblock
302	0	96	116	Castanets
303	0	0	117	Taiko Drum
304	0	96	117	Gran Cassa
305	0	0	118	Melodic Tom
306	0	64	118	Melodic Tom 2
307	0	65	118	Real Tom
308	0	66	118	Rock Tom
309	0	0	119	Synth Drum
310	0	64	119	Analog Tom
311	0	65	119	Electronic Percussion
312	0	0	120	Reverse Cymbal
313	0	0	121	Fret Noise
314	0	0	122	Breath Noise
315	0	0	123	Seashore
316	0	0	124	Bird Tweet
317	0	0	125	Telephone Ring
318	0	0	126	Helicopter
319	0	0	127	Applause
320	0	0	128	Gunshot
321	64	0	1	Cutting Noise
322	64	0	2	Cutting Noise 2
323	64	0	4	String Slap
324	64	0	17	Flute Key Click
325	64	0	33	Shower
326	64	0	34	Thunder
327	64	0	35	Wind
328	64	0	36	Stream
329	64	0	37	Bubble
330	64	0	38	Feed
331	64	0	49	Dog
332	64	0	50	Horse
333	64	0	51	Bird Tweet 2
334	64	0	56	Maou
335	64	0	65	Phone Call
336	64	0	66	Door Squeak
337	64	0	67	Door Slam
338	64	0	68	Scratch Cut
339	64	0	69	Scratch Split
340	64	0	70	Wind Chime
341	64	0	71	Telephone Ring 2

Номер тембра	Банк данных		MIDI # изменения программы (1-128)	Название тембра
	Самый стар- ший разряд (0-127)	Самый млад- ший разряд (0-127)		
342	64	0	81	Car Engine Ignition
343	64	0	82	Car Tires Squeal
344	64	0	83	Car Passing
345	64	0	84	Car Crash
346	64	0	85	Siren
347	64	0	86	Train
348	64	0	87	Jet Plane
349	64	0	88	Starship
350	64	0	89	Burst
351	64	0	90	Roller Coaster
352	64	0	91	Submarine
353	64	0	97	Laugh
354	64	0	98	Scream
355	64	0	99	Punch
356	64	0	100	Heartbeat
357	64	0	101	Footsteps
358	64	0	113	Machine Gun
359	64	0	114	Laser Gun
360	64	0	115	Explosion
361	64	0	116	Firework

Номер тембра со звездочкой (\*) означает необязательный тембр XGlite.

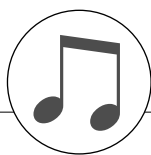

# Список ударных установок

- Серый фон «      » показывает, что звук барабана такой же, как в стандартном наборе «Standard Kit 1».
- В каждом тембре перкуссии используется одна нота.
- MIDI-данные о ноте и ее номере в действительности на одну октаву ниже номера и ноты, указанных на клавиатуре. Например, для установки «128: Standard Kit 1» параметр «Seq Click H» (номер 36 и нота C1) соответствует номеру 24 и ноте C0.
- Клавиша отпущена: клавиши с пометкой «O» прекращают звучать сразу после того, как их отпустить.
- Тембры с одинаковым номером дублирующей клавиши (\*1 ... 4) нельзя проигрывать одновременно. (Они предназначены для попеременного применения.)
- \*: дополнительный набор XGlite.

Voice No.						13	14	17	18	19	20
MSB (0-127) / LSB (0-127) / PC (1-128)						127/000/001	127/000/002	127/000/009	127/000/017	127/000/025	127/000/026
Keyboard		MIDI		Key Off	Alternate Note	Standard Kit 1	Standard Kit 2	Room Kit	Rock Kit	Electronic Kit	Analog Kit
Note#	Note	Note#	Note			Standard Kit 1	Standard Kit 2	Room Kit	Rock Kit	Electronic Kit	Analog Kit
	25	C#	0	13	C#	-1					
	26	D	0	14	D	-1					
	27	D#	0	15	D#	-1					
	28	E	0	16	E	-1					
	29	F	0	17	F	-1					
	30	F#	0	18	F#	-1					
	31	G	0	19	G	-1					
	32	G#	0	20	G#	-1					
	33	A	0	21	A	-1					
	34	A#	0	22	A#	-1					
	35	B	0	23	B	-1					
	36	C	1	24	C	0					
C1	C#1	37	C#	1	25	C#	0				
D1	D#1	38	D	1	26	D	0	O			
E1		39	D#	1	27	D#	0				
F1	F#1	40	E	1	28	E	0	O			
G1	G#1	41	F	1	29	F	0	O			
A1	A#1	42	F#	1	30	F#	0				
B1		43	G	1	31	G	0				
C2	C#2	44	G#	1	32	G#	0				
D2	D#2	45	A	1	33	A	0				
E2		46	A#	1	34	A#	0				
F2	F#2	47	B	1	35	B	0				
G2	G#2	48	C	2	36	C	1				
A2	A#2	49	C#	2	37	C#	1				
B2		50	D	2	38	D	1				
C3	C#3	51	D#	2	39	D#	1				
D3	D#3	52	E	2	40	E	1				
E3		53	F	2	41	F	1				
F3	F#3	54	F#	2	42	F#	1	1			
G3	G#3	55	G	2	43	G	1				
A3	A#3	56	G#	2	44	G#	1	1			
B3		57	A	2	45	A	1				
C4	C#4	58	A#	2	46	A#	1	1			
D4	D#4	59	B	2	47	B	1				
E4		60	C	3	48	C	2				
F4	F#4	61	C#	3	49	C#	2				
G4	G#4	62	D	3	50	D	2				
A4	A#4	63	D#	3	51	D#	2				
B4		64	E	3	52	E	2				
C5	C#5	65	F	3	53	F	2				
D5	D#5	66	F#	3	54	F#	2				
E5		67	G	3	55	G	2				
F5	F#5	68	G#	3	56	G#	2				
G5	G#5	69	A	3	57	A	2				
A5	A#5	70	A#	3	58	A#	2				
B5		71	B	3	59	B	2				
C6		72	C	4	60	C	3				
		73	C#	4	61	C#	3				
		74	D	4	62	D	3				
		75	D#	4	63	D#	3				
		76	E	4	64	E	3				
		77	F	4	65	F	3				
		78	F#	4	66	F#	3				
		79	G	4	67	G	3				
		80	G#	4	68	G#	3				
		81	A	4	69	A	3				
		82	A#	4	70	A#	3				
		83	B	4	71	B	3	O			
		84	C	5	72	C	4	O			
		85	C#	5	73	C#	4				
		86	D	5	74	D	4	O			
		87	D#	5	75	D#	4				
		88	E	5	76	E	4				
		89	F	5	77	F	4				
		90	F#	5	78	F#	4				
		91	G	5	79	G	4				
		92	G#	5	80	G#	4				
		93	A	5	81	A	4				
		94	A#	5	82	A#	4				
		95	B	5	83	B	4				
		96	C	6	84	C	5				
		97	C#	6	85	C#	5				
		98	D	6	86	D	5				
		99	D#	6	87	D#	5				
		100	E	6	88	E	5				
		101	F	6	89	F	5				
		102	F#	6	90	F#	5				
		103	G	6	91	G	5				



## Список ударных установок

	Voice No.						13	21	15	16	22
	MSB (0-127) / LSB (0-127) / PC (1-128)			Key Off	Alternate Note	Standard Kit 1	Dance Kit*	Jazz Kit	Brush Kit	Symphony Kit	
	Note#	Note	MIDI				127/000/001	127/000/28	127/000/033	127/000/041	127/000/049
	25	C# 0	13	C# -1		3	Surdo Mute	Kick Dance 1			
	26	D 0	14	D -1		3	Surdo Open	Kick Dance 2			
	27	D# 0	15	D# -1			Hi Q				
	28	E 0	16	E -1			Whip Slap				
	29	F 0	17	F -1		4	Scratch H	Scratch Dance 1			
	30	F# 0	18	F# -1		4	Scratch L	Scratch Dance 2			
	31	G 0	19	G -1			Finger Snap				
	32	G# 0	20	G# -1			Click Noise				
	33	A 0	21	A -1			Metronome Click	Dance Percussion 1			
	34	A# 0	22	A# -1			Metronome Bell	Reverse Dance 1			
	35	B 0	23	B -1			Seq Click L	Dance Percussion 2			
	36	C 1	24	C 0			Seq Click H	Hi Q Dance 1			
C1	C#1	37	C# 1	25	C# 0		Brush Tap	Snare Analog 3			
D1	D#1	38	D 1	26	D 0	O	Brush Swirl	Vinyl Noise			
E1	E#1	39	D# 1	27	D# 0		Brush Slap	Snare Analog 4			
F1	F#1	40	E 1	28	E 0	O	Brush Tap Swirl	Reverse Cymbal			
G1	G#1	41	F 1	29	F 0	O	Snare Roll	Reverse Dance 2			
A1	A#1	42	F# 1	30	F# 0		Caanet	Hi Q 2			
B1	B#1	43	G 1	31	G 0		Snare Soft	Snare Techno	Snare Jazz H	Brush Slap 2	
C2	C#2	44	G# 1	32	G# 0		Sticks	Snare Dance 1			
D2	D#2	45	A 1	33	A 0		Kick Soft	Kick Techno Q			Kick Soft 2
E2	E#2	46	A# 1	34	A# 0		Open Rim Shot	Rim Gate			
F2	F#2	47	B 1	35	B 0		Kick Tight	Kick Techno L			Gran Cassa
G2	G#2	48	C 2	36	C 1		Kick	Kick Techno	Kick Jazz	Kick Small	Gran Cassa Mute
A2	A#2	49	C# 2	37	C# 1		Side Stick	Side Stick Analog			
B2	B#2	50	D 2	38	D 1		Snare	Snare Clap	Snare Jazz L	Brush Slap 3	Band Snare
C3	C#3	51	D# 2	39	D# 1		Hand Clap	Dance Clap			
D3	D#3	52	E 2	40	E 1		Snare Tight	Snare Dry	Snare Jazz M	Brush Tap 2	Band Snare 2
E3	E#3	53	F 2	41	F 1		Floor Tom L	Tom Analog 1	Tom Jazz 1	Tom Brush 1	Tom Jazz 1
F3	F#3	54	F# 2	42	F# 1	1	Hi-Hat Closed	Hi-Hat Closed Analog3			
G3	G#3	55	G 2	43	G 1		Floor Tom H	Tom Analog 2	Tom Jazz 2	Tom Brush 2	Tom Jazz 2
A3	A#3	56	G# 2	44	G# 1	1	Hi-Hat Pedal	Hi-Hat Closed Analog 4			
B3	B#3	57	A 2	45	A 1		Low Tom	Tom Analog 3	Tom Jazz 3	Tom Brush 3	Tom Jazz 3
C4	C#4	58	A# 2	46	A# 1	1	Hi-Hat Open	Hi-Hat Open Analog 2			
D4	D#4	59	B 2	47	B 1		Mid Tom L	Tom Analog 4	Tom Jazz 4	Tom Brush 4	Tom Jazz 4
E4	E#4	60	C 3	48	C 2		Mid Tom H	Tom Analog 5	Tom Jazz 5	Tom Brush 5	Tom Jazz 5
F4	F#4	61	C# 3	49	C# 2		Crash Cymbal 1	Crash Analog			Hand Cymbal
G4	G#4	62	D 3	50	D 2		High Tom	Tom Analog 6	Tom Jazz 6	Tom Brush 6	Tom Jazz 6
A4	A#4	63	D# 3	51	D# 2		Ride Cymbal 1				Hand Cymbal Short
B4	B#4	64	E 3	52	E 2		Chinese Cymbal				
C5	C#5	65	F 3	53	F 2		Ride Cymbal Cup				
D5	D#5	66	F# 3	54	F# 2		Tambourine	Tambourine Analog			
E5	E#5	67	G 3	55	G 2		Splash Cymbal				
F5	F#5	68	G# 3	56	G# 2		Cowbell	Cowbell Analog			
G5	G#5	69	A 3	57	A 2		Crash Cymbal 2				Hand Cymbal 2
A5	A#5	70	A# 3	58	A# 2		Vibraslap	Vibraslap Analog			
B5	B#5	71	B 3	59	B 2		Ride Cymbal 2	Ride Analog			Hand Cymbal 2 Short
C6	C#6	72	C 4	60	C 3		Bongo H	Bongo Analog H			
D6	D#6	73	C# 4	61	C# 3		Bongo L	Bongo Analog L			
E6	E#6	74	D 4	62	D 3		Conga H Mute	Conga Analog H			
F6	F#6	75	D# 4	63	D# 3		Conga H Open	Conga Analog M			
G6	G#6	76	E 4	64	E 3		Conga L	Conga Analog L			
A6	A#6	77	F 4	65	F 3		Timbale H				
B6	B#6	78	F# 4	66	F# 3		Timbale L				
C7	C#7	79	G 4	67	G 3		Agogo H				
D7	D#7	80	G# 4	68	G# 3		Agogo L				
E7	E#7	81	A 4	69	A 3		Cabasa	Maracas 2			
F7	F#7	82	A# 4	70	A# 3		Maracas	Maracas 2			
G7	G#7	83	B 4	71	B 3	O	Samba While H				
A7	A#7	84	C 5	72	C 4	O	Samba While L				
B7	B#7	85	C# 5	73	C# 4		Guiro Short				
C8	C#8	86	D 5	74	D 4	O	Guiro Long				
D8	D#8	87	D# 5	75	D# 4		Claves	Claves 2			
E8	E#8	88	E 5	76	E 4		Wood Block H	Dance Percussion 3			
F8	F#8	89	F 5	77	F 4		Wood Block L	Dance Percussion 4			
G8	G#8	90	F# 5	78	F# 4		Cuica Mute	Dance Breath 1			
A8	A#8	91	G 5	79	G 4		Cuica Open	Dance Breath 2			
B8	B#8	92	G# 5	80	G# 4	2	Triangle Mute				
C9	C#9	93	A 5	81	A 4	2	Triangle Open				
D9	D#9	94	A# 5	82	A# 4		Shaker				
E9	E#9	95	B 5	83	B 4		Jingle Bells				
F9	F#9	96	C 6	84	C 5		Bell Tree				
G9	G#9	97	C# 6	85	C# 5						
A9	A#9	98	D 6	86	D 5						
B9	B#9	99	D# 6	87	D# 5						
C10	C#10	100	E 6	88	E 5						
D10	D#10	101	F 6	89	F 5						
E10	E#10	102	F# 6	90	F# 5						
F10	F#10	103	G 6	91	G 5						

### Список ударных установок

		Voice No.					13	26	27	25	23	24	
		MSB (0-127) / LSB (0-127) / PC (1-128)					127/000/001	126/000/001	126/000/002	126/000/36	126/000/41	126/000/44	
		Keyboard		MIDI		Key Off	Alternate Note	Standard Kit 1	SFX Kit 1	SFX Kit 2	ArabicKit*	CubanKit*	PopLatinKit*
		Note#	Note	Note#	Note								
		25	C# 0	13	C# -1		3	Surdo Mute					
		26	D 0	14	D -1		3	Surdo Open					
		27	D# 0	15	D# -1			Hi Q					
		28	E 0	16	E -1			Whip Slap					
		29	F 0	17	F -1		4	Scratch H					
		30	F# 0	18	F# -1		4	Scratch L					Hand Clap
		31	G 0	19	G -1			Finger Snap					
		32	G# 0	20	G# -1			Click Noise					
		33	A 0	21	A -1			Metronome Click					
		34	A# 0	22	A# -1			Metronome Bell					
		35	B 0	23	B -1			Seq Click L				Conga H Tip	Conga H Tip
		36	C 1	24	C 0			Seq Click H				Conga H Heel	Conga H Heel
C1	C#1	37	C# 1	25	C# 0			Brush Tap			Nakarazan Dom	Conga H Open	Conga H Open
D1	D#1	38	D 1	26	D 0	O		Brush Swirl			Cabasa	Conga H Mute	Conga H Mute
E1	E#1	39	D# 1	27	D# 0			Brush Slap			Nakarazan Edge	Conga H Slap Open	Conga H Slap Open
F1	F#1	40	E 1	28	E 0	O		Brush Tap Swirl			Hager Dom	Conga H Slap	Conga H Slap
G1	G#1	41	F 1	29	F 0	O		Snare Roll			Hager Edge	Conga H Slap Mute	Conga H Slap Mute
A1	A#1	42	F# 1	30	F# 0			Caanet			Bongo H	Conga L Tip	Conga L Tip
B1	B#1	43	G 1	31	G 0			Snare Soft			Bongo L	Conga L Heel	Conga L Heel
C2	C#2	44	G# 1	32	G# 0			Sticks			Conga H Mute	Conga L Open	Conga L Open
D2	D#2	45	A 1	33	A 0			Kick Soft			Conga H Open	Conga L Mute	Conga L Mute
E2	E#2	46	A# 1	34	A# 0			Open Rim Shot			Conga L	Conga L Slap Open	Conga L Slap Open
F2	F#2	47	B 1	35	B 0			Kick Tight			Zagrouda H	Conga L Slap	Conga L Slap
G2	G#2	48	C 2	36	C 1			Kick	Cutting Noise	Phone Call	Zagrouda L	Conga L Slide	Conga L Slide
A2	A#2	49	C# 2	37	C# 1			Side Stick	Cutting Noise 2	Door Squeak	Kick Soft	Bongo H Open 1 finger	Bongo H Open 1 finger
B2	B#2	50	D 2	38	D 1			Snare		Door Slam	Bongo H Open 3 finger	Bongo H Open 3 finger	Bongo H Open 3 finger
C3	C#3	51	D# 2	39	D# 1			Hand Clap	ring Slap	Scratch Cut	Snare Soft	Bongo H Rim	Bongo H Rim
D3	D#3	52	E 2	40	E 1			Snare Tight		Scratch H 3	Arabic Hand Clap	Bongo H Tip	Bongo H Tip
E3	E#3	53	F 2	41	F 1			Floor Tom L		Wind Chime	Snare	Bongo H Heel	Bongo H Heel
F3	F#3	54	F# 2	42	F# 1		1	Hi-Hat Closed		Telephone Ring 2	Bongo H Slap	Bongo H Slap	Bongo H Slap
G3	G#3	55	G 2	43	G 1			Floor Tom H			Bongo L Open 1 finger	Bongo L Open 1 finger	Bongo L Open 1 finger
A3	A#3	56	G# 2	44	G# 1		1	Hi-Hat Pedal			Bongo L Open 3 finger	Bongo L Open 3 finger	Bongo L Open 3 finger
B3	B#3	57	A 2	45	A 1			Low Tom			Bongo L Rim	Bongo L Rim	Bongo L Rim
C4	C#4	58	A# 2	46	A# 1		1	Hi-Hat Open			Bongo L Tip	Bongo L Tip	Bongo L Tip
D4	D#4	59	B 2	47	B 1			Mid Tom L			Bongo L Heel	Bongo L Heel	Bongo L Heel
E4	E#4	60	C 3	48	C 2			Mid Tom H			Bongo L Slap	Bongo L Slap	Bongo L Slap
F4	F#4	61	C# 3	49	C# 2			Crash Cymbal 1			Timbale L Open	Timbale L Open	Timbale L Open
G4	G#4	62	D 3	50	D 2			High Tom					
A4	A#4	63	D# 3	51	D# 2			Ride Cymbal 1					
B4	B#4	64	E 3	52	E 2			Chinese Cymbal	Flute Key Click	Car Engine Ignition	Crash Cymbal 2		
C5	C#5	65	F 3	53	F 2			Ride Cymbal Cup		Car Tires Squeal	Duhulla Dom	Paila L	Paila L
D5	D#5	66	F# 3	54	F# 2			Tambourine		Car Passing	Timbale H Open	Timbale H Open	Timbale H Open
E5	E#5	67	G 3	55	G 2			Splash Cymbal		Car Crash	Duhulla Tak		
F5	F#5	68	G# 3	56	G# 2			Cowbell		Siren			
G5	G#5	69	A 3	57	A 2			Crash Cymbal 2		Train	Duhulla Sak		
A5	A#5	70	A# 3	58	A# 2			Vibraslap		Jet Plane	Claves		
B5	B#5	71	B 3	59	B 2			Ride Cymbal 2		arship	Doff Dom	Paila H	Paila H
C6	C#6	72	C 4	60	C 3			Bongo H		Bur	Katem Dom	Cowbell Top	Cowbell Top
D6	D#6	73	C# 4	61	C# 3			Bongo L		Roller Coaster	Katem Tak		
E6	E#6	74	D 4	62	D 3			Conga H Mute		Submarine	Katem Sak		
F6	F#6	75	D# 4	63	D# 3			Conga H Open			Katem Tak		
G6	G#6	76	E 4	64	E 3			Conga L			Doff Tak	Guiro Short	Guiro Short
A6	A#6	77	F 4	65	F 3			Timbale H			Tabla Dom	Guiro Long	Guiro Long
B6	B#6	78	F# 4	66	F# 3			Timbale L			Tabla Tak1		
C7	C#7	79	G 4	67	G 3			Agogo H			Tabla Tik		
D7	D#7	80	G# 4	68	G# 3			Agogo L	Shower	Laugh	Tabla Tak2	Tambourine	Tambourine
E7	E#7	81	A 4	69	A 3			Cabasa	Thunder	Scream	Tabla Sak		
F7	F#7	82	A# 4	70	A# 3			Maracas	Wind	Punch	Tabla Roll of Edge		
G7	G#7	83	B 4	71	B 3	O		Samba While H	ream	Heartbeat	Tabla Flam		
A7	A#7	84	C 5	72	C 4	O		Samba While L	Bubble	Footeps	Sagat 1	Maracas	Maracas
B7	B#7	85	C# 5	73	C# 4			Guiro Short	Feed		Tabel Dom	Shaker	Shaker
C8	C#8	86	D 5	74	D 4	O		Guiro Long			Sagat 3	Cabasa	Cabasa
D8	D#8	87	D# 5	75	D# 4			Claves			Tabel Tak		Cuica Mute
E8	E#8	88	E 5	76	E 4			Wood Block H			Sagat 2		Cuica Open
F8	F#8	89	F 5	77	F 4			Wood Block L			Rik Dom		
G8	G#8	90	F# 5	78	F# 4			Cuica Mute			Rik Tak 2		
A8	A#8	91	G 5	79	G 4			Cuica Open			Rik Finger 1		
B8	B#8	92	G# 5	80	G# 4		2	Triangle Mute			Rik Tak 1		
C9	C#9	93	A 5	81	A 4		2	Triangle Open			Rik Finger 2		Triangle Mute
D9	D#9	94	A# 5	82	A# 4			Shaker			Rik Brass Tremolo		Triangle Open
E9	E#9	95	B 5	83	B 4			Jingle Bells			Rik Sak		
F9	F#9	96	C 6	84	C 5			Bell Tree	Dog	Machine Gun	Rik Tik		Bell Tree
G9	G#9	97	C# 6	85	C# 5				Horse	Laser Gun			
A9	A#9	98	D 6	86	D 5				Bird Tweet 2	Explosion			
B9	B#9	99	D# 6	87	D# 5					Firework			
C10	C#10	100	E 6	88	E 5								
D10	D#10	101	F 6	89	F 5								
E10	E#10	102	F# 6	90	F# 5								
F10	F#10	103	G 6	91	G 5				Maou				



# Список стилей

Номер стиля	Название стиля
<b>Pop&amp;Rock</b>	
1	FunkPopRock
2	AcousticRock
3	Cool8Beat
4	60'sRock1
5	60'sRock2
6	VintageGtrPop
7	60'sGuitarPop
8	70's8Beat
9	90'sGuitarPop
10	KoolShuffle
11	BubblegumPop
12	BritPopSwing
13	JazzPop
14	HardRock
15	RootRock
16	RockShuffle
17	Unplugged
<b>Ballad</b>	
1	8BeatAdria
2	OrganBallad
3	PianoBallad
4	8BeatBallad
5	EPBallad
6	6-8Modern
7	Chillout
8	NewR&BBallad
9	16BeatBallad
10	PowerBallad
11	EasyBallad
<b>Dance</b>	
1	Ibiza
2	TechnoParty
3	DiscoHouse
4	DiscoPhilly
5	70'sDisco
6	80'sDisco
7	DreamDance
8	House
9	FrenchHouse
10	Garage
11	ClassicHipHop
12	NewHipHop
13	HipHopGroove
14	LatinDJ's
<b>Swing&amp;Jazz</b>	
1	OrchBigBand
2	OrchestraSwing1
3	OrchestraSwing2
4	BigBandFast
5	BigBandShuffle
6	MidnightSwing
7	JumpJive
8	OrganGroove
9	JazzClub
10	Five-Four

Номер стиля	Название стиля
11	JazzWaltzFast
12	Dixieland
13	Ragtime
14	Charleston
<b>R&amp;B</b>	
1	BluesRock
2	BluesBallad
3	Soul
4	FranklySoul
5	6-8Soul
6	SoulBrothers
7	OldiesR&R
8	60'sRock&Roll
9	Rock&Roll
10	Twist
11	GospelSisters
12	WorshipMed
13	DetroitPop
14	ModernR&B
15	ComboBoogie
<b>Country</b>	
1	NewCountry
2	CountryHits
3	CountryBallad
4	CountryPop
5	CountryShuffle
6	Country2-4
7	FingerPickin
8	Bluegrass
9	Hoedown
10	CountryWaltz
<b>Latin</b>	
1	BrazilianSamba
2	FastBossa
3	Beguine
4	Mambo
5	Salsa
6	Calypso
7	Merengue
8	Bachata
9	CubanSon
10	RumbalIsland
11	RumbaFlamenca
12	HappyReggae
13	LatinDisco
<b>Ballroom</b>	
1	VienneseWaltz
2	EnglishWaltz
3	Slowfox
4	Foxtrot
5	Quickstep
6	Tango
7	Swingfox
8	Pasodoble
9	Samba
10	ChaChaCha

Номер стиля	Название стиля
11	Rumba
12	Jive
13	OrganSwing
14	OrganSamba
15	OrganQuickstep
16	9-8Waltz
17	TraditionalWaltz
<b>Movie&amp;Show</b>	
1	70'sTVTheme
2	Sci-fiMarch
3	WildWest
4	SaturdayNight
5	Showtune
6	Moonlight6-8
7	ClassicPianoBld
8	BaroqueAir
9	OrchestralBolero
10	OrchestralMarch
11	ChristmasSwing
12	ChristmasWaltz
<b>Entertainer</b>	
1	DiscoFox
2	DiscoHands
3	AlpBallad
4	ScandSlowRock
5	ScandShuffle
6	70'sFrenchHit
7	SchlagerPop
8	SchlagerBeat
9	SchlagerPolka
10	PolkaPop
11	Tijuana
12	Carnival
13	PubPiano
<b>World</b>	
1	IrishDance
2	SpanishPaso
3	FrenchMusette
4	OrientalPop
5	Sirtaki
6	PopFlamenco
7	Reel
8	Jig
9	Tarantella
10	OberPolka
11	OberWaltzer
12	GermanMarch
13	USMarch
14	6-8March

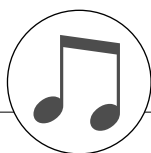

# Список музыкальных баз данных

Номер	Название базы данных
<b>Christmas</b>	
1	Manger Away
2	Noel First
3	Rednosed Rudolph
4	Silent Christmas
5	Wonderful Time
<b>Traditional</b>	
6	Abide This Hymn
7	Ave Maria NoMore
8	Can Can Orpheus
9	Moulin Heart
10	Texas YellowRose
<b>Showtime</b>	
11	Dance Lord
12	For Cabaret!
13	Night Time
14	NoBusiness Like!
15	The Cat's Memory
16	The Great Times
<b>World</b>	
17	Beautiful Sun
18	Close Your Face
19	Goodbye Roma
20	I Land In Sun
21	La Cucarumba
22	La Maison Viens
23	Latin Cuccuru
24	Musette De Reine
25	PopulaireChanson
26	Ya Salama
<b>Screen Theme</b>	
27	Ark Raider March
28	Be A Muppet!
29	Bills Barnacles
30	Does It Better
31	Escape Great!
32	Fighting Stars
33	Large Country
34	Mind Read?
35	Mi-Re-Do
36	My Favorites!
37	ParadiseConquest
38	SevenMagnificent
39	Some Day Prince
40	Starsky Cops
41	Tie, Hat, Tails
42	Under Sea
<b>Pop Classics</b>	
43	24 Hour Tulsa
44	Afternoon Sun
45	All On My Own
46	At Broadway
47	Bend And Shape
48	Boxing Song
49	Broken Heart
50	Can Help Yourself
51	Chance Take
52	Complete Eclipse
53	Day Is Perfect
54	Dont Break Heart
55	Easier To Say It
56	Friends Help
57	Girl Wants Bobby
58	Girl, Brown Eyes
59	Heartache Beat
60	Holiday Summer
61	I'm Your Venus

Номер	Название базы данных
62	John B's Sloop
63	Lane Of Pennies
64	Lost Religion
65	Love Somebody
66	Loves YouSheDoes
67	Need Somebody
68	Nice Paradise
69	Not Usual
70	Raindrop Walk
71	Ride Ticket
72	Sally Mustang
73	Sky Spirits
74	Spin The Wheel
75	Still Standing
76	Suzie Wake Up
77	Sweet Lord Song
78	Thanks For Music
79	This Is My Party
80	Together n Happy
<b>BigBand</b>	
81	Big Band Patrol
82	Bugle Boy Boogie
83	L For Love
84	Savoy Stompin'
85	Tasty Honey
86	Tramp Lady
87	Wail, Jump, Jive
88	What Is Not Old?
89	With Me Fly
<b>Swing</b>	
90	Alex's Band
91	Blue Lady Flower
92	Bye Blues, Bye
93	Charles On
94	Coffee Cream
95	Get Out Of Bed
96	Hopes High
97	Just Chickens!
98	My Shadow And Me
99	Not Forgettable
100	Not Misbehaving
101	Out Of Your Kick
102	Ragtime Tiger
103	Safari Swing
104	Smiling Swing
105	Tap Dancing Bo
106	Two Foot Five
107	Whole Thing Off
<b>Jazz</b>	
108	Not Decided
109	Wild Cat Dixie
110	Winners Easy
<b>Oldies</b>	
111	Baby Be Mine
112	Breathe Air
113	Diana's Twist
114	Doll's Alive!
115	Don't Want Milk
116	Down Town
117	Final Waltz
118	Girl From Uptown
119	Golden Silence
120	Guitar Apache
121	Hard Breakup
122	Have I Got It?
123	He Kiss Crystal
124	Heaven Steps

Номер	Название базы данных
125	I'm A Pola!
126	Land Wonderful!
127	Lips Are Lucky
128	Lonely Night
129	Magic Puff
130	Marina's Song
131	Me Please
132	Mend A Chino
133	Motion Of Poetry
134	No Love Feeling
135	Pete Retite
136	Pillow Tears
137	Saw Her Standing
138	Star Of Movie
139	Teenie Bikini
140	The Ghetto
141	Tomorrow Love Me
142	Tonight, Hey
143	Twisting Again
144	Walk Right To
145	Woman's Pretty!
146	WordsAren't Easy
147	You & You Alone
148	You Sorry Now?
<b>Disco</b>	
149	Babylon Rivers
150	Born Alive Disco
151	Brown Girl Ring
152	Celebrate
153	Cool Daddy Disco
154	Day Difference
155	Dee Eye S C Oh!
156	Disco Hustle
157	Fever At Night
158	Fire Relight
159	Good Feel
160	I Love That Boat
161	It's A Tragedy!
162	Keepin' Alive
163	Navy Disco
164	Never Give Up
165	Philadelphia
166	Swedish Queen
167	Theme Of Love
168	Train Of Love
169	Why Am See A?
170	Youre Everything
<b>Party Time</b>	
171	Aga Doo
172	Big Samba Bamboo
173	Blankenesenolop
174	Dancing Bird
175	Drink Cider
176	Hands Up Party
177	Kreuzberg
178	Louie My Brother
179	Mexican Trumpet
180	The Bucklehuck
<b>Rock&amp;Roll</b>	
181	All Shaken Up
182	Beethoven Rock
183	Blue Shoes
184	Clock Rock
185	Don't Hurry Love
186	Great Fire Balls
187	I'm A Wanderer
188	Let's Sue Peggy

Номер	Название базы данных
189	Music Rock&Roll
190	Rock & Roll Jail
191	Shouting Twist
192	Twist Play
<b>R&amp;B/Gospel</b>	
193	Admire
194	Baby Groove
195	Dont Get Excited
196	It's Soul, Man!
197	Man Love Woman
198	Road End
199	See You Again
200	Soul Thought
201	The Rivers Side
<b>Classical</b>	
202	Classical Maria
203	Danube Blue
204	Dream Of Love
205	Dreams Forgotten
206	G String Air
207	Gladiators Entry
208	In The Key Of F
209	March Radetzky
210	Skaters Dance
211	Sonata Moonlight
212	Third Etude
<b>Dance Floor</b>	
213	Back Singer
214	Catch 22
215	First Sight
216	Ibiza Adagio
217	It's So Horny
218	Janeiro Samba
219	Kids
220	Life Is High
221	London, Ready
222	Move Up
223	Once More
224	Rose Desert
225	She Believes
<b>Country</b>	
226	Back On The Road
227	Blue Bonanza
228	Boy Country
229	Country Road
230	Forever On Mind
231	Hi, Mary
232	I'm Lonesome
233	Lucille Left Me
234	Nuts
235	Only Need You
236	Road Of The King
237	Special Orange
238	Waltz Tennessee
<b>Ballroom</b>	
239	A Band Ah!
240	All Goes
241	Balls Of Fire
242	Band Strike
243	Besame
244	Bird Is Yellow
245	Brazil
246	Cherry And Apple
247	Cope Cabana
248	Crazy LittleLove
249	Cumban El
250	Cumparsita Tango

## Список музыкальных баз данных

Номер	Название базы данных	Номер	Название базы данных	Номер	Название базы данных	Номер	Название базы данных
251	Espana Viva	316	Hard To SaySorry	378	Double Eagle	442	Waltz Emperor
252	Eyes Of Green	317	Hi, Greetings	379	Polka Is Happy!	443	Waltz Of Amore
253	Face Dance Music	318	I T'Aime	380	Post Washington	444	Waltz To Skate
254	Free Best Things	319	I'm Saving Love	381	Rosa	445	Whatever Will Be
255	Green Mountain	320	Know Me Now	382	Stripes andStars	<b>Instrumentals</b>	
256	Hear Music	321	Leave Me Now	383	Teddy Picnic	446	Birds At Night
257	Heaven Blue	322	Live Without You	384	Trombones Parade	447	Black AndWhite
258	He's Got To Go	323	London Streets	385	Vienna Forever	448	Four Plus One
259	High Moon	324	Love's Glory	<b>All Time Hits</b>		449	Invites
260	Holiday Home	325	Make Love To You	386	All Of My Loving	450	Lonely Piper
261	I Won't Be Cruel	326	San Francisco	387	At Heart Young	451	Maple Ragtime
262	Jealous Tango	327	Up We Belong	388	Away And Up	452	Piece Of Funk
263	Jeeps Creepers	328	When We Touch	389	Born Smiling	453	Round The World
264	Knife, Mack	329	Wind On Candle	390	Don't Be Bad	454	String Holiday
265	Lift Yourself Up	330	You Inspire	391	Game Makes Tears	455	Yak This Sax
266	Moon Waltz	331	You'll Be Here	392	Guitar Wheels	<b>Modern Pop</b>	
267	Not On Sunday	332	Your True Color	393	Hard Day AtNight	456	All Change
268	Nothing But Love	<b>Sing-alongs</b>		394	Heaven, Too Much	457	Always Rain OnMe
269	Nuts Rhythm	333	Brown Knees	395	I Hold Your Hand	458	Angle of Charlie
270	Old House	334	Danny's Boy	396	Letters Of Love	459	Flame Eternal
271	Old St. Bernards	335	Espana Viva	397	Lover's A Dream	460	Girl BelongsToMe
272	On Your Street	336	Iron Is Old!	398	Make Thru Night	461	Go Love Way
273	Partner Change	337	My Clementine	399	Mrs. Robin's Son	462	I'm Torn
274	Perfidious One	338	My Dads ADustman	400	My Shell Swing	463	In The Family
275	Portugal April	339	My Man Is Old	401	My Tears Go By	464	It's Only Words
276	Quando Samba	340	Old Smokey	402	Ones Are Young	465	Life Groove
277	Sandman	341	Silver Lining	403	Please Do Love	466	Life's Walk
278	Say Magnifique!	342	Smile Irish Eyes	404	Simple Heart	467	Light For Love
279	Spanish Dance	343	Song For Susanna	405	Tender Love	468	Love Part Time
280	Tango Blue	344	Song Sideboard	406	Throw Love Away	469	Maroon Love
281	Teddy Is A Bear	345	Tipperary Way	407	Troubled Water	470	Only Need Love
282	Tied Ribbon	<b>Schlager</b>		408	Two Times Yeh!	471	Perhaps Emma
283	Tiny Hotel	346	Autobahnpolka	409	Un-Till	472	Rollercoaster
284	Walk In Love	347	Blind Passenger	410	Walking Boots	473	Sorry To Say
285	When Smiling	348	Capri Beat	411	Wind Blowing	474	Sure Of That?
286	ZingHeart String	349	Deep Love	412	Woods Of Norway	475	Swinging Sultan
<b>Latin</b>		350	Glaube An Wunder	413	Yellow Sub	476	Tell Her All
287	A More	351	Goodbye Amor	<b>Rock</b>		477	Thing Called Lve
288	Bananaboat Comes	352	I Have Sad Love	414	Alabama's Home	478	Time Riding
289	Corazon un Tengo	353	In Ewigkeit	415	Born To Be Mild	479	Took So Long
290	Don't Worry!	354	Italian Guy	416	Dave On The Road	480	Why Marry Her?
291	Eyes From Spain	355	Mexican Fiesta	417	Get Satisfied	<b>Latin Pop</b>	
292	Flea From Spain	356	Moscow City	418	Jumping Rock	481	Dance Morning
293	Frenetic Beguine	357	No Tears	419	Keep Thinking	<b>Pop Ballads</b>	
294	GuitarFor Volare	358	Oh Maria	420	Last Countdown	482	Crazy MissingYou
295	Guntanamea	359	Paloma Pop	421	Need To Be Free	483	Dont Let The Sun
296	Italian Mambo	360	Spanish Island	422	Tiger's Eye	484	No Matter What
297	Jamaica Goodbye	361	The Little House	423	Velvet Is Black	485	One More Year?
298	Luminous	362	Where Is Love?	424	Whatever YouRock	486	World Heal
299	Mambo Jamming	363	Wonderful Blonde	<b>Waltz</b>		487	World We Are
300	Mentiroso Es	<b>Family</b>		425	Ani Waltz	<b>Worship</b>	
301	More Than	364	Necessary Bear	426	Charmaine Waltz	488	God Is Mighty
302	Nada Mas Que	365	Noisy Old Car?	427	Daisy's Bicycle	<b>Organist</b>	
303	Phone Me	<b>Easy Listening</b>		428	Dutch Tulip	489	Bamba Party
304	Samba One Note	366	Balloon Bossa	429	Dutch Windmill	490	Cat Groove
305	Start TheBeguine	367	Beyond Ocean	430	FascinationWaltz	491	El Ranchero
306	Taxi In Tijuana	368	Farewell	431	Fledermaus	492	Face Of A Child
<b>Ballad</b>		369	MakeThrough Rain	432	Is It True Love?	493	Guide Me Home
307	A Hero	370	Mother!	433	Lover Waltz	494	Hi Dolly
308	At Once Ballad	371	New World	434	Raggy Three Four	495	Samba Cavaquinho
309	Back Forever	372	Portugal InApril	435	Remember?	496	Side To Side
310	Ballad For Woman	373	Raindrop Head	436	Samson's Girl	497	Steam TrainSamba
311	Beneath My Wings	374	Something Silly!	437	Snow Waltz	498	Tico Samba
312	Change My Love	375	The Wind And Me	438	Somewhere Love	499	Two Times Yeh!
313	Eyes Of Blue	376	Town Durham	439	Spring Voices	500	White And Pale
314	Fly Away One Day	<b>March &amp; Polka</b>		440	The Little Pub		
315	Friends Are For	377	Bogey March	441	Waltz Cuckoo		



# Типы эффектов

## ● Типы эффекта Harmony

No.	Type	Description
01	Duet	Harmony types 01–05 are pitch-based and add one-, two- or three-note harmonies to the single-note melody played in the right hand. These types sound when chords are played in the auto accompaniment range of the keyboard. These Harmony types will also work when playing songs that contain chord data.
02	Trio	
03	Block	
04	Country	
05	Octave	
06	Trill 1/4 note	
07	Trill 1/6 note	
08	Trill 1/8 note	
09	Trill 1/12 note	
10	Trill 1/16 note	
11	Trill 1/24 note	
12	Trill 1/32 note	
13	Tremolo 1/4 note	Types 6–26 are rhythm-based effects and add embellishments or delayed repeats in time with the auto accompaniment. These types sound whether the auto accompaniment is on or not; however, the actual speed of the effect depends on the Tempo setting (page 64). The individual note values in each type let you synchronize the effect precisely to the rhythm. Triplet settings are also available: 1/6 = quarter-note triplets, 1/12 = eighth-note triplets, 1/24 = sixteenth-note triplets.
14	Tremolo 1/6 note	
15	Tremolo 1/8 note	
16	Tremolo 1/12 note	
17	Tremolo 1/16 note	
18	Tremolo 1/24 note	
19	Tremolo 1/32 note	
20	Echo 1/4 note	
21	Echo 1/6 note	
22	Echo 1/8 note	
23	Echo 1/12 note	
24	Echo 1/16 note	
25	Echo 1/24 note	
26	Echo 1/32 note	

Types 6–26 are rhythm-based effects and add embellishments or delayed repeats in time with the auto accompaniment. These types sound whether the auto accompaniment is on or not; however, the actual speed of the effect depends on the Tempo setting (page 64). The individual note values in each type let you synchronize the effect precisely to the rhythm. Triplet settings are also available: 1/6 = quarter-note triplets, 1/12 = eighth-note triplets, 1/24 = sixteenth-note triplets.

- The Trill effect Types (06–12) create two-note trills (alternating notes) when two notes are held.
- The Tremolo effect Types (13–19) repeat all held notes (up to four).
- The Echo effect Types (20–26) create delayed repeats of each note played.

## ● Типы реверберации

No.	Type	Description	MSB	LSB
1	HALL1	Reverb simulating the acoustics of a hall.	1	0
2	HALL2		1	16
3	HALL3		1	17
4	HALL4		1	18
5	HALL5		1	1
6	HALL M		1	6
7	HALL L		1	7
8	ROOM1	Reverb simulating the acoustics of a room	2	16
9	ROOM2		2	17
10	ROOM3		2	18
11	ROOM4		2	19
12	ROOM5		2	0
13	ROOM6		2	1
14	ROOM7		2	2
15	ROOM S		2	5
16	ROOM M		2	6
17	ROOM L		2	7
18	STAGE1	Reverb suitable for a solo instrument.	3	16
19	STAGE2		3	17
20	STAGE3		3	0
21	STAGE4		3	1
22	PLATE1	Reverb simulating a plate reverb unit.	4	16
23	PLATE2		4	17
24	PLATE3		4	0
25	GM PLATE		4	7
26	NO EFFECT	No effect.	0	0

## ● Типы эффектов Chorus

No.	Type	Description	MSB	LSB
1	CHORUS1	Conventional chorus program with rich, warm chorusing.	66	17
2	CHORUS2		66	8
3	CHORUS3		66	16
4	CHORUS4		66	1
5	CHORUS5		65	2
6	CHORUS6		65	0
7	CHORUS7		65	1
8	CHORUS8		65	8
9	GM CHORUS1		65	3
10	GM CHORUS2		65	4
11	GM CHORUS3		65	5
12	GM CHORUS4		65	6
13	FB CHORUS		65	7
14	CELESTE1	A 3-phase LFO adds modulation and spaciousness to the sound.	66	0
15	CELESTE2		66	2
16	FLANGER1	Creates a sound reminiscent of a jet airplane.	67	8
17	FLANGER2		67	16
18	FLANGER3		67	17
19	FLANGER4		67	1
20	FLANGER5		67	0
21	GM FLANGER		67	7
22	SYMPHONIC1	Adds more stages to the modulation of Celeste.	68	16
23	SYMPHONIC2		68	0
24	PHASER1	Cyclically modulates the phase to add modulation to the sound.	72	0
25	PHASER2		72	8
26	EP PHASER1		72	17
27	EP PHASER2		72	18
28	EP PHASER3	72	16	
29	ENS DETUNE	Chorus effect without modulation, created by adding a slightly pitch-shifted sound.	87	0
30	ROTARY SP5	Simulates a rotary speaker.	66	18
31	NO EFFECT	No effect.	0	0

## ● Типы DSP

No.	Type	Description	MSB	LSB
1	HALL1	Reverb simulating the acoustics of a hall.	1	0
2	HALL2		1	16
3	HALL3		1	17
4	HALL4		1	18
5	HALL5		1	1
6	HALL M		1	6
7	HALL L		1	7
8	ROOM1	Reverb simulating the acoustics of a room.	2	16
9	ROOM2		2	17
10	ROOM3		2	18
11	ROOM4		2	19
12	ROOM5		2	0
13	ROOM6		2	1
14	ROOM7		2	2
15	ROOM S		2	5
16	ROOM M		2	6
17	ROOM L	2	7	
18	STAGE1	Reverb suitable for a solo instrument.	3	16
19	STAGE2		3	17
20	STAGE3		3	0
21	STAGE4		3	1
22	PLATE1	Reverb simulating a plate reverb unit.	4	16
23	PLATE2		4	17
24	PLATE3		4	0
25	GM PLATE	4	7	
26	CHORUS1	Conventional chorus program with rich, warm chorusing.	66	17
27	CHORUS2		66	8
28	CHORUS3		66	16
29	CHORUS4		66	1
30	CHORUS5		65	2
31	CHORUS6		65	0
32	CHORUS7		65	1
33	CHORUS8		65	8
34	GM CHORUS1		65	3
35	GM CHORUS2		65	4
36	GM CHORUS3		65	5
37	GM CHORUS4		65	6
38	FB CHORUS		65	7
39	CELESTE1	A 3-phase LFO adds modulation and spaciousness to the sound.	66	0
40	CELESTE2		66	2

## Типы эффектов

No.	Type	Description	MSB	LSB
41	SYMPHONIC1	Adds more stages to the modulation of Celeste.	68	16
42	SYMPHONIC2		68	0
43	ENS DETUNE	Chorus effect without modulation, created by adding a slightly pitch-shifted sound.	87	0
44	KARAOKE1	Echo for karaoke.	20	0
45	KARAOKE2		20	1
46	KARAOKE3		20	2
47	ER1	This effect isolates only the early reflection components of the reverb.	9	0
48	ER2		9	1
49	GATE REVERB	Simulation of gated reverb.	10	0
50	REVERS GATE	Simulation of gated reverb played back in reverse.	11	0
51	EQ DISCO	Equalizer effect that boosts both high and low frequencies, as is typical in most disco music.	76	16
52	EQ TEL	Equalizer effect that cuts both high and low frequencies, to simulate the sound heard through a telephone receiver.	76	17
53	2BAND EQ	A stereo EQ with adjustable LOW and HIGH. Ideal for drum Parts.	77	0
54	3BAND EQ	A mono EQ with adjustable LOW, MID, and HIGH equalizing.	76	0
55	HM ENHANCE1	Adds new harmonics to the input signal to make the sound stand out.	81	16
56	HM ENHANCE2		81	0
57	ST 3BAND EQ	An EQ which allows equalization of low, mid and high bands.	76	18
58	FLANGER1	Creates a sound reminiscent of a jet airplane.	67	8
59	FLANGER2		67	16
60	FLANGER3		67	17
61	FLANGER4		67	1
62	FLANGER5		67	0
63	GM FLANGER		67	7
64	DYN FLANGER		Dynamically controlled flanger.	110
65	DELAY LCR1	Produces three delayed sounds: L, R and C (center).	5	16
66	DELAY LCR2		5	0
67	DELAY LR	Produces two delayed sounds: L and R. Two feedback delays are provided.	6	0
68	ECHO	Two delayed sounds (L and R), and independent feedback delays for L and R.	7	0
69	CROSS DELAY	The feedback of the two delayed sounds is crossed.	8	0
70	DIST HEAVY	Heavy distortion.	73	0
71	ST DIST	Stereo distortion.	73	8
72	COMP+DIST1	Since a Compressor is included in the first stage, steady distortion can be produced regardless of changes in input level.	73	16
73	COMP+DIST2		73	1
74	OVERDRIVE	Adds mild distortion to the sound.	74	0
75	OVERDRIVE2		74	9
76	ST OD	Stereo Overdrive.	74	8
77	DIST HARD	Hard-edge distortion.	75	16
78	DIST HARD2		75	22
79	DIST HARD3		75	25
80	DIST SOFT	Soft, warm distortion.	75	17
81	DIST SOFT2		75	23
82	DIST SOFT3		75	26
83	ST DIST HARD	Hard-edge stereo distortion.	75	18
84	ST DIST SOFT	Soft, warm soft distortion.	75	19
85	V_DIST HARD	Distortion which simulates vintage tube and fuzz sounds.	98	0
86	V_DIST SOFT		98	2
87	AMP SIM1	A simulation of a guitar amp.	75	0
88	AMP SIM2		75	1
89	ST AMP1	Stereo amp simulator.	75	20
90	ST AMP2		75	21
91	ST AMP3		75	8
92	ST AMP4		75	24
93	ST AMP5		75	27
94	DST+DELAY1	Distortion and Delay are connected in series.	95	16
95	DST+DELAY2		95	0
96	OD+DELAY1	Overdrive and Delay are connected in series.	95	17
97	OD+DELAY2		95	1
98	CMP+DST+DLY1	Compressor, Distortion and Delay are connected in series.	96	16
99	CMP+DST+DLY2		96	0
100	CMP+OD+DLY1	Compressor, Overdrive and Delay are connected in series.	96	17
101	CMP+OD+DLY2		96	1
102	V_DIST H+DLY	V Distortion and Delay are connected in series.	98	1
103	V_DIST S+DLY		98	3
104	MBAND COMP	Multi-band compressor that allows you to adjust the compression effect for individual frequency bands.	105	0
105	COMPRESSOR	Holds down the output level when a specified input level is exceeded. A sense of attack can also be added to the sound.	83	0
106	NOISE GATE	Gates the input when the input signal falls below a specified level.	84	0
107	VCE CANCEL	Attenuates the vocal part of a CD or other source.	85	0
108	AMBIENCE	Blurs the stereo positioning of the sound to add spatial width.	88	0
109	TALKING MOD	Adds a vowel sound to the input signal.	93	0
110	LO-FI	Degrades the audio quality of the input signal.	94	0
111	DYN FILTER	Dynamically controlled filter.	109	0
112	ISOLATOR	Controls the level of a specified frequency band of the input signal.	115	0



## Типы эффектов

No.	Type	Description	MSB	LSB
113	PHASER1	Cyclically modulates the phase to add modulation to the sound.	72	0
114	PHASER2		72	8
115	EP PHASER1		72	17
116	EP PHASER2		72	18
117	EP PHASER3		72	16
118	DYN PHASER		111	0
119	PITCH CHG1	Changes the pitch of the input signal.	80	16
120	PITCH CHG2		80	0
121	PITCH CHG3		80	1
122	ROTARY SP1	Simulates a rotary speaker.	69	16
123	ROTARY SP2		71	17
124	ROTARY SP3		71	18
125	ROTARY SP4		70	17
126	ROTARY SP5		66	18
127	ROTARY SP6		69	0
128	ROTARY SP7		71	22
129	ROTARY SP8		69	17
130	ROTARY SP9		69	18
131	ROTARY SP10		71	23
132	ROTARY SP11		71	24
133	ROTARY SP12		70	20
134	ROTARY SP13		66	19
135	ROTARY SP14		69	19
136	ROTARY SP15		69	20
137	ROTARY SP16		71	25
138	2WAY ROT SP			86
139	DST+ROT SP	Distortion and rotary speaker connected in series.	69	1
140	DST+2ROT SP	Distortion and 2-way rotary speaker connected in series.	86	1
141	OD+ROT SP	Overdrive and rotary speaker connected in series.	69	2
142	OD+2ROT SP	Overdrive and 2-way rotary speaker connected in series.	86	2
143	AMP+ROT SP	Amp simulator and rotary speaker connected in series.	69	3
144	AMP+2ROT SP	Amp simulator and 2-way rotary speaker connected in series.	86	3
145	DUAL ROT SP1	Rotary speaker simulation with speed switching.	99	0
146	DUAL ROT SP2		99	1
147	AUTO PAN1	Several panning effects that automatically shift the sound position (left, right, front, back).	71	16
148	AUTO PAN2		71	0
149	EP AUTOPAN		71	21
150	AUTO PAN3		71	1
151	TREMOLO1	Rich Tremolo effect with both volume and pitch modulation.	70	16
152	TREMOLO2		71	19
153	TREMOLO3		70	0
154	EP TREMOLO		70	18
155	GT TREMOLO1		71	20
156	GT TREMOLO2		70	19
157	VIBE VIBRATE	Vibraphone effect.	119	0
158	AUTO WAH1	Cyclically modulates the center frequency of a wah filter.	78	16
159	AUTO WAH2		78	0
160	AT WAH+DST1	The output of an Auto Wah can be distorted by Distortion.	78	17
161	AT WAH+DST2		78	1
162	AT WAH+OD1	The output of an Auto Wah can be distorted by Overdrive.	78	18
163	AT WAH+OD2		78	2
164	TOUCH WAH1	Changes the center frequency of a wah filter according to the input level.	82	0
165	TOUCH WAH2		82	8
166	TOUCH WAH3		82	20
167	TC WAH+DST1	The output of an Touch Wah can be distorted by Distortion.	82	16
168	TC WAH+DST2		82	1
169	TC WAH+OD1	The output of an Touch Wah can be distorted by Overdrive.	82	17
170	TC WAH+OD2		82	2
171	CLAVI TC WAH	Clavinet Touch Wah.	82	18
172	CLAVI TC WAH2		82	21
173	EP TC WAH	EP Touch Wah	82	19
174	EP TC WAH2		82	22
175	WH+DST+DLY1	Wah, Distortion and Delay are connected in series.	97	16
176	WH+DST+DLY2		97	0
177	WH+OD+DLY1	Wah, Overdrive and Delay are connected in series.	97	17
178	WH+OD+DLY2		97	1
179	NO EFFECT	No effect.	0	0



Таблица характеристик MIDI-интерфейса

Prog Change : True #	<input type="radio"/> 0 - 127 *****	<input type="radio"/> 0 - 127	
System Exclusive	<input type="radio"/> 0	<input type="radio"/> 0	
Common : Song Pos.	<input checked="" type="checkbox"/> x	<input checked="" type="checkbox"/> x	
Common : Song Sel.	<input checked="" type="checkbox"/> x	<input checked="" type="checkbox"/> x	
Common : Tune	<input checked="" type="checkbox"/> x	<input checked="" type="checkbox"/> x	
System : Clock	<input type="radio"/> 0	<input type="radio"/> 0	
Real Time: Commands	<input type="radio"/> 0	<input type="radio"/> 0	
Aux : All Sound OFF	<input checked="" type="checkbox"/> x	<input type="radio"/> 0 (120, 126, 127)	
:Reset All Cntrls	<input checked="" type="checkbox"/> x	<input type="radio"/> 0 (121)	
:Local ON/OFF	<input checked="" type="checkbox"/> x	<input type="radio"/> 0 (122)	
:All Notes OFF	<input checked="" type="checkbox"/> x	<input type="radio"/> 0 (123-125)	
Mes- :Active Sense	<input type="radio"/> 0	<input type="radio"/> 0	
sages:Reset	<input checked="" type="checkbox"/> x	<input checked="" type="checkbox"/> x	

\*1 Refer to #2 on page 116.

Mode 1 : OMNI ON , POLY      Mode 2 : OMNI ON , MONO       : Yes  
 Mode 3 : OMNI OFF, POLY      Mode 4 : OMNI OFF, MONO       : NO



# Формат MIDI-данных

## ПРИМЕЧАНИЕ.

- 1 По умолчанию (настройки производителя) инструмент работает как 16-канальный многотембровый тон-генератор; входящие данные не воздействуют на тембры и настройки панели. Однако сообщения MIDI-интерфейса, приведенные ниже, влияют на тембры панели, автоаккомпанемент и песни.
  - Общая настройка MIDI.
  - Системные сообщения Exclusive об изменении типа реверберации и эффекта Chorus.
  
- 2 Сообщения для этих номеров изменения управления не могут передаваться с самого инструмента. Однако они могут быть переданы при автоаккомпанементе, воспроизведении песни или при использовании эффекта Harmony.
  
- 3 Исключительные сообщения
  - <GM System ON> F0H, 7EH, 7FH, 09H, 01H, F7H
    - При данном сообщении автоматически восстанавливаются все стандартные настройки инструмента, кроме общей настройки MIDI.
  
  - <MIDI Master Volume> F0H, 7FH, 7FH, 04H, 01H, II, mm, F7H
    - При данном сообщении разрешено одновременно изменять громкость всех каналов (общесистемное исключительное сообщение).
    - Значения «mm» используются для общей громкости MIDI. (Значения для «II» игнорируются.)
  
  - <MIDI Master Tuning> F0H, 43H, 1nH, 27H, 30H, 00H, 00H, mm, II, cc, F7H
    - При данном сообщении одновременно меняется настройка всех каналов.
    - Значения «mm» и «II» используются для общей настройки.
    - По умолчанию для параметров «mm» и «II» установлены значения 08H и 00H соответственно. Для параметров «n» и «cc» можно использовать любые значения.
  
  - <Reverb Type> F0H, 43H, 1nH, 4CH, 02H, 01H, 00H, mmH, IIH, F7H
    - mm : тип реверберации, самый старший разряд.
    - II : тип реверберации, самый младший разряд.
 Подробные сведения см. в списке типов эффектов (стр. 110).
  
  - <Chorus Type> F0H, 43H, 1nH, 4CH, 02H, 01H, 20H, mmH, IIH, F7H
    - mm : тип эффекта Chorus, самый старший разряд.
    - II : тип эффекта Chorus, самый младший разряд.
 Подробные сведения см. в списке типов эффектов (стр. 111).
  
  - <DSP Type> F0H, 43H, 1nH, 4CH, 02H, 01H, 40H, mmH, IIH, F7H
    - mm : тип эффекта DSP, самый старший разряд.
    - II : тип эффекта DSP, самый младший разряд.
 Подробные сведения см. в списке типов эффектов (стр. 111).
  
- 4 При запуске аккомпанемента передается сообщение FAH. При остановке аккомпанемента передается сообщение FCH. Если выбрана внешняя синхронизация, распознаются и сообщения FAH (включение аккомпанемента), и сообщения FCH (остановка аккомпанемента).
  
- 5 Функция Local ON/OFF (вкл./выкл.)
  - <Local ON> Bn, 7A, 7F
  - <Local OFF> Bn, 7A, 00
 Значение для «n» игнорируется.



# Технические характеристики

## Клавиатура

- 61 клавиша стандартного размера (C1 – C6), чувствительные к силе нажатия

## Экран

- Графический жидкокристаллический дисплей с подсветкой (320 x 240 точек)

## Настройки

- STANDBY/ON
- MASTER VOLUME: MIN – MAX
- LCD CONTRAST

## Панель управления

- DEMO, SONG MODE
- SONG-PRESET, SONG-USER, SONG-USB, SONG-SCORE, SONG-LYRICS, SONG-REC
- STYLE CATEGORY, VOICE CATEGORY
- TRANSPOSE [-] [+], METRONOME, TAP TEMPO, TEMPO [-] [+]
- OTS LINK, AUTO FILL IN, ACOMP, INTRO [1]–[3], MAIN VARIATION [A]–[D], ENDING/rit. [1]–[3] (REW) (FF), A-B REPEAT (SYNC STOP), PAUSE (SYNC START), START/STOP
- REGIST/TRACK, MEMORY, REGIST BANK [-] [+], REGISTRATION MEMORY [1]–[8], EXIT, CATEGORY [▲] [▼], диск управления, [+]/YES [-]/NO
- FUNCTION, MDB, FILE MENU-MENU, FILE MENU-EXECUTE, ONE TOUCH SETTING [1]–[4], LEFT, DUAL, HARMONY, TOUCH, SUSTAIN, DSP, UPPER OCTAVE [-] [+]

## Элементы управления в реальном времени

- Регулятор высоты звука

## Тембр

- 283 тембра на панели +361 тембр в формате XGlite + 15 наборов ударных/спецэффектов
- Полифония: 32
- Режим LEFT
- Режим DUAL

## Стиль

- 150 предустановленных стилей + 1 файл стиля пользователя
- Функции управления стилем: ACOMP ON/OFF, SYNC STOP, SYNC START, START/STOP, INTRO [1]–[3], MAIN VARIATION [A]–[D], ENDING/rit. [1]–[3], AUTO FILL IN

- Аппликатура: поддержка игры аккордами, полная клавиатура
- Громкость стиля

## Музыкальная база данных

- 500

## Регистрационная память

- 8 банков x 8 ячеек памяти
- Удаление регистрации

## Функция

- VOLUME: громкость стиля, громкость песни
- OVERALL: настройка, диапазон изменения высоты звука, точка разделения, чувствительность к силе нажатия, типы аккордовой аппликатуры
- MAIN VOICE: громкость, октава, панорама, уровень реверберации, уровень хоруса, уровень эффектов, уровень сухого сигнала
- DUAL VOICE: громкость, октава, панорама, уровень реверберации, уровень хоруса, уровень эффектов, уровень сухого сигнала
- LEFT VOICE: громкость, октава, панорама, уровень реверберации, уровень хоруса, уровень эффектов, уровень сухого сигнала
- EFFECT: тип реверберации, тип эффекта Chorus, тип эффекта DSP, тип Master EQ
- HARMONY: тип гармонии, громкость гармонии.
- PC: Режим ПК
- MIDI: Функция Local Вкл./Выкл., внешняя синхронизация, функция Keyboard Out, функция Style Out, функция Song Out, функция Initial Setup
- METRONOME: числитель тактового размера, знаменатель тактового размера, громкость метронома
- SCORE: выравнивание, партия для правой руки, партия для левой руки
- UTILITY: Demo Cancel (Отмена демонстрационных песен)
- LANGUAGE: Language (язык сообщений)

## Эффекты

- Гармонизация: 26 видов
- Реверберация: 25 видов
- Эффект Chorus: 30 вида
- DSP: 178 типов

## Песня

- 5 встроенных песен + 5 песен пользователя + память USB
- Удаление песни, очистка дорожки
- Громкость песни
- Управление песней: A-B REPEAT, PAUSE, REW, FF, START/STOP

## Запись

- Песня
  - Песня пользователя: 5 песен
  - Дорожки для записи: 1, 2, 3, 4, 5, 6, 7, 8, STYLE

## MIDI

- Функция Local ON/OFF (вкл/выкл)
- Initial Setup (Начальная установка)
- External Clock (Внешняя синхронизация)
- Функция Keyboard Out
- Функция Style Out
- Функция Song Out

## Вспомогательные разъемы

- PHONES/OUTPUT, DC IN 16V, USB TO HOST, USB TO DEVICE, SUSTAIN

## Усилитель

- 12 Вт + 12 Вт

## Динамики

- 12 см x 2 + 3 см x 2.

## Потребляемая мощность

- 25 Вт

## Источник питания

- Блок питания: блок питания переменного тока Yamaha PA-301 или PA-300

## Габариты (ширина x длина x высота)

- 946 x 402 x 130 мм

## Вес

- 7,5 кг

## Прилагаемые принадлежности

- Пюпитр
- Диск CD-ROM
- Руководство пользователя
- Блок питания переменного тока (может не входить в комплект поставки для вашего региона)

## Дополнительные принадлежности

- Наушники: HPE-150
- Подставка для клавиатуры: L6
- Педальный переключатель: FC4 / FC5

\* Технические характеристики и их описания в данном руководстве пользователя предназначены только для общего сведения. Корпорация Yamaha сохраняет за собой право модифицировать свои изделия и менять их технические характеристики без предварительного уведомления. Поскольку технические характеристики, оборудование и набор возможностей могут зависеть от региона, обращайтесь за информацией к местному представителю корпорации Yamaha.



# Предметный указатель

- + / YES, - / NO, кнопки ..... 15, 41
- ▶ / ■, кнопка ..... 14, 28, 41
- , кнопка ..... 14, 28
- A ⇌ B, кнопка ..... 14, 65
- ▶▶, кнопка ..... 14, 28
- ◀◀, кнопка ..... 14, 28

## A

- A-B Repeat, функция ..... 65
- ACMP, кнопка ..... 14, 23
- AUTO FILL IN, кнопка ..... 14

## C

- Category UP и DOWN, кнопки ... 15, 41
- Chord; аккорд ..... 61–62
- CONTRAST, регулятор ..... 12, 15

## D

- DC IN 16V, гнездо ..... 10, 15
- Delete (меню File) ..... 79
- DEMO, кнопка ..... 14, 16
- DSP (Цифровая обработка сигнала) 47
- DSP, кнопка ..... 15, 47
- DSP, тип ..... 111
- Dual Voice (Режим наложения тембров) ..... 18
- Dual Voice Octave ..... 71
- Dual Voice Volume ..... 71
- DUAL, кнопка ..... 15, 18

## E

- ENDING/rit. I–III, кнопки ..... 14, 55
- EXECUTE, кнопка (меню File) .. 15, 75
- EXIT, кнопка ..... 14, 42
- External Clock ..... 83

## F

- File control (управление файлами) ... 74
- FILE MENU, EXECUTE, кнопка 15, 75
- FILE MENU, MENU, кнопка 15, 74–75
- File Save (меню File) ..... 76
- Flash Clear (Очистка флэш-памяти) 39
- Format (меню File) ..... 75
- Fullkeyboard ..... 63
- FUNCTION, кнопка ..... 15, 70
- FUNCTION, экран ..... 42

## H

- Harmony (Гармония) ..... 44
- HARMONY, кнопка ..... 15, 44

## I

- Initial Send, функция ..... 84
- Initial Setup  
(Исходная конфигурация) ..... 84
- INTRO I–III, кнопки ..... 14, 55

## K

- Keyboard Out ..... 83

## L

- Language, функция ..... 12
- Left ..... 19
- LEFT, кнопка ..... 15, 19
- Load (меню File) ..... 78
- Local ..... 83
- LYRICS, кнопка ..... 14, 31

## M

- Main (Основная часть) ..... 55
- MAIN A–D, кнопки ..... 14, 55
- MAIN VARIATION (стиль) ..... 55
- Main Voice Volume ..... 71
- MAIN, экран ..... 42
- MASTER VOLUME,  
регулятор ..... 11, 14, 40
- MDB, кнопка ..... 15, 26
- MEMORY, кнопка ..... 14, 67
- MENU, кнопка (меню File) ... 15, 74–75
- METRONOME, кнопка ..... 14, 49–50
- MIDI ..... 83
- MIDI-интерфейс, таблица характеристик ..... 114
- Multi Recording ..... 34
- Mute (Отключение звука) ..... 66

## O

- One Touch Setting (OTS, настройки «в одно касание») ..... 58
- ONE TOUCH SETTING 1-4,  
кнопки ..... 15, 58
- OTS LINK, кнопка ..... 14, 58

## P

- PAUSE ..... 28
- PC (Изменение программы) ..... 84
- PHONES/OUTPUT, гнездо ..... 10, 15
- Pitch Bend  
(Изменение высоты звука) ..... 48
- PITCH BEND, диск ..... 48
- PITCH BEND, колесо ..... 15
- PRESET, кнопка ..... 14, 27

## Q

- Quantize (функция выравнивания) ... 72

## R

- REC, кнопка ..... 14, 33
- REGIST BANK +, -, кнопки ..... 14, 67
- REGIST/TRACK, кнопка ..... 14, 66
- REGISTRATION MEMORY 1-8,  
кнопки ..... 14, 67
- Repeat (A-B Repeat) ..... 65
- REW ..... 28

## S

- SCORE, кнопка ..... 14, 30
- SMF (стандартный файл MIDI) ..... 77
- SONG MODE, кнопка ..... 14, 27
- Song Out ..... 83
- SONG, кнопки категории ..... 14, 27
- STANDBY/ON, кнопка ..... 11, 14
- START/STOP, кнопка ..... 14, 22, 41
- Style Out ..... 83
- STYLE, кнопки категории ..... 14, 22
- Sustain (панель) ..... 47
- SUSTAIN (Педаль) ..... 10
- SUSTAIN, гнездо ..... 10, 15
- SUSTAIN, кнопка ..... 15, 47
- SYNC START, кнопка ..... 14, 23, 56
- SYNC STOP, кнопка ..... 14, 57
- Synchro Stop, функция ..... 57

## T

- TAP TEMPO, кнопка ..... 14, 51
- TEMPO +, -, кнопки ..... 14, 49, 64
- TOUCH, кнопка ..... 15, 51
- TRANSPOSE +, -, кнопки ..... 14, 53

## U

- UPPER OCTAVE +, -, кнопки .... 15, 54
- USB ..... 80
- USB TO DEVICE, разъем (для подключения устройств) ..... 15, 74, 80
- USB TO HOST, разъем ..... 15, 80, 82
- USB, кнопка ..... 14, 27
- USER (Song), кнопка ..... 14, 27
- USER (Style), кнопка ..... 63

## V

- VOICE, кнопки категории ..... 15, 17

## X

- XGlite ..... 6

## A

- автозаполнение ..... 55
- адаптер переменного тока ..... 10
- аккорд ..... 23, 25
- банк ..... 67

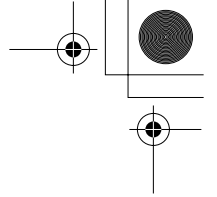

## Предметный указатель

<b>В</b>	остановка аккомпанемента.....60	Точка разделения клавиатуры .... 19, 59
внешняя песня..... 29	Отмена демонстрационных песен .....72	транспонирование ..... 53
встроенная песня..... 29	очистка (дорожка песни).....38	<b>У</b>
<b>Г</b>	Очистка данных резервного	удаление (песня пользователя)..... 37
громкость ..... 40	копирования .....39	удаление песни ..... 37
громкость гармонии ..... 72	очистка дорожки .....38	уровень реверберации в режиме
громкость левого тембра ..... 71	<b>П</b>	наложения тембров..... 71
Громкость метронома ..... 50	память песен .....32, 35	уровень реверберации
громкость песни..... 64	Панорама в режиме наложения	левого тембра ..... 71
Громкость стилей ..... 60	тембров.....71	уровень реверберации
<b>Д</b>	панорама левого тембра.....71	основного тембра ..... 71
демонстрационная песня ..... 16	Панорама основного тембра.....71	уровень сухого сигнала в режиме
диапазон изменения высоты звука ... 71	партитура .....30	наложения тембров..... 71
диск управления..... 15, 41	Партия для левой руки.....87	уровень сухого сигнала
доля ..... 50	Партия для правой руки.....87	левого тембра ..... 71
дополнительные принадлежности ..... 7	педальный переключатель..... 10	уровень сухого сигнала
Дополнительные приспособления.. 117	передача.....85, 87	основного тембра ..... 71
дорожка ..... 32, 66	перемотка вперед.....28	уровень хора в режиме
драйвер USB MIDI..... 91–92	песня .....27–29	наложения тембров..... 71
<b>З</b>	песня USB .....29	уровень хора левого тембра..... 71
загруженная песня..... 29	песня пользователя.....29, 32	Уровень хора основного тембра... 71
Запись..... 32	пользовательский файл .....76, 78	уровень эффекта DSP в режиме
Запуск кнопкой "Tap" ..... 51	попиптр..... 13	наложения тембров ..... 71
<b>И</b>	<b>Р</b>	уровень эффекта DSP
инициализация..... 39	Реверберация	левого тембра ..... 71
<b>К</b>	(Reverb, Reverberation) .....45	уровень эффекта DSP
Категория ..... 17, 22, 27, 40	Регистрационная память .....67	основного тембра ..... 71
компакт-диск..... 7, 88	резервное копирование .....39	устранение неполадок (инструмент) 95
Компьютер ..... 81–83, 85	<b>С</b>	Устранение неполадок
контрастность ..... 12	синхронный запуск.....56	(Руководство по установке)..... 93
<b>М</b>	сообщение (ЖК-дисплей) .....96	<b>Ф</b>
метроном ..... 49	сохранение (регистрация) .....67	файл резервной копии (передача) .... 87
Музыкальная база данных ..... 26	сохранение в формате SMF.....77	файл стиля..... 63
<b>Н</b>	Список музыкальных баз данных ... 108	Финал ..... 55
набор ударных ..... 21	список стилей .....107	флэш-память ..... 29
назначение партии ..... 35	список тембров.....98	формат MIDI-данных ..... 116
настройка звука ..... 53	Список ударных установок ..... 104	<b>Ч</b>
Настройки функций ..... 70–72	стиль .....22, 55	частота сигнала метронома..... 50
наушники ..... 10	стиль пользователя .....63	Часть ..... 55
<b>О</b>	страница Chord Fingering.....25, 63	чувствительность клавиш к силе
Область автоаккомпанемента..... 23	<b>Т</b>	нажатия ..... 51
октава..... 54	такт .....36	<b>Ы</b>
октава левого тембра..... 71	текст мелодии .....31	Быстрая запись ..... 33
Октава основного тембра..... 71	Тембр.....17	<b>Э</b>
Основной тембр (Main)..... 17	темп .....64	Экран..... 42
	технические характеристики .....117	Эффект хора (Chorus)..... 46
	тип главного эквалайзера .....52	
	тип реверберации .....110	
	Тип эффекта Chorus .....111	
	Тип эффекта Harmony .....44, 110	
	типы эффектов..... 110	

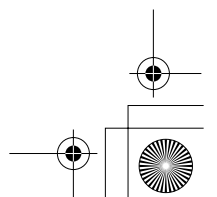
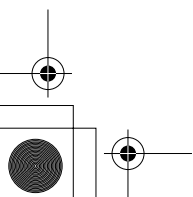

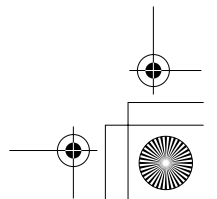
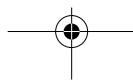
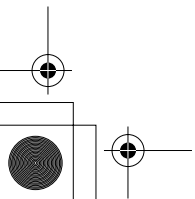
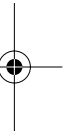
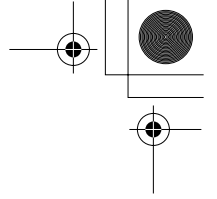
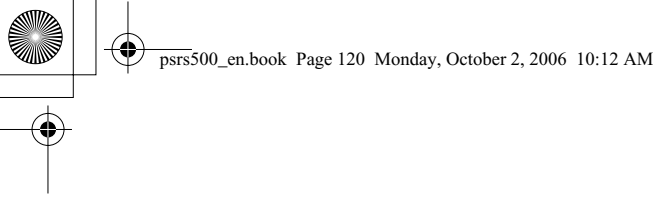



For details of products, please contact your nearest Yamaha representative or the authorized distributor listed below.

Подробные сведения об инструменте можно получить у местного представителя корпорации Yamaha или уполномоченного дистрибьютора, указанного в следующем списке.

### NORTH AMERICA

#### CANADA

**Yamaha Canada Music Ltd.**  
135 Milner Avenue, Scarborough, Ontario,  
M1S 3R1, Canada  
Tel: 416-298-1311

#### U.S.A.

**Yamaha Corporation of America**  
6600 Orangethorpe Ave., Buena Park, Calif. 90620,  
U.S.A.  
Tel: 714-522-9011

### CENTRAL & SOUTH AMERICA

#### MEXICO

**Yamaha de México S.A. de C.V.**  
Calz. Javier Rojo Gómez #1149,  
Col. Guadalupe del Moral  
C.P. 09300, México, D.F., México  
Tel: 55-5804-0600

#### BRAZIL

**Yamaha Musical do Brasil Ltda.**  
Rua Joaquim Floriano, 913 - 4º andar, Itaim Bibi,  
CEP 04534-013 Sao Paulo, SP. BRAZIL  
Tel: 011-3704-1377

#### ARGENTINA

**Yamaha Music Latin America, S.A.**  
**Sucursal de Argentina**  
Viamonte 1145 Piso 2-B 1053,  
Buenos Aires, Argentina  
Tel: 1-4371-7021

#### PANAMA AND OTHER LATIN AMERICAN COUNTRIES/ CARIBBEAN COUNTRIES

**Yamaha Music Latin America, S.A.**  
Torre Banco General, Piso 7, Urbanización Marbella,  
Calle 47 y Aquilino de la Guardia,  
Ciudad de Panamá, Panamá  
Tel: +507-269-5311

### EUROPE

#### THE UNITED KINGDOM

**Yamaha-Kemble Music (U.K.) Ltd.**  
Sherbourne Drive, Tilbrook, Milton Keynes,  
MK7 8BL, England  
Tel: 01908-366700

#### IRELAND

**Danfay Ltd.**  
61D, Sallynoggin Road, Dun Laoghaire, Co. Dublin  
Tel: 01-2859177

#### GERMANY

**Yamaha Music Central Europe GmbH**  
Siemensstraße 22-34, 25462 Rellingen, Germany  
Tel: 04101-3030

#### SWITZERLAND/LIECHTENSTEIN

**Yamaha Music Central Europe GmbH,**  
**Branch Switzerland**  
Seefeldstrasse 94, 8008 Zürich, Switzerland  
Tel: 01-383 3990

#### AUSTRIA

**Yamaha Music Central Europe GmbH,**  
**Branch Austria**  
Schleiergasse 20, A-1100 Wien, Austria  
Tel: 01-60203900

#### CZECH REPUBLIC/SLOVAKIA/ HUNGARY/SLOVENIA

**Yamaha Music Central Europe GmbH,**  
**Branch Austria, CEE Department**  
Schleiergasse 20, A-1100 Wien, Austria  
Tel: 01-602039025

#### POLAND

**Yamaha Music Central Europe GmbH**  
**Sp.z. o.o. Oddział w Polsce**  
ul. 17 Stycznia 56, PL-02-146 Warszawa, Poland  
Tel: 022-868-07-57

### THE NETHERLANDS/ BELGIUM/LUXEMBOURG

**Yamaha Music Central Europe GmbH,**  
**Branch Benelux**  
Clarissenhof 5-b, 4133 AB Vianen, The Netherlands  
Tel: 0347-358 040

#### FRANCE

**Yamaha Musique France**  
BP 70-77312 Marne-la-Vallée Cedex 2, France  
Tel: 01-64-61-4000

#### ITALY

**Yamaha Musica Italia S.P.A.**  
Viale Italia 88, 20020 Lainate (Milano), Italy  
Tel: 02-935-771

#### SPAIN/PORTUGAL

**Yamaha-Hazen Música, S.A.**  
Ctra. de la Coruna km. 17, 200, 28230  
Las Rozas (Madrid), Spain  
Tel: 91-639-8888

#### GREECE

**Philippos Nakas S.A. The Music House**  
147 Skiathou Street, 112-55 Athens, Greece  
Tel: 01-228 2160

#### SWEDEN

**Yamaha Scandinavia AB**  
J. A. Wettergrens Gata 1  
Box 30053  
S-400 43 Göteborg, Sweden  
Tel: 031 89 34 00

#### DENMARK

**YS Copenhagen Liaison Office**  
Generatorvej 6A  
DK-2730 Herlev, Denmark  
Tel: 44 92 49 00

#### FINLAND

**F-Musiikki Oy**  
Kluuvikatu 6, P.O. Box 260,  
SF-00101 Helsinki, Finland  
Tel: 09 618511

#### NORWAY

**Norsk filial av Yamaha Scandinavia AB**  
Grini Næringspark 1  
N-1345 Østerås, Norway  
Tel: 67 16 77 70

#### ICELAND

**Skifan HF**  
Skeifan 17 P.O. Box 8120  
IS-128 Reykjavik, Iceland  
Tel: 525 5000

#### OTHER EUROPEAN COUNTRIES

**Yamaha Music Central Europe GmbH**  
Siemensstraße 22-34, 25462 Rellingen, Germany  
Tel: +49-4101-3030

### AFRICA

**Yamaha Corporation,**  
**Asia-Pacific Music Marketing Group**  
Nakazawa-cho 10-1, Hamamatsu, Japan 430-8650  
Tel: +81-53-460-2312

### MIDDLE EAST

#### TURKEY/CYPRUS

**Yamaha Music Central Europe GmbH**  
Siemensstraße 22-34, 25462 Rellingen, Germany  
Tel: 04101-3030

#### OTHER COUNTRIES

**Yamaha Music Gulf FZE**  
LB21-128 Jebel Ali Freezone  
P.O.Box 17328, Dubai, U.A.E.  
Tel: +971-4-881-5868

### ASIA

#### THE PEOPLE'S REPUBLIC OF CHINA

**Yamaha Music & Electronics (China) Co.,Ltd.**  
25/F., United Plaza, 1468 Nanjing Road (West),  
Jingan, Shanghai, China  
Tel: 021-6247-2211

#### HONG KONG

**Tom Lee Music Co., Ltd.**  
11/F., Silvercord Tower 1, 30 Canton Road,  
Tsimshatsui, Kowloon, Hong Kong  
Tel: 2737-7688

#### INDONESIA

**PT. Yamaha Music Indonesia (Distributor)**  
**PT. Nusantik**  
Gedung Yamaha Music Center, Jalan Jend. Gatot  
Subroto Kav. 4, Jakarta 12930, Indonesia  
Tel: 21-520-2577

#### KOREA

**Yamaha Music Korea Ltd.**  
Tong-Yang Securities Bldg. 16F 23-8 Yoido-dong,  
Youngdungpo-ku, Seoul, Korea  
Tel: 02-3770-0660

#### MALAYSIA

**Yamaha Music Malaysia, Sdn., Bhd.**  
Lot 8, Jalan Perbandaran, 47301 Kelana Jaya,  
Petaling Jaya, Selangor, Malaysia  
Tel: 3-78030900

#### PHILIPPINES

**Yupangco Music Corporation**  
339 Gil J. Puyat Avenue, P.O. Box 885 MCPO,  
Makati, Metro Manila, Philippines  
Tel: 819-7551

#### SINGAPORE

**Yamaha Music Asia Pte., Ltd.**  
#03-11 A-Z Building  
140 Paya Lebor Road, Singapore 409015  
Tel: 747-4374

#### TAIWAN

**Yamaha KHS Music Co., Ltd.**  
3F, #6, Sec.2, Nan Jing E. Rd. Taipei.  
Taiwan 104, R.O.C.  
Tel: 02-2511-8688

#### THAILAND

**Siam Music Yamaha Co., Ltd.**  
891/1 Siam Motors Building, 15-16 floor  
Rama 1 road, Wangmai, Pathumwan  
Bangkok 10330, Thailand  
Tel: 02-215-2626

#### OTHER ASIAN COUNTRIES

**Yamaha Corporation,**  
**Asia-Pacific Music Marketing Group**  
Nakazawa-cho 10-1, Hamamatsu, Japan 430-8650  
Tel: +81-53-460-2317

### OCEANIA

#### AUSTRALIA

**Yamaha Music Australia Pty. Ltd.**  
Level 1, 99 Queensbridge Street, Southbank,  
Victoria 3006, Australia  
Tel: 3-9693-5111

#### NEW ZEALAND

**Music Houses of N.Z. Ltd.**  
146/148 Captain Springs Road, Te Papapa,  
Auckland, New Zealand  
Tel: 9-634-0099

#### COUNTRIES AND TRUST

#### TERRITORIES IN PACIFIC OCEAN

**Yamaha Corporation,**  
**Asia-Pacific Music Marketing Group**  
Nakazawa-cho 10-1, Hamamatsu, Japan 430-8650  
Tel: +81-53-460-2312

**HEAD OFFICE** Yamaha Corporation, Pro Audio & Digital Musical Instrument Division  
Nakazawa-cho 10-1, Hamamatsu, Japan 430-8650  
Tel: +81-53-460-3273

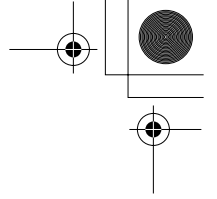
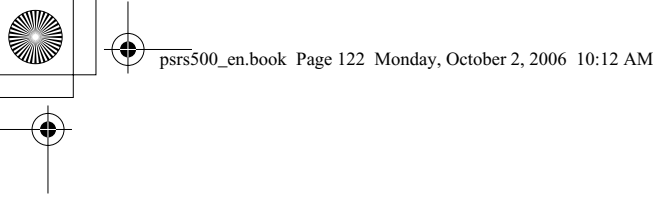

# Back Cover

